

Documenten (gedeeltelijk) openbaar of niet openbaar

M E M O

Aan : R. te Beest = wethouder
 Van : [redacted] en [redacted] = toenmalige medewerkers
 CC. : [redacted] handhaving
 Datum : 3 juli 2012
 Onderwerp : Project Woonboten

Project "Woonboten Zeesluis IJmuiden"

Het project woonboten Zeesluis IJmuiden is met de hoogste prioritering opgenomen in de handhavingsnota voor het jaar 2012. Reeds geruime tijd wordt vanuit de gemeente beoordeeld op welke wijze het probleem met betrekking tot de illegale bewoning het best het hoofd kan worden geboden. Nu zal een feitelijke aanvang moeten worden genomen met een daadwerkelijk adequate en voortvarende inzet van dwangmaatregelen. Dit teneinde het behoud en het gebruik van de zeesluis voldoende te kunnen waarborgen, met het oog op de toekomstige ontwikkeling van dit bijzonder belangrijke rijkswaterstaatswerk. Daarnaast dient de bedrijfsvoering van Tata Steel te worden beschermd tegen ongewenste gevoelige objecten binnen de milieuzoneringen rond het industrieterrein van Tata Steel.

Doel van onderhavig project is de bewoning van het Zeesluizencomplex te beëindigen. Beëindiging van de bewoning is om meerdere redenen wenselijk:

1. De op handen zijnde herstructurering, -ontwikkeling en aanpassing van de Zeesluis;
2. De bewoning vindt plaats binnen de milieuzonering van Tata Steel met alle gezondheidsrisico's van dien. Op grond van milieuwetgeving zou dit inhouden dat beperkingen moeten worden opgelegd aan de bedrijfsvoering van Tata Steel (bijlage: Milieuzoneringen Tata Steel);
3. Bewoning en het innemen van ligplaatsen staat in de weg aan het waarborgen van de bruikbaarheid van de scheepvaartwegen en levert strijd op met verbodsbepalingen bij en krachtens de Scheepvaartverkeerswet (bijlage: Legger Primaire Waterkering Rijkswaterstaat);
4. De op handen zijnde herziening van vigerende bestemmingsplannen bij vaststelling van het "Bestemmingsplan Zeezicht";
5. Verbeteren van de ruimtelijke uitstraling van de Zeesluis.

Teneinde de uitstraling van het sluiscomplex verder te verbeteren en de beëindiging van het woongebouw van het sluiscomplex toekomstgericht te bestendigen zal illegaal aanwezige bebouwing (containers, tuinhuisjes en opslagfaciliteiten) tevens moeten worden opgenomen in het project. Hiertoe dient een apart juridisch kader te worden gedefinieerd. Met de oprichting van bebouwing en het plaatsen van diverse objecten, waaronder met name zeecontainers, is sprake van een ander wettelijk kader. Let wel, de noodzaak tot instandhouding van de bebouwing ontvalt daaraan immers op het moment dat de woonboten zijn verwijderd.

Toepasbare wet- en regelgeving

- Wrakkenwet;
- Scheepvaartverkeerswet;
- Binnenvaartpolitierglement;
- Wet algemene bepalingen omgevingsrecht;

- Bestemmingsplan "Uitbreidingsplan in hoofdzaak Zuid" 1951;
- Bestemmingsplan "Uitbreidingsplan in hoofdzaak Noord" 1963.

Verantwoordelijkheid

Bestuurlijk verantwoordelijke voor uitvoering van het project zijdens gemeente Velsen is wethouder R. te Beest. In het jaarprogramma 2012 is het project benoemd als speerpunt voor de uitvoering. Dit jaarprogramma is vastgesteld door het college op 14 maart 2012. In het kader van een goede ruimtelijke ordening is vakwethouder A. Verkaik mede verantwoordelijk voor de uitvoering. Terugkoppeling omtrent voortgang van het project vindt ieder kwartaal plaats richting het college. De coördinatie van het project is in handen bij [REDACTED], juridisch trekker van het project is [REDACTED].

Doel

Er wordt naar gestreefd dat alle illegaal ingenomen ligplaatsen, aanwezige permanent aangemoerde schepen en illegale bouwwerken op de kade (bijvoorbeeld uiterlijk 31 december 2013) verwijderd zijn uit het sluiscomplex IJmuiden.

Processen

Ter zake van onderhavig project zijn voor de gemeente Velsen geen juridische handvatten te vinden om de aanwezigheid en bewoning van woonboten in het sluiscomplex met gebruik van bestuurlijke herstelsancties te doen eindigen. Met name omwille van het ontbreken van een verbodsbepaling ter zake van strijdig gebruik in het bestemmingsplan is een juridische onmogelijkheid geschapen om op grond van het vigerend en toekomstig bestemmingsplan handhavend tegen het onwenselijke doch niet uitdrukkelijk verboden woongebouw van woonboten in het onderhavig plangebied op te treden. Rijkswaterstaat heeft ten aanzien van dit onderwerp handhavingsbevoegdheden. Middels bestuurlijk overleg zal Rijkswaterstaat erop moeten worden gewezen dat zij hun handhavingsbevoegdheid dienen aan te wenden om de woonboten te verwijderen.

De gemeente Velsen kan optreden tegen de zonder omgevingsvergunning voor de activiteit bouw opgerichte bebouwing. Bouw moet ingevolge vigerend bestemmingsplan samenhangen met de bestemmingsfunctie "Verkeer te water". Daarvan kan ter zake van de geplaatste containers en de bij de woonboten geplaatste tuinhuisjes geen sprake zijn. Dit traject kan op zeker moment parallel getrokken worden met de verwijdering van de woonschepen. Daarbij is het van belang dat tolkens besluiten op eenzelfde tijdstip bekend gemaakt worden aan overtreders.

In navolging van de verwijdering van de bebouwing dienen tussen eigenaar en huurder heersende huurovereenkomsten eenzijdig opgezegd te worden.

Deelprocessen

A - Afstemming:

1. Bestuurlijke afstemming met RWS convenant;
2. Ambtelijke afstemming met RWS;
3. Eventueel verzoek tot handhaving neerleggen bij RWS indien niet adequaat wordt gehandeld;

B - Handhaving door RWS t.a.v. Woonboten

1. Eerste handhavingmaatregel: afgeven signaal
2. Opzeggen huurcontracten
3. Intrekken ontheffingen
4. Starten handhavingstraject last onder bestuursdwang
5. Toepassen bestuursdwang
6. Afhandelen juridisch traject

C - Handhaving gemeente Velsen t.a.v. Bebouwing

1. Parallel aan het traject B3 starten handhavingstraject last onder bestuursdwang;

2. Toepassen bestuursdwang;
3. afhandelen juridisch traject.

D – Nazorg

1. in geval besluitvorming onrechtmatig is gebleken dient ter zake van de daaruit voortvloeiende schade te worden vergoed;
2. een andere mogelijkheid is om te kijken of alternatieve locaties kunnen worden gezocht om schade in beginsel zoveel mogelijk te beperken;
3. Wat te doen met de verwijderde woonschepen.

Vanuit de gemeente Velsen en de Milieudienst IJmond zal allereerst Rijkswaterstaat moeten worden gewezen op de aan haar toekomende handhavingsbevoegdheden ten aanzien van de verwijdering van de woonboten op grond van de Scheepvaartverkeerswet en de daarbij behorende Binnenvaartpolitielwet.

A. management activiteiten

- Bepalen verdeelsleutel in geval van ontvankelijke en toewijsbare aansprakelijkstelling tussen rechtspersoon Gemeente en rechtspersoon de Staat der Nederlanden;
- Controlerende taak ten aanzien van de juridische voortgang van het project rust bij [REDACTED]
- Bepalen wat met de weggesleepte woonschepen dient te gebeuren.

B. ondersteunende activiteiten

- 24 april 2012 heeft Rijkswaterstaat een inspectievlicht gedaan waarbij foto's zijn gemaakt van de situatie ter plaatse;
- 13 juni 2012 is een bespreking gepland aangaande een eerste handhavingsactie gericht tegen bepaalde schepen in de eerste rijksbinnenhaven vanuit Rijkswaterstaat;
- 20 juni 2012 zou deze handhavingsactie plaatsvinden, deze is voor zover bekend uitgesteld.

Activiteiten schema

A - Afstemming:

1. Bestuurlijke afstemming met RWS (derde kwartaal 2012);
2. Ambtelijke afstemming met RWS (derde kwartaal 2012);
 - a. formeren projectgroep.
 - b. intensief contact onderhouden, door wekelijkse a twee wekelijkse bespreking in aanloop naar uitvoering.
3. Eventueel verzoek tot handhaving neerleggen bij RWS indien niet adequaat wordt gehandeld;

B - Handhaving door RWS t.a.v. Woonboten

1. Eerste handhavingsmaatregel: afgeven signaal
Zo spoedig mogelijk wegslepen wrak binnenspuikanaal op grond van artikel 1 eerste lid Wrakkenwet, bevoegd gezag: beheerder van het Rijkswaterstaatswerk (vierde kwartaal 2012);

2. Opzeggen huurcontract

Termijn die geldt voor opzeggen van het huurcontract gelijkstellen aan termijn voor het indienen van zienswijzen tegen de vooraankondiging voor het intrekken van de ontheffingen en gelijktijdig met intrekingsvooraankondiging aan bewoners toezenden.

3. Intrekken ontheffingen

Mede gelet op pagina 26 Ligplaatsbeleid Noordzeekanaalgebied, besluiten tot intrekking van de op grond van artikel 9.0.3 zesde lid Binnenvaartpolitiereglement verleende ontheffingen van het verbod opgenomen in artikel 9.0.3 eerste lid Binnenvaartpolitiereglement, bevoegd gezag: Onze Minister van Verkeer en Waterstaat, ingevolge artikel 24 Binnenvaartpolitiereglement

- a. Vooraankondigen intrekingsbesluiten (vierde kwartaal 2012);
- b. Integrale behandeling zienswijzen (eerste kwartaal 2013);

c. Besluiten tot intrekking (eerste kwartaal 2013);

4. Starten handhavingstraject last onder bestuursdwang

a. Vooraankondigen opleggen last onder bestuursdwang (wegsleepen woonschepen) op grond van overtrekking Binnenvaartpolitiereglement, bevoegd gezag op grond van artikel 24

Binnenvaartpolitiereglement: Onze Minister van Verkeer en Waterstaat (tweede kwartaal 2013);

b. integrale behandeling zienswijzen (tweede kwartaal 2013);

5. Toepassen bestuursdwang

a. Formeel besluiten tot oplegging last onder bestuursdwang door Onze Minister op bovengenoemde gronden (derde kwartaal 2013);

b. Voorlopige voorzieningsprocedure, eventueel verlengen begunstigingstermijn;

c. Feitelijk toepassen bestuursdwang op grond van 5:21 onder b Algemene wet bestuursrecht (derde kwartaal 2013);

6. Afhandelen juridisch traject

a. Integrale behandeling bezwaren;

b. Integrale behandeling beroep en hoger beroep.

C – Handhaving door burgemeester en wethouders gemeente Velsen t.a.v. bebouwing

1. Opzeggen huurcontracten

Zie B2

2 Starten handhavingstraject last onder bestuursdwang

a. Tegelijkertijd met de vooraankondiging B4a vooraankondigen opleggen last onder bestuursdwang (verwijderen bouwwerken) op grond van artikel 2.1 eerste lid en onder a Wabo, bevoegd gezag:

College van burgemeester en wethouders gemeente Velsen, artikel 5.2 Wet algemene bepalingen omgevingsrecht (tweede kwartaal 2013);

b. integrale behandeling zienswijzen (tweede kwartaal 2013);

3. Toepassen bestuursdwang

a. Tegelijkertijd met besluit B5a formeel besluiten tot oplegging last onder bestuursdwang door burgemeester en wethouders gemeente Velsen op bovengenoemde gronden (derde kwartaal 2013);

b. Voorlopige voorziening eventueel verlengen begunstigingstermijn;

c. Tegelijkertijd met feitelijk toepassen bestuursdwang B5c feitelijk toepassen bestuursdwang op grond van 5:21 onder b Algemene wet bestuursrecht (derde kwartaal 2013).

3. Afhandelen juridisch traject

a. Integrale behandeling bezwaren;

b. Integrale behandeling beroep en hoger beroep

D – Nazorg

1. Schadevergoedingen

in geval besluitvorming onrechtmatig is geblokken dient ter zake van de daaruit voortvloeiende schade eventueel te worden vergoed, om dit zoveel mogelijk te voorkomen moet worden gekeken naar schadebeperkende maatregelen;

2. Opslag

alle zaken die onder bestuursdwang worden verwijderd dienen gedurende enige tijd te worden opgeslagen alvorens deze zaken definitief te verwijderen.

3. Alternatieve woonlocatie

daarnaast kan qua bewoning worden gezien of alternatieve locaties voor bewoning kunnen worden betrokken om schade in beginsel en in redelijkheid zoveel mogelijk te beperken direct aansluitend op toepassen feitelijke bestuursdwang;

4. Alternatieve locatie woonschepen

Wellicht dat Rijkswaterstaat alternatieve locaties kan aanwijzen waar woonboten kunnen worden toegestaan.

5. Publieke functie

Handhaving ten aanzien van de woonboten in het sluiscomplex is met name van belang ter van de milieuzonering rond Tata Steel en het doelmatig beheer van het rijkswaterstaatswerk. Zowel Rijkswaterstaat als de gemeente Velsen profiteren van dit handhavingstraject. Het voorgestelde handhavingstraject leidt tot een goede ruimtelijke ordening in het sluiscomplex en is gericht op de milieuzoneringen van Tata Steel. Het achterland is tevens gebaad bij een goede structurering en het behoud van het sluiscomplex.

- Om een doelmatig behoud van het sluiscomplex te realiseren en een goede ruimtelijke ordening te bewerkstelligen dient dit traject vanuit maatschappelijk belang dat is gediend met handhaving te worden voortgezet. Allicht is het raadzaam het achterland, bijvoorbeeld het havengebied van Amsterdam en de Zaan bij het plan te betrekken voor input en het stellen van belang bij het onderhoud van de Zeesluis.
- De belangen van bewoners moeten mede in ogenschouw worden genomen bij de feitelijke uitvoering van voorgestelde bestuursdwang. Met name in het traject van de nazorg zal dit tot uiting moeten komen. Het ligt in de rede dat zij zich immers niet zullen neerleggen bij het voorgestelde handhavingstraject en dat zij zullen streven naar compensatie.

6. Balans

Intensief overleg en afstemming met RWS;
Formeren projectgroep i.s.m. RWS en MDIJ;
Feitelijke uitvoering en communicatie richting betrokken partijen;
Feitelijke uitvoering van bestuursdwang en de belangen van bewoners;

7. Afspraken borgen

Het goed uitvoeren van de activiteiten van de organisatie vereist:

- het onderhavige projectplan voor het inzichtelijk maken van het voorgestane traject;
- Bestuurlijk overleg om duidelijkheid te krijgen omtrent de vraag wie gebruik zal maken van haar handhavingsbevoegdheid en ten aanzien waarvan;
- Ambtelijke overleg over de feitelijke uitvoering van de bestuursdwang;
- Duidelijke afspraken;
- Helderheid over projecttrekkers op ambtelijk niveau die voortdurend inzichtelijk hebben hoe het project verloopt;
- Controle over de processen door die personen;
- Synchroniteit van bepaalde stappen in het handhavingstraject;
- Per stap dient te worden beoordeeld of inderdaad sprake is van synchroniteit en wenselijkheid van de volgende stap. Verantwoordelijkheid en afstemming vindt plaats bij projecttrekkers

Middelen

De raad heeft 120.000 euro beschikbaar gesteld voor het inlopen van handhavingsachterstanden. De uitvoering wordt binnen de beschikbare formatie uitgevoerd. De uitvoering is reeds opgenomen in het jaarprogramma.



Rijkswaterstaat
Ministerie van Infrastructuur en Milieu

Directeur Water, Scheepsvaart, Realisatie en
Infrastructuur
Liz van Dulm

Rijkswaterstaat Noord-
Holland

Toekenweg 7
Haarlem
Postbus 3119
2001 DC Haarlem
T 023 530 13 01
F 023 530 13 02

Contactpersoon

Abdelingshoofd Vergunningen
en Handhaving

[Redacted]

Datum
8 februari 2013

Bijlage(n)
Interne memo gemeente
Velsen

memo

Handhaving bewoning sluzencomplex IJmuiden
(Binnenspuikanaal west en overige bewoning in het
sluzencomplex gebied inclusief Rijksbinnenhavens)

Beste [Redacted]

Na intensief contact met de gemeente Velsen om samen tot een handhavingstraject te komen zijn de onderstaande conclusies en aanbevelingen op tafel gekomen. De memo beschrijft kort hoe we tot het resultaat gekomen zijn.

Probleemstelling

De gemeente Velsen en RWS NH hebben de wens om het sluzengebied bij IJmuiden vrij te maken van bewoning. Op bestuurlijk niveau is afgesproken om het handhavingsspoor in te zetten en de uitvoering in een plan van aanpak vast te leggen. Medewerkers van de gemeente en RWS hebben de haalbaarheid van het handhavingsspoor onderzocht. Geconcludeerd wordt dat dit niet de juiste weg is en hieronder wordt een voorstel gedaan voor het vervolg.

Het wettelijk kader Rijkswaterstaat bestaat uit de Wet ruimtelijke ordening, de Scheepvaartverkeerswet en de Waterwet

Scheepvaartverkeerswet

Het ligplaatsnemen met een (woon)schip in rijkswater is aan regels gebonden. Er kan door RWS als beheerder ontheffing van een ligplaatsverbod worden gegeven. In 16 gevallen is dit gebeurd. De overige (woon)schepen nemen illegaal langdurig ligplaats in.

Een basis voor handhaving tegen de schepen met ontheffing ontbreekt omdat er geen sprake is van een overtreding van de Scheepvaartverkeerswet. Intrekking van de ontheffing is overigens als sanctie op grond van de Scheepvaartverkeerswet niet mogelijk. Indien zwaarwegende belangen dit rechtvaardigen is intrekking van de ontheffing wel mogelijk maar zal de gedupeerde wiens recht wordt beperkt een beroep kunnen doen op bestuurscompensatie. Intrekking kan aan de orde zijn indien de veiligheid van het scheepvaartverkeer in het geding is. Dit is echter niet het geval.

Op dit moment resteert slecht het uitkopen van de bewoners als oplossing waarbij aan een bedrag van rond de 200.000 euro per boot kan worden gedacht.

Tegen de illegale schepen is jarenlang door RWS niet opgetreden. Dit betekent dat de rechter hoge eisen stelt aan de uitvoering hiervan. Ten eerste zal duidelijk moeten worden gemaakt waarom RWS tot handhaving overgaat. Zo zal de 1^{ste}

Rijksbinnenhaven, waarin het merendeel van de illegale (woon)schepen ligt, een andere functie dan "werkhaven" moeten krijgen door een actualisatie van het Ligplaatsenbeleid uit 2001. Bij de daadwerkelijke uitvoering van de handhaving zullen niet alle kosten op de veroorzakers kunnen worden verhaald. Naar verwachting blijft een kostenpost van 50.000 tot 100.000 euro over. De duur van het handhavingstraject is naar verwachting minimaal 2 jaar.

Rijkswaterstaat Noord-Holland

Datum
8 februari 2013

Waterwet

De ongezuiverde huishoudelijke lozingen afkomstig van de woonschepen in het BSKW zijn in strijd met het Besluit huishoudelijke lozingen. RWS heeft een plicht tot handhaving. Hierbij moet de keuze worden gemaakt of de bewoners moeten aansluiten of dat gelet op de wens tot beëindiging, RWS de illegale lozing nog een periode gedoogd.

Op de kade van het Binnenspuikanaal West liggen containers en andere materialen opgeslagen. Dit is in strijd met de Waterwet (oud Wbr) en hier zal door Rijkswaterstaat tegen moeten worden opgetreden.

De woningen op sluisland kennen een eigen traject met een uitsterfconstructie waarbij afspraken zijn gemaakt tussen de gemeente en RWS als eigenaar van de woningen.

Wet ruimtelijke ordening

In bijgevoegde de interne memo gemeente Velsen staat beschreven hoe de gemeente Velsen omgaat met haar mogelijkheden. De conclusie en voorstel lopen in lijn met die van Rijkswaterstaat.

Conclusie en voorstel Rijkswaterstaat

Gemeente en RWS zullen een actuele visie moeten ontwikkelen op de functies en het nevengebruik van het gebied in en rondom het sluisencomplex. Nieuwe functie geeft handvat om bewoning te beëindigen. De kosten zullen hoog blijven. Een creatieve invulling (toerisme, duurzame energie, bijdrage van de industrie enz.) levert wellicht financiële bronnen op om de uitkoop te financieren.

Voorgesteld wordt om in projectvorm, door gemeente en RWS gezamenlijk, uitgaande van de probleemstelling en de conclusie, de mogelijkheden te onderzoeken en een concreet uitvoeringsplan met financiële onderbouwing aan de besturen voor te leggen.

Ik wil je het bovenstaande graag mondeling toelichten.

Met vriendelijke groet,

Afdelingshoofd Vergunningen en Handhaving

interne memo

Aan	Wethouder Te Beest
van	[REDACTED]
cc	
datum	11 februari 2013
onderwerp	Handhaving woonschepen, afsluitend memo
bijlagen	[REDACTED] Memo handhaving bewoning sluiscomplex', d.d. 8 februari 2013; Projectplan d.d. 3 juli 2012

Algemeen

Het project woonboten Zeesluis IJmuiden was opgenomen in de handhavingsnota voor het jaar 2012. Reeds geruime tijd wordt vanuit de gemeente beoordeeld op welke wijze het probleem met betrekking tot de illegale bewoning het best kan worden benaderd. In dat verband is gepoogd in te zetten op adequate en voortvarende inzet van dwangmaatregelen door de samenwerking te zoeken met RWS NH. De inzet van dwangmaatregelen had ten doel een de toekomstige ontwikkeling van de Zeesluis te waarborgen en het doelmatige gebruik van de Zeesluis, zonder daarin aanwezige woonschepen en daarop aanwezige ongewenste bebouwing, te bestendigen. Daarnaast dient de bedrijfsvoering van Tata Steel te worden beschermd tegen ongewenste gevoelige objecten binnen de milieuzonerings rond het industrieterrein van Tata Steel.

De bewoning van het Zeesluiscomplex diende binnen dit project te worden beëindigd. Beëindiging van de bewoning is om meerdere redenen wenselijk:

1. de op handen zijnde herstructurering, -ontwikkeling en aanpassing van de Zeesluis;
2. de bewoning vindt plaats binnen de milieuzonering van Tata Steel met alle gezondheidsrisico's van dien. Op grond van milieuwetgeving zou dit inhouden dat beperkingen moeten worden opgelegd aan de bedrijfsvoering van Tata Steel (bijlage: Milieuzonerings Tata Steel);
3. bewoning en het innemen van ligplaatsen staat in de weg aan het waarborgen van de bruikbaarheid en het beheer van het rijkswaterstaatwerk;
4. de op handen zijnde herziening van vigerende bestemmingsplannen bij vaststelling van het 'Bestemmingsplan Zeezicht';
5. verbeteren van de ruimtelijke uitstraling van de Zeesluis.

Teneinde de uitstraling van het sluiscomplex verder te verbeteren en de beëindiging van het woongebruik van het sluiscomplex toekomstgericht te bestendigen is (illegaal aanwezige bebouwing (containers, tuinhuisen en opslagfaciliteiten) tevens opgenomen in het project. Hiertoe diende een apart juridisch kader te worden gedefinieerd. Met de oprichting van bebouwing en het plaatsen van diverse objecten, waaronder met name zeecontainers, is

sprake van een ander wettelijk kader. Daar waar werd beoogd de verwijdering van de woonschepen plaats te laten vinden op grond van water gerelateerde wetgeving, werd beoogd de bebouwing te verwijderen op grond van planologische regelgeving. De noodzaak tot Instandhouding van die bebouwing ontvalt daaraan op het moment dat de woonboten zouden zijn verwijderd.

Relatie Rijkswaterstaat en gemeente Velsen

Op basis van het bovenstaande is in gezamenlijkheid met Rijkswaterstaat beoordeeld in hoeverre een handhavingsactie opportuun is. Voorgesteld werd op basis van het hierbijgevoegde projectplan om vanuit Rijkswaterstaat te handhaven ten aanzien van de aanwezige woonschepen op grond van de Scheepvaartverkeerswet en gerelateerde 'natte wetgeving'. Derhalve de volledige verwijdering van de woonschepen. Vanuit gemeente Velsen zou op basis van het bestemmingsplan tegen illegaal aanwezige bebouwing binnen het gebied worden opgetreden en worden aangehaakt bij de handhavingsacties tegen de woonschepen.

Daarop hebben enkele besprekingen plaatsgevonden tussen betrokken ambtenaren van Rijkswaterstaat en gemeente Velsen om te komen tot een plan van aanpak. Daaruit is naar voren gekomen dat de aangedragen bevoegdheden om handhavend op te kunnen treden op grond van de Waterwet, Scheepvaartverkeerswet, Binnenvaartpolitiereglement en de Wrakkenwet voor Rijkswaterstaat onvoldoende handvat bieden om op basis daarvan een bestuursrechtelijk hersteltraject op te starten teneinde de woonschepen te verwijderen. Bovendien kan de komst van de nieuwe Zeesluis niet betekenen dat de eerdere ontheffingen van het Binnenvaartpolitiereglement inhouden dat die ontheffingen kunnen worden ingetrokken.

Voorshands was reeds aangetoond dat het bestemmingsplan 'Uitbreidingsplan in hoofdzaak Zuid' en 'Uitbreidingsplan in hoofdzaak Noord' respectievelijk daterend 1951 en 1963 geen basis boden om tegen dit illegale gebruik op te treden. Immers ontbreekt, zoals dit gebruikelijk was ten tijde van vaststelling, in genoemde bestemmingsplannen een gebruiksverbod.

Conclusies

De intenties waarin in het projectplan ten aanzien van de verwijdering van de woonschepen werd uitgegaan zijn hiermee verlaten. Zodat op andere wijze moet worden gezocht naar een oplossing voor onderhavige klemmende situatie. In een afrondende bespreking tussen de heren [REDACTED] en [REDACTED] (Rijkswaterstaat) en de heren [REDACTED] en [REDACTED] (gemeente Velsen/Milieu dienst IJmond) is geopteerd te komen tot een financiële verdeelsleutel te komen tussen Rijkswaterstaat en gemeente Velsen teneinde een projectgroep te formeren en op andere wijze te komen tot een oplossing.

Voorstel:

[REDACTED]

[REDACTED]

GEMEENTE VELSEN

Memo

Aan Wethouder Vennik
 Van [Redacted]
 Cc [Redacted]
 Datum 22 mei 2014
 Onderwerp Woonboten Noordersluisweg



Geachte wethouder/beste Ronald,

Aan de Noordersluisweg liggen een aantal woonboten waar op dit moment vanuit verschillende hoeken de aandacht op wordt gevestigd:

- Verschillende woonbootbewoners hebben hun zorgen geuit over hun status. Er is op 16 mei 2014 een gesprek geweest tussen meneer [Redacted], een andere bewoner en mijn persoon om uitleg te geven over de planologische status van de woonboten.
- In de media (met name NHD) zijn afgelopen maanden berichten verschenen over handhaving van de betreffende woonboten en een mogelijke ruzie daarover tussen de gemeente Velsen en RWS.
- [Redacted]

Deze punten zijn de aanleiding om je op de hoogte te brengen van de feitelijke situatie en laatste stand van zaken over de woonboten aan de Noordersluisweg.

De bewoners

16 mei jl is er een gesprek geweest met 2 bewoners en mijn persoon. Aanleiding was de vraag van één van de bewoners waarom de gemeente nu zegt dat er niet mag worden gewoond terwijl vroeger alleen werd gewezen naar RWS en de gemeente er geen probleem van maakte. Vervolg vraag was of er nog bezwaar/beroep mogelijk is tegen bestemmingsplan Zeezicht.

In dit gesprek heb ik uitgelegd dat wat betreft de woonboten in het nieuwe bestemmingsplan geen wijzigingen zijn. Er mocht niet gewoond worden en er mag nog steeds niet gewoond worden. Bij het opstellen van het nieuwe bestemmingsplan (Zeezicht) is wel gekeken of de woonboten positief konden worden bestemd. Vanwege de regels over geluid en externe veiligheid is dit niet mogelijk gebleken. Wat betreft fijnstof is het een grensgeval waarbij in het jaar voor vaststelling (toetsmoment) ook de fijnstofconcentratie te hoog was. Ondanks de uitlag dat RWS een ligplaatsvergunning kan afgeven (omdat zij alleen toetsen aan belamming voor de vaarweg en gevolgen voor de primaire waterkering) hebben de bewoners de behoefte een schuldige aan te wijzen waarom hun woonboten nu onverkoopt zijn (als een makelaar of potentiële koper vraagt of hier gewoond mag worden zeggen wij nu nee terwijl in het verleden volgens bewoners alleen werd gewezen naar RWS). Voor de bewoners is het overigens ook niet uit te leggen waarom er nooit handhavend is opgetreden door de gemeente (als ze hadden geweten dat je er niet mocht wonen hadden ze nooit een dure hypotheek op de woonboten genomen).

Beide bewoners zeggen erg graag op een andere locatie of zelfs op de wal te willen wonen. Als de gemeente de ligplaatsen wil opheffen is handhaven slechts één van de mogelijkheden. Het opheffen van de ligplaatsen zonder dat het geld kost lijkt een illusie. Overigens ligt het niet alleen op het bordje bij de gemeente, maar ook bij RWS.

Media

In de "Verantwoordingsrapportage Handhaving en Toezicht" staat dat het handhaven op de woonboten in het jaarprogramma 2012/2013 met de hoogste handhavingsprioriteit is opgepakt. Echter het streven was om

GEMEENTE VELSEN

RWS omdat Velsen (onterecht) de nieuwe sluis had genoemd als reden waarom RWS in eerste instantie zou willen handhaven en hier later op is teruggekomen. Feit is dat RWS nooit veel ambitie heeft gehad handhavend op te treden tegen illegale bewoning op het sluiscomplex. De reden is dat het hun bedrijfsvoering niet schaadt en handhaving daardoor onnodig (veel) tijd, geld en "gedoe" oplevert. Inmiddels heeft onze afdeling communicatie de angel eruit getrokken en richting de krant aangegeven dat er geen relatie is tussen de nieuwe zeesluis en handhaving van de woonboten, en dat ook voor de gemeente Velsen het handhaven van illegale bewoning op de woonboten een lage prioriteit heeft. Punt van aandacht blijft wel de communicatie met Rijkswaterstaat en de verschillende rijkdiensten richting de bewoners. Vanuit de projectgroep nieuwe sluis heeft RWS inderdaad altijd gecommuniceerd dat vanwege de nieuwe sluis de woonarken niet weg hoeven, maar even daarvoor is er wel degelijk (regelmatig) contact geweest met RWS (waterdienst) om te praten over het saneren van de woonarken. Voor ons als gemeente goed opleten met welke afdeling van RWS je praat en welke bevoegdheden en verantwoordelijkheden de gesprekpartners hebben.



[REDACTED]

Memo



Aan Wethouders Vennik en Bal
Van [Redacted]
Cc [Redacted]; Baukje Kramer; [Redacted]
Datum 13-11-2015
Onderwerp Gevolgen windturbines op bewoning Noordersluisweg

Geachte wethouders, beste Ronald en Floor,

In het overleg tussen Eneco/Windgroep IJmond, provincie Noord-Holland en de gemeente Velsen is een aandachtspunt boven komen drijven als er windturbines geplaatst gaan worden in het Binnenspuikanaal. In het Binnenspuikanaal aan de Noordersluisweg liggen een aantal (illegale woonboten) waar feitelijk sinds jaar en dag wordt gewoond. De kans dat het woonmilieu hier, met name op het gebied van geluid, verslechterd vanwege de beoogde windturbines is groot. De vraag is hoe we hier als gemeente mee om moeten gaan.

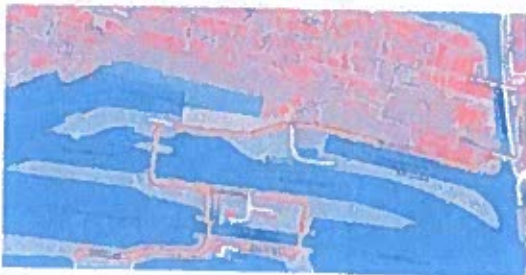

Planologisch kader

Rondom de sluisen liggen enkele woonboten op gronden met, in het vigerende bestemmingsplan, de bestemming verkeer te water. Een woonboot is geen verkeer te water en de ligging op deze locatie is derhalve strijdig met het bestemmingsplan. Doordat woonboten voorheen geen bouwwerken zijn in de zin van de Woningwet, betekent dat ze niet werden aangemerkt als geluidsgevoelige bestemmingen in het kader van de Wet geluidhinder.

Sinds 1 juli 2012 is dit laatste gewijzigd en is een ligplaats in het water, bestemd om door een woonschip te worden ingenomen aangewezen als geluidsgevoelig terrein als bedoeld in artikel 1 van de Wet geluidhinder. Het gaat daarbij om legale en permanente ligplaatsen. Deze moeten in een bestemmingsplan zijn opgenomen.

Ligplaatsen voor woonschepen die bij gemeentelijke verordening (Woonschepenverordening, Havenverordening, Algemene Plaatselijke Verordening) zijn aangewezen, zonder dat daarvoor aanwijzing in het bestemmingsplan heeft plaatsgevonden, worden niet aangemerkt als geluidsgevoelig terrein. Voor het overhevelen van bestaande ligplaatsen van een verordening naar het bestemmingsplan is overgangsrecht opgenomen.

Overgangsrecht: Ligplaatsen in het water die op 1 juli 2012 in een gemeentelijke verordening zijn aangewezen om door een woonschip te worden ingenomen kunnen tot 1 juli 2022 bij de eerste toepassing van de volgende procedures van rechtswege worden opgenomen in het bestemmingsplan zonder dat ze worden getoetst als geluidsgevoelig terrein. Dit overgangsrecht is opgenomen omdat het niet redelijk wordt

GEMEENTE VELSEN

geacht bestaande ligplaatsen te toetsen als ware het nieuwe ligplaatsen enkel omdat ze van het ene juridische instrument (verordening) worden overgeheveld naar het andere (bestemmingsplan).

De woonboten aan de Noordersluisweg zijn in het verleden niet in een bestemmingsplan opgenomen en de ligplaatsen zijn niet in een gemeentelijke verordening aangewezen als plaats dat mag worden ingenomen door een Woonschip. De woonschepen kunnen dus niet worden gelegaliseerd. De boten liggen binnen de geluidscontour van het geluidsgezoneerde industriegebied IJmond.

Op het water van oever tot oever lag een plaatsgebonden risicocontour van 1×10^{-6} vanwege het vervoer van gevaarlijke stoffen op het Noordzeekanaal. Het geluid en de ligging binnen de risicocontour zijn beiden fataal voor het opnemen van de woonboten in het bestemmingsplan Zeezicht geweest. Daarnaast liggen de woonboten in een gebied met dreigende overschrijdingen van fijnstof. Dit was op het moment van het vaststellen van Zeezicht geen fataal argument om de woonboten niet te bestemmen, maar het getuigt niet van goede ruimtelijke ordening om woonboten in een gebied met dreigende overschrijdingen op het gebied van fijnstof positief te bestemmen. Ook dit is een reden geweest om de woonboten niet positief te bestemmen in Zeezicht.



Enkele feiten

- De bewoners hebben een ligplaatsvergunning van RWS. Deze wordt afgegeven op het moment dat het vaarverkeer niet hindert en de functie van de primaire waterkering niet verstoord.
- De bewoners betalen huur aan RWS.
- Bewoning is niet toegestaan volgens het bestemmingsplan en de voorlopers daarvan (uitbreidingsplan in hoofdzaak Noord)
- De bewoners betalen geen enkele belasting
- De ligplaatsen hebben een huisnummer gekregen op basis van de BAG. Echter in het besluit heeft het college opgenomen dat aan dit besluit geen verdere rechten kunnen worden ontleent maar het besluit slechts het uitvoeren van de wet is waarin staat dat ligplaatsen een huisnummer krijgen. De ligplaatsvergunning van RWS is het brondocument op basis waarvan het huisnummerbesluit moest worden genomen.

Voor de volledigheid merken we graag op de plaatsgebonden risicocontour inmiddels niet meer over de woonboten ligt maar alleen nog de Rijksvaarweg betreft. Echter, tot 30 meter op de oever geldt wel een zogenaamd plasbrandgebied. Hier een woonbestemming aan toekennen is in het kader van externe veiligheid nog steeds in strijd met goede ruimtelijke ordening.

Toetsingskader milieuregelgeving

Windturbines vallen onder het Activiteitenbesluit Wet milieubeheer. Voor de oprichting van de turbines is een Omgevingsvergunning beperkte milieutoets (OBM) noodzakelijk. Het doel van de OBM is dat het bevoegd gezag een bepaalde activiteit toetst, voordat deze begint en bepaalt of de activiteit op passend is in de lokale situatie. De OBM bestaat uit een toestemming of een weigering.

Geluid

Voor de oprichting van windturbine dient na planologische besluitvorming, maar bij aanvraag bouwvergunning, een melding te worden gedaan op grond van het Activiteitenbesluit.

Bij die melding dient een geluidsrapport overgelegd te worden. Op grond van het Activiteitenbesluit genieten de woonschepen ter plaatse van de Zeesluis geen bescherming, omdat de ligplaatsen niet bestemd zijn in het bestemmingsplan en/of onder overgangsrecht vallen. Derhalve behoeven deze woonschepen milieutechnisch gezien niet te worden meegenomen in het akoestisch rapport dat dient te worden verstrekt bij de melding.

Luchtkwaliteit

Op grond van het activiteitenbesluit genieten de woonschepen geen bescherming, omdat de ligplaatsen niet bestemd zijn. De Regeling beoordeling luchtkwaliteit 2007 maakt echter geen onderscheid in feitelijk gebruik of planologische status, maar vraagt om toetsing op basis van verblijfsduur. Bij het planologisch mogelijk maken van de windturbines is een beoordeling op de effecten op de luchtkwaliteit, ter plaatse van de woonschepen, dan ook noodzakelijk.

Goede Ruimtelijke Ordening

GEMEENTE VELSEN

Goede ruimtelijke ordening is een begrip waarin de afweging in de beperkingen en versterkingen van de gebruikswaarde, belevingswaarde en toekomstwaarde van de omgeving wordt gemaakt ten gevolge van een bepaalde ontwikkeling op een bepaalde plek. Gelet op het stelsel van ruimtelijke ordening worden niet bestemde en niet blij of krachtens ligplaatsverordening aangewezen gronden voor het innemen van een ligplaats in beginsel niet getoetst aan geluid voor het toestaan van de windturbines. Bedoelde woonschepen hebben geen planologisch juridische status. Uit het oogpunt van luchtkwaliteit dient wel getoetst te worden, aangezien er sprake is van significante blootstelling. In formele zin wordt de gebruikswaarde van de woonboten mogelijk alleen beperkt door de gevolgen vanwege luchtkwaliteit. Als het gaat om de feitelijke situatie is de goede ruimtelijke ordening in het geding omdat de gebruikswaarde, belevingswaarde en toekomstwaarde van de woonfunctie zich niet verhoudt tot de beoogde ontwikkelingen.



Afwegingskader

Zoals bovenstaand is omschreven zit er een verschil in het toetsingskader voor de plaatsing (Activiteitenbesluit) en voor het planologisch mogelijk maken (goede ruimtelijke ordening) van de windturbines woonboten die (planologisch) legaal aanwezig genieten op grond van het Activiteitenbesluit bescherming tegen o.a. geluid. Zou dit in de huidige casus het geval zijn, zijn één of meerder windturbines niet te realiseren. Deze woonboten liggen echter wel permanent maar niet legaal en genieten op grond van het activiteitenbesluit dan ook geen bescherming tegen geluid.

Voor toetsing aan de luchtkwaliteit speelt dit onderscheid niet, maar de verwachting is dat de windturbines geen negatief effect op de luchtkwaliteit hebben (hiertoe zal nader onderzoek worden gedaan). In het verleden zijn deze locaties wel aangewezen als toetspunten voor fijnstof omdat er niet legaal maar wel feitelijk gewoond wordt. De gemeente kan op de volgende manieren omgaan met de situatie.

1. De juridische lijn volgen. De woonboten zijn niet bestemd en zullen in de toekomst ook niet positief bestemd worden. Er hoeft dan ook niet te worden getoetst aan de geluidscontouren van windturbines. De woonboten genieten geen bescherming tegen geluid.
2. De woonboten worden feitelijk wel bewoond. In het kader van een goede ruimtelijke ordening kiest de gemeente ervoor om het feitelijk gebruik mee te wegen en geen windturbines mogelijk te maken waarvan de geluidcontour over de woonschepen valt. De woonschepen maken de plaatsing van één of meerdere windturbines onmogelijk.
3. Inzetten op saneren van de woonboten vóór de plaatsing van de windturbines, zo vormen de woonschepen geen belemmering en is sprake van een goede ruimtelijke ordening. Saneren kan op verschillende manieren:
 - a. Handhaven direct van bewoners of indirect richting RWS voor het strijdig laten gebruiken van gronden
 - b. Alternatieve woonruimte/ligplaats bieden voor de eventuele plaatsing van de windturbines al dan niet met een tegemoetkoming in de kosten en geleden schade.

Voor alle ontwikkelingen uit het verleden is wijze 1, de juridische lijn, gevolgd. Voor wijze 3 moet nog worden opgemerkt dat onduidelijk is wat de kans van slagen, kosten en tijdsduur is van zowel het handhavingstraject als het bieden van een alternatieve woonruimte/ligplaats.

Definitief verslag (2) overleg woonboten Spuisluis

30 november 2015

Aanwezigen: Rijkswaterstaat (RWS), OD IJmond, Gemeente Velsen, Initiatiefnemer Windpark IJmond, projectontwikkelaar Eneco en Provincie Noord-Holland (PNH).

In het gebied waar men voornemens is om een windpark te realiseren zijn 'illegale' woonboten gelegen. Initiatiefnemer en projectontwikkelaar willen weten wat de consequenties/ juridische risico's zijn voor hun initiatief.

Na de opening en voorstelronde geeft de gemeente een toelichting op de memo die OD IJmond 23-11-2015 heeft gestuurd aan Provincie Noord-Holland en geeft aan op welke manier de gemeente om gaat met de situatie.

Een samenvatting:

De gemeente houdt vast aan de juridische lijn. Hoewel een deel van de woonboten feitelijk wel bewoond is, rust op de woonboten geen woonbestemming en zullen zij in de toekomst ook niet positief bestemd worden. De gemeente kiest ervoor om bij het beoordelen van een goede ruimtelijke ordening niet het feitelijk gebruik, maar de planologische status van de woonboten als uitgangspunt te nemen. Dit betekent dat de geluidsnormen uit het Activiteitenbesluit en de afstandsbepaling uit de PRV omdat feitelijk geen sprake is van een gevoelige bestemming als bedoeld in het Activiteitenbesluit. De gemeente kiest nadrukkelijk niet voor handhaving door het saneren van de woonboten voorafgaand aan de bouw van windturbines.

Gemeente Velsen laat weten dat zij niet bevoegd zijn wat betreft de plaatsing van de beoogde windturbines en dat dit hun visie betreft op de woonboten. Gemeente geeft ook aan dat de woonboten niet in een bestemmingsplan zijn opgenomen. Ook zijn de ligplaatsen niet in een gemeentelijke verordening aangewezen als plaats die mag worden ingenomen door een woonschip en kunnen daarom niet worden gelegaliseerd.

Extra punt is de externe veiligheid, deze onderzoeken worden door Eneco uitgezet. Hierbij wordt o.a. gekeken naar risicocontouren, werpafstand etc.

Eneco vraagt wat PNH vindt van de conclusie. PNH heeft OD NZKG hier naar laten kijken. De OD NZKG bereidt namens GS de vergunningverlening inzake Wind op Land voor en komen grotendeels tot dezelfde conclusie zoals verwoord in het memo van de gemeente.

Eneco geeft aan dat wanneer de woonboten daar legaal zouden liggen er een heel ander toetsingskader zou zijn. Gemeente meldt nogmaals dat de woonboten niet worden gelegaliseerd. Initiatiefnemer van Windpark Spuisluis laat weten dat één woonbootbewoner wel weg wil uit dit gebied. RWS geeft aan dat deze woonboot dan verplaatst moet worden naar een plek die veel meer

RWS ziet geen reden om de woonboten te verplaatsen en gaat dit daarom niet in gang zetten i.v.m. de kosten die de verplaatsing met zich meebrengt. Daarbij liggen de woonboten niet in de weg voor Scheepvaart en RVO/domeinen ontvangen nu huur van de woonbootbewoners.

Een aantal woonboten staan te koop en zijn nagenoeg onverkoopbaar, ook staan er verschillende boten leeg. OD Umond geeft aan dat het een onwenselijke situatie is dat de woonboten daar liggen. Gemeente laat de mensen die zijn geïnteresseerd in een woonboot weten dat zij daar officieel niet mogen wonen. RWS meldt dat de ligplaatsen er nu eenmaal zijn en dat zij daarom de ligplaatsvergunningen afgeven. Aan de andere kant laat de gemeente weten dat hier niet gewoon mag worden.

Eneco vindt dat zij hierdoor veel risico lopen en dat ervaringen uit het verleden hun hebben geleerd hier zorgvuldig mee om te gaan om problemen te voorkomen. PNH geeft nogmaals aan dat bij vergunningverlening van windturbines alleen wordt gekeken naar gevoelige bestemmingen en dat dit ook juridisch juist is. Dat de woonbootbewoners er willens en wetens voor kiezen om op deze plek te gaan wonen terwijl dit planologisch niet mogelijk is, is voor eigen rekening en risico. Eneco vertrouwt hier niet op, zij willen een goede relatie houden ook met de omgeving waar de windturbines mogelijk komen te staan. De woonbootbewoners hebben klaarblijkelijk een vergunning die is afgegeven om te wonen /nachtverblijf, maar deze is in 1994 verlopen. Eneco krijgt nog een advies van de Jurist die zij zelf hebben ingeschakeld op dit punt, die bekijkt welke risico's zij mogelijk lopen.

Gemeente meldt dat woonbootbewoners geen OZB betalen. Handhaving heeft geen prioriteit. De ligplaatsen hebben een huisnummer gekregen op basis van de BAG in het kader van de Wet. College heeft wel een besluit genomen dat hier verder geen rechten aan kunnen worden ontleend.

OD Umond geeft aan dat de woonboten niet in het bestemmingsplan staan opgenomen. De woonbootbewoners weten vanuit beleid dat ze in een industriegebied zijn gelegen. Eneco stelt de concrete vraag: kunnen de woonboten worden verplaatst? RWS geeft aan dat er moeilijk alternatieve ligplaatsen gevonden kunnen worden. RWS beheert deze plekken en op dit moment zijn deze er niet.

Eneco wil graag een overleg samen met RWS, gemeente en woonbootbewoners zodat door iedereen dezelfde boodschap wordt gebracht en daarmee ruimte voor interpretaties worden voorkomen.

PNH vraagt of er woonbootbewoners op het gebiedsatelier Spuisluis aanwezig waren. Eneco laat weten dat de heer en mevrouw [REDACTED] op het gebiedsatelier aanwezig waren, of er verder nog woonbootbewoners aanwezig waren is niet bekend. PNH geeft aan dat bij de vergunningverlening aangaande windturbines vanuit een goede ruimtelijke ordening en een goed woonleefklimaat naar het geluid kan worden gekeken. Hiertegen moet worden afgewogen dat de woonboten bestemmingsplantechnisch gezien geen status hebben. PNH geeft aan dat er voor wat betreft mogelijk door woonbootbewoners te ondervinden geluidhinder geluidsisolerende maatregelen te treffen zijn.

OD IJmond gaat intern bespreken of zij mee willen werken aan het versturen van een gezamenlijke brief. Gemeente laat weten dat het niet bij de gemeente ligt maar dat het een zaak is tussen Eneco en de Provincie.

RWS en PNH laten weten dat wanneer Eneco mensen uitnodigt voor een gesprek zij hierbij aanwezig willen zijn. Indien Eneco er niet uit komt met de woonbootbewoners dan overwegen zij een handhavingsverzoek bij de gemeente. In antwoord op de vraag wat de Gemeente met een dergelijk verzoek doet, geeft zij aan dat dan zal worden bekeken of dit handhavingsverzoek gehonoreerd kan worden of dat er gemotiveerd wordt besloten niet te gaan handhaven.

Indien er wordt besloten om ook een overleg met de bewoners te plannen dan zal dit voor 15 februari worden gepland.

[REDACTED]

Van: [REDACTED]
Verzonden: woensdag 6 april 2016 15:52
Aan: [REDACTED]
CC: [REDACTED]
Onderwerp: FW: Vooroverleg woonboten Spuiskuis
Bijlagen: Memo overleg woonboten spuiskuis dd 11 april 2016.pdf; Memo Velsen over woonboten Noordersluisweg.pdf; 20160301 WP Spuiskuis_notitie status woonboten.pdf; Presentatie PNH Woonboten Spuiskuis.pdf

Ho [REDACTED]

Zojuist de voorbespreking gehad met de provincie voor het overleg met de woonbootbewoners. Ik heb provincie gemeld dat ik namens Velsen de toelichting geef. [REDACTED] gaf aan dat hij niet blij was dat de gemeente dit niet zelf toelicht en dat de gedeputeerde Jack van de Hoek dit bestuurlijk bespreekbaar zal maken als hij wethouder Floor Bal of een andere wethouder spreekt.

Voor de toelichting maandag heb ik nog enkele vragen.

In de presentatie van de provincie staat opgenomen dat het gaat om bestemmingsplan Zeezicht en bestemmingsplan bedrijventerrein Velsen-Noord. Het betreft toch uitsluitend bestemmingsplan Zeezicht. De derde Rijksbinnenhaven valt toch ook onder Zeezicht?

Verder zou de provincie voor de verdere juridische onderbouwing van het afgeven door PS (op grond van artikel 6.5 lid 4 Bor)

van een verklaring van geen bedenkingen voor het in afwijking van het bestemmingsplan mogelijk maken van windturbines, graag de notulen willen hebben van de behandeling in de gemeenteraad van bestemmingsplan Zeezicht en mogelijke beantwoording van zienswijzen lvm woonboten.

- De verklaring kan slechts worden geweigerd in het belang van een goede ruimtelijke ordening. Hierbij dient onder meer te worden gekeken naar het woon- en leefklimaat voor omwonenden.
- Voor deze toets moet worden gekeken naar de feitelijke in plaats van de planologische situatie

[REDACTED]
 [REDACTED] OD NZKG gaf aan dat er eerder jurisprudentie is rond woonboot bij industrieterrein, waarbij dan ook de bestaande situatie (achtergrond) mee telt. Deze informatie zou met ons worden gedeeld.

Wanneer zou jij deze informatie mbt behandeling van Zeezicht kunnen aanleveren? Dit heeft niet direct haast.

Alvast bedankt?

Met vriendelijke groet,

[REDACTED]
 Programmacoördinator
 Duurzaamheid, Mobiliteit & Luchtkwaliteit
 Omgevingsdienst IJmond

From: [redacted] dh [redacted] [mailto:[redacted]]

Sent: Tuesday, April 05, 2016 11:00 PM

To: [redacted]

Cc: [redacted]

Subject: Vooroverleg woonboten Spuiskuis

8

Beste mensen,

Morgenmiddag spreken we elkaar om 13.00 ter voorbereiding van de bijeenkomst met de woonbootbewoners. In bijgaand memo hebben we de provinciale visie op de juridische vragen uiteen gezet. In het overleg zullen [redacted] en ik dit stuk toelichten.

Voor de volledigheid stuur ik het memo van gemeente Velsen en de notitie van Eneco mee, deze hebben jullie eerder al ontvangen.

Plus de concept presentatie voor het overleg met de omwonenden. Het voorstel is om morgen te bespreken hoe deze aansluit op presentaties vanuit de andere partijen.

Tot morgenmiddag op het Houtplein, waar we zitten in kamer 1.06 West.

Vriendelijke groet,

dh [redacted]

Beleidsadviseur Wind op Land - Milieu

T [redacted]
Houtplein 33 2012 DE Haarlem

www.noord-holland.nl
www.noord-holland.nl/windopland



Aan dit bericht en eventuele bijlagen kunnen geen rechten worden ontleend. Indien dit bericht een offerteaanvraag betreft, dan kunnen alleen die rechten worden ontleend die voortvloeien uit de aard en inhoud van het bericht, inclusief bijlagen. Op alle offertetrajecten zijn de Algemene Inkoopvoorwaarden Provincies 2015 voor leveringen en diensten van toepassing www.noord-holland.nl/aiw. Bij het indienen van uw offerte dient u expliciet in te stemmen met de digitale terhandstelling van deze voorwaarden. Uw inschrijving dient, indien van toepassing te voldoen aan de duurzaamheidscriteria:

<https://www.pjanoo.nl/themes/maatschappelijk-verantwoord-inkopen-duurzaam-inkopen/producteroepen>

Het Provinciaal Bestuur van Noord-Holland

DISCLAIMER:

Dit e-mailbericht is uitsluitend bedoeld voor de geadresseerde(n). Wanneer u dit e-mailbericht ontvangt, terwijl het niet aan u geadresseerd is, neem dan contact op

toezegging ontvangt, wordt ook altijd per post het officiele document aan u toegezonden. Uitsluitend het officiele document heeft juridische status.

Ga voor meer Informatie over Omgevingsdienst IJmond naar <http://www.odijmond.nl>

Een gedachte voor het milieu - Is printen van deze mail echt nodig?

[Redacted]

Van: [Redacted]
Verzonden: woensdag 25 mei 2016 16:24
Aan: [Redacted]
CC: [Redacted]
Onderwerp: FW: acties nalv. het woonboten overleg

Beste collega's,

Vanochtend is er bestuurlijk overleg geweest tussen gedeputeerde Jack van der Hoek (duurzaamheid) en wethouder Floor Bal en directeur Netwerkontwikkeling van Rijkswaterstaat, Nanou Beekman (zie onderstaand verslag met mijn aanvullingen).

De provincie wil o.a. vanwege de omgevingsvergunningsaanvraag voor het Windpark langs de Noordersluisweg in samenwerking met de gemeente en Rijkswaterstaat een plan van aanpak opstellen voor het verplaatsen van de woonboten aldaar.

Een vergunning zou passen in de Provinciale Ruimtelijke Verordening, omdat het gebied geen woonbestemming heeft. Vervolgens zullen Provinciale Staten zich een verklaring van geen bezwaar in het kader van een goede woon- en leefomgeving moeten afgeven.

De gedeputeerde hecht er aan dat zij kunnen aangeven op welke termijn er een oplossing is voor deze woonboten.

Vanwege de milieucontouren van Tata, scheepvaartverkeer, lichter en kon voor deze woonboten geen woonbestemming worden afgegeven. Doordat deze bestemming er niet op ligt, zal in de loop van de duur van het bestemmingsplan Zeezicht, dus voor 2023, gehandhaafd moeten worden en het wonen op deze boten niet meer toegestaan worden.

Een eerder traject in 2012 voor Rijkswaterstaat te bewegen geen ontheffingen meer te verleggen van het ligplaatsverbod en het verstrekken van watervergunningen en private pachtcontracten is toen door HID Fred Dolpeut gestaakt.

Nu wil Rijkswaterstaat wel meewerken en ziet ook aanknopingspunten om dit samen met Velsen te doen.

Namens de gemeente kunnen wij inzet plegen. Dit natuurlijk wel in overleg met Handhaving.

Er zal een plan van aanpak voor de zomer worden opgesteld, dat dan bestuurlijk wordt vastgesteld.

In oktober wil de provincie graag inzicht in welke maatregelen en op welke termijn deze genomen kunnen worden.

Kunnen we elkaar hierover spreken?

Met vriendelijke groet,

[Redacted]

Mw. [Redacted]
 Teamleider Projecten
 Duurzaamheid, Mobiliteit & Luchtkwaliteit
 Omgevingsdienst IJmond
 Tel. [Redacted]



To: [redacted]
Subject: RE: acties nav. het woonboten overleg

13

Hoi [redacted]

In de tekst heb ik mijn aanvullingen. De provincie zie ik als een gelijke partner in deze samenwerking.

Met vriendelijke groet,

[redacted]

Mw [redacted]
Teamleider Projecten
Duurzaamheid, Mobiliteit & Luchtkwaliteit
Omgevingsdienst IJmond
Tel [redacted]

 **odijmond**
OMGEVINGSDIENST IJMOND

From: [redacted]
Sent: Wednesday, May 25, 2016 12:23 PM
To: [redacted]
Subject: acties nav. het woonboten overleg

14

Hallo [redacted]

Graag je reactie op onderstaande afsprakenlijst zoals vanochtend besproken

Met groet

[redacted]
projectleider provinciale Inpassingsplannen/ Wind op Land -Milieu

T 06 52 01 86 49
Heurplein 93 2012 DE Haarlem

www.noord-holland.nl

 Provincie
Noord-Holland

De planologisch illegale aanwezigheid van de circa 10 woonboten levert voortdurend problemen op voor activiteiten die partijen in deze industriële zone willen ondernemen
Bv. bouwen van de nieuwe zeesluis, groeiend schiepvaartverkeer vanwege de nieuwe zeesluis, veranderingen bij Tata, vernieuwing in de Averijhaven, aanleg van windparken etc..
Deze mensen wonen nu in een gebied dat vanuit milieuoogpunt niet geschikt is voor bewoning.

Gemeente, RWS en provincie zien de urgentie om gezamenlijk dit probleem tot een oplossing te brengen.

Via de privaatrechterlijke weg dwz. Het niet verlengen van de vergunning/ huurcontracten door RWS, duurt het circa 8 jaar om de woonboten weg te krijgen.

Gemeente heeft een handhavingsplicht vanuit het drie jaar geleden vastgestelde bestemmingsplan, dwz binnen 7 jaar moeten de woonboten weg zijn.

Samenwerking is voor een succesvolle aanpak noodzakelijk. Bereidheid tot gezamenlijke aanpak is bij RWS en gemeente aanwezig.

De provincie is bereid een intermediaire rol te spelen.

Afgesproken gezamenlijk de oplossingsmogelijkheden te onderzoeken en begin juli een eerste inventarisatie te bespreken in dit gezelschap. Het plan van Aanpak dan ook bestuurlijk te laten vaststellen. Gedeputeerde Van der Hoek is bereid dit traject te faciliteren en plant een afspraak in.

Eneco wordt vooralsnog niet betrokken in dit traject. Zodra er concrete oplossingen in beeld zijn, wordt met de woonbootbewoners gesproken.

De gemeente en Rijkswaterstaat zijn bereid ambtelijke inzet te leveren (bijdrage ODI [redacted] en [redacted] die in eerder traject betrokken was en bijdrage van de omgevingsmanager en [redacted] die de situatie goed kent).

Begin juli ligt op tafel

- Plan van aanpak
- Welke informatie heeft het eerdere traject in 2011/2012 opgeleverd en wat is er veranderd?
- Welke oplossingen zijn mogelijk? Doel is de oplossing in tijd dichterbij te brengen dan de bovengenoemde termijn van 7 tot 8 jaar. Haakjes daarvoor:
 - Handhaving bestemmingsplan door gemeente
 - RWS verlengt de vergunningen en/of huurcontracten niet
 - Het Rijk verandert het ligplaatsenbeleid in Noordzeekanaalgebied. Actualisatie Ligplaatsen plan 2002-2003, er is nu geen match tussen vraag en aanbod van ligplaatsen
 - Aanbieden alternatieve ligplaatsen (hoewel die er nu niet zijn volgens RWS).
 - Inwerkingtreding Omgevingswet 2018, meer integraal beleid
- Afronding van traject voor oktober als besluitvormingstraject door PS wordt voorbereid m.b.t. afgeven van verklaring van geen bedenkingen over goed woon- en leefklimaat voor Omgevingsvergunning Windparken.

Aan dit bericht en eventuele bijlagen kunnen geen rechten worden ontleend.
Het Provinciaal Bestuur van Noord-Holland.

DISCLAIMER:

Dit e-mailbericht is uitsluitend bedoeld voor de geadresseerde(n). Wanneer u dit e-mailbericht ontvangt, terwijl het niet aan u geadresseerd is, neem dan contact op met de verzender. Aan dit e-mailbericht en eventueel aangehechte bijlage(s) kunnen geen rechten worden ontleend. Indien u een elektronisch afschrift van een besluit of toezegging ontvangt, wordt ook altijd per post het officiële document aan u toegezonden. Uitsluitend het officiële document heeft juridische status.

Ga voor meer informatie over Omgevingsdienst IJmond naar <http://www.odijmond.nl>

Een gedachte voor het milieu - is printen van deze mail echt nodig?

[Redacted]

Van: [Redacted]
Verzonden: maandag 13 juni 2016 17:28
Aan: [Redacted]
CC: Lex van Rookhuizen
Onderwerp: Fwd: afspraken uit het overleg over de woonboten bij Spuisluis Velsen dd. 25 mei 2016
Bijlagen: image001.jpg

Ter info

Verstuurd vanaf mijn iPad

Begin doorgestuurd bericht:

Van: [Redacted]
Datum: 5 juni 2016 23:02:10 CEST
Aan: [Redacted]
van der [Redacted] Hoek MBA, dhr. J.C. (Jack)
<fbal@[Redacted]> "fbal@[Redacted]"
Kopie: [Redacted]
Onderwerp: Antw.: afspraken uit het overleg over de woonboten bij Spuisluis Velsen dd. 25 mei 2016

Beste allemaal,

Op hoofdlijnen kan ik me vinden in het verhaal hieronder. Ik hecht er aan om te benadrukken dat wat RWS betreft het planologisch kader van de gemeente leidend is en dat nu de gemeente heeft besloten dat wonen in het sluzengebied niet langer toelaatbaar is, we gezamenlijk moeten nadenken over een oplossing. RWS heeft zoals ik al meldde, geen basis om te handhaven of ontheffingen in te trekken. Bij de oplossingen zullen we goed moeten nadenken over een zorgvuldige communicatie richting de bewoners. Zoals ik al in het overleg aangaf zijn er geen alternatieve ligplaatsen. Bewoners zullen zorgvuldig begeleid moeten worden, dit vraagt tijd (opzeggen huurcontracten, intrekken ligplaat ontheffingen en watervergunningen, etc).

[Redacted] is contactpersoon voor RWS.

Met vriendelijk groeten,
[Redacted]

Sent with Good (www.good.com<http://www.good.com>)

From: [Redacted]
Sent: Tuesday, May 31, 2016 11:00:52 AM
To: [Redacted] dhr. J.C. (Jack) van der;
fbal@[Redacted]
Cc: [Redacted]

Subject: afspraken uit het overleg over de woonboten bij Spuisluis Velsen dd. 25 mei 2016

Geachte dames en heren,

Hierbij de afspraken uit het overleg over de woonboten vorige week woensdag. Graag uw eventuele opmerkingen.

De planologisch illegale aanwezigheid van de circa 10 woonboten levert voortdurend problemen op voor activiteiten die partijen in deze industriële zone willen ondernemen Bv. bouwen van de nieuwe zeesluis, groeiend scheepvaartverkeer vanwege de nieuwe zeesluis, veranderingen bij Tata, vernieuwing in de Averijhaven, aanleg van windparken etc..

Deze mensen wonen nu in een gebied dat vanuit milieuoogpunt weinig geschikt is voor bewoning.

Gemeente, RWS en provincie zien de urgentie om gezamenlijk dit probleem tot een oplossing te brengen. Samenwerking is voor een succesvolle aanpak noodzakelijk.

De provincie is bereid een intermediaire rol te spelen. Via de privaatrechterlijke weg dwz. het niet verlengen van de ligvergunningen en huurcontracten door RWS, duurt het circa 8 jaar om de woonboten weg te krijgen.

De gemeente heeft een handhavingsplicht vanuit het drie jaar geleden vastgestelde bestemmingsplan, dwz binnen 7 jaar moeten de woonboten weg zijn.

Afspraak is gezamenlijk de oplossingsmogelijkheden te onderzoeken en begin juli een eerste inventarisatie te bespreken in dit gezelschap. In dit overleg bepalen we welke kansrijk zijn en daar maken we dan plan v aanpak op. Gedeputeerde Van der Hoek is vooralsnog trekker, afhankelijk van uit te werken oplossingsrichting(en) kan dit in de toekomst ook een andere gedeputeerde zijn.

Eneco wordt nog niet betrokken in dit traject. Zodra er concrete oplossingen in beeld zijn, wordt met de woonbootbewoners gesproken.

Voortgang van het traject is van belang voor het besluitvormingstraject PS over het afgeven van verklaring van geen bedenkingen over goed woon- en leefklimaat voor de aangevraagde omgevingsvergunningen voor de windparken.

De gemeente en Rijkswaterstaat zijn bereid ambtelijke inzet te leveren (bijdrage ODU [redacted] en [redacted] die in eerder traject betrokken was en bijdrage van een omgevingsmanager van RWS en [redacted] die de situatie goed kent).

Begin juli ligt op tafel:

- Welke informatie heeft het eerdere traject in 2011/2012 opgeleverd en wat is er veranderd?
- Welke oplossingen zijn mogelijk? Doel is de oplossing in tijd dichterbij te brengen dan de bovengenoemde termijn van 7 tot 8 jaar. Op basis daarvan maken we een plan van aanpak. Haakjes:
 - o Handhaving bestemmingsplan door gemeente
 - o RWS verlengt de vergunningen en/of huurcontracten niet
 - o Het Rijk verandert het ligplaatsenbeleid in Noordzeekanaalgebied. Actualisatie Ligplaatsen plan 2002-2003, er is nu geen match tussen vraag en aanbod van ligplaatsen.
 - o Aanbieden alternatieve ligplaatsen (hoewel die er nu niet zijn volgens RWS).
 - o Eneco is bereid geluidsisolerende maatregelen te nemen als de woonboten er in 2019 (geplande start van het windpark) nog liggen.
 - o Inwerkingtreding Omgevingswet 2018, integraal beleid
 - o Andere?

[redacted] (zie cc) zal namens de provincie de volgende bijeenkomst voorbereiden.

Kunt u aan haar doorgeven welke mensen van uw organisatie bij de voorbereiding zijn te betrekken?
Een nieuwe afspraak begin juli wordt ingepland.

Met vriendelijke groet

dhr [redacted]
projectleider provinciale Inpassingsplannen/ Wind op Land - Milieu T [redacted] Houtplein 33 2012 DE Haarlem

www.noord-holland.nl<<http://www.noord-holland.nl/>>

[redacted] <mailto:[redacted]>
[cid:image001.jpg@01D1B825.CD3A0210]

Aan dit bericht en eventuele bijlagen kunnen geen rechten worden ontleend.
Het Provinciaal Bestuur van Noord-Holland.

DISCLAIMER:

Dit e-mailbericht is uitsluitend bedoeld voor de geadresseerde(n). Wanneer u dit e-mailbericht ontvangt, terwijl het niet aan u geadresseerd is, neem dan contact op met de verzender. Aan dit e-mailbericht en eventueel aangehechte bijlage(s) kunnen geen rechten worden ontleend. Indien u een elektronisch afschrift van een besluit of toezegging ontvangt, wordt ook altijd per post het officiële document aan u toegezonden. Uitsluitend het officiële document heeft juridische status.

Ga voor meer informatie over Omgevingsdienst IJmond naar <http://www.odijmond.nl>

Een gedachte voor het milieu - Is printen van deze mail echt nodig?



Van: [Redacted]
Verzonden: vrijdag 8 juli 2016 16:13
Aan: [Redacted]
CC: [Redacted]
Onderwerp: memo woonboten

Goedenmorgen [Redacted]

Hier een memo met wat feiten en mijn mening. Ik heb er een hoop bijlagen bij gedaan voor het dossier. Succes verder.



0.0_Uitbreidings...

Met vriendelijke groet,



Memo
woonboten Ken...



Verbeelding_VA... Plantekst_HERN...



invoeringswet
Wro.jpg



Stokoud
gebruiksverbod ...



Handhaving



overheid
woonboten.pdf



woonark of
drijvende wonin...



senior beleidsmedewerker ruimtelijke ontwikkeling
 Economische zaken, Wonen en Ruimtelijk beleid
 Gemeente Velsen
 Dudokplein 1, 1971 EN IJmuiden
 Postbus 485, 1970 AL IJmuiden

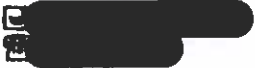

1



A

19

Uitbreidingsplan in hoofdzaak Noord (0.0)

A

1

2



B

Bestemmingsplan

BESTEMMINGSPLAN

PLAN IN HOOFDZAAK „NOORD“

Vastgesteld Raad: 13-03-1963

Goedgekeurd GS: 25-08-1964

Uitspraak Kroon: 06-10-1967

INHOUD

- TOELICHTING
- VOORSCHRIFTEN
- PLANKAART

3



C

Toelichting

C

3

afge. G 1963

Toelichting bij het uitbreidingsplan-in-hoofdzaak voor het deel van de gemeente Velsen ten noorden van het Noordzeekanaal.

Begrenzing van het plan.

Het plan wordt begrensd door de Noordzee, het Noordzeekanaal en de grens met de gemeente Beverwijk. Als grens met de Noordzee moet ongeveer de laagwaterlijn worden aangenomen, terwijl als grens aan de zijde van het Noordzeekanaal de as van dit kanaal is gekozen, met in het westen de as van de Zuiderluis en de as van het Zuiderbuitenkanaal.

Aangezien de bebouwde kommen, het wederopbouwplan-A en het onderdelen-plan "de Gilden" geen deel uitmaken van het plan-in-hoofdzaak heeft het plan-in-hoofdzaak binnenbegrenzungen, welke worden gevormd door de omtrekken van deze plannen.

Geschiedenis van het plan.

In 1954 stelde de Gemeenteraad het eerste uitbreidingsplan-in-hoofdzaak vast voor het deel van de gemeente gelegen ten noorden van het Noordzeekanaal. Dit plan verkreeg echter niet de goedkeuring van Gedeputeerde Staten, daar het afwijkingen vertoonde ten opzichte van het toen nog in ontwerp zijnde streekplan IJmond-noord, met betrekking tot de verkeersoplossingen.

De herziening van genoemd plan vond plaats in 1956. Dat plan kon evenmin de goedkeuring van Gedeputeerde Staten verwerven, omdat het nog verschillen vertoonde ten aanzien van de verkeersvraagstukken en daardoor nog strijdig was met het ontwerp-streekplan 1956.

Het plan 1958 is in overeenstemming gebracht met de voorgestelde wijziging van het streekplan 1957-I ten aanzien van de verkeersoplossingen nabij de Grote Hout- of Koningsweg en de Wenckebachstraat. Het vertoonde echter nog wel enig verschil met het nog niet goedgekeurde streekplan 1956 en herzw. 1957-I.

Voor alle 3 voorgaande plannen geldt, dat die er op ingericht waren de inzichten van de gemeente weer te geven, zoals deze ten aanzien van de strijdpunten ten opzichte van het streekplan in beroepschriften aan de Kroon waren vastgelegd.

Plan 1962.

Het thans voorliggende plan is aangepast aan het bij besluit d.d. 19 september 1960, no. 53, door de Kroon goedgekeurde streekplan IJmond-noord 1956 en de herziening 1957-I, met dien verstande dat reeds rekening is gehouden met de voorgestelde herziening 1962 van het goedgekeurde streekplan. Deze herziening omvat in hoofdzaak een uitbreiding van de basisindustrie in westelijke richting.

De gehandhaafde agrarische bestemming in de zuid-oost hoek van het plan moet niet als een belemmering worden gezien voor de bestemming "verkeer te water" zoals in het streekplan is opgenomen. Indien binnen 10 jaar de noodzaak zich voordoet om die gronden van bestemming te wijzigen in b.v. "verkeer te water" of "industrie" dan zal dit bij wijziging van het hoofdzakenplan tijdig kunnen worden geëffectueerd.

3



C

Voorschriften

Voorschriften bij het uitbreidingsplan-in-hoofdzaak voor het deel van de gemeente Velsen ten noorden van het Noordzeekanaal.

Artikel 1.

algemene bepaling.

Voor elk van de op de kaart van het uitbreidingsplan-in-hoofdzaak met een bepaalde bestemmingsaanduiding aangegeven terreinen geldt, hetgeen in de hierna volgende artikelen wordt bepaald.

Artikel 2.

wegen.

De in dit artikel bedoelde terreinen zijn bestemd voor doeleinden van verkeer langs de weg.

Op deze gronden mogen uitsluitend worden opgericht kleine gebouwen ten behoeve van of verband houdende met het verkeer langs de weg.

Burgemeester en Wethouders zijn bevoegd aan plaatsing en afmetingen van de gebouwtjes nadere eisen te stellen.

Artikel 3.

spoorwegen.

De in dit artikel bedoelde terreinen zijn bestemd voor doeleinden van verkeer per spoor.

Op deze gronden mogen uitsluitend worden opgericht gebouwen ten behoeve van of verband houdende met het verkeer per spoor.

Artikel 4.

bebouwing eengezinswoningen.

De in dit artikel bedoelde terreinen zijn bestemd voor ééngezinswoningen; zij mogen uitsluitend worden bebouwd met wonhuizen bestemd ~~en gebouwd~~ voor bewoning door één gezin.

De goothoogte mag niet meer dan 6 m en de nokhoogte niet meer dan 9 m bedragen.

Artikel 5.

kabel- en leidingstroken.

De in dit artikel bedoelde terreinen zijn bestemd voor kabels en leidingen. Op deze gronden mogen uitsluitend worden opgericht opstallen ten dienste van deze bestemming.

Artikel 6.

nijverheid, handel enz.

1. Algemeen.

De in dit artikel bedoelde terreinen zijn bestemd voor doeleinden van nijverheid en handel en openbaar nutsbedrijf, met daarvoor benodigde gebouwen, wegen, wateren, spoorwegaansluitingen, beplantingen en daarbij benodigde erven, alsmede de daarvoor benodigde bedrijfswoningen, overeenkomstig hetgeen in de volgende leden nader is omschreven.

2. Basisindustrie.

Voor de met de aanduiding basisindustrie aangegeven terreinen geldt het in het eerste lid bepaalde met dien verstande, dat in het algemeen alleen zijn toegelaten gebouwen benodigd voor de basisindustrie o.a.;

3. Beperkte industrie.

Voor de met de aanduiding beperkte industrie aangegeven terreinen geldt het in het eerste lid bepaalde met dien verstande, dat:

- a. in het algemeen alleen zijn toegelaten gebouwen ten behoeve van niet hinderlijke bedrijven;
- b. door Burgemeester en Wethouders nadere eisen kunnen worden gesteld ter voorkoming van bezwaren welke kunnen voortvloeien uit de ligging van deze terreinen in de nabijheid van het noordelijk gelegen woon-gebied.

4. Bestaande industrie.

Voor de met de aanduiding bestaande industrie aangegeven terreinen geldt het in het eerste lid bepaalde met dien verstande, dat:

in het algemeen alleen zijn toegelaten gebouwen ten behoeve van bedrijven, welke ten tijde van het in 1956 in ontwerp ter inzage gelegde streekplan IJmond-noord reeds bestonden.

5. Industrie.

Voor de met de aanduiding industrie aangegeven terreinen geldt het in het eerste lid bepaalde met dien verstande, dat:

in het algemeen alleen zijn toegelaten gebouwen ten behoeve van verzorgende bedrijven welke slechts als verzorgend voor de IJmond zijn te beschouwen.

Artikel 7.

passieve recreatie.

De in dit artikel bedoelde terreinen zijn bestemd voor doeleinden van passieve recreatie (parken, plantsoenen, bossen, volkstuinen) en de daarvoor benodigde kleine gebouwtjes.

~~Burgemeester en Wethouders zijn bevoegd toe te staan, dat bouwwerken ten behoeve van de nutsbedrijven worden gebouwd.~~ Kroon 6-10-'67

Burgemeester en Wethouders zijn bevoegd aan plaatsing en afmetingen van de bouwwerken eisen te stellen.

Artikel 8.

actieve recreatie.

De in dit artikel bedoelde terreinen zijn bestemd voor actieve recreatie (sportvelden e.d.).

Op deze gronden mogen uitsluitend worden opgericht opstallen ten dienste van de bestemming.

Burgemeester en Wethouders zijn bevoegd toe te staan, dat bouwwerken ten behoeve van de nutsbedrijven worden gebouwd.

Burgemeester en Wethouders zijn bevoegd aan plaatsing en afmetingen van de bouwwerken eisen te stellen.

Artikel 9.

verkeer te water.

De in dit artikel bedoelde terreinen zijn bestemd voor doeleinden van verkeer te water.

Op deze gronden mogen uitsluitend worden opgericht gebouwen ten behoeve van of verband houdende met het verkeer te water, voor zover daardoor de belangen van het ter plaatse te verwachten verkeer te water niet kunnen worden geschaad.

Artikel 10.

bijzondere doeleinden.

De in dit artikel bedoelde terreinen zijn bestemd voor bijzondere doeleinden.
Op deze gronden mag uitsluitend worden gebouwd ten behoeve van de landverdediging.

Artikel 11.

duingebied.

De in dit artikel bedoelde terreinen zijn bestemd voor duingebied.
Op deze gronden mogen uitsluitend worden opgericht gebouwen benodigd voor het onderhoud en toezicht, zulks onverminderd het bepaalde in het Rijkseeweringenreglement.
Burgemeester en Wethouders zijn bevoegd aan plaatsing en afmetingen van deze gebouwtjes nadere eisen te stellen.

Artikel 12.

agrarische gronden.

*schrijven
wethouders*

~~De in dit artikel bedoelde terreinen zijn bestemd voor doeleinden van agrarische bedrijven, welke ten tijde van het ontwerp 1956 ter inzage gelegde streekplan IJmond-noord reeds bestonden, met dien verstande dat hoogstwaarschijnlijk deze terreinen te zijner tijd voor andere doeleinden zullen worden aangewend. Voor deze terreinen geldt:~~

- ~~het bouwen van bedrijfsgebouwen wordt alleen toegelaten voor zover deze van tijdelijke of uitneembare samenstelling zijn;~~
- ~~het uitvoeren van ingrijpende en kostbare werken, waarvan niet aanneemelijk is gemaakt dat zij, met het oog op hun beperkte bestaansduur, financieel verantwoord zijn, wordt niet toegelaten.~~

Artikel 13.

bestaande bebouwing.

Niet in overeenstemming met dit plan-in-hoofdzaken zijnde gebouwen, welke ten tijde van de tervisielegging van het ontwerp daarvan reeds bestonden of werden gebouwd, mogen:

- gedeeltelijk worden vernieuwd of in zeer beperkte mate worden veranderd of uitgebreid;
- geheel worden vernieuwd, indien het gebouw door een onheil werd vernietigd, mits de ~~rooilijnen niet worden overschreden en overigens de bestaande afwijkingen niet worden vergroot, één en ander behoudens ont-eigening overeenkomstig de wet.~~

KROON 6-10-'62

Artikel 14.

algemene bepalingen.

Onverminderd het bepaalde in artikel 6, lid 1, sub a, der Woningwet is het op de in dit plan-in-hoofdzaken begrepen gronden verboden niet alleen om te bouwen anders dan met inachtneming van deze voorschriften, doch ook om er zodanig op te bouwen, dat daardoor een bestaand gebouw met het daarbij behorende erf, hetzij niet langer zou blijven voldoep aan, hetzij in sterkere mate zou gaan afwijken van de bepalingen van deze voorschriften. Burgemeester en Wethouders zijn bevoegd om ondergeschikte afwijkingen van het plan-in-hoofdzaken toe te staan, wanneer dit bij uitmeting op het terrein voor een goede totstandkoming van het plan nodig blijkt.

Artikel 15.

beoordeling voorschriften.

De beoordeling van de draagwijdte van de eventueel in deze voorschriften voorkomende niet scherp omlijnde uitdrukkingen en begrippen berust bij Burgemeester en Wethouders, zulks onverkort het beroepsrecht, in geval beroep bij de Gemeenteraad openstaat.

Artikel 16.

Deze behouwingsvoorschriften kunnen worden aangehaald als:

"BEOUWINGSVOORSCHRIFTEN UITBREIDINGSPLAN-IN-HOOFDZAAK VOOR HET DEEL VAN DE GEMEENTE VELSEN TEN NOORDEN VAN HET NOORDZEEKANAAL".

3



C

Besluit Gedeputeerde Staten

C

3

Toevoeging goedgekeurd van het tweede lid van artikel 15: "Indien en voor zover krachtens de artikelen 2, 7, 8 en 11 door Burgemeester en Wethouders nadere eisen worden gesteld, kunnen belanghebbenden van de terzake genomen beslissing beroep instellen bij de Gemeenteraad, zulks met inachtneming van het daaromtrent gestelde in artikel 21 van de Bouwverordening der gemeente Velsen.

Afgevoet bij besluit van de Raad
der Gemeente Velsen
van de 13 maart 1963, no. 12
Mij bekend,
De Secretaris van Velsen.

Met uitzondering van drie met rood omlijnde planden en artikel 6, 3e lid, artikel 12 en de woorden "en gebouwd" in artikel 4

Goedgekeurd bij besluit van heden nr. 162
Haarlem, 25 AUG. 1964
Gedeputeerde Staten van Noord-Holland,

voorzitter

griffier

1. Vervanging van het woord "onheil" door het woord "calamiteit" in artikel 13, onder b, goedgekeurd.
2. Toevoeging goedgekeurd van het tweede lid van artikel 15: "Indien en voor zover krachtens de artikelen 2, 7, 8 en 11 door Burgemeester en Wethouders nadere eisen worden gesteld, kunnen belanghebbenden van de terzake genomen beslissing beroep instellen bij de Gemeenteraad, zulks met inachtneming van het daaromtrent gestelde in artikel 21 van de Bouwverordening der gemeente Velsen."

De Raad der gemeente Velsen,
de Secretaris, de Voorzitter,

3



C

Uitspraak Kroon

Kopie

W I J U T I A N A bij de gratie Gods

Koningin der Nederlanden,

Prinses van Oranje-Nassau, enz.

6 oktober 1967

No. 180

Beschikkende op het verzoek

gemeente Velsen, dat de

eerde Staten van Noord-Holland

plan in hoofdzaak ten voordele

De Raad van State, die op

vies van 26 juni 1967

Op de voordracht van de

Ordering van 28 september 1967

de re. Overgeederde Raad van

15 maart 1967 het plan in hoofdzaak

kanal" der Streeke Velsen her

dat de Naamloze Vennooche

Koninklijke Nederlandse Hoogovens

het door de raad ingestelde plan

bezwaren hebben, mede

dat dit plan in hoofdzaak

ring heeft onthouden

dat Gedeputeerde Staten, dat

overwogen, dat de bezwaren

wegen betreft, uit de plankaart

de raad van Velsen ligt op

spoorwegovergang te bevorderen

de bestemming naden kan worden

lijke is, dat het driehoeksvormig

Beverwijk in het ter plaatse

te weten "dagelijkse ontspanning

per spoor, dat de raad dit

heeft gegeven; dat derhalve

constateerd, hetgeen op

van het onderwerpelijke plan

name onjuist zou zijn, nu

voor spoorwagendeelinden zal

gemeentelijk plan uit te

Nederlandse Hoogovens en

van naden eisen betreft, het

is, dat de reclamante weet, wat

dat dit bezwaar derhalve

trant de wenselijkheid, dat

industrie c.a." in alle drie

zitting verkregen informatie

teid door burgerpartij en wethouder

gemeente, Streeke Velsen, sluit van

augustus 1967, dat op 12 november

minne is onthouden van het uitbreiden

Noordzeekanaal der gemeente Velsen

de Geschillen van Bestuur, gehoord

van Volksmissie, en uiteindelijk

791, afdeling Juridische Zaken;

te Velsen, in zijn voordracht van

hoofdzaak, ten voordele van het

gesteld; dat de Naamloze Vennooche

riandse Spoorwegmaatschappij Utrecht

Staal fabriek, Velsen, Lissuiden

Gedeputeerde Staten van Noord-Holland

sluit aan het plan, gelyk

gemeentebestuur

gemeentebestuur van Velsen ligt om, mede ter tegemoetkoming aan de bezwaren van de reclamante, in overleg met de gemeentebesturen van Beverwijk en Heemskerk, wijziging te brengen in de genoemde bestemmingsomschrijving; dat van de zijde van de gemeente Velsen is medegedeeld, dat het in dat verband geen bezwaar ontmoet, indien bij het onderwerpelijke besluit de gemelde bestemming buiten de goedkeuring wordt gelaten; dat hieraan kan worden ingestemd, reden waarom ook dit met rood omlijnde plan deel uitmaakt van de bestemming "Beperkte industrie o.a." en de daarop behorende omschrijving in het renvoe buiten de goedkeuring wordt gelaten; dat zij met betrekking tot de bezwaren van deze reclamante tegen de bestemming "agrarische gronden" overwegen, dat in het ter plaatse geldende streekplan de onderwerpelijke gronden de bestemming "verkeer te water" hebben verkregen; dat de bezwaren tegen de ter plaatse door de raad geleide bestemming dertalve gegrond zijn te achten, reden waarom het betreffende plan deel van de kaart is aangegeven met een rood omlijnde kleur en het daarmede voorzponderende artikel uit het renvoe in het gedeelte van de goedkeuring dienen te worden gelaten; dat zij met betrekking tot het bij het plan behorende renvoe overwegen, dat bij koninklijk besluit van 2 september 1958 no. 57, de woorden "en gebouwd" in artikel 1 van het voor goedkeuring in aanmerking komen, dat tegen het plan overigens geen bezwaren bestaan;

dat burgemeester en wethouders van Velsen, namens de raad der gemeente, in beroep aanvoeren, dat naar aanleiding van een door de Naamloze Vennootschap Nederlandse Spoorwegen te Bilthoven ontstane bezwaarschrift, onder meer van de goedkeuring is uitgezonderd een driehoeksvormig terrein, gelegen ten noorden van de Velsen traversie, nabij het spoorwegemplacement van Beverwijk; dat de Naamloze Vennootschap Nederlandse Spoorwegen, zeggende dat de bestemming tot openbare recreatie van dit terrein naar haar oordeel in overeenstemming tot spoorwegdoeleinden kan worden verkregen; dat het onthouden van de goedkeuring aan het genoemde plan de grondslag op de kaart is gegeven, dat het bezwaarschrift tot dit plan in strijd is met het streekplan Noord-Holland-Noord moet worden geconstateerd, en dat het met name onjuist is, dat het in de toekomst dit terrein gedeeltelijk voor spoorwegdoeleinden zal dienen; dat te werden gebezigt bij gemeentelijk plan deze mogelijkheid niet te sluiten, dat zij zich met deze opvatting niet kunnen verenigen, daar behoudens de bestemming het streekplan geprojecteerde werkersverbinding met Beverwijk het streekplan is gevolgd (bestemming "passieve recreatie" in navolging van de door het streekplan geëiste bestemming "dagelijkse ontspanning o.a.") en dertalve vindt het gemeentelijke plan de mogelijkheid tot uitbreiding van het spoorwegemplacement tegenhoudt, doch dat zulks geschiedt door het streekplan; dat, zoals uit de overgelegde kaart blijkt, de gemeente overeenkomstig de werkbare grens van het spoorwegemplacement bovendien reeds 50 m. naar het westen heeft verschoven; dat geconcludeerd moet worden, dat, indien het plan in hoofdzaak in overeenstemming wordt gebracht met het streekplan, niet aan het bezwaar van de Naamloze Vennootschap Nederlandse Spoorwegen tegen het onthouden van de goedkeuring van het streekplan zou moeten worden gewijzigd, dat zij het besluit van Gedeputeerde Staten, waarin het bezwaar van de Naamloze Vennootschap Nederlandse Spoorwegen ten aanzien van dit driehoeksvormig terrein is gegrond, wordt verklaard, strijdig met de bedoelingen van het streekplan achten, dat zij verzoecken een zodanige beschikking te nemen, dat het driehoeksvormig terrein nabij het spoorwegemplacement van Beverwijk alsnog ongewijzigd wordt opgenomen in het door Gedeputeerde Staten van Noord-Holland gedeeltelijk goedgekeurd uitbreidingsplan in hoofdzaak voor het gedeelte van de gemeente Velsen, ten noorden van het Noordzeekanaal;

dat burgemeester en wethouders van Velsen bezwaar hebben tegen het onthouden van de goedkeuring aan het op de plankart met rood omlijnde driehoekige terrein, gelegen tussen het spoorwegemplacement Beverwijk en het

spoorwegraccordement naar de hoogovens;

dat blijkens de stukken deze grond destijds bij een met de aanleg van de tunnelwerken o.a. verband houdende grondruil tussen Rijk, gemeente en de Naamloze Vennootschap Nederlandse Spoorwegen eigendom van laatstgenoemde is geworden;

dat dit terrein aan de Naamloze Vennootschap Nederlandse Spoorwegen de enige uitbreidingsmogelijkheid biedt van haar emplacement Beverwijk;

dat de in het onderwerpelijke plan opgenomen bestemming "passieve recreatie" voor bedoeld terrein deze uitbreiding onmogelijk zal maken;

dat blijkens het verhandelde in de openbare vergadering van de Afdeling van de Raad van State voor de Geschillen van Bestuur het gemeentebestuur van Velsen met deze bestemming in het bijzonder beoogt de bestaande groenvoorziening tussen het raccordement, het spoorwegemplacement en de Velsen Traverse I te behouden;

dat bij een afweging van de hierna te vermelden plangedeelte, op grond van het oordeel het belang van de Naamloze Vennootschap Nederlandse Spoorwegen, mede in het op het vorenstaande, overweegt;

dat zulks niet geldt, nu blijkens het verhandelde in vorengenoemde openbare vergadering het emplacement van de Naamloze Vennootschap Nederlandse Spoorwegen door een openplanting naar de zijde van de weg kan worden afgeschermd;

dat weliswaar aan bedoelde gronden is gegeven toestemming "spoorwegen" overeenkomstig met het per plaats bestaande door Ons goedgekeurde streekplan IJmond-Noord, doch dat Ons deze toestemming heeft gegeven, en op de in de streekplanvoorschriften opgenomen afwijkingmogelijkheid, aanvaardbaar voor-

dat de bestemming "passieve recreatie", voor zover deze gelgd is op de gronden, welke niet vallen in het hierna te vermelden plangedeelte, op grond van het vorenstaande, derhalve op andere gronden dan die, welke Gedeputeerde Staten in hun bestreden besluit hebben aangevoerd - niet voor goedkeuring in aanmerking kan komen;

dat blijkens de stukken de raad der gemeente Velsen op 2 september 1964 een partiële herziening van het uitbreidingsplan in hoofdzaak ten noorden van het Noordhollands kanaal heeft vastgesteld, welke door Gedeputeerde Staten van Noord-Holland op 14 september 1965 is goedgekeurd en inmiddels in kracht is getreden;

dat deze herziening betrekking heeft op een terrein, dat in het onderwerpelijke plan is opgenomen, waaromtrent de bestemming "passieve recreatie" is vastgesteld;

dat in verband met de herziening van het onderwerpelijke plan - derhalve met de bestemming "passieve recreatie" - dat in vorengenoemde herziening is opgenomen, een aanvulling in aanmerking kan komen;

dat mits de aanvulling in aanmerking kan komen, de aanvulling door Gedeputeerde Staten is goedgekeurd, althans de aanvulling behoeft niet te worden onthouden;

Overwegende hetgeen hiervoor is vermeld, dat aan artikel 13, aanhef en onder b, van de bij het plan behorende voorschriften, behorende bij het onderwerpelijke plan, is toegevoegd, dat de aanvulling niet aanvaardbaar is, dat hieraan geen toelating kan worden verleend, zonder enige aanvulling de bevestiging wordt verleend, dat op gronden, welke voor "passieve recreatie" zijn bestemd, gebouwen ten behoeve van de nutsbeheerders worden gebouwd;

dat krachtens artikel 13, aanhef en onder b, van de bij het plan behorende voorschriften, de bouw van door een calamiteit getroffen, niet met het plan overeenstemmende gebouwen toegestaan is, mits de rooilijnen niet worden

overschreden en overigens de bestaande afwijkingen niet worden vergroot, dat evenwel bij dit uitbreidingsplan geen rooilijnen aangegeven zijn, weshalve in dit artikel goedkeuring onthouden moet worden aan de woorden "de rooilijnen niet worden overschreden en overigens";

dat in verband met het vorenstaande het bestreden besluit niet ongewijzigd kan worden gehandhaafd;

Gezien de Woningwet 1901 en de Overgangswet ruimtelijke ordening en volkshuisvesting;

HEBBERN GOEDGEVONDEN EN VERSTAAN:

I. het beroep ongegrond te verklaren;

II. met vernietiging in zoverre van het bestreden besluit van Gedeputeerde Staten van Noord-Holland van 25 augustus 1964, alsnog goedkeuring te onthouden aan het door de raad der gemeente Velsen op 13 maart 1963 vastgestelde uitbreidingsplan in hoofdzaak "ten noorden van het Noordzeekanaal", voor wat betreft:

- a. het door Gedeputeerde Staten goedgekeurde deel van dit plan, begrepen in de op 2 september 1964 vastgestelde en door Gedeputeerde Staten op 14 september 1965 goedgekeurde partiële herziening van dit plan;
- b. artikel 7, tweede volzin, en artikel 13, onder b, voor wat betreft de woorden "de rooilijnen niet worden overschreden en overigens", van de bij het plan behorende voorschriften.

Onze Minister van Volkshuisvesting en Ruimtelijke Ordening is belast met de uitvoering van dit besluit.

Soestdijk, 6 oktober 1967.
w.g. JULIANA

De Minister van Volkshuisvesting en Ruimtelijke Ordening,

w.g. W.F. Schut.

Overeenkomstig het oorspronkelijke
Het Hoofd van de afdeling
Personeel en Algemene Zaken.

1



A

Uitbreidingsplan in hoofdzaak Noord (0.0)

A

1

2



B

Plankaart

B

2

VERKLARING

- gemeentegrenzen
- gemeentebestemmingen
- gemeentebestemmingen met "overgangsrecht"
- gemeentebestemmingen met "overgangsrecht" (overgangsrecht)
- gemeentebestemmingen met "overgangsrecht" (overgangsrecht)
- gemeentebestemmingen met "overgangsrecht" (overgangsrecht)

BESTEMMINGEN

- 1. bebouwing
- 2. openbaar groen
- 3. natuur
- 4. landbouw
- 5. water
- 6. industrie en handwerk
- 7. openbare voorzieningen
- 8. openbare voorzieningen met "overgangsrecht"
- 9. openbare voorzieningen met "overgangsrecht" (overgangsrecht)
- 10. openbare voorzieningen met "overgangsrecht" (overgangsrecht)
- 11. openbare voorzieningen met "overgangsrecht" (overgangsrecht)
- 12. openbare voorzieningen met "overgangsrecht" (overgangsrecht)
- 13. openbare voorzieningen met "overgangsrecht" (overgangsrecht)
- 14. openbare voorzieningen met "overgangsrecht" (overgangsrecht)
- 15. openbare voorzieningen met "overgangsrecht" (overgangsrecht)
- 16. openbare voorzieningen met "overgangsrecht" (overgangsrecht)
- 17. openbare voorzieningen met "overgangsrecht" (overgangsrecht)
- 18. openbare voorzieningen met "overgangsrecht" (overgangsrecht)
- 19. openbare voorzieningen met "overgangsrecht" (overgangsrecht)
- 20. openbare voorzieningen met "overgangsrecht" (overgangsrecht)

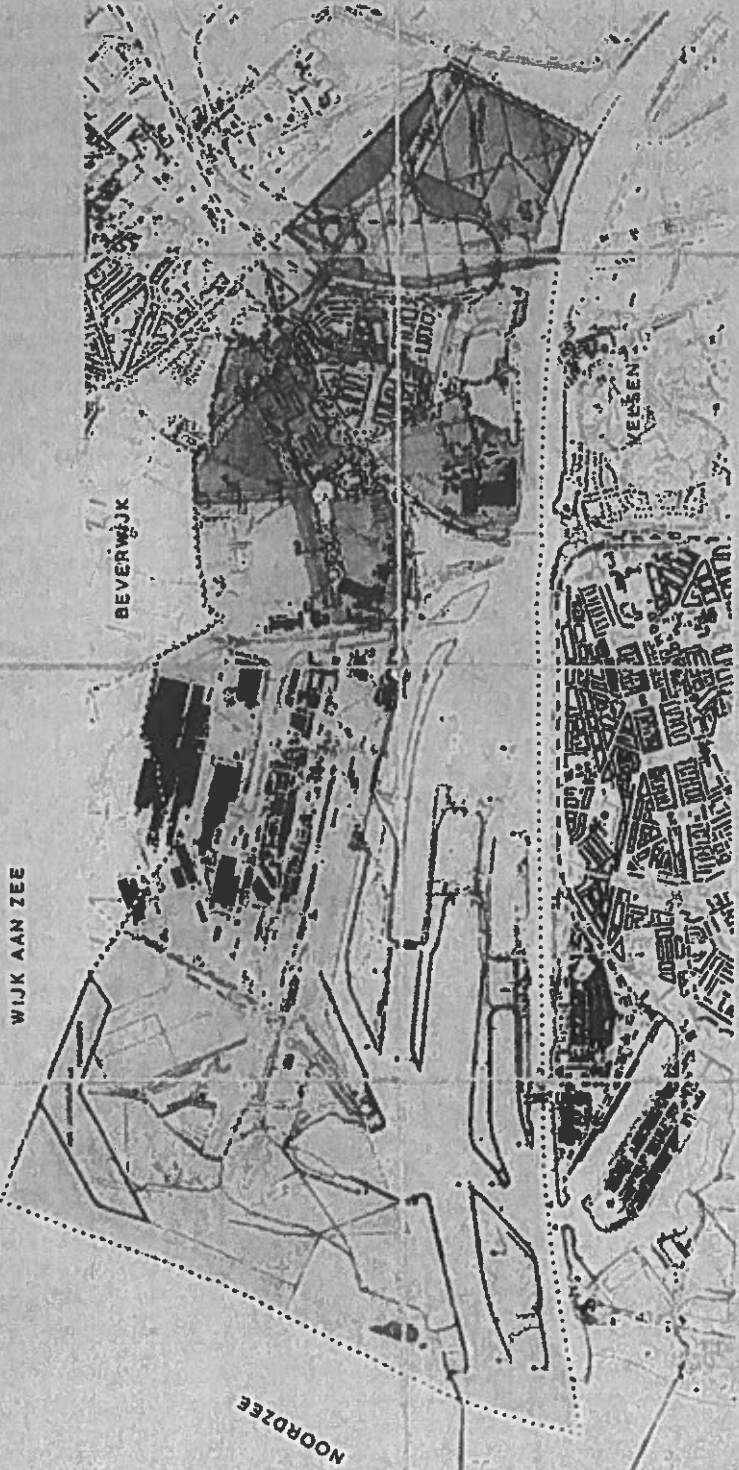

SCALAAL 1:5000
GEMEENTE VELSEN
UITBREIDINGSPLAN IN HOOFDZAAK
„TEN NOORDEN VAN HET
NOORDZEEKANAAL.”

GEMEENTE VELSEN

Memo

Aan [REDACTED]
Van [REDACTED]
Cc [REDACTED]
Datum 8-7-2016
Onderwerp Planologische regimes vanwege woonboten



Beste [REDACTED]

Zoals afgelopen 6 juli jongsleden afgesproken hier een korte beschrijving van de planologische geschiedenis van de woonboten aan de Noordersluisweg. Eerst even een paar feiten op een rijtje:

- Vaststelling bestemmingsplan Zeezicht: 20 juni 2013
- Gedeelte woonboten in werking: 26 november 2013
- Bestemmingsplan onherroepelijk voor het gedeelte woonboten: 17 december 2014
- Bestemmingsplan geheel onherroepelijk in werking: 22 mei 2015
- Uitbreidingsplan in Hoofdzaak Noord vastgesteld: 13 maart 1963
- Goedkeuring GS 25 augustus 1964

Nu mijn mening vanaf 1965: Ik denk dat in ieder geval vanaf 1965 de woonboten daar planologisch illegaal liggen. Vanaf dat moment heeft het de bestemming verkeer te water. We kennen in Nederland zogenaamde toelatingsplanologie wat kortweg zegt dat je vaststelt wat je mag bouwen en hoe je gronden mag gebruiken. Wat je niet vaststelt mag niet! Wonen in een woonboot is geen verkeer te water of ten behoeve van verkeer te water dus dat mag in ieder geval niet vanaf 1965 op onderhavige gronden. Vanaf 1965 is in de model bouwverordening een gebruiksverbodsbepaling opgenomen voor uitbreidingsplannen (art 352 lid. 1).

De werking van het uitbreidingplan icm de bouwverordening loopt door in Zeezicht waarmee de keten tot op de dag van vandaag gesloten is.

Vóór 1965: Hierover heb ik geen goed zicht. Ik denk dat de oplossing hiervoor in de woningwet 1901 gevonden kan worden. Die verplichte gemeenten namelijk om vanaf dat moment uitbreidings- of bestemmingsplannen te hebben en een vergunningenstelsel op te zetten waarin het verboden werd zonder die vergunning iets te bouwen of uit te breiden. Volgens mij tonen luchtfoto's uit de oorlog aan dat er toen geen woonboten hebben gelegen dus voor woonboten die tussen 1945 en 1965 daar zijn gaan liggen én zonder tussenposen zijn bewoond zou verder gezocht moeten worden, waarbij ik mij niet kan voorstellen dat illegaal gebruik van gronden niet via woningwet of APV oid strafbaar is.

GEMEENTE VELSEN

Bijlage I, uittreksel bestemmingsplan Zeezicht:

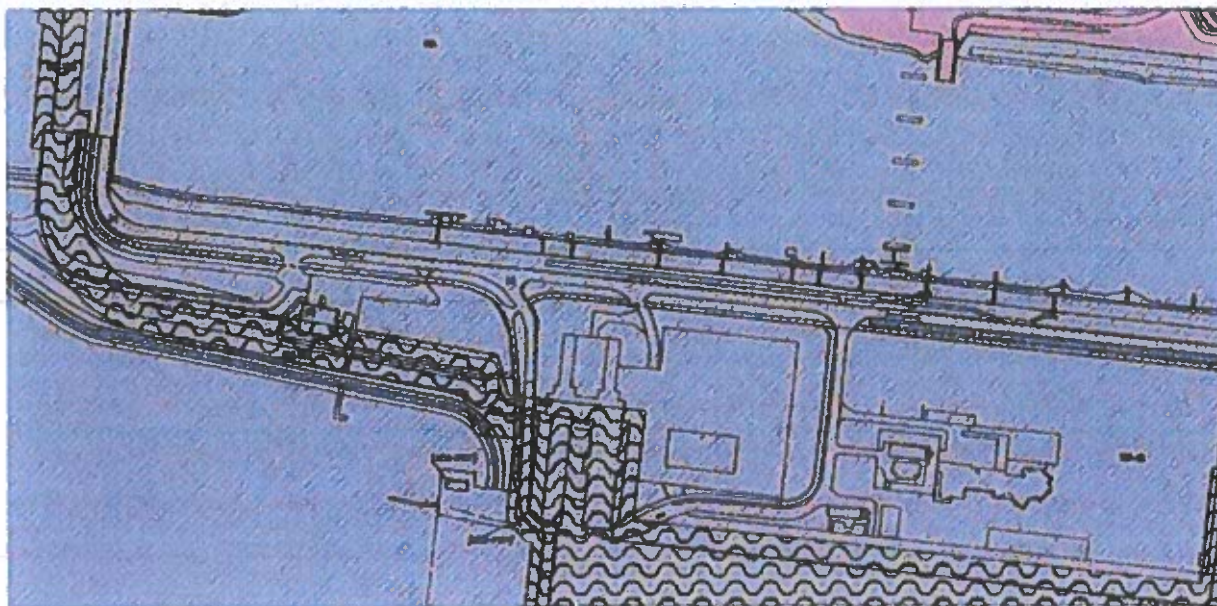

WA Water

1.87 woning

een complex van ruimten, uitsluitend bedoeld voor de huisvesting van één afzonderlijk huishouden;

Artikel 14 Water

14.1 Bestemmingsomschrijving

De voor Water aangewezen gronden zijn bestemd voor:

- a. 'water'
- b. 'waterberging'
- c. 'waterweg'
- d. 'vaarweg'

ter plaatse van de aanduiding:

- e. 'specifieke vorm van water - lichten' (swa-lic), is een lichtvoorziening toegestaan
- f. jachthaven (jh) is een jachthaven met bijbehorende voorzieningen zoals een tankstation voor plezierschepen,
- g. specifieke vorm van water zandwinput (swa-zwp), zijn activiteiten ten behoeve van zandoverslag toegestaan
- h. 'verenigingsleven' (vl) zijn activiteiten ten behoeve van het verenigingsleven toegestaan
- i. 'verkeer' (v) is uitsluitend verkeer toegestaan met de daarbij behorende:
- j. bouwwerken, geen gebouwen zijnde van waterbouwkundige aard, waaronder oeverbeschoeiingen, (aanleg)steigers en (hulp)middelen voor verkeer te water.

Alsmede voor:

- k. gebouwen ten behoeve van: meteorologische meetinstrumenten en nautische hulpmiddelen

GEMEENTE VELSEN

14.2 Bouwregels

Voor het bouwen op de gronden ten behoeve van de bestemming gelden de volgende regels, tenzij ter plaatse van een aanduiding anders is bepaald:

14.2.1 Bouwen van gebouwen

Voor het bouwen van gebouwen gelden de volgende regels:

- a. gebouwen mogen uitsluitend binnen het bouwvlak worden opgericht;
- b. de maximum 'bouwhoogte (m)' is 9m

14.2.2 Bouwen van bouwwerken geen gebouwen zijnde

Voor het bouwen van bouwwerken, geen gebouwen zijnde, geldt de volgende bepaling:

- a. de bouwhoogte van bouwwerken, geen gebouwen zijnde, anders dan ten behoeve van de geleiding, beveiliging en regeling van het verkeer te water, mag niet meer dan 4m bedragen
- b. de maximale bouwhoogte van bouwwerken, geen gebouwen zijnde, ten behoeve van de geleiding, beveiliging en regeling van het verkeer te water of Rijkswaterstaatswerken, is 10m
- c. ter plaatse van de aanduiding 'specifieke vorm van water - lichtenen' is de maximale bouwhoogte 8m



14.3 Specifieke gebruiksregels

14.3.1 Lichtenen

~~Ter plaatse van de aanduiding 'lichtenen' mogen de gronden worden gebruikt voor het lichtenen van (zee)schepen met een jaarlijkse maximum van:~~

- ~~b. 750.000 ton solid fuels;~~
- ~~c. 500.000 ton ijzererts.~~

~~Waarbij het mindertonnage aan granen en veevoederderivaten mag worden vervangen door solid fuels en ijzererts.~~

14.3.2 Jachthaven

- a. het gebruik van gronden ten behoeve van woonschepen is niet toegestaan

14.4 wro-zone - wijzigingsgebied 1

Burgemeester en wethouders zijn bevoegd om ter plaatse van de aanduiding "wro-zone - wijzigingsgebied 1" te wijzigen en de functieaanduiding lichtenen te verwijderen op het moment dat de lichterlocatie "Averijhaven" in gebruik is.

32.2 Overgangsrecht gebruik

- a. Het gebruik van grond en bouwwerken dat bestond op het tijdstip van inwerkingtreding van het bestemmingsplan en hiermee in strijd is, mag worden voortgezet.
- b. Het is verboden het met het bestemmingsplan strijdige gebruik, bedoeld in het eerste lid, te veranderen of te laten veranderen in een ander met dat plan strijdig gebruik, tenzij door deze verandering de afwijking naar aard en omvang wordt verkleind.
- c. Indien het gebruik, bedoeld in het eerste lid, na het tijdstip van inwerkingtreding van het plan voor een periode langer dan een jaar wordt onderbroken, is het verboden dit gebruik daarna te hervatten of te laten hervatten.
- d. Het eerste lid is niet van toepassing op het gebruik dat reeds in strijd was met het voorheen geldende bestemmingsplan, daaronder begrepen de overgangsbepalingen van dat plan.

GEMEENTE VELSEN

Bijlage II, uittreksel Uitbreidingsplan in Hoofdzaak Noord:

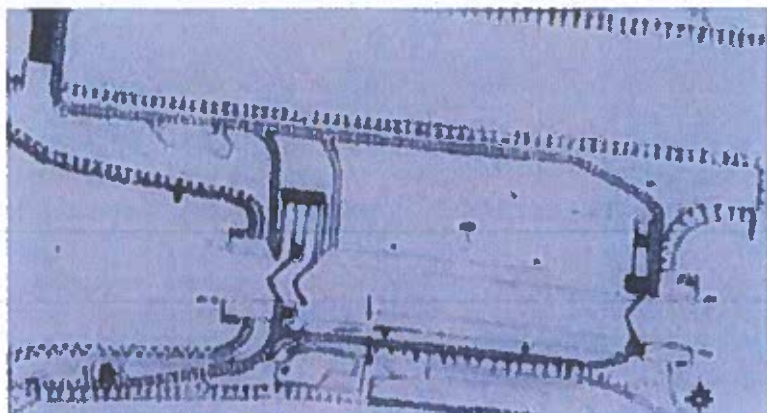

Artikel 9.

verkeer te water.

De in dit artikel bedoelde terreinen zijn bestemd voor doeleinden van verkeer te water.

Op deze gronden mogen uitsluitend worden opgericht gebouwen ten behoeve van of verband houdende met het verkeer te water, voor zover daardoor de belangen van het ter plaatse te verwachten verkeer te water niet kunnen worden geschaad.

Artikel 13.

bestaande bebouwing.

Niet in overeenstemming met dit plan-in-hoofdzaken zijnde gebouwen, welke ten tijde van de terzieslegging van het ontwerp daarvan reeds bestonden of werden gebouwd, mogen:

- a. gedeeltelijk worden vernieuwd of in zeer beperkte mate worden veranderd of uitgebreid;
- b. geheel worden vernieuwd, indien het gebouw door een onheil werd vernietigd, mits de ~~rooilijnen niet worden overschreden en overigens de bestaande afwijkingen niet worden vergroot,~~ één en ander behoudens ont-eigening overeenkomstig de wet.

KROON 6-10-'62



PLANBILD

BESTEDELENINGEN

[Symbol]	Zakale
[Symbol]	Buget-elemet
[Symbol]	Calar ee-nipen-g
[Symbol]	Complez 1
[Symbol]	Complez 2
[Symbol]	Gras
[Symbol]	Kanale

DORPE BESTELENINGEN

[Symbol]	Land-g	Ola
[Symbol]	Land-g	Ok
[Symbol]	Land-g	Ok
[Symbol]	Land-g	Ok
[Symbol]	Land-g	Ok
[Symbol]	Land-g	Ok
[Symbol]	Land-g	Ok
[Symbol]	Land-g	Ok
[Symbol]	Land-g	Ok

AANBUIDINGEN

[Symbol]	Woning	ok
[Symbol]	Woning	ok
[Symbol]	Woning	ok
[Symbol]	Woning	ok
[Symbol]	Woning	ok
[Symbol]	Woning	ok
[Symbol]	Woning	ok
[Symbol]	Woning	ok

SOORTSOORTEN

[Symbol]	Land-g	ok
[Symbol]	Land-g	ok
[Symbol]	Land-g	ok
[Symbol]	Land-g	ok
[Symbol]	Land-g	ok
[Symbol]	Land-g	ok
[Symbol]	Land-g	ok
[Symbol]	Land-g	ok

LANDGEVINGEN

[Symbol]	Land-g	ok
[Symbol]	Land-g	ok
[Symbol]	Land-g	ok
[Symbol]	Land-g	ok
[Symbol]	Land-g	ok
[Symbol]	Land-g	ok
[Symbol]	Land-g	ok
[Symbol]	Land-g	ok

WERKTOELENINGEN

[Symbol]	Land-g	ok
[Symbol]	Land-g	ok
[Symbol]	Land-g	ok
[Symbol]	Land-g	ok
[Symbol]	Land-g	ok
[Symbol]	Land-g	ok
[Symbol]	Land-g	ok
[Symbol]	Land-g	ok

VERBODENINGEN

[Symbol]	Land-g	ok
[Symbol]	Land-g	ok
[Symbol]	Land-g	ok
[Symbol]	Land-g	ok
[Symbol]	Land-g	ok
[Symbol]	Land-g	ok
[Symbol]	Land-g	ok
[Symbol]	Land-g	ok

COMPONENTEN

[Symbol]	Land-g	ok
[Symbol]	Land-g	ok
[Symbol]	Land-g	ok
[Symbol]	Land-g	ok
[Symbol]	Land-g	ok
[Symbol]	Land-g	ok
[Symbol]	Land-g	ok
[Symbol]	Land-g	ok

GEMEENTE VELSEN

af te laden in PDF format

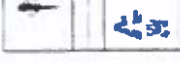

Zeezicht

bestemmingsplan

behoort bij besluit
van de gemeenteraad
Velsen d.d. 26-03-2015
nr. R15.017
de griffier



A. OVERBEEK
Raadsgriffier Velsen



In een bestemmingsplan kan worden bepaald dat burgemeester en wethouders a. binnen bij het plan te bepalen grenzen het plan kunnen wijzigen, b. het plan moeten uitwerken, c. van bij het plan aan te geven regels ontheffing kunnen verlenen en d. ten aanzien van in het plan omschreven onderwerpen of onderdelen nadere eisen kunnen stellen (artikel 3.6 lid 1 Wro). Ook de WRO kende deze mogelijkheden. Op deze mogelijkheden om een bestemmingsplan flexibeler te maken, gaan wij nader in in paragraaf 3.5.

Voor de uitwerkings- en wijzigingsbevoegdheid verplicht artikel 3.6 lid 5 ertoe de voorbereidingsprocedure van afdeling 3.4 Awb te volgen.¹⁷ Voor de verlening van een ontheffing en/of het stellen van nadere eisen volstaat die bepaling met het voorschrift dat belanghebbenden in de gelegenheid moeten worden gesteld hun zienswijzen omtrent een voorgenomen ontheffing of

-
14. In van WRO naar Wro, Den Haag: IBR 2008, p. 232, hebben wij gesteld dat door de inwerking-treding van de Wro algemene gebruiksbepalingen in bestaande op de WRO gebaseerde bestemmingsplannen van rechtswege zouden zijn vervallen. Van die opvatting zijn wij bij nader inzien teruggekomen. Het overgangsrecht van artikel 9.1.4 lid 2 van de Invoeringswet Wet ruimtelijke ordening (Stb. 2008, 180) bewerkstelligt dat de gebruiksbepalingen in WRO-plannen hun werking behouden. In gelijke zin: C.W.M. van Alphen, Het wettelijk gebruiksv-erbod in de Wet ruimtelijke ordening, TBR 2008, nr. 11, p. 992-1002 (i.h.b. p. 999). Zie verder hier-over hoofdstuk 11, i.h.b. paragraaf 11.1, met een verwijzing naar recente jurisprudentie.
 15. Zie ABRvS 15 september 2004, AB 2004, 456 en ABRvS 10 november 2004, AB 2004, 457 (Stads-nomaden Utrecht).
 16. Zie bijvoorbeeld Vz. ARRvS 3 december 1981, BR 1982, 417.
 17. Ingevolge de reparatiewet Wro (zie Kamerstukken I 2008-2009, 31 750, A) zal dit voorschrift met een aantal aanvullende bepalingen worden opgenomen in een nieuw artikel 3.9a.

STOKOUD GEBRUIKSVERBOD OM STRIJDIG GEBRUIK MET UITBREIDINGSPLANNEN AAN TE PAKKEN, STAAT (NOG) FIER OVEREIND

Het zal steeds minder gebeuren dat gronden of bouwwerken in strijd worden gebruikt met een Uitbreidingsplan die onder de Woningwet 1901 (!) het levenslicht heeft gezien.

Desondanks blijft het mogelijk om overtreders van een stokoud Uitbreidingsplan aan te pakken. En wel met een heel oud gebruiksverbod.

Randvoorwaarde oud gebruiksverbod

Oude Uitbreidingsplannen kenden geen gebruiksverbod. Om toch tegen strijdig gebruik van een Uitbreidingsplan handhavend op te kunnen treden, heb je echter wel een gebruiksverbod nodig. En dit gebruiksverbod hebben nog maar weinig gemeenten. Hiervoor moet het gebruiksverbod van artikel 352, lid 1 model-bouwverordening 1962 nog van kracht zijn (wanneer dat is, is een verhaal apart).

Dit artikel van de model-bouwverordening koppelde "bestemmingsplannen-oude stijl" (alsnog) met een verbod om percelen te gebruiken in strijd met de door de Uitbreidingsplannen opgenomen bestemmingen. Deze bestemming moest dan wel zijn verwezenlijkt (wat dit betekent is onder meer beschreven in ARRS 15 juni 1984, Gst. 1985, 6795, 4).

Oud gebruiksverbod overleeft (nog)

De onder de Woningwet 1901 tot stand gekomen Uitbreidingsplannen sterven echter uit. Na 1 juli 2013 hebben deze Uitbreidingsplannen geen enkele betekenis meer. Maar tot die tijd behouden ze wel hun rechtsgevolgen en worden deze plannen gelijkgesteld met bestemmingsplannen (ABRvS 10 maart 2010, 200907266/1/H1 en ABRvS 26 november 2008, 200708557/1). Dit betekent dat een in artikel 352, lid 1 model-bouwverordening 1965 opgenomen gebruiksverbod vandaag de dag nog altijd op een Uitbreidingsplan van toepassing is.

Wabo brengt geen verandering

Ook de Wabo of de Invoeringswet Wabo schuiven het gebruiksverbod artikel 352, lid 1 model-bouwverordening 1965 niet opzij. Dat gebeurt ook niet door het algemene verbod om gronden en bouwwerken in strijd met een bestemmingsplan

te gebruiken (artikel 2.1, lid 1 onder c Wabo).

Het 'oude gebruiksverbod van de model-bouwverordening' (mits natuurlijk nog geldig in jouw gemeente) blijft daarom nog altijd van toepassing op Uitbreidingsplannen en is daarom jouw grondslag om handhavend op te treden tegen strijdig gebruik met deze plannen. Let wel: tot 1 juli 2013.

Bron: ABRvS 8 februari 2012, 201107961/1/A1

Uitspraken

ZAAKNUMMER	201107961/1/A1
DATUM VAN UITSPRAAK	woensdag 8 februari 2012
TEGEN	het college van burgemeester en wethouders van Breda
PROCEDURESOORT	Hoger beroep
RECHTSGEBIED	Algemene kamer - Hoger Beroep Bestuursdwang / Dwangsom 

201107961/1/a1.

Datum uitspraak: 8 februari 2012

AFDELING BESTUURSRECHTSPRAAK

Uitspraak op de hoger beroepen van:

1. het college van burgemeester en wethouders van Breda,
2. [appellant sub 2], wonend te [woonplaats],
appellanten,

tegen de uitspraak van de rechtbank Breda van 24 juni 2011 in zaak nr. 11/276 in het geding tussen:

[appellant sub 2]

en

het college.

1. Procesverloop

Bij besluit van 16 maart 2010 heeft het college [appellant sub 2] onder oplegging van een dwangsom gelast het gebruik van het pand op het perceel [locatie a] te Breda (hierna: het perceel) voor kamerbewoning te staken en gestaakt te houden.

Bij besluit van 9 december 2010 heeft het college het door [appellant sub 2] daartegen gemaakte bezwaar ongegrond verklaard en het besluit van 16 maart 2010 in stand gelaten.

Bij uitspraak van 24 juni 2011, verzonden op 5 juli 2011, heeft de rechtbank het door [appellant sub 2] daartegen ingestelde beroep gegrond verklaard, het besluit van 9 december 2010 vernietigd en bepaald dat de rechtsgevolgen van dit besluit in stand blijven. Deze uitspraak is aangehecht.

Tegen deze uitspraak hebben het college bij brief, bij de Raad van State ingekomen op 21 juli 2011, en [appellant sub 2] bij brief, bij de Raad van State ingekomen op 15 augustus 2011, hoger beroep ingesteld.

Het college heeft nadere stukken en een verweerschrift ingediend.

De Afdeling heeft de zaak ter zitting behandeld op 3 januari 2012, waar het college, vertegenwoordigd door mr. R.M.J.F. Meeuwis, werkzaam bij de gemeente, en [appellant sub 2], bijgestaan door K. Hendriks, zijn verschenen.

2. Overwegingen

2.1. Ingevolge het ter plaatse als bestemmingsplan geldende "Uitbreidingsplan Liniestraat 1952" (hierna: het uitbreidingsplan) rust op het perceel de bestemming "Bouwklasse A".

Ingevolge artikel 2 van de planvoorschriften, voor zover thans van belang, is op de voor "Bouwklasse A" bestemde gronden de bouw van eengezinswoningen toegelaten.

2.2. Ingevolge artikel 9.1.4, eerste lid, van de Invoeringswet Wet ruimtelijke ordening (hierna: Invoeringswet Wro) wordt een bestemmingsplan als bedoeld in artikel 10 van de Wet op de Ruimtelijke Ordening (hierna: WRO) gelijkgesteld met een bestemmingsplan als bedoeld in artikel 3.1 van de Wet ruimtelijke ordening (hierna: Wro).

Ingevolge het tweede lid, voor zover hier van belang, blijft het recht zoals dat gold vóór het tijdstip van inwerkingtreding van deze wet van toepassing ten aanzien van een bestemmingsplan, waarvan het ontwerp vóór dat tijdstip ter inzage is gelegd.

Ingevolge het vierde lid wordt voor een gebied waarvoor een bestemmingsplan geldt dat ten minste vijf jaar voor het tijdstip van inwerkingtreding van deze wet onherroepelijk is geworden en waarvoor vóór dit tijdstip geen vrijstelling is verleend als bedoeld in artikel 33, tweede lid, van de WRO, binnen vijf jaar na dat tijdstip een bestemmingsplan vastgesteld overeenkomstig artikel 3.1, eerste lid, van de Wro dan wel een beheersverordening als bedoeld in artikel 3.38 van die wet.

Ingevolge artikel 9.3.2, eerste lid, zoals dat luidt na inwerkingtreding van artikel III, aanhef en onder D, gelezen in samenhang met artikel XXV, tweede lid, van de Wet van 25 juni 2009 tot wijziging van diverse wetten op de beleidsterreinen van het Ministerie van Volkshuisvesting, Ruimtelijke Ordening en Milieubeheer in verband met het herstellen van wetstechnische gebreken en leemte, alsmede aanbrenging van andere wijzigingen van ondergeschikte aard (Stb. 2009, 297) worden plannen, regelingen en voorschriften die vóór het tijdstip van inwerkingtreding van deze wet ingevolge artikel 10 van de Overgangswet ruimtelijke ordening en volkshuisvesting of ingevolge enig andere wettelijke bepaling geacht werden bestemmingsplannen in de zin van de WRO te zijn, gelijkgesteld met plannen als bedoeld in artikel 9.1.4, vierde lid.

Ingevolge artikel 9.3.2, tweede lid, van die wet vervallen de plannen, regelingen en voorschriften, bedoeld in het eerste lid vijf jaar na het tijdstip van inwerkingtreding van deze wet.

Ingevolge artikel 122 van de Gemeentewet zijn de bepalingen van gemeentelijke verordeningen in wier onderwerp door een wet, een algemene maatregel van bestuur of een provinciale verordening wordt voorzien, van rechtswege vervallen.

Ingevolge artikel 352, eerste lid, van de Bouwverordening 1965, voor zover thans van belang, is het, zolang bij een bestemmingsplan tot stand gekomen als uitbreidingsplan, hetzij vóór, hetzij na inwerkingtreding van de WRO, geen voorschriften zijn gegeven omtrent het gebruik van in die plannen begrepen bouwwerken, open erven of terreinen, en geen aanpassing aan de WRO heeft plaatsgevonden, verboden die bouwwerken, open erven of terreinen te gebruiken, in gebruik te geven of te laten gebruiken op een wijze of tot een doel strijdig met de uit dat plan voortvloeiende bestemming, nadat de bij het bestemmingsplan aangegeven bestemming is verwezenlijkt.

2.3. Het college heeft aan het dwangsbesluit ten grondslag gelegd dat het gebruik van het perceel voor kamerbewoning in strijd is met de bestemming "Bouwklasse A" en dat het gebruiksverbod als opgenomen in artikel 352, eerste lid, van de Bouwverordening 1965 daarop van toepassing is.

2.4. Het college betoogt dat de rechtbank ten onrechte heeft geoordeeld dat met de inwerkingtreding van de Wet algemene bepalingen omgevingsrecht (hierna: Wabo) per 1 oktober 2010, het gebruiksverbod in artikel 352 van de Bouwverordening 1965 is komen te vervallen.

2.4.1. Zoals de Afdeling eerder heeft overwogen (uitspraak van 10 maart 2010 in zaak nr. 200907266/1/H1), moet uit de artikelen 9.3.2 en 9.1.4, vierde lid, van de Invoeringswet Wro, in

onderlinge samenhang bezien, worden afgeleid dat de onder de Woningwet 1901 tot stand gekomen uitbreidingsplannen hun rechtsgevolg behouden tot vijf jaar na inwerkingtreding van de Wro. Zoals de Afdeling heeft overwogen in de uitspraak van 26 november 2008 in zaak nr. 200708557/1 is met artikel 9.1.4 van de Invoeringswet Wro beoogd dat een bestemmingsplan dat op grond van de WRO tot stand is gekomen het rechtsgevolg behoudt dat het onder de WRO had.

Nu een uitbreidingsplan is gelijkgesteld met een bestemmingsplan dat tot stand is gekomen onder de WRO, is het in artikel 352, eerste lid, van de Bouwverordening 1965 opgenomen gebruiksverbod niet van rechtswege vervallen Ingevolge artikel 122 van de Gemeentewet en blijft dit op het uitbreidingsplan van toepassing.

Op 1 oktober 2010 zijn de Wabo en de Invoeringswet Wabo in werking getreden. Zoals de Afdeling eerder heeft overwogen (uitspraak van 29 juni 2011 in zaak nr. 201007465/1/R1), ontnemt de Wabo, noch de Invoeringswet Wabo, de rechtskracht die de Wro en de Invoeringswet Wro toekent aan bestemmingsplannen die met toepassing van de WRO tot stand zijn gekomen, terwijl de geschiedenis van de totstandkoming van de Wabo geen aanwijzing bevat dat de wetgever met de benadering als neergelegd in de hiervoor genoemde uitspraak in zaak nr. 200708557/1 heeft willen breken. Dit betekent dat de Wabo, noch de Invoeringswet Wabo tot gevolg heeft dat het verbod als bedoeld in artikel 352 van de Bouwverordening 1965 is vervangen door het algemeen verbod met betrekking tot het gebruik van gronden en bouwwerken in artikel 2.1, eerste lid, aanhef en onder c, van de Wabo. Dat verbod blijft derhalve van toepassing op het uitbreidingsplan, zij het ingevolge de artikelen 9.1.4, vierde lid, en 9.3.2 van de Invoeringswet Wro, in onderlinge samenhang bezien, tot 1 juli 2013.

Het betoog slaagt.

2.5. [appellant sub 2] betoogt dat de rechtbank ten onrechte heeft geoordeeld dat bewoning van het pand door vijf studenten in strijd is met het uitbreidingsplan. Volgens [appellant sub 2] heeft de rechtbank bij dit oordeel ten onrechte aansluiting gezocht bij de uitspraken van de Afdeling van 17 januari 2007 in zaak nr. 200605247/1 en 21 januari 2009 in zaak nr. 200802648/1, omdat die uitspraken betrekking hebben op de uitleg van het begrip "zelfstandige woonruimte" als bedoeld in artikel 30, tweede lid, van de Huisvestingswet. Voorts bestaat volgens [appellant sub 2] geen enkel ruimtelijk relevant verschil tussen de bewoning van het pand door vijf studenten en bewoning daarvan door een gezin.

2.5.1. Onder verwijzing naar de uitspraak van de Afdeling van 17 juni 2009 in zaak nr. 200807891/1/H1, wordt overwogen dat de rechtbank terecht tot het oordeel is gekomen dat kamerbewoning in strijd is met de bestemming genoemd in het uitbreidingsplan. Daarbij is van belang dat alleenstaande studenten niet de intentie hebben om bestendig, voor onbepaalde tijd, een met een gezinsverband vergelijkbaar samenlevingsverband met elkaar aan te gaan. Zij hebben slechts de wens om gedurende de studietijd over huisvesting te beschikken en hebben normaliter geen band die het enkel gezamenlijk bewonen van een bepaalde woonruimte te boven gaat. Gelet hierop kan deze vorm van samenwonen, zoals de rechtbank met juistheid heeft overwogen, niet op één lijn worden gesteld met bewoning van het pand door een gezin. Dat de rechtbank bij haar oordeel aansluiting heeft gezocht bij genoemde uitspraken van de Afdeling van 17 januari 2007 en 21 januari 2009, doet aan de juistheid van dit oordeel niet af. Er bestaat voorts geen aanleiding voor het oordeel dat, zoals [appellant sub 2] stelt, de eerdergenoemde uitspraak van 17 juni 2009 niet relevant zou zijn. Deze beantwoordt immers dezelfde rechtsvraag als hier aan de orde.

Het betoog van [appellant sub 2] dat geen ruimtelijk relevant verschil bestaat tussen bewoning van het pand door een groep studenten en bewoning door een gezin, wordt evenmin gevolgd. De ruimtelijke uitstraling verschilt, reeds gelet op de leeftijdsamenstelling en het levensritme van de onderscheiden groepen bewoners.

Het betoog faalt.

2.6. Gelet op het algemeen belang dat gediend is met handhaving, zal in geval van overtreding van een wettelijk voorschrift het bestuursorgaan dat bevoegd is om met een last onder bestuursdwang of dwangsom op te treden, in de regel van deze bevoegdheid gebruik moeten

maken. Slechts onder bijzondere omstandigheden mag van het bestuursorgaan worden gevergd, dit niet te doen. Dit kan zich voordoen indien concreet zicht op legalisatie bestaat. Voorts kan handhavend optreden zodanig onevenredig zijn in verhouding tot de daarmee te dienen belangen dat van optreden in die concrete situatie behoort te worden afgezien.

2.7. [appellant sub 2] betoogt dat de rechtbank ten onrechte heeft geoordeeld dat het college voldoende heeft onderbouwd waarom het geen medewerking wenst te verlenen aan legalisering van de kamerbewoning in het pand. Hij voert daartoe aan dat zijn verzoek daartoe nog niet definitief is afgewezen. Volgens [appellant sub 2] bestaat daarvoor voorts, anders dan de rechtbank heeft overwogen, in het geheel geen voldoende onderbouwing, nu uit de stukken die het college daartoe heeft aangedragen, zoals de Woonvisie van de gemeente Breda, juist geen rechtvaardiging voor de handhaving valt af te leiden.

2.7.1. Ingevolge artikel 1.6, eerste lid, van de Invoeringswet Wabo blijft, indien voor het tijdstip waarop de Wabo in werking treedt met betrekking tot een activiteit als bedoeld in die wet een beschikking tot toepassing van bestuursdwang of oplegging van een last onder dwangsom of tot gehele of gedeeltelijke intrekking van een vergunning is gegeven, het onmiddellijk voor dat tijdstip ten aanzien van een zodanige beschikking geldende recht van toepassing tot het tijdstip waarop de beschikking onherroepelijk wordt.

De rechtbank heeft terecht overwogen dat het college, nu het besluit op bezwaar is genomen na inwerkingtreding van de Wabo, bij het nemen van dit besluit ten onrechte niet met toepassing van de Wabo heeft onderzocht of het met het uitbreidingsplan strijdige gebruik kan worden gelegaliseerd. Artikel 1.6 van de Invoeringswet Wabo staat daaraan niet in de weg. Uit deze bepaling kan worden afgeleid dat voor beantwoording van de vraag of van een overtreding sprake is, het recht zoals dit gold voordat de Wabo in werking trad, bepalend is. Voor de vraag echter of concreet zicht op legalisatie bestaat, is het bepaalde in de Wabo wel van belang.

2.7.2. Onder verwijzing naar de uitspraak van de Afdeling van 28 november 2007 in zaak nr. 200702722/1, volstaat in beginsel het enkele feit dat het college niet bereid is een omgevingsvergunning te verlenen voor het strijdige gebruik van de woning, voor het oordeel dat geen concreet zicht op legalisatie bestaat. De rechtbank heeft terecht en op juiste gronden overwogen dat geen aanknopingspunten bestaan voor het oordeel dat op voorhand moet worden geconcludeerd dat het ter zake door het college ingenomen standpunt rechtens onhoudbaar is en de vereiste medewerking niet zal kunnen worden geweigerd. Onder die omstandigheden is van concreet zicht op legalisatie geen sprake.

De stelling van [appellant sub 2] dat de rechtbank heeft miskend dat hij zich onvoldoende heeft kunnen verweren tegen argumenten die het college hierover eerst ter zitting voor de rechtbank naar voren heeft gebracht, wordt niet gevolgd, nu, wat daar van zij, [appellant sub 2] niet kan worden geacht daardoor in zijn belangen te zijn geschaad.

Het betoog faalt.

2.8. [appellant sub 2] betoogt voorts dat de rechtbank heeft miskend dat zijn beroep op het gelijkheidsbeginsel had dienen te slagen. Volgens hem heeft de rechtbank zich bij haar oordeel ter zake ten onrechte gebaseerd op de eerst ter zitting door het college gedane mededeling dat op de door [appellant sub 2] naar voren gebrachte adressen [locatie b] en [locatie c] te Breda, inmiddels geen studenten meer woonachtig zijn. Volgens [appellant sub 2] heeft hij zich ook op dit punt onvoldoende kunnen verweren.

2.8.1. De rechtbank is terecht tot het oordeel gekomen dat het college door het onderzoek naar de door [appellant sub 2] gestelde vergelijkbare gevallen, zijn beroep op het gelijkheidsbeginsel voldoende heeft weerlegd.

De mededelingen van het college dat uit onderzoek van de Gemeentelijke basisadministratie is gebleken dat op het adres [locatie b] een gezin met kind woont en op het adres [locatie c] een mevrouw alleen, zijn immers door [appellant sub 2] niet weersproken.

Het betoog faalt.

2.9. Het hoger beroep van [appellant sub 2] is ongegrond. Het hoger beroep van het college is gegrond. De aangevallen uitspraak dient te worden bevestigd met verbetering van de gronden waarop deze rust.

2.10. Voor een proceskostenveroordeling bestaat geen aanleiding.

3. Beslissing

De Afdeling bestuursrechtspraak van de Raad van State

Recht doende in naam der Koningin:

I. verklaart het hoger beroep van het college van burgemeester en wethouders van Breda gegrond;

II. verklaart het hoger beroep van [appellant sub 2] ongegrond;

III. bevestigt de aangevallen uitspraak.

Aldus vastgesteld door mr. R. van der Spoel, voorzitter, en mr. N.S.J. Koeman en mr. E. Steendijk, leden, in tegenwoordigheid van mr. M.A. Graaff-Haasnoot, ambtenaar van staat.

w.g. Van der Spoel w.g. Graaff-Haasnoot
voorzitter ambtenaar van staat

Uitgesproken in het openbaar op 8 februari 2012

531-641.



Drijvende woningen en de bouwregelgeving

Handreiking voor ontwikkelaars, bouwers en gemeentelijke plantoetsers

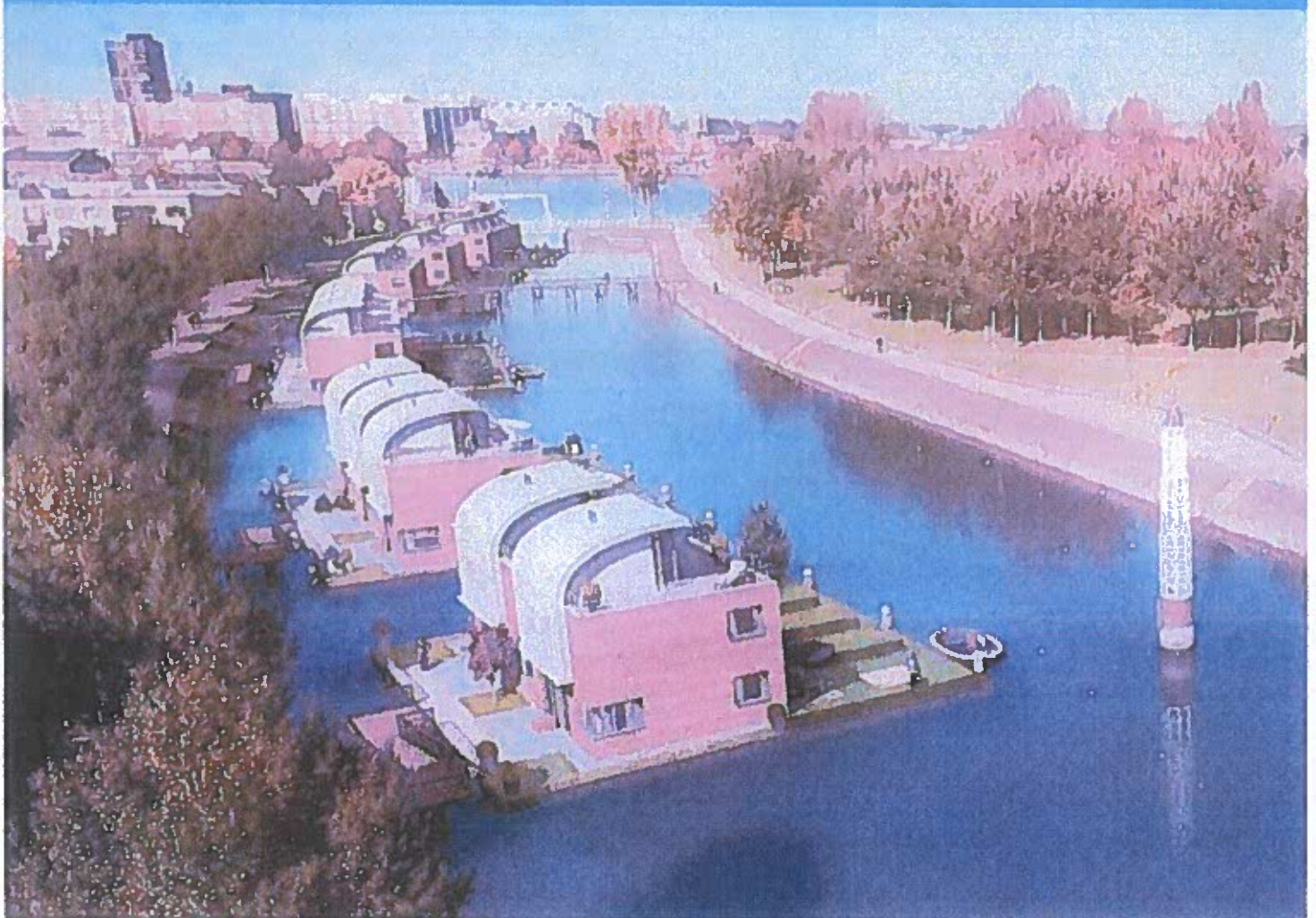

the 1990s, the number of people in the UK who are employed in the public sector has increased from 10.5 million to 12.5 million, and the number of people in the public sector who are employed in the health sector has increased from 2.5 million to 3.5 million (Department of Health 2000).

There are a number of reasons for this increase in the number of people employed in the public sector. One of the main reasons is the increasing demand for public services, particularly in the health sector. This is due to a number of factors, including an increasing population, an increasing number of people living longer lives, and an increasing number of people with chronic conditions. These factors have led to an increasing demand for public services, particularly in the health sector.

Another reason for the increase in the number of people employed in the public sector is the increasing number of people who are employed in the public sector who are employed in the health sector. This is due to a number of factors, including an increasing number of people who are employed in the public sector who are employed in the health sector. This is due to a number of factors, including an increasing number of people who are employed in the public sector who are employed in the health sector.

There are a number of reasons for this increase in the number of people employed in the public sector. One of the main reasons is the increasing demand for public services, particularly in the health sector. This is due to a number of factors, including an increasing population, an increasing number of people living longer lives, and an increasing number of people with chronic conditions. These factors have led to an increasing demand for public services, particularly in the health sector.

Another reason for the increase in the number of people employed in the public sector is the increasing number of people who are employed in the public sector who are employed in the health sector. This is due to a number of factors, including an increasing number of people who are employed in the public sector who are employed in the health sector. This is due to a number of factors, including an increasing number of people who are employed in the public sector who are employed in the health sector.

There are a number of reasons for this increase in the number of people employed in the public sector. One of the main reasons is the increasing demand for public services, particularly in the health sector. This is due to a number of factors, including an increasing population, an increasing number of people living longer lives, and an increasing number of people with chronic conditions. These factors have led to an increasing demand for public services, particularly in the health sector.

Another reason for the increase in the number of people employed in the public sector is the increasing number of people who are employed in the public sector who are employed in the health sector. This is due to a number of factors, including an increasing number of people who are employed in the public sector who are employed in the health sector. This is due to a number of factors, including an increasing number of people who are employed in the public sector who are employed in the health sector.

There are a number of reasons for this increase in the number of people employed in the public sector. One of the main reasons is the increasing demand for public services, particularly in the health sector. This is due to a number of factors, including an increasing population, an increasing number of people living longer lives, and an increasing number of people with chronic conditions. These factors have led to an increasing demand for public services, particularly in the health sector.

Another reason for the increase in the number of people employed in the public sector is the increasing number of people who are employed in the public sector who are employed in the health sector. This is due to a number of factors, including an increasing number of people who are employed in the public sector who are employed in the health sector. This is due to a number of factors, including an increasing number of people who are employed in the public sector who are employed in the health sector.

Drijvende woningen en de bouwregelgeving

Handreiking voor ontwikkelaars, bouwers en gemeentelijke plantoetsers

Inhoudsopgave

1. Inleiding	03	Bijlage 1	25
1.1 Achtergrond	03	03	Overzicht jurisprudentie ten aanzien van de vraag of drijvende
1.2 Keuze tussen 'bouwwerk' of 'woonak'	03	03	woningen als 'bouwwerk' in de zin van de Woningwet' moeten
1.3 Doel van de Handreiking	04	04	worden beschouwd
1.4 Reikwijdte van de Handreiking	04	04	
1.5 Indeling van de Handreiking	05	Bijlage 2	30
2. 'Bouwwerk in de zin van de woningwet	06	Aansluitplicht en tarieven voor nutsaansluitingen	
en '(on)roerende zaak'	06	Bijlage 3	32
3. Fysieke inkadering drijvende woningen	08	Begeleidingsgroep	
4. Bouwtechnische onderwerpen	09	Colofon	33
4.1 Drijfvermogen, stabiliteit, kantelen	09		
4.2 Schiefstand, deining	09		
4.3 Sterkte van de bouwconstructie bij aanvaringen, droogvallen en ijsgang	10		
4.4 Standzekerheid aangrenzend perceel (bij meerdere woningen op één drijflichaam)	11		
4.5 Afstand tussen de woningen in verband met brandoverslag	11		
4.6 Vluchten via het water	12		
4.7 Vluchten via de steiger	12		
4.8 Bereikbaarheid voor de brandweer	14		
4.9 Blusser met oppervlaktewater	16		
4.10 Vloerafscheiding langs de waterkant	16		
4.11 Rolstoelbereikbaarheid	16		
4.12 Boven openbaar vaarwater openslaande ramen	18		
4.13 Nutsaansluitingen en plaats van de meterkast	18		
4.14 Hoogte verblijfsruimten	20		
4.15 Bescherming tegen ratten en muizen	20		
5. Toezicht tijdens de bouw	21		
6. Overige eisen naast de bouwregelgeving	23		
7. Overige aandachtspunten bij ontwikkeling en bouw van drijvende woningen	24		
8. Ruimtelijke ordeningsaspecten	26		

1. Inleiding

1.1 Achtergrond

Er worden in Nederland steeds meer 'drijvende woningen' in stedenbouwkundige plannen opgenomen en ook daadwerkelijk gebouwd. Veel (grote) Nederlandse bouwbedrijven experimenteren met het bouwen van drijvende woningen. In de praktijk wordt geconstateerd dat zowel de ontwikkelaars en bouwers als de gemeentelijke plantoetsers soms moeite hebben met de uitleg van de bouwregelgeving voor drijvende bouwwerken. Dan gaat het in de eerste plaats om de vraag of een drijvende woning als een 'bouwwerk in de zin van de Woningwet' moet worden beschouwd, waarop de bouwregelgeving van toepassing is, of dat het object als een woonark moet worden opgevat, waarvoor de bouwregelgeving niet geldt. Vervolgens, als de drijvende woning een 'bouwwerk in de zin van de Woningwet' is, vindt men het lastig om de voorschriften van de bouwregelgeving (Bouwbesluit, Gebruiksbesluit, gemeentelijke bouwverordening) voor het 'waterwonen' toe te passen.

Vanwege het feit dat de eisen in het Bouwbesluit zijn geformuleerd als prestatie-eisen gebaseerd op een functionele omschrijving (zo veel mogelijk onafhankelijk van specifieke oplossingen), is het Bouwbesluit ook in grote mate toepasbaar op en toereikend voor drijvende woningen. Voor een aantal nieuwe vormen van wonen op het water, zoals wonen op palen of terpen, drijvend wonen en amfibisch wonen (waarbij de woningen alleen bij hoogwaterstand gaan drijven), geldt gelijke bouwregelgeving als voor wonen op het land. Soms zal de praktijk daarvoor voorschriften op een wijze moeten uitleggen die zij nog niet gewend is. Soms zal de praktijk met oplossingen komen waarin de huidige prestatie-eisen en functionele eisen niet voorzien.

Om waterwoningen als volwassen product op de markt te kunnen zetten heeft de bouwpraktijk behoefte aan een Handreiking met uitleg hoe de 'landregels' van het Bouwbesluit (en aangestuurde NEN-normen) uitgelegd kunnen of dienen te worden in geval van drijvend bouwen of peilbestendig bouwen. Dit raakt ook aan rekenregels voor constructieve berekeningen waarin uiterste belastingsgrenswaarden moeten worden berekend die anders zijn dan op land.

Daartoe is deze 'Handreiking' opgesteld voor ontwikkelaars, bouwers en gemeentelijke plantoetsers. De Handreiking neemt, naar wij verwachten, de meeste onduidelijkheden over verschillende aspecten van de regelgeving weg.

1.2 Keuze tussen 'bouwwerk' of 'woonark'

Wanneer in deze Handreiking gesproken wordt over 'drijvende woning' wordt bedoeld een 'bouwwerk in de zin van de Woningwet'. Op een 'bouwwerk in de zin van de Woningwet' zijn de voorschriften van het Bouwbesluit 2003 van toepassing. Voor het bouwen van een drijvend bouwwerk is een bouwvergunning nodig. Maar een drijvende woning kan ook de status van 'woonark' hebben. Een woonark is geen 'bouwwerk'. De woonark valt dus niet onder de Woningwet en is onderworpen aan het gemeentelijk woonschepbeleid. Voor het hebben van een ligplaats is een ligplaatsvergunning nodig.

Een projectontwikkelaar en/of een gemeente zal voorafgaande aan de ontwikkeling van een plan met drijvende woningen (en bij voorkeur in een zo vroeg mogelijk stadium) een goede afweging moeten maken of de woningen worden aangemerkt als woonark of als drijvend bouwwerk. Bij de uitvoering van het plan (met name de wijze van verankering) dient wel rekening te worden gehouden met de jurisprudentie. In Hoofdstuk 2 van deze Handreiking wordt verder ingegaan op de juridische status. In het algemeen komt het er op neer dat een drijvende woning die met kabels of palen verankerd is en tevens bedoeld is om ter plaatse te blijven liggen als een bouwwerk in de zin van de Woningwet beschouwd wordt.

Primair beslist de aanvrager of hij het object beschouwt als woonark of als bouwwerk in de zin van de Woningwet. De gemeente toetst vervolgens een aanvraag om ligplaatsvergunning dan wel om bouwvergunning aan de hand van het bestemmingsplan en andere van toepassing zijnde voorschriften.

Aan de status 'bouwwerk' (onroerende zaak) zijn voor de projectontwikkelaar of de bewoner/eigenaar enkele belangrijke voordelen verbonden:

- Meer rechtszekerheid voor de bewoners en de omwonenden, denk aan ruimtelijke ordeningsprocedure/vastlegging in bestemmingsplan, welstand, appartementsrecht, splitsingsrecht, en een ondubbelzinnig en landelijk uniform referentiekader voor veiligheid, gezondheid, bruikbaarheid en energiezuinigheid (het Bouwbesluit).
- Een projectmatige ontwikkeling van drijvend wonen kan eenvoudiger zijn, omdat het niet afhankelijk is van het gemeentelijk ligplaatsbeleid dat zeer verschillend is van plaats tot plaats en in het algemeen restrictief geformuleerd is. Ligplaatsen zijn bovendien over het

algemeen zeer schaars en komen vaak mondjesmaat beschikbaar. Waterpercelen voor bouwwerken bieden betere randvoorwaarden voor projectontwikkeling.

- Een eigen 'waterperceel' geeft meer zekerheid dan het huren van een ligplaats van de gemeente. Liggelden zijn de laatste jaren exponentieel gestegen. Naast liggeld moeten vaak ook precario en roerende zaakbelasting worden betaald (bij een woning alleen WOZ-belasting).
- Verzekeringspremies zijn in veel gevallen lager dan bij roerende zaken. Op een woonark, die verplaatsbaar is, is het lastiger en duurder om een hypotheek of een verzekering te krijgen dan op een normaal huis. Het onderpand voor de hypotheekverstrekker of verzekeraar kan immers 'wegvaren', waardoor er ook geen relatie met de waarde van de grond onder de woning is. Als de woonark niet voldoet aan het Bouwbesluit kunnen hypotheekverstrekkers en verzekeraars extra eisen stellen, extra premie vragen of minder dekking bieden, een kortere termijn (zo i.p.v. 30 jaar) in de hypotheekvoorwaarden opnemen of anderszins maatregelen nemen. Dit kan tot problemen leiden bij grootschalige ontwikkeling van waterwoningen.

Aan de status 'woonark' (roerende zaak) zijn daarentegen meer vrijheden verbonden:

- Geen bouwvergunning en mogelijk geen welstandseisen, dus sneller en vrijer bouwen en verbouwen. Vaak is wel een ligplaatsvergunning en woonvergunning nodig, met mogelijk een schouw van de gemeente of het woonschip aan gestelde technische eisen voldoet.
- De woonark hoeft niet aan het Bouwbesluit te voldoen, waardoor de ontwerpvrijheid groter is (bijvoorbeeld ten aanzien van stahoogte).

Gemeenten kunnen er belang bij hebben om waterwoningen als bouwwerk te beschouwen, omdat het daarmee mogelijk is de normale woning(bouw)procedures toe te passen. Zo kan de gemeente 'waterkavels' in eigendom of erfpacht uitgeven, de toewijzing van kavels en (koop- en huur)woningen op dezelfde manier als bij gewone woningen laten verlopen, eigendom en beheer van de (sociale)huurwoningen onder de corporaties laten vallen en huisvestingsvergunningen verlenen. Bij Steigereiland IJburg te Amsterdam was er destijds (1999) een argument om sociale huur mogelijk te maken. Staatssecretaris Remkes adviseerde daarom IJburg onder de Woningwet/Bouwbesluit te brengen. Dit argument geldt nu niet meer: door een wijziging van de Wet op de Huurtoeslag kunnen ook bewoners van woonboten (die een gebouwde onroerende zaak zijn) huursubsidie krijgen.

Ook voor een gemeente is het dus van belang zo vroeg mogelijk (in de planologische procedure) af te wegen wat zij wil: ofwel ligplaatsen met woonarken, ofwel waterkavels met drijvende 'bouwwerken in de zin van de Woningwet'. Beiden zijn wettelijk mogelijk, en beiden hebben hun voors en tegens. Ook andere dan de hierboven genoemde

factoren kunnen van invloed zijn op de keuze tussen woonark of drijvende woning. Bijvoorbeeld zaken als toelaatbare stremming van de scheepvaart, de aanvoer van de drijvende woning of onderdelen (aansluiting op vaarroutes, waterdiepte, afmetingen van bruggen en sluisen, kwaliteit van oever of kade, aanvoerroutes over land). Maar ook regelgeving op het gebied van waterkwaliteitsbeheer, ARBO of milieu. Hoofdstuk 6 van deze brochure gaat hier nader op in.

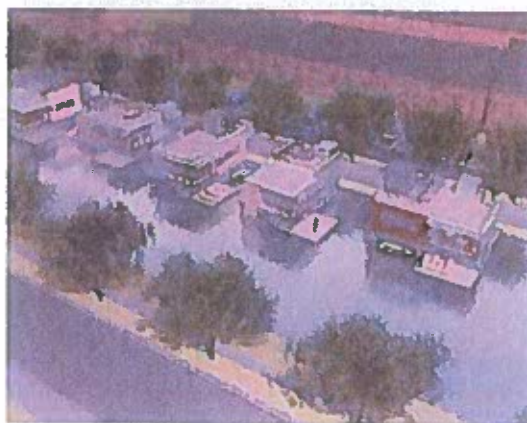

Afbeelding 1: Artist's Impression Eilandwijk Terwijde Leidsche Rijn, Utrecht: 19 drijvende woonarken langs een waterstraat. De gemeente koos voor een ligplaatsenbeleid. De woningen zijn aangemerkt als woonark, en niet als 'bouwwerk in de zin van de Woningwet'. Er was geen bouwvergunning nodig. Bron: www.arkenbouw.nl/fotoalbum/4/23

1.3 Doel van de Handreiking

Deze Handreiking gaat over drijvende woningen als 'bouwwerken in de zin van Woningwet' (waarvoor een bouwvergunning nodig is) en niet over woonarken.

Het doel van de Handreiking is het bieden van een gemeenschappelijk communicatiekader voor bouwvergunningaanvragers, bouwers en planbeoordelaars bij Bouw- en Woningtoezicht, bij het maken en toetsen van bouwplannen voor drijvende bouwwerken. Met behulp van de Handreiking kunnen partijen gelijkwaardig communiceren tijdens het proces van bouwvergunningverlening.

De Handreiking is tevens van nut voor financiers en verzekeraars, in verband met het inschatten van risico's bij verzekering, hypotheekverstrekking (-neming) en dergelijke.

1.4 Reikwijdte van de Handreiking

De bouwregelgeving (Bouwbesluit, Gebruiksbesluit, gemeentelijke bouwverordening) regelt de minimum vereiste bouw- en woonkwaliteit. De bouwregelgeving regelt niet alles. Aan een aantal aspecten van waterwonen, zoals stabiliteit, drijfvermogen, vrijboord (afstand tussen de waterlijn en het 'dek') of aanvaarbestedigheid, worden nu geen eisen door het Bouwbesluit gesteld. Niettemin heeft de bouwpraktijk aangegeven behoefte te hebben aan nadere regelgeving over deze aspecten, hetzij publiekrechtelijk (in het Bouwbesluit), hetzij privaatrechtelijk (bijvoorbeeld door middel van een productrichtlijn). Met deze regelgeving kan het vertrouwen van consumenten, financiers en verzekeraars in het waterwonen worden vergroot. De Handreiking geeft in hoofdstuk 7 een inventarisatie van deze aspecten.

De Handreiking neemt drijvende woningen ('woonfunctie') als uitgangspunt, aangemerkt als 'bouwwerk in de zin van de Woningwet'. Veel van de besproken aspecten zijn ook één op één toepasbaar op andere typen projecten en gebruiksfuncties, bijvoorbeeld een drijvend werkeiland, een drijvende kantine of een hotelboot. Verder gaat de Handreiking uit van nieuwbouw, niet van bestaande bouw. De vraag of en hoe bestaande drijvende woningen eventueel zouden kunnen of moeten worden getoetst aan de bouwregelgeving komt dus niet aan de orde.

Behalve drijvende woningen zijn er tegenwoordig ook amfibische woningen. Amfibische woningen verschillen van drijvende woningen in de funderingswijze doordat amfibische woningen normaal op de grond/bodem staan, maar bij hoogwaterstand kunnen gaan drijven. De meeste van de aspecten die in deze Handreiking aan de orde komen zijn ook van toepassing op amfibische woningen.

De in hoofdstuk 4 behandelde bouwtechnische onderwerpen zijn voortgekomen uit een inventarisatie van de door de bouwpraktijk ervaren en aangedragen knelpunten. Het SEV-advies inzake Waterwonen (april 2008) en het daarachter liggende SEV-Intron-rapport 'Water wonen goed geregeld' (2008), beiden te downloaden van de SEV-website, vormden hiervoor een belangrijke input. Daarnaast is ten behoeve van dit onderzoek een groot aantal interviews gehouden met gemeenten, projectontwikkelaars en bouwers.

De VROM-Inspectie is verder de Begeleidingsgroep dankbaar voor hun geleverde inzet en bijdragen bij de totstandkoming van deze Handreiking. Bijlage 3 geeft de samenstelling van de Begeleidingsgroep.

1.5 Indeling van de Handreiking

Hoofdstuk 2 van de Handreiking gaat in op de jurisprudentie over het begrip 'bouwwerk in de zin van de Woningwet' en over de criteria wanneer het een '(on)roerende zaak' is. In hoofdstuk 3 wordt een project voor drijvende woningen nader fysiek ingekaderd qua gebruiksfuncties en beheersvormen.

Hoofdstuk 4 behandelt vervolgens een aantal van de bouwtechnische onderwerpen waarover in de praktijk vragen zijn.

In de hoofdstukken 5, 6 en 7 wordt tenslotte een aantal overige aspecten van drijvende woningbouw projecten besproken, namelijk het toezicht tijdens de bouw (hoofdstuk 5), overige eisen naast de bouwregelgeving (hoofdstuk 6), overige aandachtspunten bij ontwikkeling en bouw van drijvende woningen (hoofdstuk 7), en ruimtelijke ordeningsaspecten (hoofdstuk 8).

2. 'Bouwwerk in de zin van de woningwet' en '(on)roerende zaak'

In dit hoofdstuk wordt kort ingegaan op de vraag wanneer een drijvend object een 'bouwwerk in de zin van de Woningwet' is, en wanneer het een 'onroerende zaak', dan wel een 'roerende zaak' is. Het gaat dan om de 'juridische' context van drijvende woningen. Het is niet de bedoeling hier een compleet beeld te geven van de jurisprudentie en discussies op dit gebied. Daarvoor wordt verwezen naar de jurisprudentie.

Over de vraag wanneer een drijvend object een 'bouwwerk in de zin van de Woningwet' is, bestaat veel jurisprudentie. De Raad van State heeft in individuele gevallen duidelijke uitspraken gedaan wanneer er sprake is van een 'bouwwerk in de zin van de Woningwet'. In de Bijlage bij deze Handreiking is een overzicht opgenomen van deze jurisprudentie. De Raad van State grijpt hierbij steeds terug op de definitie van 'bouwwerk' in de Model Bouwverordening (Mbv): "elke constructie van enige omvang van hout, steen, metaal of ander materiaal, die op de plaats van bestemming hetzij direct hetzij indirect met de grond verbonden is, hetzij direct hetzij indirect steun vindt in of op de grond, bedoeld om ter plaatse te functioneren". Als er sprake is van 'solide verankering', waarbij het bouwsel alleen vertikaal kan bewegen maar horizontaal gefixeerd is, en het bouwsel 'bedoeld is om (blijvend) ter plaatse te functioneren' valt het object, volgens de Raad van State, onder deze definitie van 'bouwwerk'. Zodra er sprake is van bouwen van een bouwwerk is er volgens artikel 40 Woningwet een bouwvergunning nodig. De meest recente uitspraak van de Afdeling Bestuursrechtspraak van de Raad van State betreft die van 5 december 2007, waarbij de Afdeling oordeelde dat een botenloods op drijvende pontons die alleen met staalkabels en beugels aan de kade bevestigd is (en bedoeld is om ter plaatse te functioneren), al als een bouwwerk moet worden beschouwd. Een horizontale fixatie via palen in de bodem was in deze case dus niet eens nodig, staalkabels waren ook al voldoende.

Als het een bouwwerk volgens de Woningwet is, is het ook al snel een 'onroerende zaak', omdat de criteria ongeveer gelijklopend zijn. Volgens het Burgerlijk Wetboek artikel 3:3 lid 1 wordt onder 'onroerende zaak' verstaan: "de grond (...), alsmede de gebouwen en werken die duurzaam met de grond zijn verenigd, hetzij rechtstreeks, hetzij door vereniging met andere gebouwen of werken". In de academische wereld is wat discussie over de implicaties van de jurisprudentie of een drijvend object waarin gewoon wordt als roerende zaak of onroerende zaak beschouwd

moet worden'. Volgens artikel 8:1 van het Burgerlijk Wetboek wordt onder schepen verstaan "alle zaken, geen luchtvaartuig zijnde, die blijkens hun constructie bestemd zijn om te drijven en drijven of hebben gedreven". Daarmee zou een drijvende woning die duurzaam met de grond verenigd is een 'onroerende zaak' zijn maar tevens schip! De onzekerheid over de status heeft ertoe geleid dat bij het project Steigereiland IJburg hypotheekverstrekkers van drijvende woningen eisen dat de woning bij het Kadaster behalve als onroerende zaak 'voor de zekerheid' ook worden ingeschreven in het scheepsregister.

Uit de jurisprudentie komt de algemene conclusie naar voren dat een waterwoning uitsluitend dan als onroerende zaak mag worden beschouwd als deze 'naar aard en inrichting' bestemd is om duurzaam ter plaatse te blijven, en de waterwoning zodanig constructief duurzaam met de ondergelegen grond is verenigd, dat deze 'naar verkeersopvatting' (dat wil zeggen naar algemeen gangbare maatstaven, volgens algemeen geaccepteerde interpretatie) als één geheel kunnen worden beschouwd¹. Zolang de drijvende



Foto onder: Afmeersysteem met stangen en kabels.
Foto: ABC Arkenbouw

woning aan draden vastligt, lijkt de verkeersopvatting te zijn dat er sprake is van een woonark (roerende zaak), maar zodra de ark met een stalen band of glijbeugel om een paal is bevestigd, zou er sprake kunnen zijn van een vaste verbinding met de ondergrond waarvoor de regels van onroerende zaak gelden.

De status 'roerende zaak' of 'onroerende zaak' kan gevolgen hebben voor onder andere onderhoudsverplichtingen, huurprijs, lokale belastingen, overdrachtsbelasting, omzetbelasting, erfpacht. Sommige verzekeraars/hypotheekverstrekkers beschouwen een drijvend huis altijd als roerende zaak en eisen inschrijving in het scheepsregister, terwijl andere verzekeraars/hypotheekverstrekkers er –volgens het principe van verticale natrekking- van uit gaan dat een drijvend huis juist een onroerend zaak is. Dit komt de duidelijkheid voor de koper/ontwikkelaar niet ten goede. Aanbevolen wordt daarom om zo vroeg mogelijk in de projectontwikkeling duidelijkheid te geven of te verkrijgen over de status 'onroerende zaak' of 'roerende zaak'. Uiteraard past tevoren overleg van de ontwikkelaar met de gemeente, met name over de vraag of die in het betreffende geval ruimte wil bieden aan woonarken of juist aan onroerende waterwoningen.

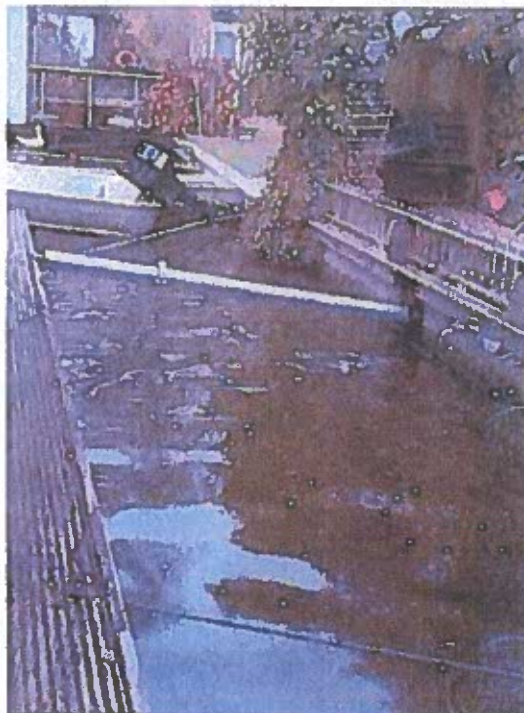

Foto boven: Afmeervoorziening met glijbeugel.
Foto: ABC Arkenbouw.

3. Fysieke inkadering drijvende woningen

Het kan bij een project voor drijvende woningbouw gaan om:

1. een drijflichaam (= 'bouwwerk geen gebouw zijnde') met daarop één of meerdere woningen (woonfunctie);
2. een drijvend gebouw ('woonfunctie'), waarbij het drijflichaam onderdeel is van het gebouw.

De tweede vorm heeft het voordeel dat het drijflichaam dan mede benut kan worden als verblijfsgebied van de woning.

De drijflichamen of gebouwen kunnen eventueel onderling gekoppeld zijn.

Het drijvend object is op de één of andere wijze met de wal verbonden, hetzij met een eigen steiger of loopbrug, hetzij via een gemeenschappelijke steiger (die ook door andere woningen gebruikt wordt). De steiger is hierbij, in termen van het Bouwbesluit, een 'bouwwerk geen gebouw zijnde'. De loopbrug is ook een 'bouwwerk geen gebouw zijnde', die vaak tevens als 'aansluitend terrein' wordt aangemerkt (zie hierover verder paragraaf 4.7 en 4.10)

De steiger dient als gemeenschappelijke verkeersruimte, c.q. vluchtroute voor de aan de steiger gelegen woningen. Maar de woningen met de steiger vormen hiermee nog geen 'woongebouw' in de zin van het Bouwbesluit, omdat een gebouw volgens de Woningwet, artikel 1 lid 1c gedefinieerd wordt als "bouwwerk, dat een voor mensen toegankelijke overdekte geheel of gedeeltelijk met wanden omsloten ruimte vormt". Het gaat bij de steiger duidelijk niet om een overdekte ruimte, dus kan een steiger met drijvende woningen ook niet als een woongebouw aangemerkt worden. Ook een drijflichaam met meerdere (losstaande of rijjes-) woningen kan, om dezelfde reden, niet als een 'woongebouw' in de zin van het Bouwbesluit



Foto boven. Bovenaanzicht Waterbuurt West, IJburg, Amsterdam, artist's impression. Steigerplan met doodlopende einden.
Bron: <http://www.waterbuurtwest.nl/html/n2.html>

worden beschouwd. De situatie is vergelijkbaar met een situatie op het land waarbij vanuit woningen over een ander bouwwerk, bijvoorbeeld een parkeerdek, gevlucht wordt. De steiger is in ieder geval een 'bouwwerk geen gebouw zijnde' en moet dus voldoen aan alle eisen die het Bouwbesluit stelt aan een 'bouwwerk geen gebouw zijnde'.

De gemeenschappelijke steiger(s) kan (kunnen) door de gemeente worden aangelegd en beheerd, waarmee het openbaar gebied is, of het kan door een projectontwikkelaar worden aangelegd en vervolgens door een Vereniging van Eigenaren worden beheerd.

Deze opdeling van het project in beheersvormen en benoeming van gebruiksfuncties en het 'aansluitend terrein' is van essentieel belang voor de toepassing van een aantal van de bouwvoorschriften (zie ook paragraaf 4.7).

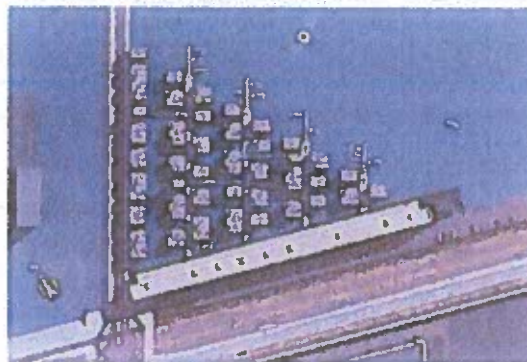
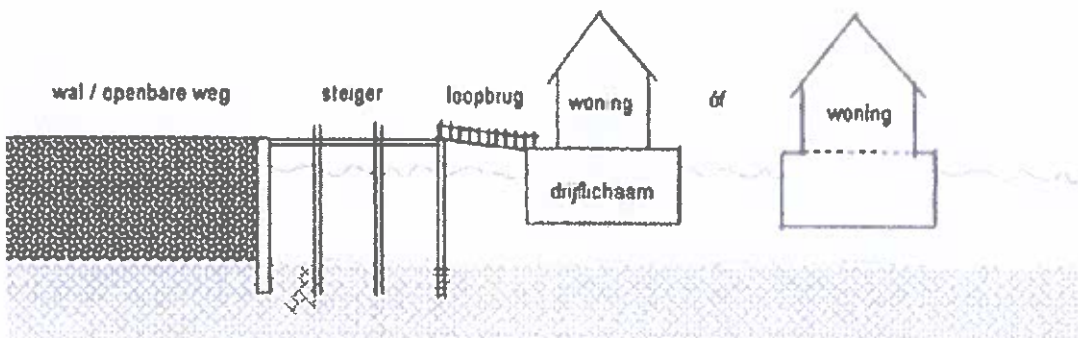

Figuur 1: principe doorsnede van een drijvende woning, met aansluiting naar de wal.

4. Bouwtechnische onderwerpen

In dit hoofdstuk wordt een aantal onderwerpen van de regelgeving behandeld waar in de praktijk vragen over zijn of waar knelpunten worden ervaren.

Per bouwtechnisch onderwerp wordt aangegeven:

- Probleemstelling
- Uitleg en analyse bouwregelgeving
- Conclusie

4.1 Drijfvermogen, stabiliteit, kantelen

Probleemstelling

Er is risico op omslaan of zinken van de woning. Welke eisen gelden er voor zaken als drijfvermogen en stabiliteit?

Uitleg en analyse bouwregelgeving

Een drijvende woning is in feite op het water 'gefundeerd'. De bouwregelgeving stelt de eis dat door de wijze van fundering geen risico ontstaat op bezwijken van het bouwwerk. Bij het berekenen van de constructieve veiligheid volgens artikel 2.4 van het Bouwbesluit moet met uiterste grenstoestanden rekening gehouden worden als vermeld in artikel 2.2. Dit artikel 2.2 verwijst daarbij naar de NEN 6702. In artikel 6.3.2 van de norm staat dat ook met de geotechnische grenstoestanden als bedoeld in de NEN 6740 rekening moet worden gehouden. Als voorbeelden van uiterste grenstoestanden worden in de toelichting van artikel 6.2.1 van NEN 6702 onder andere genoemd:

- Kantelen of glijden van de constructie als geheel (verlies van statisch evenwicht)
- Oprijven van een constructie

Het kantelen of zinken van een constructie (door een bepaalde fundamentele belastingcombinatie) dient dus als een uiterste grenstoestand te worden beschouwd, niet alleen voor de berekening van de sterkte van de constructie van de woning zelf maar ook voor de berekening van de sterkte van de verankering.

Conclusie

Het Bouwbesluit regelt deze aspecten voor zover het leidt tot het bezwijken van de constructie of constructieonderdelen (met name de verankering). De regels van het Bouwbesluit (en de aangestuurde NEN-normen) zijn duidelijk niet toegesneden op de situatie dat een drijvende woning zou kunnen zinken zonder te bezwijken. Mogelijk

zullen wel verzekeraars of hypotheekverstrekkers eisen stellen ten aanzien van drijfvermogen (bijvoorbeeld door compartimentering van het drijflichaam) en stabiliteit.

4.2 Scheefstand, deining

Probleemstelling

Een drijvende woning is gevoelig voor scheefstand, deining en water maken door golfslag. Dat komt de gebruikskwaliteit van de woning niet ten goede. Welke eisen gelden hier?

Uitleg en analyse bouwregelgeving

Dit betreffen gebruiks- of comforteisen aan het bouwwerk. Het 'oude' Bouwbesluit (van voor 2003) stelde in artikel 67 lid 1 een eis aan scheefzakking van een woning door te eisen dat de bovenkant van een funderingselement geen grotere zakking mag hebben dan 0,15 m, bij het overschrijden van een bruikbaarheidsgrenstoestand als bedoeld in NEN 6702, te bepalen volgens NEN 6740. Bij drijvende woningen zal deze eis nauwelijks problemen opleveren omdat de woning in de oude toestand kan terugkeren. (Er moet dan wel voldoende vrijboord aanwezig zijn, ook in verband met golfslag.) Verder stelde het oude Bouwbesluit in artikel 67 lid 2 dat de som van de rotatie en de relatieve rotatie aan de bovenkant van een funderingselement (lees hier de betonnen onderbouw) niet groter mag zijn dan $3,5 \times 10^{-1}$ rad ($\approx 0,2^\circ$). De belasting zal gelijkmatig verdeeld dienen te worden over de onderbouw om hieraan te kunnen voldoen. Voor de permanente belasting zal hier wel aan voldaan kunnen worden, eventueel met gebruikmaking van ballastvoorzieningen, die afhankelijk van de opbouw kunnen worden aangepast (plaatsen of verwijderen extra wanden etc.). De veranderlijke belasting zal



Foto boven: Het Bouwbesluit geeft geen eisen voor scheefstand. Bron: SEV Intron rapport, p. 13

problemen kunnen opleveren om te voldoen aan dit artikel. Een aandachtspunt is tevens de aansluiting met de steiger. Bij droogvallen zal aan het bovengenoemd rotatiemaximum waarschijnlijk niet worden voldaan. Deze gebruiks- of comforteisen van artikel 67 zijn bij de deregulering van 1999-2002 geschrapt.

Conclusie

Het huidige Bouwbesluit 2003 stelt geen eisen aan de bruikbaarheidsgrenstoestand, zodat er ook geen eisen aan het voorkomen van scheefstand, deining, e.d. worden gesteld. Dit betreffen gebruiks-/comforteisen die privaatrechtelijk geregeld moeten worden.

4.3 Sterkte van de bouwconstructie bij aanvaringen, droogvallen en ijsgang

Probleemstelling

Bij drijvende woningen moet rekening gehouden worden met botsingen door pleziervaartuigen, en soms ook door uit hun koers geraakte grotere schepen, droogvallen en ijsgang. Worden hier eisen aan gesteld vanuit de bouwregelgeving? Welke parameters en rekenregels kunnen hiervoor worden aangehouden?

Uitleg en analyse bouwregelgeving

Bouwbesluit artikel 2.3 lid 1 schrijft voor dat een bouwwerk op de bijzondere belastingcombinatie 'botsing door een voertuig' moet worden berekend, afhankelijk van de ligging van het bouwwerk (als er geen weg in de buurt ligt, hoeft dit niet). Onder voertuig moet hier echter alleen een wegvoertuig (op wielen) worden verstaan, en geen vaartuig. De rekenregels van NEN 6702 zijn namelijk alleen toegeschreven op wegvoertuigen. Het Bouwbesluit eist dus niet dat een bouwconstructie berekend moet worden op aanvaring door schepen. Dat geldt zowel voor kade- of dijkwoningen als voor drijvende woningen.

Als het gaat om aanvaringsrisico door uit hun koers gelopen schepen hanteren veel gemeenten of waterbeheerders eigen voorschriften ten behoeve van het ontwerp van remmingswerken of steigers. Zo hanteert Rijkswaterstaat de ROBK (Richtlijnen voor het ontwerpen van betonnen kunstwerken). Deze handleiding geeft wijzigingen, aanvullingen en toelichtingen op de voorschriften voor betonnen bruggen, viaducten, onderdoorgangen, geluidsschermen e.d. Het betreffen criteria en uitgangspunten die mee moeten worden genomen bij het stedenbouwkundig ontwerp en waaraan het bouwplan wordt getoetst (door de waterbeheerders). De CUR 166 geeft richtlijnen voor het ontwerp van damwanden.

De waterbeheerder (Rijkswaterstaat, Waterschap e.ä.) zal moeten regelen dat er geen grote schepen in het vaarwater komen. In het bestemmingsplan kan aangegeven worden dat er remmingswerken gemaakt mogen worden als voorwaarde voor de projectontwikkeling.



Foto boven: Het Bouwbesluit stelt geen eisen aan het berekenen van een constructie op botsing door vaartuigen. Binnenvaartschip ramt een vakantiewoning langs het Prinses Margrietkanaal in Friesland, juli 2007. Foto ANP, bron: <http://www.ad.nl/binnenland/article1543785.ece>

Uiteraard geldt dat als het water geen 'vaarwater' is, er geen schepen mogen en kunnen varen. In dat geval is het dus onnodig om rekening te houden met aanvaringsrisico. Ook eist het Bouwbesluit nu niet dat droogvallen of ijsgang een bijzondere belastingcombinatie is.

Conclusie

Het Bouwbesluit stelt geen eisen aan het berekenen van een constructie op botsing door vaartuigen of belasting door droogvallen of kruierend ijs. Om aanvaring door uit koers geraakte schepen te voorkomen zullen waterbeheerders iets moeten regelen ten aanzien van het weren van grotere schepen. (In welke vaarwegen welk soort vaartuig is toegestaan wordt door de betreffende waterbeheerder bepaald.) In het bestemmingsplan kunnen bouwkundige maatregelen worden opgenomen om aanvaringen te beperken, zoals de aanleg van remmingswerken (of andere kunstwerken die in het ROBK staan vermeld). Tevens kan in het bestemmingsplan de randvoorwaarde worden opgenomen dat de waterwoningen pas kunnen worden gerealiseerd nadat de remmingswerken zijn gebouwd. Voor het ontwerp van remmingswerken (en andere kunstwerken) bestaan richtlijnen van Rijkswaterstaat, lokale waterbeheerders (bijv. gemeente Rotterdam), en de CUR. Voorts zullen maatregelen getroffen moeten worden voor het ijsvrij houden van het water, of zal er voor gezorgd moeten worden dat het drijflichaam bepaalde, nader te bepalen, belastingen door invriezen en kruierend ijs kan opnemen. Als de kans bestaat dat het waterpeil zodanig daalt dat woningen op de bodem terecht komen, moeten ook hier maatregelen voor worden getroffen zodat de constructie dit kan weerstaan.

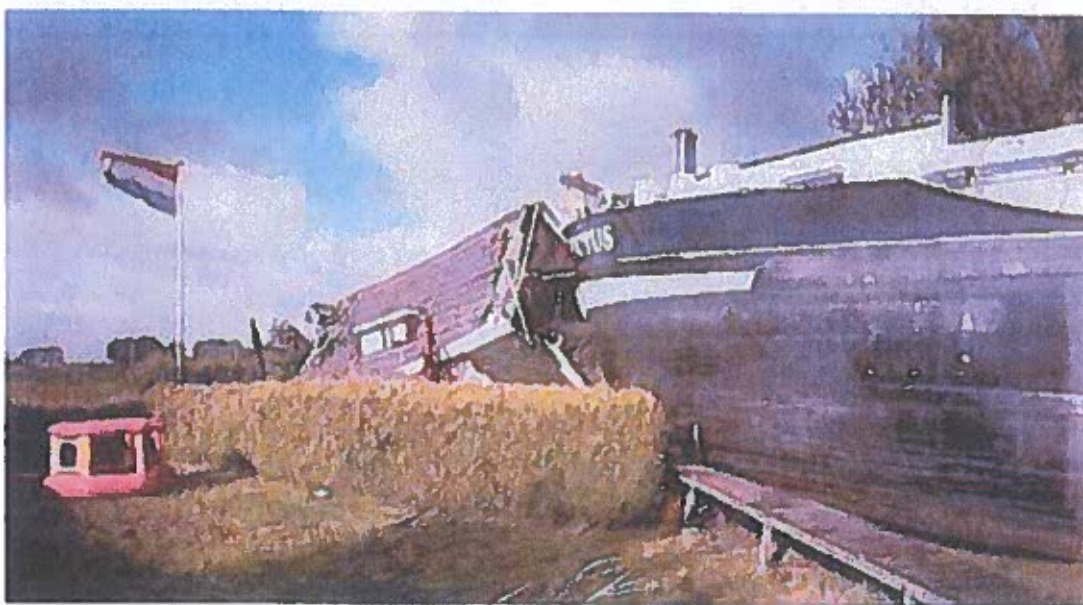
4.4 Standzekerheid aangrenzend perceel (bij meerdere woningen op één drijflichaam)

Probleemstelling

Bij een collectief drijflichaam bestaat het risico dat er bij overbelasting in een van de woningen of in het drijflichaam, het drijflichaam kan zinken, kantelen, buigen, scheuren. De standzekerheid van de andere woningen komt dan in gevaar.

Wat betekent dit voor het ontwerp van het drijflichaam? Kunnen de huidige ontwerpprincipes voldoen? Moeten er eisen gesteld worden aan het collectieve drijflichaam?

Uitleg en analyse van de bouwregelgeving

De standzekerheid en stabiliteit van iedere woning moet gewaarborgd zijn (zie hierboven par. 4.1). Berekeningen moeten dat aantonen. Bouwconstructies op aangrenzende percelen mogen in het algemeen geen bijdrage leveren aan

elkaars stabiliteit (Bouwbesluit artikel 2.4 lid 3). In NEN 6702 en in Bouwbesluit artikel 2.4 lid 4 is geregeld dat dit bij rijtjeswoningen (en een rijtje vakantiehuisjes) wel mag. De standzekerheid mag in dat geval echter niet volledig afhankelijk zijn van een belendend bouwwerk. De woning (of het vakantiehuisje) moet nog wel kunnen blijven staan bij een relatief lage windbelasting als de bijdrage aan de standzekerheid wegvalt als de aangrenzende constructie door een calamiteit instort. Men heeft dan de tijd om de (nu solitair staande) woning te stutten of te schoren. Dit is geregeld in artikel 2.3 lid 3. Een rijtjeswoning moet dus wel worden berekend op die (lage) windbelasting. Dit zelfde is van toepassing op een rijtje woningen op een collectief drijflichaam.

Conclusie

De standzekerheid van meerdere woningen op één drijflichaam is geregeld via het Bouwbesluit, op dezelfde wijze zoals dit ook voor 'landwoningen' geregeld is.

4.5 Afstand tussen de woningen in verband met brandoverslag

Probleemstelling

Drijvende woningen worden doorgaans als houtskeletbouw (op een betonnen bak) uitgevoerd. Sommige gemeenten menen dat de kans op brandoverslag naar een nabijgelegen woning dan groter is dan bij een 'stenen woning'. Om die reden eisen zij een minimale afstand van bijvoorbeeld 5 meter tussen de woningen. Is dit terecht?

Worden er verder eisen gesteld aan de brandwerendheid van een collectief drijflichaam bij meerdere woningen op dat drijflichaam?

Uitleg en interpretatie van de bouwregelgeving

Tussen de woningen moet een 'weerstand tegen branddoorslag en brandoverslag' (WBDBO) van ten minste 60 minuten bestaan (of 30 minuten als de permanente vuurbelasting van het brandcompartiment niet groter is dan 500 MJ/m²). Zie artikel 2.106 Bouwbesluit. De WBDBO wordt bepaald volgens de NEN 6068.

Doorgaans wordt een afstand van 5 meter gezien als een veilige afstand, waarbij de stralingswarmte bij een uitslaande brand dusdanig wordt geacht dat brandoverslag binnen 30 minuten niet zal plaatsvinden. Maar de WBDBO kan net zo goed bereikt worden door brandwerendheid van de gevel of door een combinatie van brandwerendheid van de gevel en afstand tussen de woningen. Met een gevel van houtskeletbouw kan in het algemeen goed aan de eis van 60/30 minuten brandwerendheid voldaan worden. Voor nieuw te bouwen drijvende woningen dient de brandoverslag op basis van spiegelsymmetrie te worden aangetoond met een brandoverslagberekening.

Het overslaan van brand van een woning naar het drijflichaam wordt nu niet geregeld door de bouwvoorschriften. Het drijflichaam is een 'bouwwerk geen gebouw zijnde', en er gelden geen eisen voor de WBDBO van een brandcompartiment van een woonfunctie naar een bouwwerk geen gebouw zijnde. Wel geldt dat bij meerdere woningen op een drijflichaam één van de mogelijke branduitbreidingstrajecten, als bedoeld in de NEN 6068, kan lopen van de ene woning (brandcompartiment 1), via het drijflichaam naar een naastliggende woning (brandcompartiment 2). Daarom vormt ook het drijflichaam in zo'n situatie een onderdeel van de brandwerendheidsbeoordeling.

Conclusie

Een gemeente mag in een bestemmingsplan natuurlijk de minimale onderlinge afstand tussen woningen vastleggen. Maar als het niet in het bestemmingsplan is vastgelegd mag het geen criterium zijn bij de beoordeling van de bouwwaanvraag. De aanvrager van de bouwvergunning moet aantonen dat aan de eis van WBDBO voldaan wordt (op basis van spiegelsymmetrie ten opzichte van de perceelsgrens c.q. hart van de weg, artikel 2.106 lid 5 Bouwbesluit). Bij meerdere woningen op een collectief drijflichaam gelden er geen eisen voor de WBDBO van een woning naar het drijflichaam. Maar omdat brandoverslag van de ene woning naar de andere woning via het drijflichaam kan plaatsvinden, vormt het drijflichaam toch een onderdeel van de totale WBDBO tussen de woningen. Aangezien veel drijflichamen gevuld zijn met EPS kan een brand in het collectieve drijflichaam een reëel risico vormen

4.6 Vluchten via het water

Probleemstelling

Mag er via het water gevlucht worden, met vluchtramen boven water?

Uitleg en interpretatie van de bouwregelgeving

Het Bouwbesluit beschouwt alleen het aansluitend terrein als veilige plaats. Water is geen terrein en is dus geen veilige plaats. Een vluchtroute via het water (om de wal als veilige plaats te bereiken) is ook niet toegestaan omdat een (rookvrije) vluchtroute volgens de definitie in artikel 1.1 lid 1 Bouwbesluit over vloeren, vaste trappen of hellingbanen moet gaan.

Conclusie

Vluchten door middel van een vluchtboot of door in het water te springen vanuit een vluchtraam wordt door het Bouwbesluit niet als een toegestane optie gezien.

4.7 Vluchten via de steiger

Probleemstelling

Welke eisen gelden er ten aanzien van vluchtroutes over de loopbrug van de woning naar de steiger en de steiger zelf?

Uitleg en analyse van de bouwregelgeving

Hierboven (hoofdstuk 3) is aangegeven dat drijvende woningen aan een steiger niet als een woongebouw beschouwd kunnen worden. Iedere (losstaande) drijvende woning is dus een apart brand-/rookcompartiment. Artikel 2.156 lid 1 Bouwbesluit zegt dat er ter plaatse van de toegang van een rookcompartiment (=uitgang van de woning) ten minste twee rookvrije vluchtroutes beginnen. Als één vluchtroute versperd wordt door rook of brand, kan altijd nog via de andere route gevlucht worden. Volgens artikel 2.154 moet de rookvrije vluchtroute leiden naar een 'veilige plaats', zijnde het aansluitende terrein en vandaar naar de openbare weg. Als men vanuit de woning meteen buiten staat op het aansluitend terrein geldt dit als 'veilige plaats' omdat ervan wordt uitgegaan dat vluchtende personen veilig zijn zodra ze in de open lucht staan (waar de rook immers direct naar buiten weg kan), en zij direct van het brandende bouwwerk weg kunnen vluchten.

De vraag is: wat is het 'aansluitende terrein'? Kan de steiger als aansluitend terrein worden beschouwd (of als 'drijvend aansluitend terrein' als de steiger drijft)? Er zijn drie situaties denkbaar:

1. De steiger is geen onderdeel van het bouwplan, maar is openbaar gebied, dat wil zeggen door de gemeente aangelegd en beheerd;
2. De steiger is wel onderdeel van het bouwplan (geen openbaar gebied), en wordt door de aanvrager van de bouwvergunning aangemerkt als 'aansluitend terrein';
3. De steiger is onderdeel van het bouwplan en wordt door de aanvrager aangemerkt als bouwwerk geen gebouw zijnde waarover een gemeenschappelijke vluchtroute van de woningen loopt.

Ad 1) Steiger is openbaar gebied.

Als de gemeente in het bestemmingsplan zelf aangeeft dat de steiger openbaar gebied is, kan de aanvrager van de bouwvergunning er in het algemeen vanuit gaan dat de steiger aansluitend terrein is. De gemeente moet dan zelf de voorwaarden scheppen dat over de steiger (openbaar gebied) veilig naar de openbare weg kan worden gevlucht, bijvoorbeeld door te zorgen dat er geen doodlopende einden zijn. De gemeente kan natuurlijk nog meer duidelijkheid verschaffen als in het bestemmingsplan daadwerkelijk aangegeven wordt dat de steiger als aansluitend terrein beschouwd mag worden. Overigens is dan nog niet aangegeven dat de loopbrug van de woning naar de steiger al aansluitend terrein is, zie hierover ad 2).

Ad 2) Steiger is onderdeel bouwplan, aangemerkt als aansluitend terrein.

In de situatie dat de steiger géén openbaar gebied is, maar door de projectontwikkelaar wordt gebouwd, is het aan de aanvrager van de bouwvergunning om aan te geven of de steiger (en de loopbrug naar de steiger) als 'aansluitend terrein' wordt aangemerkt. De gemeente toetst dan of de steiger in die functie voldoet aan de eisen die aan 'aansluitend terrein' gesteld worden. Welke eisen zijn dit? Het Bouwbesluit kent geen voorschriften voor de inrichting van de vluchtroute over het aansluitende terrein naar de openbare weg (behalve de eis dat geen deuren worden gepasseerd die met een sleutel moeten worden geopend). Dergelijke voorschriften kunnen als stedenbouwkundige voorschriften op grond van artikel 8 van de Woningwet complementair in de gemeentelijke bouwverordening geregeld zijn. De Model Bouwverordening biedt echter daarvoor geen gebruiksvoorschriften, zodat aangenomen mag worden dat de meeste gemeentelijke bouwverordeningen daar ook geen voorschriften voor bevatten. De Mbu (en de meeste gemeentelijke bouwverordeningen) bevat wel voorschriften voor de bereikbaarheid van gebouwen voor hulpdiensten (waaronder de brandweer), zie hierna paragraaf 4.8. Aangenomen mag dus worden dat wanneer aan deze bereikbaarheidseisen voldaan wordt, tevens voldaan wordt aan de eisen voor aansluitend terrein. Natuurlijk kan de gemeente in het bestemmingsplan nog nadere voorwaarden opnemen waaraan getoetst wordt of een steiger als aansluitend terrein beschouwd mag worden. Bijvoorbeeld voorwaarden over de minimale breedte van de steiger, overbrugging van hoogteverschillen, eisen voor de opstelplaats van een brandweervoertuig (bereikbaarheid, afmetingen en draagvermogen). In dat geval gelden die voorwaarden ook als eisen.

Als de steiger niet aan bovengenoemde eisen voldoet, kan er nog sprake zijn van een gelijkwaardige situatie. De gemeente moet dan toetsen of het steigerplan en de inrichting van de steigers gelijkwaardig zijn. Zie hierna, onder ad 3).

Dit laat onverlet dat het gebouwde of drijvende aansluitende terrein dan nog een bouwwerk is in de zin van de Woningwet en derhalve ook aan de daarbij behorende voorschriften moet voldoen. Zo moet de steigerconstructie voldoende sterk zijn bij brand³.

Welke eisen zou de gemeente kunnen stellen om doodlopende einden op een steiger mogelijk te maken, waardoor er slechts één vluchtroute is? Bij brand in een woning zullen personen die uit een andere woning willen wegvluchten in zo'n situatie eventueel op een afgesloten stuk(je) steiger terecht komen. Als de afstand tussen de voorgevelrooilijn van een woning en het uiterste loopgedeelte van de steiger voldoende groot is (≥5m) is de stralingswarmte voor een persoon met bescherming van normale kleding gedurende een korte tijd te weerstaan, zodat vluchtende personen nog

veilig de openbare weg kunnen bereiken. Als genoemde afstand minder is dan 5 m, kan alleen naar gelijkwaardige oplossingen worden gezocht. In overleg met de lokale brandweer kan bijvoorbeeld worden geregeld dat de brandweer in het uiterste geval personen aan het einde van steiger oppikt met varend materieel, of dat bewoners zich zelf redden met klaarliggende vluchtboden. Bij de beoordeling van gelijkwaardige oplossingen speelt de 'brandveiligheidsbalans' een rol: de combinatie van brandveiligheidsmaatregelen en -voorzieningen om een bevredigend brandveiligheidsniveau te behalen. Deze maatregelen en voorzieningen liggen op het vlak van planologie, bouwkunde, installatietechniek, inventaris, interne organisatie, gebruik en inzet van brandweer. Verschillende middelen en maatregelen kunnen elkaar daarbij gedeeltelijk compenseren. Daarbij dient te worden meegewogen:

- Het meestal niet berijdbare karakter van de steiger voor brandweerauto's (zie hierna paragraaf 4.8);
- De lengte van de steigers;
- Het aantal woningen aan de steigers, met name in het doodlopende stuk.

Ad 3) Steiger is onderdeel bouwplan maar geen aansluitend terrein

Als de aanvrager van de bouwvergunning de steiger niet aanmerkt als aansluitend terrein, is het een 'bouwwerk geen gebouw zijnde' waarover een gemeenschappelijke verkeersruimte/vluchtroute van de woningen loopt. Aan de steiger worden dan in ieder geval de eisen gesteld die gesteld worden aan de bescherming van een rookvrije vluchtroute, namelijk het brandgedrag van de constructieonderdelen waarover of waarlangs de vluchtroute voert (artikelen 2.92 t/m 2.94 materiaalgebruik).

Vervolgens doet zich weer de vraag voor of doodlopende einden op de steiger zijn toegestaan. Iedere woning is een brand-/rookcompartiment. De op grond van artikel 2.156 vereiste twee onafhankelijke vluchtroutes vanaf de uitgang van de woning (die leiden naar het aansluitende terrein en vandaar naar de openbare weg) kunnen eventueel naast elkaar in dezelfde richting over de steiger lopen, maar dan moeten de twee vluchtroutes wel worden gescheiden met een WBDBO van minimaal 30 minuten volgens artikel 2.168 lid 1. Wanneer er brand uitbreekt in de ene niet-besloten ruimte waardoor een vluchtroute loopt (bijv. door uitslaande brand in een tegenoverliggende woning die aan dat deel van steiger ligt), moet de aangrenzende ruimte met de tweede vluchtroute ten behoeve van hetzelfde rookcompartiment nog voor enige tijd gevrijwaard zijn van brand en rook. De WBDBO kan worden bereikt door afstand tussen de vluchtroutes (bijv. een 5 m brede steiger), of door een brandscherm midden op de steiger (waarachter langs vluchtende personen veilig kunnen vluchten), of door een combinatie van beiden⁴.

Een specifiek probleem kan de loopbrug vormen. De vluchtroutes mogen alleen bij de uitgang van de woning samenvallen, dus bij het eerste stukje van de loopbrug. Daarna moeten de vluchtroutes onafhankelijk zijn. Bij een korte loopbrug (bijvoorbeeld 3 meter) kan hiervan afgeweken worden aangezien de loopbrug zich in de buitenlucht bevindt.

Wat nu als de aanvrager de vluchtroutes over de steiger (en de loopbrug) wil laten samenvallen, en geen brandscherm wil plaatsen en ook de steiger (en de loopbrug) niet te breed wil maken? Artikel 2.156 lid 1 van het Bouwbesluit en de vrijstellingsmogelijkheden in de leden 2 t/m 4 voor de woonfunctie zijn duidelijk niet toegesneden op situaties waarbij men na het verlaten van de woning niet direct het aansluitende terrein betreedt, maar eerst via een niet-besloten ruimte van een 'bouwwerk geen gebouw zijnde' moet vluchten (zoals een parkeerdek, een brug of een steiger). In dat geval zal de aanvrager een gelijkwaardige veiligheid moeten aantonen voor het mogen laten samenvallen van de vluchtroutes. Dit is dan ter beoordeling van de gemeente. Er zouden bijvoorbeeld analogieën gemaakt kunnen worden met de vrijstellingsmogelijkheden die in artikel 2.156 leden 5 t/m 7 gegeven worden voor utiliteitsgebouwen, of in artikel 2.157 voor een woongebouw. Er kan bijvoorbeeld ook worden aangetoond dat de kans dat de vluchtroute geblokkeerd kan raken door brand of rook minimaal is, als de steiger ver genoeg van de woningen afligt, en de kans op brand op de steiger zelf ook heel klein is. Dit is duidelijk nog een ontgonnen terrein binnen de bouwregelgeving.

Conclusie

Aangezien de steigers in veel gevallen openbaar gebied zijn, met de gemeente als beheerder, heeft de gemeente zelf alle sleutels in handen om tot een veilige situatie te komen. Er zijn situaties waarbij een steiger in zijn functie gelijkwaardig is aan 'aansluitend terrein'. In een dergelijk geval is er geen aanleiding om de steiger in die functie anders te behandelen dan het pleintje of de straat waaraan 'landwoningen' liggen en niet anders dan de brug die het straatje met de rest van de bewoonde wereld verbindt. De aanvrager om bouwvergunning heeft dan aan het gebouwde of drijvende aansluitende terrein (straat) een perceel waarop men een drijvende woning mag bouwen. Dit laat onverlet dat het gebouwde of drijvende aansluitende terrein dan nog een bouwwerk is in de zin van de Woningwet en derhalve ook aan de daarbij behorende voorschriften moet voldoen, zoals de vereiste brandwerendheid van de hoofdconstructie op bezwijken bij brand. Indien de steiger onderdeel is van het bouwplan (en na de bouw door een Vereniging van Eigenaren beheerd wordt) heeft de gemeente toch alle mogelijkheid om eventueel voldoende veiligheidsmaatregelen af te dwingen, hetzij op grond van de voorschriften in het bestemmingsplan

(voorwaarden voor het mogen beschouwen van de steiger als aansluitend terrein), hetzij op basis van artikel 2.168 lid 1 (brandscheiding tussen twee onafhankelijke vluchtroutes), hetzij in laatste instantie altijd op grond van artikel 2.155 Bouwbesluit: "een bouwwerk geen gebouw zijnde heeft, afhankelijk van zijn bestemming en grootte, voldoende vluchtroutes". De aanvrager van de bouwvergunning heeft op zijn beurt alle mogelijkheden om een gelijkwaardige veiligheid aan te tonen.



Foto boven: Artusi's impression Waterbuurt West, IJburg, Amsterdam, met brandscherm in het midden van een doodlopend stuk van de steiger. Bron: <http://www.waterbuurtwest.nl/html/uitzicht.html>

4.8 Bereikbaarheid voor de brandweer

Probleemstelling

Steigers zijn vaak niet berijdbaar voor brandweerauto's. De bereikbaarheid voor de brandweer moet dan op andere wijze geregeld zijn. Welke eisen en criteria gelden er?

Uitleg en interpretatie van de bouwregelgeving

Bereikbaarheid voor hulpdiensten is een gemeentelijke verantwoordelijkheid die is vastgelegd in de gemeentelijke bouwverordening en/of in het bestemmingsplan. De uitvoering berust bij Bouw- en Woningtoezicht en/of de brandweer. Artikel 2.5.3 van de Model Bouwverordening noemt een afstand van ten hoogste 10 meter tussen de openbare weg en de toegang van het bouwwerk dat voor verblijf van mensen is bestemd. Voor de brandbestrijding is een afstand van ten hoogste 40 meter acceptabel in verband met de huidige aanvalstrategieën van de brandweer. Deze afstand komt uit de NVBR-publicatie 'Handleiding bluswatervoorziening en bereikbaarheid' (sept. 2003). Dit is voor het brandweerveld het uitgangspunt op het gebied van bluswatervoorziening en bereikbaarheid. Deze afstand is gebaseerd op het repressieve brandweeroptreden door middel van een binnenaanval. Bij de meeste brandweerkorpsen is op een blusvoertuig 60

meter hogedrukslang aanwezig, waardoor bij een afstand van maximaal 40 meter een binnenaanval nog mogelijk is. Indien een woning te ver van de openbare weg is gelegen (meer dan 40 meter) moeten er op het terrein een of meer opstelplaatsen met een bluswatervoorziening aanwezig zijn. In het geval van een steiger is dit geen optie en moeten er dus alternatieve oplossingen bedacht worden, bijv. een droge blusleiding over de gehele steiger met een voedingspunt nabij de opstelplaats en om de 40 meter een aansluitpunt. Als de afstand tussen de woningtoegang en de opstelplaats van de brandweerauto te groot wordt (bijv. >100 m), wordt de inspanning voor de brandweerlieden om met volle bepakkingsbrand te bereiken te zwaar geacht. In dat geval zou een brandweerkar kunnen worden ingezet, die bijvoorbeeld in een afgesloten opslagkist nabij het begin van de steiger aanwezig is (vergelijkbaar met de aanwezigheid van een zand-/zoutkist). Deze kar kan in overleg met het lokale brandweercorps worden voorzien van allerlei basismaterieel, zodat een brandweerinzet snel en adequaat kan worden uitgevoerd, zonder al te veel tijdverlies.

Conclusie

De Model Bouwverordening spreekt in artikel 2.5.3 van een maximale afstand van 10 meter tussen de woningtoegang en de openbare weg. Als die afstand groter is, moet er een verbindingsweg aanwezig zijn die geschikt is voor (onder andere) brandweerauto's. Maar de brandweer gaat in de praktijk uit van een maximale afstand van 40 meter (conform de NVBR-publicatie 'Handleiding bluswatervoorziening en bereikbaarheid', 2003). Als de afstand tussen de woningtoegang en de opstelplaats van de brandweerauto te groot is, zijn er verschillende oplossingen denkbaar, zoals bijvoorbeeld een droge blusleiding in de steiger met aansluitpunten op de steiger (al of niet gecombineerd met inzet van een brandweerkar die aanwezig is in een afgesloten opslagkist nabij het begin van de steiger). Alternatieven als een blusboot of hogedrukslangen met een lengte van 90 meter kunnen ook overwogen worden, maar de mogelijkheid om dit te realiseren is afhankelijk van de inzetprocedures en materieelkeuzes van het lokale brandweercorps.



Foto boven: Artist's impression Booneiland, een drijvend design-dorp in de Noorderplassen te Almere. Het stedenbouwkundig plan heeft een structuur van een vast eiland met loopsteigers naar de daaraan 'afgemeerde' villa's. Het hart van het eiland wordt gevormd door een overdekt paviljoen dat fungeert als ontmoetingsplein en carport. In totaal komen er 19 drijvende watervilla's. Centrale eiland is bereikbaar via een brede brug. De steigers van het centrale

eiland naar de ingang van iedere woning zijn maximaal 10 meter lang. Daardoor zijn er geen problemen in verband met bereikbaarheid voor de hulpdiensten. Er is 1 brandkraan op het eiland, en een blusvoorziening in het centrale eiland. De eis van 40 m wordt overal gehaald. Foto: De Peyler Projektontwikkeling, bron www.skyscrapercity.com/showthread.php?p=19092095.

4.9 Blussen met oppervlaktewater

Probleemstelling

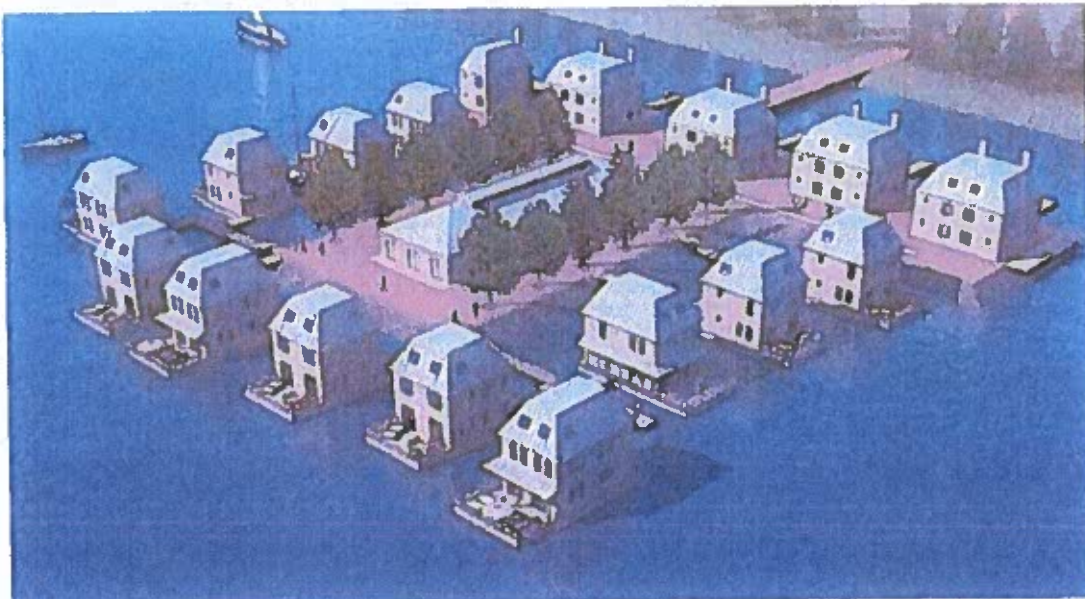
Mag er met oppervlaktewater geblust worden?

Uitleg en analyse van de bouwregelgeving

In de bouwregelgeving staan geen eisen over het al of niet blussen met oppervlaktewater. Blussen met oppervlaktewater heeft vaak niet de voorkeur voor de brandweer vanwege het feit dat oppervlaktewater vaak vervuild is waardoor de waterpompen verstopt of defect raken. Met name hogedrukpompen kunnen gevoelig zijn voor verontreinigd water.⁵

De brandweer hanteert bepaalde (fysieke) randvoorwaarden aan het gebruiken van open water als bluswatervoorziening, bijvoorbeeld:

- goede mogelijkheid bieden om auto- of motorspuit op te kunnen stellen;
- een zuighoogte hebben van maximaal 5 meter;
- een diepte hebben van minimaal 1 meter in verband met de zuigkorf;
- om de bruikbaarheid van open water bij vorst te kunnen garanderen, zullen er maatregelen (fysiek en procedureel) getroffen moeten worden om een deel van het open water ijsvrij te houden;
- geen zwerfvuil.

Conclusie

Er is geen bezwaar tegen het gebruik van oppervlaktewater als bluswater. De bouwregelgeving stelt hier geen eisen aan. Wel zal de brandweer in de planontwikkeling randvoorwaarden willen stellen ten aanzien van de opstelplaats van de pomp en de kwaliteit van het water. Het is aan de brandweer om het blusmaterieel af te stemmen op de eventuele noodzaak om gebruik te maken van oppervlaktewater.

4.10 Vloerafscheiding langs de waterkant

Probleemstelling

Het Bouwbesluit eist een vloer- en hellingbaanafschieding (balustrade, hekwerk) als het hoogteverschil ten opzichte van het aansluitende water meer dan 1 meter is. Maar ook als het hoogteverschil minder is dan 1 meter is er een risico dat mensen, en met name kleine kinderen, in het water vallen met verdrinkingsgevaar. Moet er dan toch niet een vloer-/hellingbaanafschieding komen?

En wat als er variabele waterstanden zijn, in geval van niet drijvende bouwwerken?

Uitleg en analyse bouwregelgeving

Het Bouwbesluit eist in artikel 2.15 lid 1 een vloerafscheiding en in artikel 2.41 lid 2 een hellingbaanafschieding bij een hoogteverschil van meer dan 1 meter. Dit geldt ook voor de steiger (= bouwwerk geen gebouw zijnde), behalve ter

plaats van die gedeelten waar het de bedoeling is om vanuit de steiger het water op te gaan of in een boot te stappen. Voor die gedeelten is de rand van de steiger op grond van artikel 2.15 lid 2 sub e) gelijk te stellen aan de rand van een bassin, zodat daar geen vloerafscheiding nodig is. Als een vloerafscheiding op grond van het Bouwbesluit niet nodig is, kan het desalniettemin toch raadzaam zijn voorzieningen te treffen, als de kans groot is dat er spelende kleuters en slecht ter been zijnde personen komen. Opgemerkt wordt dat, als de loopbrug of de steiger niet als 'aansluitend terrein' zijn aangemerkt (zie hiervoor paragraaf 4.7), er via de loopbrug en de steiger een vluchtroute van de woning voert. Voor deze vluchtroute gelden dan de eisen van een woonfunctie. De openingen in de afscheiding mogen daarom tot een hoogte van 0,7 m boven de vloer slechts 10 cm groot zijn (artikel 2.17 lid 2, en artikel 2.41 lid 5 Bouwbesluit). Van 0,7 m tot 1 m mogen de openingen maximaal 50 cm zijn (artikel 2.17 lid 3 en 2.41 lid 3). Daar waar over de steiger geen vluchtroute van de woning loopt gelden de eisen voor een 'bouwwerk geen gebouw zijnde' en mogen de openingen over de gehele hoogte 50 cm zijn. Belangrijk zijn de peilvariëaties waarop ontworpen wordt. De maximale peilfluctuaties (en de frequenties van overschrijding) kunnen in het bestemmingsplan staan. Dan kan er voor worden gekozen uit te gaan van het maximale peil of van een gemiddeld peil. De aanvrager van de bouwvergunning moet aantonen hiermee rekening te hebben gehouden.

Conclusie

Het Bouwbesluit eist geen vloer- en hellingbaanafschieding (balustrade, hekwerk) langs de steiger of de zijkant van de woning, als het hoogteverschil ten opzichte van het aansluitend water minder is dan 1 meter, of ter plaatse van gedeelten waar het juist de bedoeling is op het water te gaan.

4.11 Rolstoelbereikbaarheid

Probleemstelling

Bij drijvende woningen is de bereikbaarheid en toegankelijkheid voor rolstoelgebruikers niet altijd mogelijk of gegarandeerd, doordat ofwel de steiger en/of loopbrug naar de toegang van de woning te steil is, ofwel omdat de drempel ter plaatse van de voordeur hoger is dan 2 cm (om te voorkomen dat overslaand water door golfslag in de woning dringt bij onvoldoende 'vrijboord').

Uitleg en analyse bouwregelgeving

Voor de entree van de woning geldt artikel 4.17 lid 1: de vloer ter plaatse van ten minste één toegang van een woning heeft een hoogteverschil met de vloer van het aansluitende terrein of een gemeenschappelijke verkeersruimte, dat niet groter is dan 2 cm. Als de steiger of loopbrug direct aansluit op deze toegang, vormt de steiger/loopbrug het aansluit-

tende terrein. De steiger/loopbrug moet dan qua afmetingen, hellinghoek en inrichting ten minste voldoen aan de gemeentelijke bouwverordening. Artikel 2.5.4 van de Model Bouwverordening luidt: "Tussen de toegang van (...) een woning of een woongebouw, als bedoeld in artikel 4.3 van het Bouwbesluit (...) en anderzijds de openbare weg moet een mede voor gehandicapten begaanbare weg of begaanbaar pad aanwezig zijn. Voor deze bedoelde wegen en paden geldt dat zij:

- ten minste 1,10 meter breed moeten zijn;
- geen kleinere vrije doorgang mogen hebben dan 0,85 meter;
- en ten hoogste een hoogteverschil mogen overbruggen van 0,02 meter, tenzij dit plaatsvindt door middel van een hellingbaan die voldoet aan het bepaalde in de artikelen 2.39 en 2.40 van het Bouwbesluit".

Tevens geldt weer dat via de loopbrug/steiger een vluchtroute vanuit de woning kan voeren. De loopbrug/steiger moet dus (ook) voldoen aan de eisen die het Bouwbesluit stelt aan een vluchtroute van een woonfunctie. Dit zijn (niet toevallig) dezelfde eisen als in de Mbv staan: namelijk de hellingbaan moet voldoen aan artikel 2.39 en 2.40, en de vrije doorgang aan artikel 2.167 lid 1.

Voor wat betreft de drempel van de woning eist artikel 4.17 lid 3 Bouwbesluit dat de drempel niet hoger mag zijn dan 2 cm. Als de drempel hoger is moet dit worden overbrugd met een rolstoelberijdbare hellingbaan.

Conclusie

Het Bouwbesluit eist dat ten minste één toegang van de woning rolstoeltoegankelijk is, en de Model Bouwverordening eist dat de route vanaf de openbare weg naar die toegang ook rolstoeltoegankelijk is. In de praktijk blijkt dat dit niet altijd te realiseren is vanwege de steile van de steiger of de toegangsbrug, of de gewenste hoogte van de drempel bij de entree. Het ontwerp van de toegangsbrug naar de woning vanaf de wal, of de verbinding tussen de steiger en de entree is daarom van groot belang. Deze toegangsbrug of verbinding kan star zijn of flexibel zijn (dynamisch met de waterstand op en neer bewegend). Ook kan gekozen

worden voor een flexibele steiger. Ontwerppunten kunnen in het bestemmingsplan worden vastgelegd. Als de steiger is aangemerkt als aansluitend terrein én openbaar gebied is de gemeente 'probleemhouder' om te zorgen dat de steiger rolstoeltoegankelijk is.

Belangrijk zijn ook hier weer de peilvariaties waarop ontworpen wordt (maximaal peil of gemiddeld peil).



Foto boven. Deze woning is niet rolstoeltoegankelijk. Foto: ABC Arkenbouw



Foto boven: Zolang de loopbrug niet te steil is, is deze woning wel rolstoeltoegankelijk, door een dynamisch met de waterstand op en neer gaande loopbrug. Foto: ABC Arkenbouw

4.12 Boven openbaar vaarwater openslaande ramen

Probleemstelling

Mogen ramen boven openbaar vaarwater openslaan?

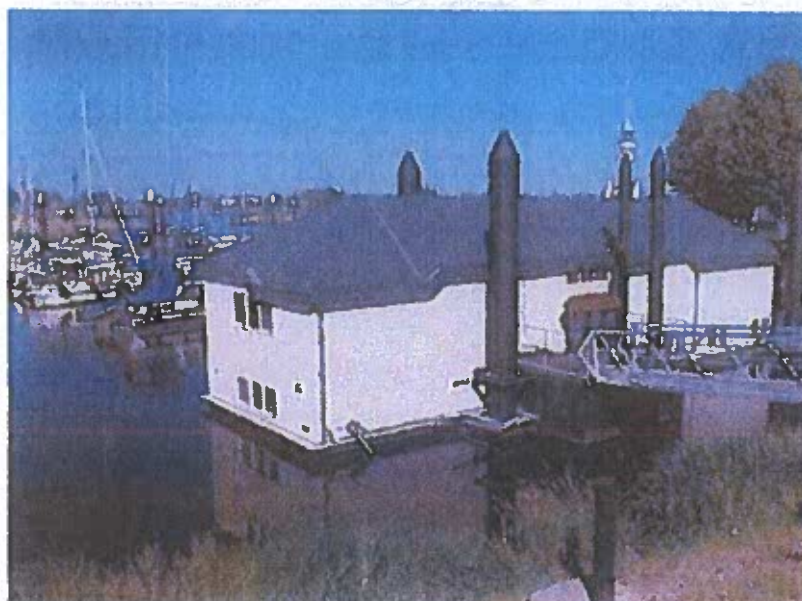
Uitleg en analyse bouwregelgeving

Artikel 2.76 Bouwbesluit stelt eisen aan het opendraaien van ramen boven "een voor motorvoertuigen openstaande weg", om te voorkomen dit gevaar oplevert voor voorbijgangers of langskomend verkeer. Het is dus niet verboden om boven openbaar vaarwater ramen open te slaan. Als het vaarwater is stellen waterbeheerders wellicht eisen. Als het geen vaarwater is, hoeft men er ook geen probleem van te maken. Als het wel een probleem is kan dit uiteraard opgelost worden door toepassing van naar binnen draaiende ramen.

Overigens geldt er wel een eis als de ramen openslaan boven een rookvrije vluchtroute (als over de steiger dus een rookvrije vluchtroute loopt). Zie artikel 2.76 lid 3 Bouwbesluit. Of over een steiger een rookvrije vluchtroute loopt is in paragraaf 4.7 aan de orde geweest.

Conclusie

Het Bouwbesluit stelt geen eisen aan het openslaan van ramen boven openbaar vaarwater. In het algemeen is dit geen groot probleem. Het is namelijk volgens voorschriften voor de binnenvaart niet toegestaan om met grote snelheid dicht langs een drijvende woning te varen (hinder).

4.13 Nutsaansluitingen en plaats van de meterkast

Probleemstelling

Voor alle af- en aanvoer van en naar de woning moeten speciale voorzieningen worden getroffen, vanwege de wisselende waterstanden. Denk aan elektriciteit, gas, afvalwater en fecaliën, telecommunicatie en drinkwatervoorziening. Het Bouwbesluit regelt alleen de veiligheid van de installatie in de woning na de meter (en voor water na de hoofdkraan). De elektriciteitsnetbeheerder, het gasdistributiebedrijf en het drinkwaterbedrijf zijn verantwoordelijk voor de aansluiting tot in de meterkast. Het Bouwbesluit laat de plaatsing van een meterkast buiten de woning toe. Als de meterkast op de wal of de steiger gesitueerd is, is de eigenaar/bewoner verantwoordelijk voor de flexibele verbindingen tot in de woning.

In de praktijk blijkt dat de netbeheerders alleen leveren tot op de steiger als dit een vaste steiger is. Een beweeglijk distributienet (bij een drijvende steiger) is in de regel niet bespreekbaar. De dikke starre elektriciteitskabels en de gas-/waterleidingen mogen niet bewegen (slijtage, breuk). Er is geen ervaring met materialen binnen het distributienet die aan voortdurende beweging onderhevig zijn, en bovendien

zijn de risico's bij leidingen die niet in de grond liggen groter, aldus de motivatie van de netbeheerders.

De netbeheerders nemen vervolgens bij voorkeur geen overstekende kabels of leidingen tussen steiger en woning in beheer in verband met het schaderisico ("als de gebruiker verantwoordelijk is, wordt er beter opgelet" en "preventief onderhoud zou veel duurder zijn wanneer de verantwoordelijkheid bij de netbeheerder/het distributiebedrijf ligt"). Een meterkast in de woning is in de meeste gevallen dus niet bespreekbaar. De netbeheerder eist dat de meterkast op de (vaste) steiger of de wal komt. Waterleidingbedrijven blijken overigens minder moeite te hebben om de watermeter in de woning zelf te plaatsen.

Is dit terecht? Mag de netbeheerder en het gasdistributiebedrijf eisen dat de meterkast op de wal of de vaste steiger gesitueerd wordt?

Uitleg en analyse van de regelgeving

Uitgangspunt van het Bouwbesluit is dat de eigenaar van de woning, c.q. de aanvrager van de bouwvergunning, zelf mag bepalen waar de meterkast wordt gesitueerd, mits rekening wordt gehouden met bepaalde eisen omtrent bereikbaarheid (in verband met meteropname en brandweer) en regenwerendheid. De meterruimte moet in beginsel binnen de woning zijn gesitueerd, maar mag ook buiten de woning, bijvoorbeeld tegen de buitenzijde van de woning in de nabijheid van de toegangsdeur zijn gelegen. Een gemeente kan een aanvraag om bouwvergunning daarom niet afwijzen als de eigenaar van een drijvende woning de meterruimte in de woning situeert. Daarbij moet de eigenaar van de woning wel zorgen voor leidingdoorvoeren en mantelbuizen voor de invoering van de distributieleidingen voor elektriciteit en gas vanaf een punt net buiten de uitwendige scheidingsconstructie tot in de meterkast, opdat de netbeheerder een aansluiting kan maken (zie de 'Regeling Bouwbesluit 2003' artikel 1.3 lid 3 en artikel 1.6 lid 3). De meterkast, de leidingdoorvoeren en de mantelbuizen moeten voldoen aan de NEN 2768 (versie 1998). In deze norm staan eisen die duidelijk niet zijn toegesneden op een drijvende woning. De NEN 2768 gaat namelijk uit van een leiding die vanuit de grond de woning binnenkomt. Er moet dus een gelijkwaardige oplossing worden gevonden. Kortom: het aansluitprobleem is voor drijvende woningen (nog) niet opgelost. De vraag is wiens probleem gaat dit worden? Van de woningeigenaar of van de netbeheerder? In principe beoordeelt de gemeente een gelijkwaardige oplossing, maar dat gaat natuurlijk niet werken als de netbeheerders het standpunt innemen dat alleen sprake kan zijn van gelijkwaardigheid als de meterkast op de wal of een vaste steiger staat.

Uiteindelijk is het een kwestie van kosten(verdeling) voor zowel aansluiting als het beheer van de kabels en leidingen of netbeheerders bereid zullen zijn om de nutsvoorzieningen tot in de woning in te voeren en aan te sluiten op de

meter in de meterkast. Weliswaar bestaat er voor water en elektriciteit een aansluitplicht (op grond van respectievelijk de Waterleidingwet en de Elektriciteitswet). Maar de netbeheerders zullen betogen dat de gehanteerde of gereguleerde standaardtarieven voor aansluiting niet zijn toegesneden op waterwoningen. Voor gas bestaan er in ieder geval geen aansluitplicht en standaardtarieven. Zie Bijlage 2 voor een overzicht van wat de Waterleidingwet en de energiedistributiewet- en regelgeving hierover regelen.

Conclusie

Volgens het Bouwbesluit mag de eigenaar van de drijvende woning zelf bepalen dat de meterkast in de woning komt te staan. De eigenaar moet wel zorgen voor leidingdoorvoeren en mantelbuizen vanaf 2 cm buiten de uitwendige scheidingsconstructie tot in de meterkast, opdat de netbeheerder een aansluiting kan maken. Deze leidingdoorvoeren en mantelbuizen moeten voldoen aan de NEN 2768. Maar deze norm is duidelijk niet toegeschreven op drijvende woningen, waarbij de distributieleiding via de open lucht in een met de waterstand op en neer gaande uitwendige scheidingsconstructie moet worden binnengebracht. Het aansluitprobleem voor drijvende woningen is dus nog niet opgelost. Het lijkt een kwestie van ontwikkeling van innovatieve technieken en beheerssystemen, en mogelijk aangepaste standaard-aansluittarieven.

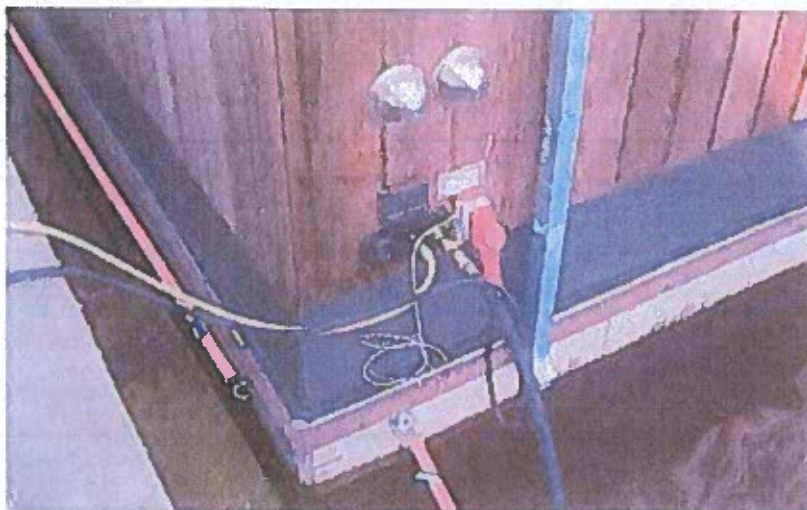

Foto's boven: Nutsaansluitingen drijvende woning. Foto's: ABC Arkenbouw



Foto rechts: De eerste gereedgekomen steiger van Waterbuurt-West, IJburg Amsterdam. De meterkasten voor de aan te merken drijvende woningen staan op de steiger. Foto: H.M. Vermande

4.14 Hoogte verblijfsruimten

Probleemstelling

Als ook de bak van het drijflichaam wordt benut als verblijfsruimte van de woning, impliceert een stahoogte van 2,60 m dat er dan in veel gevallen slechts smalle raampjes aan de bovenkant van de verblijfsruimte gemaakt kunnen worden, net boven de waterlijn. Dat geeft een beklemmend gevoel. Bij een stahoogte van 2,40 of 2,20 m kunnen de ramen lager zitten (op ooghoogte). Dat is veel aantrekkelijker. Hoe hiermee om te gaan?

Uitleg en analyse van de bouwregelgeving

Het Bouwbesluit eist inderdaad voor verblijfsgebieden/ruimten van woningen een minimale vrije hoogte boven de vloer van 2,60 m.

Conclusie

Dit is een ontwerpkeuze, en lijkt in principe oplosbaar. Dit is niet anders dan bij landwoningen.

4.15 Bescherming tegen ratten en muizen

Probleemstelling

Welke voorzieningen tegen ratten en muizen moeten worden aangebracht?

Uitleg en analyse van de bouwregelgeving

Afdeling 3.17 geeft de eisen voor de bescherming tegen ratten en muizen. De uitwendige scheidingsconstructie mag geen openingen bevatten groter dan 1 cm, en de bescherming dient tot 0,6 meter gemeten vanaf het aansluitende terrein aanwezig te zijn. Het doel is om het binnendringen van ratten en muizen en het nestelen van bedoelde plaagdieren in bouwconstructies tegen te gaan. De bescherming tot 60 cm onder de grond (of het water) dient ertoe om zoveel mogelijk te voorkomen dat ratten of muizen van onderen af toegang krijgen tot het bouwwerk of de kruipruimte onder een bouwwerk.

Conclusie

Hier gelden de normale voorschriften die ook op het land gelden. Zolang er voldoende water aanwezig is en de diepgang meer dan 0,6 meter bedraagt zal dit geen probleem opleveren. Bij eventueel droogvallen kan er strijdigheid met dit artikel ontstaan als geen speciale maatregelen getroffen worden. Bij drijflichamen met EPS ('piepschuim') moet opgelet worden dat dit geen gaten en kieren heeft met openingen groter dan 1 cm.



Foto boven verblijfsruimte met 2,60 m stahoogte in onderbouw van een drijvende woning, met smalle raampjes boven de waterspiegel. Foto: ABC Arkenbouw.

5. Toezicht tijdens de bouw

Probleemstelling

Het gemeentelijk Bouw- en Woningtoezicht wenst vaak aanwezig te zijn bij de start van bepaalde onderdelen van de bouw. Bij drijvende woningen is dit natuurlijk lastig als de woning op een wervelgebouwd wordt die ver weg ligt van de gemeente. Hoe moet dit vormgegeven worden?

Uitleg en interpretatie van de bouwregelgeving

Artikel 4.5 van de gemeentelijke modelbouwverordening luidt:

1. Het bouwtoezicht dient -voor zover het betreft bouwwerken waarvoor bouwvergunning is verleend en onverminderd het bepaalde in de voorwaarden van de bouwvergunning- ten minste twee dagen voor de aanvang van elk der hierna te noemen onderdelen van het bouwproces in kennis te worden gesteld:
 - a. de aanvang der werkzaamheden, ontgravingswerkzaamheden daaronder begrepen;
 - b. de aanvang van het inbrengen van de funderingspalen, het slaan van proefpalen daaronder begrepen;
 - c. de aanvang van de grondverbeteringswerkzaamheden.
2. Het bouwtoezicht dient ten minste één dag van tevoren in kennis te worden gesteld van het storten van beton.
3. De in het eerste en tweede lid bedoelde kennisgevingen moeten, indien het bouwtoezicht dit verlangt, schriftelijk geschieden."

Hieruit blijkt dat de gemeente ook in de bouwvergunning voorwaarden kan stellen aan de aanvrager van de bouwvergunning, die de uitoefening van het toezicht door de gemeente vergemakkelijkt.

Conclusie

Het probleem is niet anders dan bij prefabbouw. Een gemeente mag zelf bepalen hoe zij het toezicht tijdens de bouw inricht. Als de bouwverf ver weg ligt van de gemeente, zal de inspecteur van Bouw- en Woningtoezicht wellicht slechts één keer komen kijken op de 'bouwplaats', bijvoorbeeld bij het betonstorten, en verder de controle van bijvoorbeeld de wapening uitbesteden aan een lokale constructeur. De gemeente kan ook bepaalde rapportages van de aanvrager van de bouwvergunning verlangen. Indien de bouwer voor de drijvende woning een 'erkende kwaliteitsverklaring' (als bedoeld in artikel 1.6 Bouwbesluit) overlegt, dient dit als automatisch bewijs dat aan de voorschriften van het Bouwbesluit is voldaan. Er kan ook met fotomateriaal worden gewerkt. In dit digitale tijdperk zou zelfs het gebruik van een webcam tot de mogelijkheden kunnen behoren van 'toezicht op afstand'.

Foto onder: Bouw van een drijvende woning in de fabriek
Foto: ABC Arkenbouw

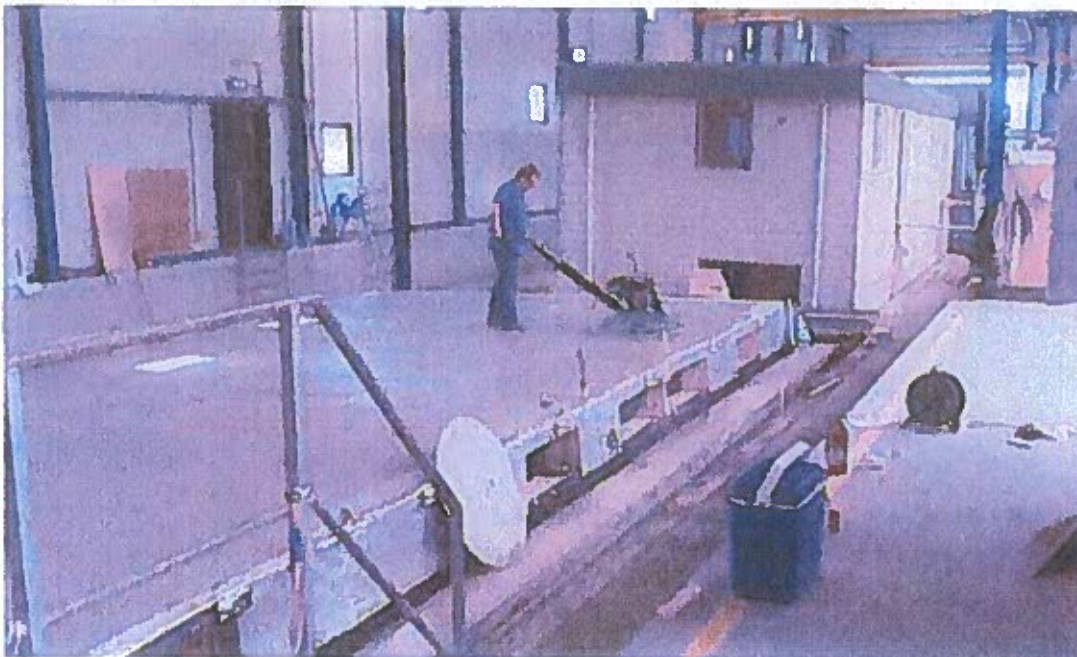

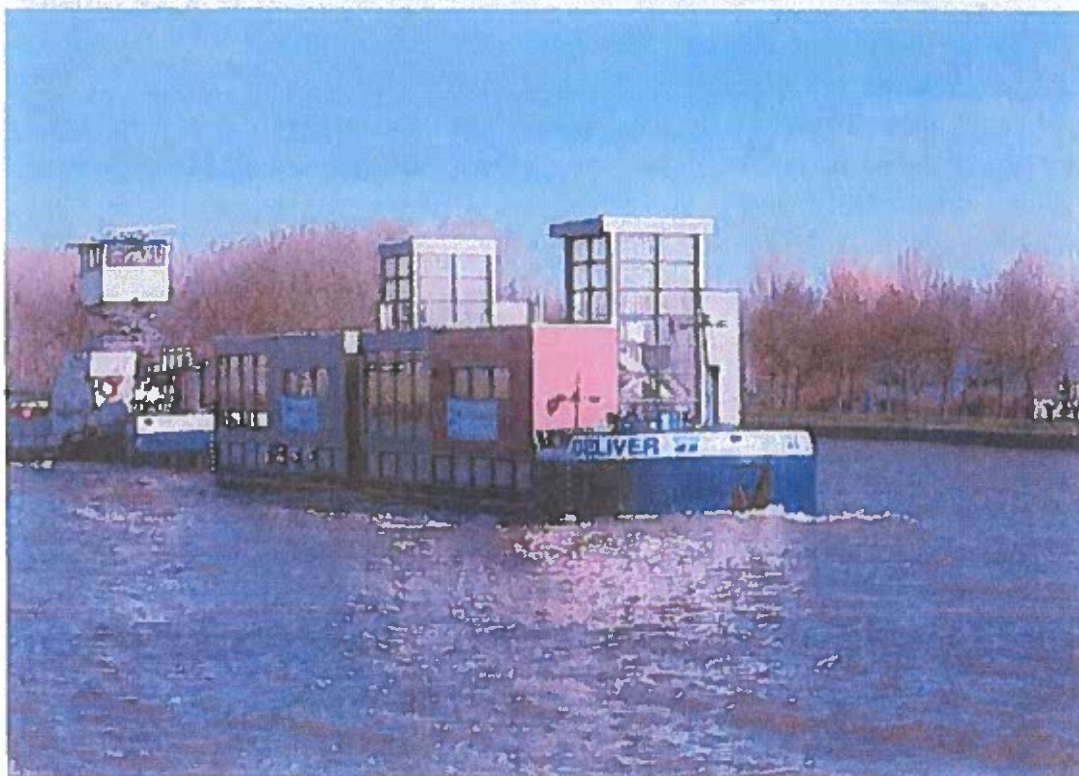
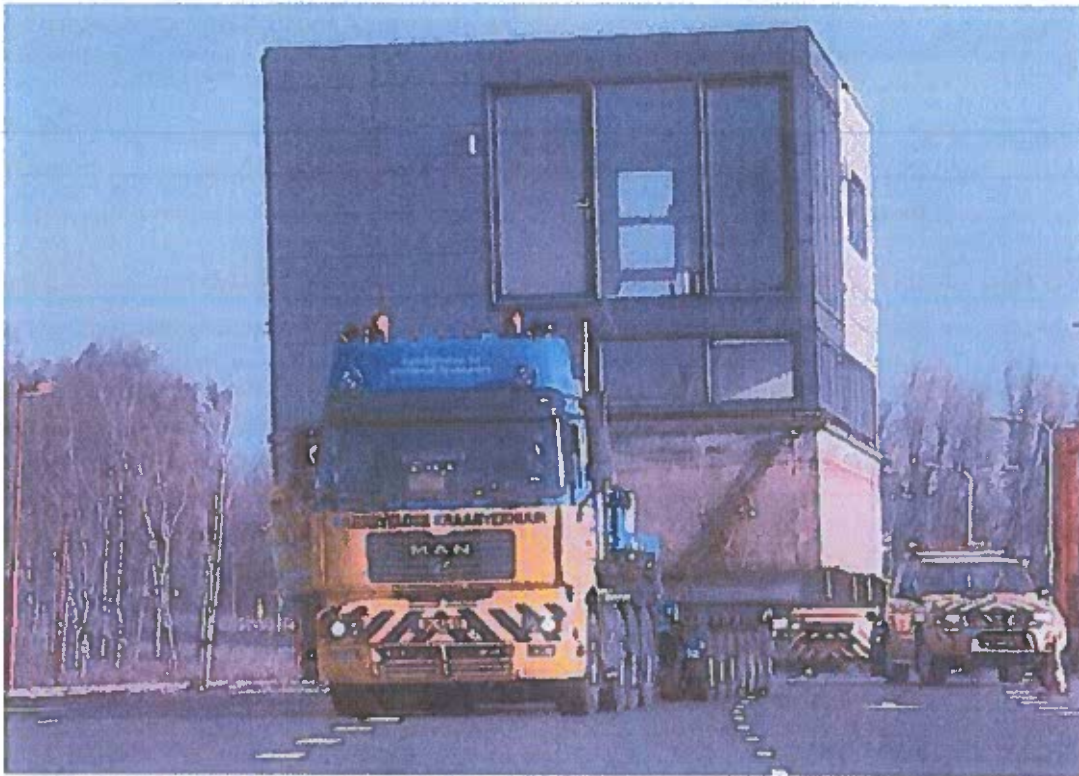

Foto's boven: Transport over de weg en over water. Foto: ABC, Arkenbouw

6. Overige eisen naast de bouwregelgeving

Vanuit waterbeheer, milieu en ARBO kunnen de volgende, voor drijvende woningen relevante aspecten genoemd worden:

- Waterbeheerders kunnen eisen stellen aan:
 - Het waterbergend vermogen van een waterweg. De vorm en afmetingen van het drijflichaam kunnen invloed hebben op dit waterbergend vermogen. De waterbeheerder kan dan compenserende maatregelen verlangen;
 - Het doorboren van de waterbodem met palen;
 - Uitloging materialen, waardoor mogelijk milieuvervuiling;
 - Waterkwaliteit onder de woning (doorstroming) en vrije ruimte onder de woning.
 - Het nemen van maatregelen om de gevolgen van een 'plasbrand' te voorkomen (brand op het oppervlakte water door bijv. olie). Dit betreft externe veiligheid (risico's uit inrichtingen of transport). Basis zijn het Bevi en Revi (Besluit en Regeling externe veiligheid van inrichtingen). Zie ook de Handreiking van de VNG in samenwerking met de VROM-Inspectie van juni 2007 'Naar een veilige bestemming' (te downloaden van www.vng.nl);
 - Hinderlijke radarreflectie en aanvaringsrisico's.
 - Overige eisen in ROBK voor rijkswateren.

Voor de grote rijkswateren is op dit moment een vergunning op basis van de Wet beheer rijkswaterstaatswerken nodig voor het nemen van ligplaats. Hierbij worden waterstaatkundige belangen, zoals waterberging, afgewogen. In de toekomst (2010) wordt dit de Waterwet. Daarnaast is voor rijkswateren een ontheffing nodig op basis van het Binnenvaart politiereglement (deze hangt onder de Scheepvaartverkeerswet). Hierin worden de nautische belangen afgewogen.

- ARBO-eisen, bijv. gerelateerd aan de veiligheid van het brandweerpersoneel bij betreding van de steiger ingeval van brand. Brandweer kan bijvoorbeeld een verplichte scheiding tussen vluchtende personen en aankomende hulpdiensten verlangen. Een brandweercommandant heeft het recht om op grond van de ARBO-wetgeving te weigeren zijn personeel het gebied in te sturen, bijvoorbeeld bij een brandende steiger. ARBO-eisen kunnen gerelateerd zijn aan de bereikbaarheid van de buitenzijde van de woning in verband met het onderhoud, schilderen en schoonmaken/ramen wassen.

7. Overige aandachtspunten bij ontwikkeling en bouw van drijvende woningen

In hoofdstuk 4 is bij een aantal onderwerpen al genoemd dat de bouwregelgeving geen eisen stelt, of slechts langs indirecte weg (bijvoorbeeld via NEN-normen).

Hieronder volgt een overzicht van de onderwerpen die – naast de voorschriften van de bouwregelgeving – relevant zijn bij de ontwikkeling en bouw van drijvende woningen:

- Rekenregels voor aanvaarbelasting (zie paragraaf 4.3).
- Minimale resterende waterdiepte onder het drijflichaam (diepgang). Het drijvende lichaam kan vastlopen en daardoor kantelen (zie paragraaf 4.1). De praktijk hanteert wel een eis van minimaal 0,6 meter. Is de eigenaar van de waterkavel er zelf verantwoordelijk voor om aanslibbing tegen te gaan en eventueel van tijd tot tijd te baggeren of blijft het in beheer bij het waterschap?
- (Nautische) eisen die te maken hebben met stabiliteit, kantelen, scheefliggen, zinken, en deining:
 - Stabiliteit garanderen als gebruiksgrenstoestand (zie 4.1 en 4.2). Hoe groter het oppervlak van het drijflichaam (en met name de breedte t.o.v. de lengte), en hoe lager het massazwaartepunt, des te stabiel het drijflichaam.
 - Minimaal vrijboord (zie paragrafen 4.2 en 4.11). In de praktijk wordt vaak een minimaal hoogteverschil van 50 of 60 cm aangehouden tussen de eerste watervorende opening en de waterlijn, rekening houdend met maximale belastingen. Dit is bedoeld om spatten en overslaande golfslag te voorkomen. Naarmate het vrijboord groter is heeft men ook een groter resterend drijfvermogen. Met name verzekeraars kunnen eisen stellen aan het vrijboord.
 - Resterend drijfvermogen en compartimentering van het drijflichaam (zie paragraaf 4.1 en 4.4). In de praktijk wordt wel de eis gehanteerd dat een drijflichaam altijd een zodanig resterend drijfvermogen heeft dat het resterend vrijboord nog altijd ten minste 10 cm is.
 - Scheefstand (zie paragraaf 4.2). In de praktijk wordt wel een maximale hellingshoek voor scheefliggen door windbelasting, golfslag of wisselende gebruiksbelasting van 5° of 50% van het vrijboord gehanteerd.
 - Diepgang. De diepgang is evenredig met de belasting en omgekeerd evenredig met het oppervlak van het drijflichaam.
 - Deining (comfort) (zie paragraaf 4.2).
 - Zwaartepunt. Eis in de vorm van een getal uit de

berekening waarin de hoogte van het zwaartepunt ten opzichte van het waterniveau en de lengte en breedte van het drijflichaam verwerkt zijn

- Reductie-/toeslag op veiligheidsfactoren in de constructieve berekeningen volgens NEN 6702.
- Verlies aan drijfvermogen als bij er brandbestrijding een hoeveelheid bluswater de woning binnendringt (zie ook leerstof scheepsbrandbestrijding).
- Vervorming en dynamische vloerbelasting van de constructie. De maximaal toegestane vervorming van de drijfconstructie moet worden gespecificeerd in relatie tot de bovenbouw. De aansluiting ('kim') tussen het drijflichaam en het gebouw dat erop staat moet waterdicht zijn, en moet functioneren als een soort dilatatievoeg. Het moet de krimp en uitzetting tussen onder- en bovenbouw op kunnen vangen.
- Rolstoeltoegankelijkheid van steigers (zie 4.11). Moeten er nog extra zaken worden geregeld?
- EPC (energie prestatie coëfficiënt). Moeten er in de norm rekenwaarden worden opgenomen voor het drijflichaam die bruikbaar zijn in de EPC-berekening?
- Kinderveiligheid indien geen vloerafscheiding (balustrade) verplicht is (zie paragraaf 4.10).
- Uitklimvoorzieningen aan het drijflichaam. Als een persoon te water raakt moet deze weer op het drijflichaam kunnen klimmen.
- Afschot riolering. Bij een reguliere riolering moeten de leidingen onder een bepaald afschot worden aangelegd. Bij drijvende bouw kan scheefstand optreden waarbij het afschot teniet wordt gedaan. Daarom moet bij drijvende bouw een groter afschot worden gerealiseerd, of met een persriolering gewerkt worden.
- Leidingen. Leidingen die via een steiger of brug naar een drijflichaam leiden, moeten soms voorzien worden van tracing: een voorziening waarbij bijvoorbeeld drinkwaterleidingen verwarmd worden zodat ze niet kunnen bevriezen (zie ook paragraaf 4.13). Anderzijds mogen de leidingen ook niet te warm worden vanwege legionella.
- Duurzame bescherming van de constructie, waaruit bijvoorbeeld een eis van coating aan onderzijde drijflichaam kan voortvloeien, om algvorming en ongedierte tegen te gaan.
- Ruwheid oppervlak steiger, om uitglijden te voorkomen.
- Voorzieningen voor laden en lossen.
- Waterniveau alarm om te waarschuwen voor vollopen van het onderruim, met detectoren in elk compartiment en een automatische klokpomp of dompelpomp.



Foto boven: Roolpomp in drijvende woning Foto: ABC Arkenbouw

8. Ruimtelijke ordeningsaspecten

In hoofdstuk 5 is een aantal onderwerpen genoemd die niet via de bouwregelgeving geregeld zijn, maar die in de structuurvisie en/of het bestemmingsplan geregeld moeten worden. Geadviseerd wordt dat gemeenten, samen met provincies en de waterbeheerders zo vroeg mogelijk in het planvormings- en planologische traject uitgangspunten formuleren.

In de structuurvisie, als onderlegger voor bestemmingsplannen, kan de locatie voor het waterwonen planologisch worden aangeduid. Bij het planologisch aanwijzen van de waterwijk dient onder andere rekening te worden gehouden met de kans dat daar grotere schepen kunnen komen, in verband met aanvaringsrisico.

In de voorschriften van en toelichting op het bestemmingsplan kunnen stedenbouwkundige zaken worden geregeld, zoals:

- Verkavelingsplan waterkavels en ontsluiting/steigerplan (bijvoorbeeld opnemen als dubbelbestemming: 'water/wonen');
- De ontsluiting van de waterwoningenwijk;
- Aansluiting en levering van gas/elektra/water (levering tot op de wal, tot op de steiger of tot in de woning?). Locatie aansluiting afvoer afvalwater op openbaar riool (plaats pomp bij centrale afpomping);
- Rekening houden met voldoende ruimte voor voorzieningen op de wal (parkeervoorzieningen, tuinen, ontsluiting);
- In de planregels opnemen dat de waterwoonvormen zijn bedoeld om 'ter plaatse te functioneren';
- In de planregels de mogelijkheid voor de aanleg van remmingswerken of andere kunstwerken (ter voorkoming van aanvaringen) opnemen;
- In de planregels de waterpeilfluctuaties (minimum, maximum, gemiddeld peil) opnemen;
- In de planregels de vloerhoogte ten opzichte van NAP opnemen;
- Rekening houden met milieuaspecten, zoals externe veiligheid, geluid (scheepvaart), ecologie⁶;
- Ontwerpuitgangspunten voor rolstoeltoegankelijkheid steigers en woningen;
- Eigendomsstructuur en onderhoudsplicht van de wal, de steiger, het water, de waterbodem en de collectieve voorzieningen (bijv. parkeergelegenheid) voor de woningen. Wordt alles door de gemeente beheerd, of deels ook door een Vereniging van Eigenaren?;
- Planologische bepalingen voor bereikbaarheid hulpdiensten en ophaaldiensten voor huishoudelijk afval;

- Hoogwaterplan bij buitendijks bouwen, waarin fysieke en organisatorische maatregelen zijn vastgelegd in geval van hoogwater (toegankelijkheid woningen voor bewoners en hulpdiensten, sluiten van openingen, ontruiming geparkeerde auto's).

De regeling voor de bereikbaarheid van bouwwerken voor wegverkeer en brandblusvoorzieningen is thans nog in de gemeentelijke bouwverordening geregeld als onderdeel van de stedenbouwkundige voorschriften. Dergelijke voorschriften kunnen ook onderdeel zijn van een bestemmingsplan of beheersverordening. De betreffende regeling zal dan eveneens deel uitmaken van het toetsingskader voor aanvragen om bouwvergunning (en, bij inwerkingtreding van de Wabo, Wet algemene bepalingen omgevingsrecht: de omgevingsvergunning voor het bouwen). Net als in de bouwverordening kan deze regeling als onderdeel van een gebruiksverbod eveneens toepasselijk zijn voor bestaande gebouwen. Gedacht moet dan worden aan een gebruiksverbod voor gebouwen indien niet voldaan wordt aan de betreffende voorschriften met betrekking tot onder meer de bereikbaarheid voor wegverkeer en de aanwezigheid van een opstelplaats voor brandblusvoertuigen.

De intentie van VROM is dat op termijn de stedenbouwkundige voorschriften uit de bouwverordening geheel zullen vervallen en dat het bestemmingsplan of de beheersverordening een uitputtende bebouwingsregeling zullen bevatten. Met de VNG zal nog overleg plaatsvinden op welke manier een en ander precies in een bestemmingsplan of beheersverordening kan worden uitgewerkt en of daartoe ook voorbeeld-voorschriften zullen worden uitgewerkt.

De provincie, VROM, de milieudienst, waterschappen (watertoets) en alle andere relevante organisaties worden in het voortraject intensief betrokken bij het maken van een bestemmingsplan. Dat is ook het stadium dat de afwegingen ten aanzien van waterwonen plaatsvindt. Elke instantie toetst het bestemmingsplan aan het eigen milieu/ruimtelijke ordeningsbeleid.

Voetnoten

- 1 Zie hierover een artikel van Z.H. Duynstee-van Imhoff in *WR*, *Tijdschrift voor huurrecht* (nummer 6, juni 2007).
- 2 Zie hierover uitgebreid A.A. van Vellen – 'Privaatrechtelijke aspecten van onroerend goed' (2006), paragraaf 2.13.1 ('Woonboten en drijvende woningen').
- 3 Hiervoor geldt de eis van artikel 2.9 lid 7 Bouwbesluit: "Een uiterste grenstoestand van een hoofd draagconstructie wordt, afhankelijk van de bestemming en de inrichting van een bouwwerk, bij de volgens NEN 6701 bepaalde bijzondere belastingcombinaties die kunnen optreden bij brand, gedurende zodanige tijd niet overschreden, dat het bouwwerk bij brand binnen redelijke tijd kan worden verlaten en kan worden doorzocht, zonder dat gevaar bestaat voor instorting van de hoofd draagconstructie." In de ambtelijke concept-tekst van het nieuwe Bouwbesluit luidt dit artikel (nu genummerd als lid 8): "De standzekerheid van een bouwwerk geen gebouw zijnde, gaat afhankelijk van de bestemming en de inrichting bij de in NEN-EN 1990 bedoelde buitengewone belastingcombinaties die kunnen optreden bij brand, gedurende de in NEN-EN 1990 bedoelde ontwerplevensduur niet verloren binnen de tijdsduur die redelijkerwijs nodig is om de gebruiksfunctie bij brand te kunnen verlaten en doorzoeken." Het betreft hier een functionele eis, die burgemeester en wethouders voor een individueel geval moeten kwantificeren.
- 4 Deze situatie is vergelijkbaar met een woongebouw in carrévorm met een rondgaande open galerij aan een binnenterrein en een veiligheidsstrappenhuis (zie figuur 2). In verband met het gevaar van uitstaande vlammen vanuit een brandende woning en de straling die daarbij vrijkomt, moet er voldoende afstand worden aangehouden tussen de twee tegenoverliggende galerijen (A). Gangbaar is hier een afstand van minimaal 5 meter aan te houden, maar berekeningen moeten aantonen of dit toereikend is om aan de 30 minuten WBDBO te kunnen voldoen. In plaats van door afstand kan de brandwerendheid ook gevonden worden door een brandwerende scheidingswand tussen de twee vluchtroutes.

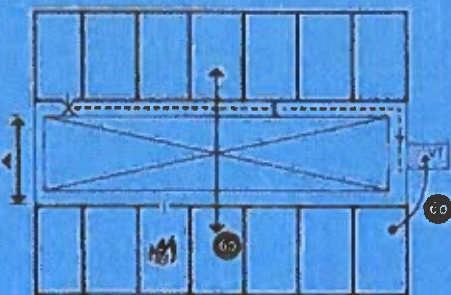

Analoge situatie van een woongebouw: rondgaande galerij in niet-besloten ruimte, uitkomend op een veiligheidsstrappenhuis. Vuistregel is dat afstand A minimaal 5 m is indien de WBDBO van 30 minuten tussen de twee vluchtroutes door afstand gerealiseerd moet worden. De loopafstand tussen een toegang van een woning en de toegang van het vluchtrappenhuis mag maximaal 45 meter zijn (artikel 2.185). Bron: 'Brandveiligheid Ontwerpen en Toetsen', deel B, par. 13 (SBR, 2005)

- 5 Op de betreffende pomp staan specificaties vermeld die daarover uitsluitsel geven. Pompen die in brons zijn uitgevoerd zijn veel beter bestand tegen verontreiniging. Zo bestaan er pompen, die pH-3-bestendig zijn.
- 6 Voor wat betreft externe veiligheid kan hier genoemd worden het voorkomen van 'plasbranden' of ongelukken door vervoer van gevaarlijke stoffen via de waterweg. BEW leggen in de toelichting op het bestemmingsplan verantwoording af over hoe zij omgaan met externe veiligheid. Een woning is een zogenaamde 'gevoelige bestemming'. Woningen mogen niet binnen de PR (plaatsgebonden risico) contour worden gebouwd. Daarnaast geldt dat door de toevoeging van woningen het groepsrisico stijgt. Ook hierover moeten BEW verantwoording afleggen. Zij dienen daartoe de brandweer om advies te vragen. De brandweer kan daarbij maatregelen voorstellen. Voor externe veiligheid is een woning een gevoelige bestemming (met alle spelregels die daarvoor gelden), of deze drijf of niet. Bij een bouw aanvraag hoeft niet specifiek rekening te worden met een plasbrand. Er kan uit oogpunt van externe veiligheid een woonbestemming voorkomen worden voor een gebied waar een risico daarop is. Dit wordt in de ruimtelijke ordeningsprocedure getoetst. Een risico daarop zou men eventueel kunnen terugdringen door bepaalde voorzieningen te treffen, maar dat is vergelijkbaar met andere voorzieningen die getroffen moeten worden om een locale bouwrijp voor woningen te maken. Denk bijvoorbeeld aan geluidsschermen.

Bijlage 1

Overzicht jurisprudentie ten aanzien van de vraag of drijvende woningen als 'bouwwerk in de zin van de Woningwet' moeten worden beschouwd

Hieronder volgt een overzicht van de jurisprudentie, uit het boek J. Struiksma, *Het systeem van het ruimtelijk ordeningsrecht*, 4e druk (Amsterdam 2008), te downloaden via http://www.ibr.nl/templates/mercury.asp?page_id=1633

pp.87-89

"4.2.1 Waarvoor is vergunning nodig?

Artikel 40, lid 1, onder a Woningwet verbiedt bouwen zonder of in afwijking van een vergunning van burgermeester en wethouders. In artikel 1, lid 1, onder a Woningwet wordt onder bouwen verstaan: "het plaatsen, het geheel of gedeeltelijk oprichten, vernieuwen of veranderen en het vergroten van een bouwwerk, alsmede het geheel of gedeeltelijk oprichten, vernieuwen of veranderen van een standplaats". In de Woningwet is geen omschrijving van het begrip 'bouwwerk' opgenomen. Een dergelijke definitie ontbrak al in eerdere versies van de Woningwet. Sinds 1901 is het spraakgebruik voor de betekenis van het begrip richtinggevend. De Model Bouwverordening bevat wel een definitie: 'elke constructie van enige omvang van hout, steen, metaal of ander materiaal, welke op de plaats van bestemming hetzij direct of indirect met de grond is verbonden, hetzij direct of indirect steun vindt in of op de grond.'

Met de woorden 'op de plaats van bestemming' wordt de plaats bedoeld waarop de constructie wordt opgetrokken om te functioneren. Buiten het begrip 'bouwwerk' vallen dus bijvoorbeeld allerlei constructies die op industriële terreinen in elkaar worden gezet met de bedoeling ze uiteindelijk elders op een bouwterrein te plaatsen. De definitie kwam al voor in de MBV 1965 en is uitgangspunt geweest voor de voornamelijk door de Afdeling rechtspraak gevormde jurisprudentie. Daarin komen drie criteria steeds terug, namelijk: constructie, omvang en plaatsgebonden karakter. Hoewel het uit de jurisprudentie niet zo duidelijk blijkt, zou men kunnen stellen, dat allereerst de vraag moet worden beantwoord of er sprake is van een constructie. Als deze vraag met ja moet worden beantwoord, is vervolgens de omvang van de constructie aan de orde. Als de omvang zeer klein is, dan is de constructie geen bouwwerk. Als het gaat om een grote omvang, dan is het de vraag, of de constructie bedoeld is om gedurende langere tijd op één plaats te functioneren; met andere woorden: of de constructie een plaatsgebonden karakter heeft.

Ik zal uit de zeer omvangrijke jurisprudentie een beperkt aantal uitspraken bespreken aan de hand waarvan de bovengenoemde drie criteria kunnen worden verduidelijkt. Een zeer uitgebreid overzicht is te vinden in de toelichting bij de MBV."

De auteur bespreekt vervolgens een groot aantal uitspraken, waarvan een aantal op drijvende objecten betrekking hebben:

"ARRS 4 maart 1991, JBB art. 1-17 (Waterland), waarin het gaat om drijvende, deels verankerde en aan een ketting liggende aanlegsteigers ten behoeve van een jachthaven. Voor het antwoord op de vraag of de steigers een plaatsgebonden karakter hebben acht de ARRS van belang: de intentie van de eigenaar of de gebruiker, de duur van de aanwezigheid en het treffen van voorzieningen aan of bij de steigers. In de casus is gebleken, dat de steigers aan beide korte zijden direct of indirect met de grond zijn verbonden en gedurende het hele watersportseizoen aanwezig zijn. Alleen in de winter worden ze weggehaald. De intentie van de eigenaar is, om gedurende het hele seizoen de beschikking te hebben over steigers. De ARRS concludeert daarom, dat er sprake is van een plaatsgebonden karakter en dus van een bouwwerk.

Ook vermeldenswaard is ABR 18 september 1997, BR 1998, p.667, m.nt. E. van der Schans (Marina's Roermond). In deze zaak is onder meer aan de orde de vraag of een als vakantiewoning dienst doende marina, die bestaat uit een als woning ingerichte en uitziende (houten) opbouw, en geplaatst is op een drijvende betonnen bak, als een bouwwerk moet worden aangemerkt. De marina's zijn paarsgewijs aan voor- en achterzijde op twee plaatsen, telkens met twee boven elkaar gesitueerde stalen geleidingsbeugels verbonden aan een betonnen paal met een lengte van 15 meter, waarvan 7 meter in de ondergrond is gedreven. Vast staat dat deze verankering tot doel heeft de stabiliteit van de marina's te bevorderen en te voorkomen dat de marina's in welke richting dan ook gaan overhellen. De ABR is van oordeel dat, mede gezien deze solide verankering in de grond en het plaatsgebonden karakter van het geheel, sprake is van een bouwwerk.

De ABR acht voor het antwoord op de vraag of van een bouwwerk kan worden gesproken, niet doorslaggevend

of de marina's ook zonder deze verankering als vaartuig voldoende stabiel zouden zijn. Doorslaggevend is de wijze waarop de marina's feitelijk zijn verankerd, nu de constructie daarop ook is afgestemd.

Interessant is ook ABRS 23 juni 2002, AB 2001/8, m. nt. dG (Skispringschans Loosdrecht).

Onderwerp van geschil is (onder meer) een verplaatsbare waterskispringschans waarvoor geen bouwvergunning is verleend. Omwonenden vragen burgemeester en wethouders van Loosdrecht tegen de schans op te treden. De ABRS constateert dat de skischans een drijvend object is, aan de bodem van de plas verankerd, ter plaatse aanwezig van april tot oktober. Gelet op de constructie en de plaatsgebondenheid, was naar de mening van de ABRS voor het oprichten ervan een bouwvergunning vereist. Dat de schans uitsluitend gedurende het watersportseizoen wordt gebruikt, maakt dat naar haar oordeel niet anders. De daarmee samenhangende periodieke verplaatsing van de schans doet niet af aan het plaatsgebonden karakter ervan."

Een recente uitspraak van de Raad van State (niet behandeld in het boek van dhr. Struiksma), betreft die van de botenloods Noordwijk.

ABSRS, 5 december 2007, No. 200703137/1, LJN: BB9443. Zie (Botenloods Noordwijk). Zie Tijdschrift voor Bouwrecht nr.2, febr. 2008 (met noot B. Rademaker).

Een derde had de gemeente verzocht handhavend op te treden tegen een botenloods die zonder bouwvergunning was opgericht. De gemeente weigerde dit, omdat de botenloods volgens haar niet was aan te merken als een bouwwerk in de zin van de Woningwet. In bezwaar bleef de gemeente bij haar standpunt. Daarom ging derde in beroep bij de rechtbank. Derde meende dat de botenloods wel een bouwwerk was in de zin van de Woningwet, zodat de gemeente bevoegd was tot aanschrijving, omdat de botenloods zonder bouwvergunning was opgericht. De rechtbank stelde derde echter niet in het gelijk. Reden waarom derde tegen de uitspraak van de rechtbank hoger beroep instelde bij de Afdeling bestuursrechtspraak.

De Afdeling hanteert de definitie van de Modelbouwverordening als uitgangspunt bij de vraag of het om een bouwwerk gaat. De ABRS concludeert dat de drijvende botenloods (geplaatst op drijvende pontons) die slechts met staalkabels en haken aan de kade is bevestigd, indirect met de grond verbonden is. Voorts wordt vastgesteld dat de botenloods een constructie is met plaatsgebonden karakter (bedoeld om ter plaatse te functioneren), op grond van de kennelijke intentie van de eigenaar, de duur van de aanwezigheid en het treffen van voorzieningen aan of bij de botenloods.

"Gelet op de constructie, de verbondenheid met de grond en de plaatsgebondenheid, moet de botenloods als

bouwwerk in de zin van de Woningwet worden aangemerkt. Dat de botenloods in beginsel verwijderd zou kunnen worden, geeft geen grond voor een ander oordeel." Daarom was wel een bouwvergunning nodig.

Burgemeester en wethouders zullen nu een nieuwe beslissing op bezwaar moeten nemen naar aanleiding van het verzoek van derde. Of het alsnog tot aanschrijving tot het verwijderen van de botenloods zal komen, zal afhangen van de vraag of de botenloods, gesteld dat het gemeentebestuur dat wenst, alsnog gelegaliseerd kan worden.

Bijlage 2

Aansluitplicht en tarieven voor nutsaansluitingen

Er moet in de juridische regeling onderscheid gemaakt worden tussen water, elektriciteit en gas.

Water

Artikel 3p lid 1 van de Waterleidingwet luidt: "De eigenaar van een waterleidingbedrijf is verplicht, binnen het distributiegebied waarin hij bevoegd is drinkwater te leveren, degene die daarom verzoekt een aanbod te doen te voorzien van een aansluiting op het door hem beheerde leidingnet". Er is dus geen aansluitplicht zonder meer, maar wel de plicht tot het doen van een aanbod voor het voorzien in een aansluiting indien hierom wordt verzocht. Voor de beoordeling en beslissing of in een bepaald geval daadwerkelijk tot aansluiting of levering wordt overgegaan maakt een drinkwaterbedrijf gebruik van de van toepassing zijnde algemene voorwaarden, waarin onder meer de gevallen worden benoemd waarin niet tot aansluiting of levering zal worden overgegaan. Deze voorwaarden zijn geënt op het model Algemene Voorwaarden Drinkwater van de VEWIN (Vereniging van waterbedrijven in Nederland). Dit model komt tot stand in overleg met de Consumentenbond en onder auspiciën van de Commissie Consumentenangelegenheden van de Sociaal Economische Raad (SER).

Artikel 3p lid 3 zegt vervolgens: "De eigenaar van een waterleidingbedrijf hanteert tarieven en voorwaarden die redelijk, transparant en niet discriminerend zijn". De tarieven mogen slechts kostendekkend zijn. De VEWIN publiceert jaarlijks een overzicht voor de te hanteren aansluittarieven. De Nma (Nederlandse Mededingingsautoriteit) is niet specifiek belast met het toezicht op de naleving van artikel 3p van de Waterleidingwet.

Elektriciteit

Artikel 23 lid 1 van de Elektriciteitswet luidt: "De netbeheerder is verplicht degene die daarom verzoekt te voorzien van een aansluiting op het door hem beheerde net tegen een tarief en tegen andere voorwaarden die in overeenstemming zijn met de paragrafen 5 en 6 van dit hoofdstuk. De netbeheerder verstrekt degene die om een aansluiting verzoekt een gedetailleerde en volledige opgave van de uit te voeren werkzaamheden en de te berekenen kosten van die handelingen, onderscheiden in artikel 28, eerste lid." Op grond van dit artikel heeft de netbeheerder dus een aansluitplicht, ongeacht waar de woning ligt. Die verplichting houdt in dat

de netbeheerder een ieder die daarom vraagt dient te voorzien van een (standaard) aansluiting. De netbeheerder is de enige partij die een elektriciteitsaansluiting mag aanleggen. De NMa/DTe (Dienst uitvoering en toezicht energie) houdt toezicht op naleving van de wet en de tarieven. Voor de aansluitkosten bij een kabellengte tot maximaal 25 meter, mag de netbeheerder alleen een standaardtarief rekenen, ongeacht de moeilijkheidsgraad van de aansluiting (volgens artikel 2.3.2 A van de TarievenCode van de DTe). Ook een veraf gelegen boerderij moet dus worden aangesloten op het elektriciteitsnet voor het standaardtarief, hoogstens aangevuld met een bedrag per meter voor elke meter meer dan die 25 meter.

Noot: De aansluitplicht geldt alleen voor 'registergoederen' (onroerende zaak). Mocht een drijvende woning als een 'roerende zaak' worden beschouwd (zie hierover hoofdstuk 2) dan zou er een probleem kunnen ontstaan. Niettemin is er een uitspraak van de DTe dat er ook een aansluitplicht bestaat voor woonboten, zij het tot aan de op de wal geplaatste meterkast. Directeur DTe heeft in 2004 een bindende aanwijzing gegeven aan netbeheerder Continuon, die inhield dat Continuon vóór 1 juli van dat jaar een groep woonboten moest worden aangesloten op het elektriciteitsnet. Tegen deze aanwijzing voerde Continuon als bezwaar aan dat er geen aansluitplicht bestaat voor roerende zaken zoals woonboten. De directeur DTe verklaarde het bezwaar ongegrond: niet bepalend is of een woonboot een onroerende zaak is, omdat ook indien sprake zou zijn van een roerende zaak, de wettelijke aansluitplicht zou gelden voor een nabijgelegen onroerende zaak, zoals de kade waaraan de woonboten liggen.

Bijlage A van de TarievenCode geeft aan dat de standaard-aansluiting loopt tot in de aansluitkast in de meterkast van de afnemer, inclusief de beveiliging in de aansluitkast. Voor de inrichting van het net en het aansluiten geeft de 'Netcode' een nadere uitwerking. Artikel 2.2.2.2 van de Netcode luidt: "In woonhuizen met individuele meting wordt voor het onderbrengen van alle tot de aansluiting en meetinrichting behorende apparatuur een kast ter beschikking gesteld, die voldoet aan de eisen, gesteld in NEN 2768:1998 'Meterkasten en bijbehorende bouwkundige voorzieningen voor leidingaanleg in woningen'. In geval de meteropname van buitenaf kan geschieden of het overdrachtpunt van buitenaf bereikbaar is, kan de netbeheerder ten aanzien van deze kast nadere eisen stellen."

Hieruit blijkt dus dat de eigenaar van de woning een meterkast ter beschikking moet stellen, voor het onderbrengen van de meter, en dat dit bij voorkeur in de woning is. Als de meteropname van buitenaf geschiedt kan de netbeheerder wel nadere eisen stellen, maar dan alleen ten aanzien van de inrichting en toegankelijkheid van de kast, en niet ten aanzien van de locatie.

Toch is niet expliciet in de Netcode vastgelegd dat de afnemer zelf kan bepalen waar de meterkast komt te staan. Bovendien zou uit de Meetcode blijken dat er overleg mogelijk is. Dit kan het volgende impliceren:

- De regelgever van de Energiedistributiewetgeving vond het niet noodzakelijk om te voorzien in dergelijke regelgeving en het gaat hier om een niet direct gereguleerd domein; niet alles binnen de energiemarkt is gereguleerd;
- Vrijheid op grond van afwezigheid van regulering biedt ruimte voor onderhandelingen, waarbij het inzicht van de netbeheerder uiteindelijk kan bepalen wat er gebeurt ("uit het oogpunt van veiligheid").

Gas

Vanuit de Gaswet bestaat er geen aansluitplicht voor de regionale gasnetbeheerder. Er gelden ook geen gereguleerde aansluittarieven. De wijze waarop een netbeheerder een nieuwe aansluiting in rekening brengt kan deze zelf bepalen. De aansluitingen behoren tot het 'vrije domein'. Het staat een bewoner ook vrij een erkende installateur opdracht te geven een gasaansluiting aan te leggen.

Bijlage 3

Begeleidingsgroep

Pieter Figdor, Public Domain Architecten
Mark van Ommen, ABC Arkenbouw
Johan van der Pol, Dura Vermeer Business Development
Kees Timmermans, Verbond van Verzekeraars, Delta Lloyd Schade
Zoran Kascelan, Gemeente Amsterdam DMB/BWT
Tonnie Brandt, Gemeente Amsterdam DMB/BWT
Robin Koopmans, Brandweer Amsterdam Amstelland
Nicoline van Dusschoten, Gemeente Almere, Afdeling Vergunningen, Toezicht en Handhaving
Gertjan de Jong, Gemeente Rotterdam, dS-V, Bureau Bestemmingsplannen
Jaap Baarsma, SEV
Piet van Luijk, VROM-DGWWI
Cor van Burk, VROM-Inspectie
Kees-Justus Vogel, VROM-DGR
Erin Schoute, VROM-DGR

Dorothe Moonen, VROM-Inspectie (projectleider)
Joost Pothuis, PRC B.V. divisie Strategie & Techniek (adviseur bouwregelgeving)
Henk Vermande, PRC B.V. divisie Strategie & Techniek (rapporteur)

Colofon

Met dank aan:

De leden van de begeleidingsgroep
En aan onderstaande partijen voor het gebruik van illustraties:
PRC (Henk Vermande)
Dura Vermeer
ABC Arkenbouw
Intron
ANP
Prof. J. Struiksmá en IBR (Instituut voor Bouwrecht)
Ontwikkelingscombinatie Waterbuurt west (met Montellore
Vasgoed, architect Architectenbureau Marlies Rohmer, artist
Impressie Architectuurproducties)
De Peyler projectontwikkeling

Bestelinformatie

Deze publicatie is te bestellen en te downloaden via www.vrom.nl
of via Postbus 51 Infolijn, telefoon 08008051 (gratis) onder
vermelding van VROM 8398

Datum publicatie

april 2009

Meer informatie

Deze brochure is uitgegeven in voorjaar 2009. Gebruikers moeten
attent zijn op komende wijzigingen in regelgeving.

Op www.vrom.nl/bouwregelgeving vindt u meer informatie over
onder meer het Bouwbesluit. U vindt hier ook verschillende
brochures over de toepassing van de bouwregelgeving.
Op www.overheid.nl zijn onder meer de Woningwet en het
Bouwbesluit te vinden.

Contactgegevens VROM-Inspectie

VROM-Inspectie
www.vrom.nl

Regio Noord (Groningen, Friesland, Drenthe)
Groningen, telefoon 050 5992700

Regio Oost (Overijssel, Gelderland)
Amhem, telefoon 026 3528400

Regio Zuid (Noord-Brabant, Limburg)
Eindhoven, telefoon 040 2652911

Regio Noord-West (Noord-Holland, Utrecht, Flevoland)
Haarlem, telefoon 023 5159700

Regio Zuid-West (Zuid-Holland, Zeeland)
Rotterdam, telefoon 010 2244444

Dit is een publicatie van: **Ministerie van VROM**
Rijnstraat 8 | 2515 XP Den Haag | www.vrom.nl



Deze toelichting wil helderheid geven over de juridische status van drijvende woningen. De verwarring hierover wordt veroorzaakt doordat de termen "roerend goed" en "onroerend goed" vaak onjuist worden gebruikt en uiteenlopende betekenissen krijgen.

Van belang zijn drie verschillende statussen:

- de bestuursrechtelijke status ("bouwwerk" of "woonschip/woonark" volgens het bestuursrecht),
- de fiscale status ("roerende zaak" of "onroerende zaak" volgens het fiscaalrecht) en
- de bancaire status (krijgt de woning een scheeps- of woninghypotheek, privaatrechtelijk bepaald).

In de praktijk worden de verschillende statussen door elkaar gebruikt en is het onderscheid niet helder. De verschillende statussen zijn niet verweven maar worden onafhankelijk van elkaar toegekend door verschillende instanties. Zo kan het kan gebeuren dat een drijvende woning tegelijkertijd:

1. bestuursrechtelijk een bouwwerk is en dus moet voldoen aan het Bouwbesluit (bestuursrecht);
2. fiscaal roerend goed is en er dus geen OZB geheven wordt (fiscaalrecht);
3. een roerende financiering krijgt, een zogenaamde 'scheepshypotheek' (privaatrecht).

In onderstaande toelichting wordt voor iedere status kort uitgelegd wat de betekenis ervan is voor drijvende woningen. Hiermee wordt uiteraard geen finaal oordeel gegeven over de vraag wat de status van een afzonderlijke drijvende woning is.

1 Bestuursrechtelijke status: bouwwerk of woonschip/woonark

1.1 Wettelijke basis

Een drijvende woning kan de status "woonschip/woonark" of drijvend "bouwwerk" hebben. De definitie van een woonschip is in de Huisvestingswet een "schip dat uitsluitend of in hoofdzaak gebezigd wordt of bestemd is voor bewoning". De status "bouwwerk" die de Woningwet gebruikt, is daarin niet omschreven. Daarom sluit de Afdeling Bestuursrechtspraak Raad van State (ABRS, de hoogste bestuursrechtelijke instantie) aan bij de formulering uit de Modelbouwverordening¹. Daarin is een bouwwerk "elke constructie van enige omvang van hout, steen, metaal of ander materiaal, welke op de plaats van bestemming hetzij direct of indirect met de grond is verbonden, hetzij direct of indirect steun vindt in of op de grond, bedoeld om ter plaatse te functioneren".

Door recente jurisprudentie van de ABRS² ontstaat duidelijkheid over de status 'bouwwerk', hoewel dit niet in een wet is vastgelegd. Bij een drijvende woning moet worden gelet op de constructie, de verbondenheid met de grond en de plaatsgebondenheid. Een drijvende woning die bedoeld is om ter plaatse als verblijf te functioneren en door middel van stalen beugels aan meerpalen verankerd is, is een bouwwerk in de zin van

¹ Afdeling Bestuursrechtspraak Raad van State 5 december 2007, nr. 200703137/1, LJN BB9443 (Botenloods Noordwijk)

² Afdeling Bestuursrechtspraak Raad van State 25 augustus 2010, nr. 200908871/1/H1 en 7 april 2010 nr. 200905090/1/H1

de Woningwet. Een afmeerconstructie die binnen een half uur kan worden ontkoppeld doet daar niet aan af als het de bedoeling is dat de constructie in ieder geval gedurende een lange tijd op één plaats aanwezig is. Sinds het Portacabin-arrest van de civiele kamer van de Hoge Raad uit 1997³ en de kort daarvoor gepubliceerde uitspraak van de Afdeling rechtspraak van de Raad van State over mobiele keetwagens⁴ is al duidelijk dat ook een gebouw waarvan het technisch mogelijk is om het te verplaatsen een bouwwerk kan zijn. Bekend is ook de uitspraak over het als bouwwerk geclassificeerde Bunkerschip te Medemblik⁵.

Een nader overzicht van jurisprudentie over de vraag of drijvende woningen als 'bouwwerk in de zin van de Woningwet' moeten worden beschouwd staat in bijlage 1 van de handreiking 'Drijvende woningen en de bouwregelgeving'. Deze handreiking is te downloaden via de volgende hyperlink: <https://www.maakruimtevoorklimaat.nl/klimaatadaptatie/helpeesk-waterwonen/kennisdatabank.html>

1.2 Gevolgen

Consequenties van de status "woonschepen/woonarken" voor een drijvende woning zijn onder andere dat de Woningwet niet van toepassing is, er geen bouwvergunning nodig is en het Bouwbesluit niet van toepassing is. Op grond van de Huisvestingswet is voor een woonschip/woonark een ligplaatsvergunning nodig en is het gemeentelijk woonschepenbeleid van toepassing.

Een consequentie van de status "bouwwerk" voor een drijvende woning is dat de Woningwet wel van toepassing is en dat voldaan moet worden aan de bouwregelgeving. Er is dan een bouwvergunning nodig en er moet voldaan worden aan het Bouwbesluit.

2 Fiscale status roerend of onroerend (fiscaalrecht)

2.1 Wettelijke basis

Het onderscheid tussen roerende en onroerende zaken wordt bepaald door het Burgerlijk Wetboek, artikel 3:3. Hier staat dat een onroerende zaak een gebouw of werk is dat duurzaam met de grond is verenigd, dat wil zeggen naar aard en inrichting bestemd om duurzaam ter plaatse te blijven. Een roerende zaak is een zaak die niet onroerend is. Een algemeen geldende uitspraak over de fiscaal-juridische status van een drijvende woning is niet mogelijk, alleen de fiscale rechter kan van geval tot geval duidelijkheid geven. Vaste jurisprudentie is er nog niet hierover.

In januari 2010 heeft de Hoge Raad (de hoogste fiscale gerechtelijke instantie) een arrest gewezen over de vraag of onroerende zaakbelasting (OZB) geheven mag worden over een drijvende woning⁶. Samengevat oordeelt de Hoge Raad dat een drijvende woning een constructie is die bestemd is om te drijven en drijft, zodat er sprake is van een schip volgens het Burgerlijk Wetboek, en schepen zijn roerende goederen. Een verbinding tussen een schip en de bodem die toelaat dat het schip met de waterstand mee beweegt, betekent volgens de Hoge Raad dat het schip niet met de bodem is verenigd en dus roerend is. Deze zaak is vervolgens verwezen naar het Gerechtshof van Den Bosch. Dit oordeelt dat de woning niet duurzaam is verenigd met de grond en verklaart de woning dus roerend⁷. In cassatie⁸ is het beroep van de gemeente tegen dit oordeel afgewezen zonder nadere toelichting. In andere jurisprudentie zijn de drijvende recreatiewoningen in Roermond wel onroerend verklaard⁹, net als drijvende steigers¹⁰.

³ Hoge Raad 31 oktober 1997, NJ 1998, 97

⁴ ABRS 8 maart 1997, R03856062, AB 1997, nr. 373

⁵ ABRS 17-3-2001, 200004512/1, LJN: AE2659

⁶ LJN: BK9136, Hoge Raad, 07/13305

⁷ Gerechtshof Den Bosch 30-12-2010, nr. BK-10/00046

⁸ LJN: BT1536, Hoge Raad, 11/00623

⁹ Rechtbank Roermond 30-3-2007, LJN: BA2101

¹⁰ HR 20 september 2002, nr. 37 128, Belastingblad 2002/1142

2.2 Gevolgen

Een consequentie van de status "onroerende zaak" van een drijvende woning is dat bij verkoop overdrachtsbelasting betaald moet worden, bij een roerende woning niet. Een andere consequentie is dat door de gemeente de Wet Waardering Onroerende Zaken (WOZ) zal worden toegepast en OZB (Onroerende Zaakbelasting) wordt geheven. Bij de status "roerend goed" bepaalt de gemeente of RZB (Roerende Zaakbelasting) geheven wordt. Het belastingtarief van OZB en RZB is wettelijk gelijk.

3 Bancaire status: sloopshypotheek of woninghypotheek

3.1 Wettelijke basis

Banken bepalen zelf de prijs en voorwaarden van de hypotheek die zij aanbieden. Diverse marktpartijen bieden sloopshypotheek aan: specifieke hypotheek voor drijvende woningen met afwijkende voorwaarden en prijs ten opzicht van een traditionele woning op de vaste wal. Het kan verwarring opwekken dat bij deze producten de namen roerend en onroerend genoemd worden terwijl de voorwaarden die aan de producten hangen onafhankelijk zijn van de fiscale en bestuursrechtelijke status.

3.2 Gevolgen

Een consequentie van de status "sloopshypotheek" is dat de voorwaarden van de hypotheek afwijkt, zoals een kortere looptijd en een hogere rente en een verplichte inschrijving in het sloopregister.

Conclusies

Bij drijvende woningen worden drie verschillende juridische statussen en hun consequenties met elkaar verward, terwijl de definities verschillen. Formeel zijn de verschillende statussen niet met elkaar verweven en ze worden onafhankelijk van elkaar toegekend door verschillende (rechterlijke) instanties. Er is geen instantie die zorgt voor rechtseenheid/uniformiteit tussen de Hoge Raad en de Afdeling bestuursrechtspraak van de Raad van State.

Het belangrijkste verschil in wettelijke definities is dat de fiscale status "onroerende zaak" een herkenbare duurzame verbinding met de grond vereist terwijl de bestuursrechtelijke status "bouwwerk" een verbinding met de grond of steun op de grond, bedoeld om ter plaatse te functioneren, eist.

Dit betekent op basis van de meest recente jurisprudentie volgens de Helpdesk Waterwonen het volgende:

1. voor de classificatie als bouwwerk is de *intentie/bedoeling* om duurzaam ter plaatse te functioneren het meest relevant;
2. voor de classificatie als onroerende zaak is de *zichtbare herkenbare* duurzame verbondenheid met de grond het meest relevant.

Het is zaak deze verschillen niet te miskennen. Want door dit verschil in definities kan een drijvend bouwwerk (met verbinding met de grond) tegelijkertijd een roerende zaak zijn (zonder duurzame verbinding met de grond). Een gemeente kan dan een bouwvergunning eisen, ook al heeft de fiscale rechter geoordeeld dat sprake is van een roerende zaak. Dan kan echter geen OZB worden geïnd, maar wel roerende zaak belasting. De criteria van de bancaire status worden door iedere marktpartij zelf vastgesteld.

Aan
bestuurlijk overleg woonboten Binnenspuikanaal en derde Rijkshaven
Kopie aan

Uw contactpersoon

BEL/MIL

Betreft uitgangspunten opstellen plan van aanpak

Memo

1 juli 2016

1/5

1. Aanleiding

Aanleiding voor dit memo is het bestuurlijk overleg dat 25 mei heeft plaatsgevonden tussen de gemeente Velsen, Rijkswaterstaat (RWS) en de provincie Noord-Holland. Tijdens dit overleg is gesproken over de tien woonboten (en 11 ligplaatsen) die liggen in het Binnenspuikanaal aan de Noordersluisweg en één woonboot die gelegen is in de derde Rijkshaven. De ligplaatsen zijn niet bestemd als woning in het bestemmingsplan Zeezicht en Bedrijventerrein Velsen-Noord van de gemeente Velsen. Het gebruik van de woonboten is hierdoor in strijd met het bestemmingsplan. Sommige liggen er al ruim 20 jaar. Tijdens het bestuurlijk overleg op 25 mei is afgesproken om:

- gezamenlijk naar oplossingen te zoeken om een einde te maken aan de illegale bewoning van de woonboten en begin juli een eerste inventarisatie van oplossingsrichtingen bestuurlijk te bespreken;
- de oplossing in tijd dichterbij te brengen dan een termijn van acht jaar;
- in overleg te bepalen welke oplossingen kansrijk zijn om een plan van aanpak voor op te stellen.

Het doel van deze bespreking is om samen van gedachten te wisselen en te besluiten om:

- 1) een ambtelijke werkgroep in te stellen en die opdracht te geven tot het opstellen en uitwerken van een plan van aanpak;
- 2) te komen tot een procesaanpak die bestaat uit helder gedefinieerde fasen.

2. Wat ging er aan vooraf?

De discussie over de aanwezigheid van de woonboten bij het Zeesluizencomplex speelt al langer. Door de hoge milieubelasting in het gebied rondom de sluis, is al vaker de vraag opgeworpen of er op deze plek wel sprake is van een aanvaardbaar woon- en leefklimaat (ongeacht de status van de woonboten). Daarnaast vormden de woonboten een belemmering voor de economische ontwikkelingsruimte in het gebied. Tot die tijd woonden de woonbootbewoners bijvoorbeeld op een plek waar de Europese norm voor fijnstof werd overschreden, wat vergunnen van nieuwe (industriële) activiteiten bemoeilijkt¹. Verschillende ontwikkelingen waaronder de milieuzonering van industriële activiteiten in het gebied (o.a. van Tata Steel) en de herstructurering en aanpassing van de Zeesluis, waren in 2011 de aanleiding voor de gemeente Velsen en Rijkswaterstaat om samen te verkennen of er handhavend opgetreden kan worden tegen de illegale bewoning van de woonboten. De discussie over de woonboten is opnieuw actueel door de ingediende aanvraag van Eneco bij de provincie voor een omgevingsvergunning voor een windpark bestaande uit zes turbines bij en op de Zeesluis. Deze ontwikkelingen tezamen, hebben ertoe geleid dat afgelopen 25 mei opnieuw bestuurlijk gesproken is over de aanwezigheid woonboten in het Zeesluizencomplex en hoe deze vrij te maken van bewoning.

3. Oplossingsrichting: maatwerk per woonboot

In de ambtelijke voorbereiding met de gemeente Velsen, RWS, de omgevingsdienst IJmond en de provincie Noord-Holland op dit overleg zijn de verschillende oplossingsrichtingen besproken, zoals die al eerder zijn aangestipt op 25 mei. Ook is er gebruik gemaakt van het onderzoekwerk wat al in 2011 is verricht. Op basis hiervan is (opnieuw) gekeken welke oplossingsrichtingen ervoor kunnen zorgen dat de woonboten in het Binnenspulkanaal en de Rijkshaven op kortere termijn dan acht jaar, verplaatst kunnen worden. Ambtelijk is de conclusie dat er niet één scenario of uniforme werkwijze is. De situatie per woonboot is hiervoor te verschillend. Sommige woonboten zijn niet bewoond en in deplorabele staat. Andere woonboten zijn wel bewoond en courant. De verschillende

¹ Inmiddels is deze situatie gewijzigd, vanaf 2013 daalt de gemeten concentraties *fijnstof* en wordt de norm sinds 2015 bij de woonboten niet langer overschreden. Omdat de woonboten niet als gevoelige bestemming zijn aangemerkt (zoals

omstandigheden (conditie van de boot, de vraag of de woonboot bewoond wordt, hoe lang en wat voor een vergunning het heeft) zorgen ervoor dat er per boot andere (juridische) stappen nodig zijn. Ambtelijk is daarom het voorstel om per bewoner van de boot maatwerk te verrichten.

4. Uitgangspunten voor plan van aanpak

Hierbij een voorstel voor uitgangspunten die houvast bieden bij de plan van aanpak:

4.1 Maatwerk per boot: In het voorgaande is aangegeven dat verschillende factoren van invloed zijn hoe snel een woonboot weggehaald kan worden. Om ruimte te geven aan een zorgvuldige afhandeling van het traject, wordt voorgesteld om per woonboot de meest kansrijke opties uit te werken. Kortom, maatwerk per boot.

4.2 Wettelijke kaders bij het uitwerken van een plan van aanpak: WRO samen met juridische instrumenten van RWS

In 2011 en 2012 is al eerder geïnventariseerd welke wet- en regelgeving handvatten kunnen bieden voor het verplaatsen of verwijderen van de woonboten uit het sluisencomplex. De conclusie toen was dat de vigerende bestemmingsplannen van Velsen ('Uitbreidingsplan in hoofdzaak Zuid' uit 1951 en 'Uitbreidingsplan in hoofdzaak Noord' uit 1963) geen basis boden om handhavend op te treden. Er ontbrak namelijk een gebruiksverbod voor de woonboten in het bestemmingsplan. Ook de bevoegdheden van RWS op basis van de Waterwet, Scheepsvaartverkeerswet, Binnenvaartpolitiereglement en de Wrakkenwet boden weinig concrete aanknopingspunten om op te treden.

Inmiddels is in november 2013 een nieuw bestemmingsplan vastgesteld door de raad van Velsen: bestemmingsplan Zeezicht. In dit bestemmingsplan is er voor de woonboten aan het Binnenspuikanaal geen woonbestemming opgenomen. De woonboten worden in het bestemmingsplan weg bestemd, met als doel om bewoning in dit gebied niet mogelijk te maken. Met het bestemmingsplan Zeezicht zijn er nu wel aanknopingspunten om handhavend op te treden, alleen moet eerst nog goed onderzocht worden hoe het overgangsrecht zich hiertoe verhoudt. Deze vraag wordt binnenkort door de gemeente Velsen voorgelegd aan een bureau dat is gespecialiseerd in vraagstukken betreffende overgangsrecht. Daarnaast heeft op basis van het nieuwe bestemmingsplan Rijkswaterstaat (eigenaar van de gronden) aangegeven

geen nieuwe vergunningen (meer) af te geven voor nieuwe ligplaatsen aan het Binnenspuikanaal.

Concluderend op basis van het bovenstaande, is het ambtelijk advies om bij het uitwerken van een plan van aanpak de Wet ruimtelijke ordening en het bestemmingsplan als vertrekpunt te nemen, samen met de (juridische) instrumenten die RWS tot haar beschikking heeft zoals het ontbinden van huurovereenkomsten of bijvoorbeeld het intrekken van een ligplaatsontheffing. Het doel is om de bevoegdheden van de partijen optimaal en aanvullend op elkaar in te zetten, zodat het leidt tot het vrijmaken van bewoning van de Binnenspuisluis.

4.3 Vertrek woonschepen binnen de looptijd van het bestemmingsplan

In het vorige bestuurlijke overleg is de wens uitgesproken om een einde te maken aan de illegale bewoning van de woonboten binnen een kortere termijn dan acht jaar. Het uitgangspunt waarbij per woonboot gezocht wordt naar een maatwerkoplossing, heeft tot gevolg dat de woonboten waarschijnlijk stapsgewijs worden verwijderd. Om ook een termijn aan de gefaseerde aanpak te stellen, is het voorstel om in te zetten op het vertrek van de woonschepen binnen de looptijd van het bestemmingsplan in 2023, dus binnen 8 jaar.

4.4 Zorgvuldige communicatie met woonboot bewoners

De voornemens die met dit overleg geformuleerd worden, zijn van grote impact op de bewoners van de woonboten. Sommige mensen wonen er al meer dan twintig jaar. Dit vraagt om een zorgvuldige benadering en communicatie met de bewoners. Het advies is om bij het opstellen en het uitwerken van het plan van aanpak ook een communicatiestrategie op te stellen. Het is handig om deze strategie ook af te stemmen met Eneco, zij opereren op dit moment ook al actief in het gebied, ook in hun communicatie naar de woonbootbewoners toe.

5. Fasering

Om tot een procesaanpak te komen om de illegale bewoning van de woonboten uit het Binnenspuikanaal en de derde Rijkshaven te beëindigen, is het voorstel om het traject op knippen in drie fasen:

1. Inventarisatiefase tot 01 december 2016
2. Definitiefase tot 01 maart 2017
3. Uitvoeringsfase tot 31 december 2025

Ad 1) Bij de inventarisatiefase wordt de status en situatie per woonboot geïnventariseerd dat uiteindelijk moet leiden tot een plan van aanpak: er wordt nagegaan welke woonboten bewoond zijn en door wie. Er wordt gekeken welke vergunningen er afgegeven zijn, of er lopende huurovereenkomsten zijn en of er rechten zijn opgebouwd. Ook is het relevant om te weten wat de waarde is van een woonboot, dit kan door taxatie van de woonboten. Op basis van deze gegevens wordt nagegaan: welke (juridische) instrumenten lenen zich het best om de een einde te maken aan de bewoning van de boot. En wat de financiële consequenties zijn van de voorgestelde aanpak per boot. Belangrijk onderdeel van de inventarisatiefase is om ook dan al een weloverwogen communicatiestrategie te hebben richting de woonbootbewoners, ondanks dat dan nog niet duidelijk is hoe het verloop precies zal zijn. Aan het eind van de inventarisatiefase wordt er een plan van aanpak opgeleverd

Ad 2) Bij de definitiefase wordt op basis van het plan van aanpak bepaald wat de inzet en de verantwoordelijkheden zijn van de betrokken partijen bij de uitvoering. De keuze voor het inzetten van een bepaald (juridische) instrument voor het verwijderen van een woonboot zal financiële consequenties hebben, bijvoorbeeld in de vorm van bestuurscompensatie bij het intrekken van een vergunning of het mogelijk uitkopen van een partij. In de definitiefase moet overeenstemming bereikt worden wie welke financiële inzet pleegt, maar ook hoeveel personele inzet geleverd moet worden in de uitvoeringsfase en door welke partijen dit gedaan zal worden.

In het bestuurlijk overleg van 25 mei is afgesproken om Eneco niet te betrekken bij dit bestuurlijke traject. Voorstelbaar is wel dat Eneco bij de definitiefase en ook de uitvoeringsfase, wellicht een rol kan vervullen. Eneco heeft eerder aangeboden om bij start exploitatie windpark 2019 isolerende maatregelen te nemen voor de woonbootbewoners. Wellicht dat dit ook een deel van de oplossing kan vormen.

Het einde van de definitiefase wordt gemarkeerd door overeenstemming over de uitvoeringsfase.

Ad 3) Als er in de definitiefase overeenstemming is over de inzet van de partijen en hoe de financiële lasten verdeeld worden, kan overgegaan worden tot de uitvoeringsfase.

6. Rollen en inzet tijdens inventarisatiefase

Tijdens het vorige bestuurlijke overleg heeft de provincie aangeboden een intermediaire rol te vullen. Zo ook in de inventarisatiefase. Praktisch betekent dit dat de provincie tijdens de inventarisatiefase het proces zal faciliteren en aanjagen door het beschikbaar stellen van een procesbegeleider die erop zal sturen dat er voor 01 december 2016 een plan van aanpak ligt. In het verleden is al inhoudelijke kennis opgebouwd op dit dossier bij de gemeente Velsen en Rijkswaterstaat. Deze kennis kan gebruikt worden om in de inventarisatiefase tot een plan van aanpak te komen. Te denken valt aan juridische expertise, bijvoorbeeld om te bepalen of er wel of niet gehandhaafd kan worden, het ophalen van informatie uit het gebied en bij de woonboot bewoners, het taxeren van de woonboten en het inventariseren van de afgeven vergunningen en ligplaatsonthefingen. Een extern bureau zal zich nog specifiek buigen over de vraag naar de rol van het overgangsrecht bij handhaving.

Het voorstel is om een ambtelijke werkgroep de opdracht te geven tot het opstellen en verder uitwerken van een plan van aanpak. Dit plan van aanpak wordt in december 2016 opgeleverd en bestuurlijk besproken.

Van: [redacted]
Verzonden: maandag 18 juli 2016 10:06
Aan: [redacted]; [redacted]; [redacted]
CC: [redacted]
Onderwerp: FW: BO vanochtend

Urgentie: Hoog

Beste Collega's,

Ter info het volgende. Zie de mailwisseling hieronder van [redacted] (projectleider provincie NH).

Het bestuurlijk overleg tussen gemeente, provincie en Rijkswaterstaat is inmiddels geweest en de bestuurders hebben ingestemd met het project voor het wegstreken van de woonboten in de sluisen. Ik spreek binnenkort [redacted] en dan hoor ik meer. Inmiddels zijn we zelf al bezig om –kort gezegd- te bekijken of het overgangsrecht handhaving in de weg staat of niet. Deze vraag leggen we binnenkort voor aan een onderzoeksbureau. Wordt vervolgd.

Met vriendelijke groet,

Coördinator toezicht & handhaving
 Publiekszaken
 Gemeente Velsen
 Dudokplein 1, 1971 EN IJmuiden
 Postbus 485, 1970 AL IJmuiden



Van: [redacted] [mailto:[redacted]]
Verzonden: donderdag 14 juli 2016 14:47
Aan: [redacted]
CC: [redacted]
Onderwerp: BO vanochtend

Ho [redacted], snel een berichtje om te laten weten dat het overleg vanochtend goed is verlopen. De bestuurders hebben ingestemd met de uitgangspunten en ons opdrachtgegeven om aan de slag te gaan met het opstellen van plan van aanpak. Positief bericht dus! Verder is er afgesproken dat we elkaar op de hoogte houden van (mogelijke) contacten met woonboot bewoners en heb ik je net een uitnodiging gestuurd voor een nieuw overleg op 6 september [redacted] zal je verder bij praten over het overleg en de acties voor de gemeente Velsen. Voor nu fijne zomer [redacted]

[Redacted header line]

Van: [Redacted]
Verzonden: woensdag 20 juli 2016 09:45
Aan: [Redacted]
CC: [Redacted]
Onderwerp: woonboten .

Urgentie: Hoog

Hoi [Redacted]

Graag wil ik met jou op korte termijn in gesprek (volgende week of zo) omdat wij momenteel bezig zijn met het formuleren van een onderzoeksvraag inzake het overgangsrecht. Juridisch adviseur [Redacted] helpt mij hiermee en hij zal je t.b.v. het overleg ook een format-document toemalen met daarin enkele vragen die (volgens ons) beantwoord moeten worden. Ook [Redacted] ontvangt het document. Nadat jullie input hebben aangeleverd zal het document worden aangepast en verzonden naar het expertisebureau.

Ook willen wij graag met jou van gedachten wisselen over de dossiers woonboten. We moeten daarover zoveel mogelijk informatie verzamelen heb ik gelezen, maar volgens mij hebben jij en [Redacted] dit al gedaan en de dossiers, althans gevonden informatie meegenomen. Klopt dit? En zo ja, wil je de dossiers mee terugnemen naar het overleg. Dank alvast.

Ik hoor graag van je.

Met vriendelijke groet,

[Redacted signature line]

Coördinator toezicht & handhaving
Publiekszaken
Gemeente Velsen
Dudokplein 1, 1971 EN IJmuiden
Postbus 465, 1970 AL IJmuiden

[Redacted contact information]



Van: [REDACTED]
Verzonden: woensdag 27 juli 2016 08:03
Aan: [REDACTED]
CC: [REDACTED]
Onderwerp: FW: vragen aan extern bureau inzake woonboten Noordersluisweg

Urgentie: Hoog

Ho [REDACTED]

Vergeet je niet (eventuele) suggesties/opmerkingen n.a.v. de notitie hieronder aan [REDACTED] aan te leveren?

Met vriendelijke groet,

[REDACTED]
 Coördinator toezicht & handhaving
 Publiekszaken
 Gemeente Velsen
 Dudokplein 1, 1971 EN IJmuiden
 Postbus 485, 1970 AL IJmuiden



Van: [REDACTED]
Verzonden: donderdag 21 juli 2016 14:58
Aan: [REDACTED]; [REDACTED]
CC: [REDACTED]
Onderwerp: vragen aan extern bureau inzake woonboten Noordersluisweg

Beste [REDACTED] e [REDACTED]

Hierbij een document waarin een aantal vragen zijn opgesomd die van belang zijn voor de vraag of wij handhaven kunnen optreden tegen de woonboten bij de Noordersluisweg op grond van de Wabo. Het document wordt nog aangevuld, maar in de tussentijd kunnen jullie wellicht nog suggesties doen voor nadere vragen aan het externe bureau.



37

Inzage mogelijk
 Wabo ...

Met vriendelijke groet,

[REDACTED]

[Redacted]

Van: [Redacted]
Verzonden: vrijdag 29 juli 2016 11:21
Aan: [Redacted]
CC: [Redacted]
Onderwerp: RE: vragen aan extern bureau inzake woonboten Noordersluisweg

Ho [Redacted]



Inavingsmogelijkh
Wabo ...

Hier mijn opmerkingen op het document.

De vragen vind ik op zich goed alleen zou ik die mbt strijdig gebruik niet negatief maar positief hebben gesteld omdat mijn conclusie een andere is. Ik heb niet alle genoemde jurisprudentie die je in het stuk noemt nagekeken, maar ik voeg bij deze nog wel 3 uitspraken bij waaruit (m.i.) blijkt dat gebruik in strijd met een uitbreidingsplan in hoofdzaak weldegelijk nu nog kan gelden ondanks dat er geen gebruiksverbod in dat plan is opgenomen of de regel uit de bouwverordening is verdwenen.



43



42

onder 4punt1 Uitspraken
gebruiksverbod ...uitbreidingsplan...

Goed weekend,

Met vriendelijke groet,

[Redacted]

senior beleidsmedewerker ruimtelijke ontwikkeling
Economische zaken, Wonen en Ruimtelijk beleid
Gemeente Velsen
Dudokplein 1, 1971 EN IJmuiden
Postbus 465, 1970 AL IJmuiden

[Redacted]



Van: [Redacted]
Verzonden: woensdag 27 juli 2016 8:03
Aan: [Redacted]
CC: [Redacted]
Onderwerp: FW: vragen aan extern bureau inzake woonboten Noordersluisweg
Urgentie: Hoog

Ho [REDACTED]

Vergeet je niet (eventuele) suggesties/opmerkingen n.a.v. de notitie hieronder aan [REDACTED] aan te leveren?

Met vriendelijke groet,

[REDACTED]
Coördinator toezicht & handhaving
Publiekszaken
Gemeente Velsen
Dudokplein 1, 1971 EN IJmuiden
Postbus 465, 1970 AL IJmuiden



<< OLE-object: Picture (Device Independent Bitmap) >>

Van [REDACTED]

Verzonden: donderdag 21 juli 2016 14:58

Aan: [REDACTED]; [REDACTED]

CC: [REDACTED]

Onderwerp: vragen aan extern bureau inzake woonboten Noordersluisweg

40
Dubbel 36

Best [REDACTED] en [REDACTED],

Hierbij een document waarin een aantal vragen zijn opgesomd die van belang zijn voor de vraag of wij handhaven kunnen optreden tegen de woonboten bij de Noordersluisweg op grond van de Wabo. Het document wordt nog aangevuld, maar in de tussentijd kunnen jullie wellicht nog suggesties doen voor nadere vragen aan het externe bureau.
<< Bestand: Handhavingsmogelijkheden Wabo Woonboten Noordersluisweg.docx >>

Met vriendelijke groet,

[REDACTED]
Juridisch medewerker toezicht en handhaving
Publiekszaken
Toezicht en Handhaving
Gemeente Velsen
Dudokplein 1, 1971 EN IJmuiden
Postbus 465, 1970 AL IJmuiden



<< OLE-object: Picture (Device Independent Bitmap) >>

Uitspraken geordend onder: gebruiksverbod

8-02-2012 LJN: BV3229, Raad van State , 201107961/1/A1

[rating:4] Kern: last onder dwangsom; gebruiksverbod bouwverordening (art. 352) ook onder de Wabo nog relevant; geen concreet zicht op legalisatie. "Op 1 oktober 2010 zijn de Wabo en de Invoeringswet Wabo in werking getreden. Zoals de Afdeling eerder heeft overwogen (29-06-2011 LJN: BQ9624, Raad van State , 201007465/1/R1), ontnemt de Wabo, noch de Invoeringswet Wabo, de rechtskracht die de Wro en de Invoeringswet Wro toekent aan bestemmingsplannen die met toepassing van de WRO tot stand zijn gekomen, terwijl de geschiedenis van de totstandkoming van de Wabo geen aanwijzing bevat dat de wetgever met de benadering als neergelegd in de hiervoor genoemde uitspraak in zaak nr. 200708557/1 heeft willen breken. Dit betekent dat de Wabo, noch de Invoeringswet Wabo tot gevolg heeft dat het verbod als bedoeld in artikel 352 van de Bouwverordening 1965 is vervangen door het algemeen verbod met betrekking tot het gebruik van gronden en bouwwerken in artikel 2.1, eerste lid, aanhef en onder c, van de Wabo. Dat verbod blijft derhalve van toepassing op het uitbreidingsplan, zij het ingevolge de artikelen 9.1.4, vierde lid, en 9.3.2 van de Invoeringswet Wro, in onderlinge samenhang gezien, tot 1 juli 2013" (citaat overweging 2.4.1). [DDET Klik hier om de uitspraak hieronder weer te geven] Uitspraak 201107961/1/A1. Datum uitspraak: 8 februari 2012 AFDELING BESTUURSRECHTSPRAAK Uitspraak op de hoger beroepen van: 1. het college van burgemeester en wethouders van Breda, 2. [appellant sub 2], wonend te [woonplaats], appellanten, tegen de uitspraak van de rechtbank Breda van 24 juni 2011 in zaak nr. 11/276 in het geding tussen: [appellant sub 2] en het college. 1. Procesverloop Bij besluit van 16 maart 2010...

24-06-2011 LJN: BR0693, Rechtbank Breda , 11 / 276

GEMWT

[rating:3] Kern: van toepassing zijnde gebruiksverbod -gelet op overgangsrecht- afhankelijk van datum primaire besluit; onder Wabo geen specifiek overgangsrecht mbt artikel 2.1, eerste lid, onder c; bestreden besluit na 1 oktober 2010, legalisatiemogelijkheden toetsen aan recht na 1 oktober 2010. "...Op grond van artikel 2.1, eerste lid, aanhef en onder c, van de Wabo is het verboden om gronden of bouwwerken te gebruiken in strijd met een bestemmingsplan. Ten aanzien van dit artikel is géén overgangsrecht van toepassing. Dit betekent dat artikel 2.1, eerste lid, aanhef en onder c, van de Wabo ook van toepassing is op oude bestemmingsplannen zoals het "Uitbreidingsplan Linie 1952". Op grond van artikel 122 van de Gemeentewet is daarom op 1 oktober 2010 artikel 352 van de Bouwverordening 1965 van rechtswege vervallen. Uit artikel 1.6 van de Invoeringswet Wabo vloeit echter voort, dat wanneer vóór 1 oktober 2010 met betrekking tot een activiteit als bedoeld in de Wabo een besluit tot toepassing van handhavingsmiddelen is gegeven, op de verdere besluitvorming en de bezwaar- en beroepsprocedures het recht zoals dat vóór 1 oktober 2010 luidde van

toepassing blijft. Het primaire besluit dateert van 16 maart 2010. Het recht, zoals dat gold vóór 1 oktober 2010, is dus van toepassing. De rechtbank constateert derhalve dat wegens het ontbreken van gebruiksvoorschriften in het 'Uitbreidingsplan Linie 1952', de aanvullende werking van artikel 352 van de Bouwverordening 1965 in dit geval nog steeds aan de orde is" (citaat overweging 2.4). [DDET Klik hier om de uitspraak hieronder weer te geven] Uitspraak RECHTBANK BREDA Sector bestuursrecht, team bestuursrecht procedurenummer: 11 / 276 GEMWT uitspraak van de enkelvoudige kamer in de...

Raad van State

Uitspraak 201502097/1/A1

Datum van uitspraak: woensdag 9 december 2015

Tegen: het college van burgemeester en wethouders van Bergen

Proceduresoort: Hoger beroep

Rechtsgebied: Algemene kamer - Hoger Beroep - Bestuursdwang / Dwangsom

ECLI: **ECLI:NL:RVS:2015:3771**

201502097/1/A1.

Datum uitspraak: 9 december 2015

AFDELING BESTUURSRECHTSPRAAK

Uitspraak op het hoger beroep van:

het college van burgemeester en wethouders van Bergen,
appellant,

tegen de uitspraak van de rechtbank Noord-Holland van 30 januari 2015 in zaak nr. 14/1053 in het geding
tussen:

[wederpartij A] en [wederpartij B]

en

het college.

Procesverloop

Bij besluit van 8 juli 2013 heeft het college [wederpartijen] gelast de bewoning van de recreatiewoning (locatie 1) te Bergen te staken en gestaakt te houden, onder oplegging van een dwangsom.

Bij besluit van 25 maart 2014 heeft het college het door [wederpartijen] daartegen gemaakte bezwaar ongegrond verklaard.

Bij uitspraak van 30 januari 2015 heeft de rechtbank het door [wederpartijen] daartegen ingestelde beroep gegrond verklaard, het besluit van 25 maart 2014 vernietigd en het besluit van 8 juli 2013 herroepen. Deze uitspraak is aangehecht.

Tegen deze uitspraak heeft het college hoger beroep ingesteld.

[wederpartijen] hebben een verweerschrift ingediend.

De zaak is door een meervoudige kamer van de Afdeling verwezen naar een enkelvoudige.

De Afdeling heeft de zaak ter zitting behandeld op 30 september 2015, waar het college, vertegenwoordigd door mr. D.L. de Vries, werkzaam bij de gemeente, en [wederpartijen], bijgestaan door mr. J.Th. van Oostrum, advocaat te Alkmaar, zijn verschenen.

Overwegingen

1. Ingevolge het bestemmingsplan "Bergen Dorpskern- Zuid" rust op het perceel de bestemming "Wonen-2 (W-2)" met de nadere aanduiding "recreatiewoningen (rw)".

Ingevolge artikel 24, eerste lid, van de planregels zijn de op de plankaart voor Wonen-2 (W-2) aangewezen gronden bestemd voor:

a. het wonen en in samenhang daarmee voor de uitoefening van aan-huis-gebonden beroepen en kleinschalige bedrijfsmatige activiteiten;

alsmede voor:

b. ter plaatse van de aanduiding "natuur- en landschapswaarden (nlw)": natuur- en landschapswaarden;

c. ter plaatse van de aanduiding "recreatiewoning (rw)": recreatiewoningen;

d. archeologisch waardevol gebied zoals bedoeld in artikel 28;

met dien verstande dat:

e. ter plaatse van de aanduiding "recreatiewoning (rw)" ten hoogste één recreatiewoning is toegestaan.

Ingevolge het dertiende lid, aanhef en onder c en d, is het verboden om bijgebouwen, niet zijnde recreatiewoningen, te gebruiken of te laten gebruiken als slaapgelegenheid en recreatiewoningen te gebruiken of te laten gebruiken voor permanente bewoning.

Ingevolge artikel 40, tweede lid, luidt het overgangsrecht voor gebruik als volgt:

a. het gebruik van grond en bouwwerken dat bestond op het tijdstip van inwerkingtreding van het bestemmingsplan en hiermee in strijd is, mag worden voortgezet;

b. het is verboden het met het bestemmingsplan strijdige gebruik, bedoeld in dit lid onder a, te veranderen of te laten veranderen in een ander met dat plan strijdig gebruik, tenzij door deze verandering de afwijking naar aard en omvang wordt verkleind;

c. indien het gebruik, bedoeld in dit lid onder a, na de inwerkingtreding van het plan voor een periode langer dan een jaar wordt onderbroken, is het verboden dit gebruik daarna te hervatten of te laten hervatten;

d. dit lid onder a is niet van toepassing op het gebruik dat reeds in strijd was met het voorheen geldende bestemmingsplan, daaronder begrepen de overgangsbepalingen van dat plan.

Ingevolge het voorheen geldende bestemmingsplan "Uitbreidingsplan Gemeente Bergen 1937" (hierna: het uitbreidingsplan) rustte op het deel van het perceel waar de recreatiewoning zich bevindt de bestemming "Woningen".

Ingevolge artikel 4, aanhef en onder 1e, zijn deze gronden uitsluitend aangewezen voor bebouwing met woningen.

Ingevolge artikel 16 wordt onder terreinbreedte verstaan de minimum terreinbreedte, in de rooifijn gemeten, die per gebouw en per woning aanwezig moet zijn. Bijgebouwen worden in deze beschouwd als één geheel met het hoofdgebouw. Op de plankaart is voor het perceel aangegeven dat de minimale terreinbreedte 15 m dient te zijn.

Ingevolge artikel 27 wordt onder maximum aantal aaneen te bouwen woningen verstaan het aantal woningen dat ieder gebouw ten hoogste mag bevatten. Op de plankaart is voor het perceel aangegeven dat ieder gebouw één woning mag bevatten.

Ingevolge artikel 3 is het de eigenaar, de beheerder en voorts ieder, die krachtens enig zakelijk recht, bezit daaronder begrepen, beschikking heeft over in dit uitbreidingsplan begrepen gronden en de daarop opgerichte

gebouwen en terreinafscheidingen, verboden deze te doen verkeren in strijd met een of meer bepalingen van deze voorschriften.

Ingevolge artikel 352, eerste lid, van de bouwverordening van de gemeente Bergen is het, zolang bij een bestemmingsplan, tot stand gekomen als uitbreidingsplan of als voorschriften ex artikel 43 van de Woningwet 1901, hetzij vóór, hetzij na inwerkingtreding van de Wet op de Ruimtelijke Ordening (Stb. 1962, 286) geen voorschriften zijn gegeven omtrent het gebruik van de in die plannen of voorschriften begrepen bouwwerken, open erven of terreinen en geen aanpassing aan de Wet op de Ruimtelijke Ordening heeft plaatsgevonden, verboden die bouwwerken, open erven of terreinen te gebruiken, in gebruik te geven of te laten gebruiken op een wijze of tot een doel strijdig met de uit dat plan of die voorschriften voortvloeiende bestemming, nadat de bij het bestemmingsplan aangegeven bestemming is verwezenlijkt.

2. De recreatiewoning waarop de last betrekking heeft betreft een bijgebouw bij de op het perceel aanwezige woning, dat is opgericht als werkplaats en nadien is verbouwd tot recreatiewoning. Deze recreatiewoning is gelegen achter de woning [locatie 2].

Vast staat dat de recreatiewoning in strijd met het bestemmingsplan "Bergen Dorpskern-Zuid" wordt gebruikt voor permanente bewoning. Het college heeft zich op het standpunt gesteld dat dit gebruik niet onder het overgangsrecht van het bestemmingsplan "Bergen Dorpskern-Zuid" valt, nu dit ook in strijd was met het voorheen geldende uitbreidingsplan, zodat het bevoegd is handhavend tegen dit gebruik op te treden.

3. De rechtbank heeft overwogen dat aangenomen moet worden dat zowel de voormalige werkplaats als de recreatiewoning, als bijgebouw van de woning op het perceel moeten worden aangemerkt, op die grond voor vergunning in aanmerking kwamen en dit de conclusie rechtvaardigt dat zowel de werkplaats als de recreatiewoning in overeenstemming waren met de gelet op het uitbreidingsplan op het perceel rustende bestemming. Naar het oordeel van de rechtbank is het gebruik van de recreatiewoning voor permanente bewoning niet in strijd met het uitbreidingsplan, nu dit geen gebruiksverbod bevatte. De rechtbank heeft overwogen dat het standpunt van het college dat het algemene gebruiksverbod van de Bouwverordening Bergen in deze aanvullende werking heeft niet gevolgd, omdat naar het oordeel van de rechtbank uit artikel 8 van de Woningwet voortvloeit dat de voorschriften omtrent gebruik in de bouwverordening geen betrekking kunnen hebben op het gebruik in planologische zin, doch uitsluitend op het veilig en verantwoord gebruik van bouwwerken. In dit kader heeft de rechtbank gewezen op de uitspraak van de Afdeling van 23 december 2009 in zaak nr. 200901765/1/H1. De rechtbank heeft voorts overwogen dat zij het genoegzaam aannemelijk acht dat op en na 12 juni 2009, de datum van inwerkingtreding van het bestemmingsplan "Bergen Dorpskern-Zuid" tot in ieder geval 30 april 2010 de recreatiewoning permanent is bewoond en [wederpartijen] de recreatiewoning in ieder geval vanaf 1 februari 2011, de dag waarop zij op dat adres zijn ingeschreven in de Gemeentelijke Basisadministratie, permanent bewonen, zodat de periode van leegstand niet langer heeft geduurd dan maximaal negen maanden. Het beroep van [wederpartijen] op het overgangsrecht slaagt daarom volgens de rechtbank.

4. Het college betoogt dat de rechtbank heeft miskend dat aan artikel 352 van de Bouwverordening Bergen ten opzichte van het uitbreidingsplan aanvullende werking toekomt, zodat permanente bewoning van de recreatiewoning ook in strijd was met het voorheen geldende uitbreidingsplan en aan [wederpartijen] derhalve geen geslaagd beroep op het overgangsrecht van het bestemmingsplan "Bergen Dorpskern-Zuid" toekomt. Het college wijst in dit kader op de uitspraak van de Afdeling van 19 december 2012 in zaak nr. 201202878/1/T1/A1.

4.1. Het gebruik van de recreatiewoning voor permanente bewoning valt onder de beschermende werking van het overgangsrecht van het bestemmingsplan "Bergen Dorpskern-Zuid" als dat gebruik niet in strijd was met het voorheen geldende uitbreidingsplan. Vast staat dat gelet op het uitbreidingsplan op het perceel één woning was toegestaan en dat de permanente bewoning van de recreatiewoning daarmee niet in overeenstemming is. Voor zover [wederpartijen] hebben verwezen naar de uitspraak van 16 mei 2012 in zaak nrs. 201109434/1/A1 en 201109433/1/A1, waaruit volgens hen volgt dat het gebruik van de recreatiewoning als reguliere woning is toegestaan, wordt overwogen dat op het in die zaak betreffende perceel, anders dan op het in deze zaak betreffende perceel, twee woningen per gebouw aanwezig mochten zijn. Voorts staat vast dat het uitbreidingsplan geen gebruiksverbod kende. Het uitbreidingsplan is onder de gelding van de Woningwet 1901, dus vóór de inwerkingtreding van de Wet op de Ruimtelijke Ordening op 1 augustus 1965, tot stand gekomen.

Zoals de Afdeling eerder heeft overwogen (uitspraak van 28 januari 2015 in zaak nr. 201404802/1/A1) komt, indien een onder de gelding van de Woningwet 1901 tot stand gekomen uitbreidingsplan geen gebruiksverbod bevat, aan het in de bouwverordening opgenomen gebruiksverbod aanvullende werking toe. Anders dan de rechtbank heeft overwogen komt derhalve aanvullende werking toe aan het gebruiksverbod van artikel 352, eerste lid, van bouwverordening. Daarin is bepaald dat het verboden is bouwen te gebruiken en te laten gebruiken in strijd met de bestemming uit het bestemmingsplan.

Uit het voorgaande volgt dat het gebruik van de recreatiewoning voor permanente bewoning strijdig was met het uitbreidingsplan. Dit gebruik wordt niet beschermd door het in artikel 40, tweede lid, aanhef en onder a, van de voorschriften van het bestemmingsplan "Bergen Dorpskern-Zuid" opgenomen gebruiksovergangsrecht. De rechtbank heeft dit niet onderkend.

Het betoog slaagt.

5. Doende hetgeen de rechtbank zou behoren te doen, zal de Afdeling de niet door de rechtbank behandelde beroepsgronden beoordelen.

6. Gelet op het algemeen belang dat gediend is met handhaving, zal in geval van overtreding van een wettelijk voorschrift het bestuursorgaan dat bevoegd is om met een last onder bestuursdwang of een last onder dwangsom op te treden, in de regel van deze bevoegdheid gebruik moeten maken. Slechts onder bijzondere omstandigheden mag van het bestuursorgaan worden gevergd, dit niet te doen. Dit kan zich voordoen indien concreet zicht op legalisering bestaat. Voorts kan handhavend optreden zodanig onevenredig zijn in verhouding tot de daarmee te dienen belangen dat van optreden in die concrete situatie behoort te worden afgezien.

7. [wederpartijen] hebben betoogd dat handhavend optreden zodanig onevenredig is in verhouding tot de daarmee te dienen belangen, dat het college daarvan af had moeten zien. Zij wijzen erop dat het handhavingsbeleid van het college op een "piepsysteem" is gebaseerd en de "piep" van hen zelf afkomstig is omdat ze een verzoek tot legalisering op grond van het overgangsrecht bij het college hebben gedaan. Verder hebben zij aangegeven dat zij de woning [locatie 2] om financiële redenen hebben moeten verkopen en in de recreatiewoning die jarenlang door hen als woning was verhuurd, op een perceel van ongeveer 900 m² is gelegen en in overeenstemming is met het Bouwbesluit, hun intrek hebben genomen.

7.1. Dit betoog faalt. De omstandigheid dat het college op de hoogte is geraakt van de overtreding door een melding van [wederpartijen] zelf is geen bijzondere omstandigheid op grond waarvan het college van handhavend optreden af had moeten zien. Dit geldt ook voor de omstandigheid dat zij in verband met hun financiële situatie de woning [locatie 2] hebben moeten verkopen en hun intrek hebben genomen in de recreatiewoning. Ook de grootte van het perceel en het feit dat de recreatiewoning in overeenstemming is met het Bouwbesluit, wat daar verder van zij, brengt niet met zich dat het college niet handhavend mocht optreden tegen het in strijd met het bestemmingsplan "Bergen Dorpskern-Zuid" permanent bewonen van de recreatiewoning.

8. Het hoger beroep is gegrond. De aangevallen uitspraak dient te worden vernietigd. Doende hetgeen de rechtbank zou behoren te doen, zal de Afdeling het beroep tegen het besluit van 25 maart 2014 van het college alsnog ongegrond verklaren.

9. Voor een proceskostenveroordeling bestaat geen aanleiding.

Beslissing

De Afdeling bestuursrechtspraak van de Raad van State:

I. verklaart het hoger beroep gegrond;

II. vernietigt de uitspraak van de rechtbank Noord-Holland van 30 januari 2015 in zaak nr. 14/1053;

III. verklaart het bij de rechtbank ingestelde beroep ongegrond.

Aldus vastgesteld door mr. A.W.M. Bijloos, lid van de enkelvoudige kamer, in tegenwoordigheid van mr. M.

Kos, griffier.

w.g. Bijloos w.g. Kos
lid van de enkelvoudige kamer griffier

Uitgesproken in het openbaar op 9 december 2015

580.

[Redacted]

Van: [Redacted]
Verzonden: vrijdag 5 augustus 2016 13:14
Aan: [Redacted]
CC: [Redacted]
Onderwerp: RE: Document onderzoek handhaving woonboten Noordersluisweg te IJmuiden

Hoi [Redacted]

Bedankt voor het toesturen. Stuk ziet er goed uit en is goed doordacht. Ter aanvulling het volgende.

1. Feitelijke situatie volgens RWS:

- het gaat om 12 ligplaatsen waarvan er op dit moment 9 feitelijk in gebruik zijn.
 - er zijn door RWS voor elke ligplaats een ontheffing van het ligplaatsverbod op grond van het Binnenvaartpolitiereglement (Uitvoeringsbesluit op grond van de Scheepvaartverkeerswet) verleend. Tevens zijn watervergunningen op grond van de Waterwet verleend voor het gebruik maken van de oever. Door het Rijksvastgoedbedrijf is namens de Staat met de ligplaatsnemers een huurovereenkomst gesloten voor het gebruik van de oever en de waterbodem.
- Per ligplaats zijn er wat verschillen; bij RWS zijn individuele dossiers beschikbaar.

2. Voorgaande bestemmingsplan.

“de belangen van het ter plaatse te verwachte verkeer niet kunnen worden geschaad”.

Door de scheepvaartbeheerder (RWS) is geoordeeld (Ligplaatsbeleid NZK en verleende ontheffingen ligplaatsverbod) dat het ligplaats nemen het scheepvaartverkeer ter plaatse niet hindert.

“opgericht gebouwen ten behoeve van of verband houdende met het verkeer te water”

De vraag is of het gaat om gebouwen die zijn opgericht ten behoeve van of verband houden met het verkeer te water. Dit lijkt mij niet omdat de schepen geen relatie hebben met het verkeer te water (liggen er permanent en er wordt alleen gewoond; in het verleden was er volgens mij wel een functie omdat er werknemers woonden ten behoeve van het sluzencomplex).

Onafgebroken gebruik: hoe lang moet het strijdige gebruik zijn onderbroken om het recht van het strijdige gebruik te verliezen? Hoe toon je dit aan als overheid in het geval van wonen?

3. Huidig bestemmingsplan.

Het is belangrijk om onderscheid te maken tussen de activiteit wonen en het ligplaats innemen met een boot. Definitie woonboot; boot bestemd voor het wonen en plaatsgebonden?

Is het wonen als activiteit in strijd met het bestemmingsplan? Of is het ligplaats nemen met een boot in strijd met het bestemmingsplan? Is het ligplaats nemen met een bedrijfsboot (zonder wonen) wel toegestaan?

5. Woonboten als bouwwerken.

Aanvullend: zijn er voldoende argumenten om de vergunning te weigeren?

7. Handhaving.

Aanvullend; moet er nog een soort van legalisatie onderzoek plaatsvinden? Moet een vergunning worden aangevraagd die vervolgens wordt geweigerd?

9. Wet verduidelijking voorschriften woonboten.

De door RWS verleende ontheffingen van het ligplaatsverbod (niet ligplaatsvergunningen) hebben geen relatie

met het ruimtelijk gebruik maar zien slechts op de belangen van het scheepvaartverkeer. Er kunnen dus door de ligplaatsnemers geen rechten aan worden ontleend voor andere rechtsgebieden.

Ik hoop dat je er wat mee kunt. Als je meer informatie wil dan hoor ik het graag. Kun je mij een definitieve versie sturen?

groeten,
[redacted]

[redacted]
Rijkswaterstaat West-Nederland Noord
Afdeling Werkenpakket
Toekanweg 7, Haarlem
Postbus 2232, 3500 GE Utrecht
Tel. [redacted]
email: [redacted]

[redacted]
Verzonden: woensdag 27 juli 2016 15:24

Aan: [redacted]

CC: [redacted]

Onderwerp: Document onderzoek handhaving woonboten Noordersluisweg te IJmuiden

45

Beste [redacted]

Hierbij een document waarin een aantal vragen zijn opgesomd die van belang zijn voor de vraag of wij handhaven kunnen optreden tegen de woonboten bij de Noordersluisweg op grond van de Wabo. Het document wordt nog aangevuld. Wellicht heb je nog zaken die ook in het document kunnen worden opgenomen en die relevant zijn voor handhavend optreden in het kader van de Wabo. Ik verneem graag je reactie.

Met vriendelijke groet,
[redacted]

Juridisch medewerker toezicht en handhaving
Publiekzaken
Toezicht en Handhaving
Gemeente Velsen
Dudokplein 1, 1971 EN IJmuiden
Postbus 465, 1970 AL IJmuiden



De proclaimer van e-mail van de gemeente Velsen vindt u op:
The e-mail proclaimer can be found here:

<http://www.velsen.nl/Proclaimer.htm>

47

[Redacted]

Van: [Redacted]
Verzonden: maandag 5 september 2016 11:49
Aan: [Redacted]
Onderwerp: FW: overleg inventarisatie woonboten 6/9
Bijlagen: Inventarisatie woonboten.xlsx

Urgentie: Hoog

Ter attentie.

Met vriendelijke groet,

[Redacted]

coördinator toezicht & handhaving
 Publiekzaken
 Gemeente Velsen
 Dudokplein 1, 1971 EN IJmuiden
 Postbus 485, 1970 AL IJmuiden

 [Redacted]
 [Redacted]



Van: [Redacted]
Verzonden: donderdag 1 september 2016 16:12
Aan: [Redacted]
Onderwerp: overleg inventarisatie woonboten 6/9

48

ste allemaal,

Hopelijk dat jullie een fijne zomer hebben gehad. Aankomende dinsdag treffen wij elkaar weer. De bedoeling is dat we samen een zo compleet mogelijk beeld proberen te vormen van de situatie van de woonboten bij het Binnenspuikanaal en de derde Rijkshaven. Om de informatie te ordenen heb ik een excelsheet opgesteld, mijn vraag is, of de bij jullie bekende informatie hier ingevoerd kan worden. Als jullie nog aanvullingen hebben op de kolommen, voeg toe! We kunnen ook nog ter plekke dingen wijzigen en invoeren. Het doel is om op 6 september alvast voorzichtig te kijken naar de oplossingsrichtingen en te kijken wat daarvoor nodig is.

Hebben jullie nog ideeën of opmerkingen naar aanleiding van het bovenstaande: laat het mij weten!

Met groeten, [Redacted]

[Redacted]

Beleidsmedewerker - Omgevingsbeleid

T [Redacted]

Houtplein 33 2012 DE Haarlem

www.noord-holland.nl



Aan dit bericht en eventuele bijlagen kunnen geen rechten worden ontleend.
Het Provinciaal Bestuur van Noord-Holland.

[REDACTED]

Van: [REDACTED]
Verzonden: woensdag 7 september 2016 10:28
Aan: [REDACTED]; [REDACTED]
Onderwerp: afspraken n.a.v. overleg woonboten d.d. 7/9
Bijlagen: Inventarisatie woonboten (versie 2).xlsx

Beste allemaal,

Zoals beloofd zou ik naar aanleiding van ons overleg gistermiddag, kort nog het e.a. op de mail zetten over wat we hebben afgesproken:

- [REDACTED] en [REDACTED] leveren uiterlijk vrijdag 16 september hun input n.a.v. het de notitie 'Handhavingsmogelijkheden Wabo woonboten Noordersluisweg' bij Kenneth;
- [REDACTED] vraagt n.a.v. de notitie, advies aan bij een extern Juridisch bureau. Zijn verwachting is dat het bureau ongeveer 1,5 maand nodig zal hebben om een advies op te leveren;
- De definitieve versie van de notitie - die toegestuurd wordt aan het adviesbureau -, zal daarna ook toegestuurd worden naar PNH, RWS en de ODU.
- [REDACTED] is akkoord dat definitieve versie van de notitie ook onder de aandacht wordt gebracht van de betrokken bestuurder/directeur.
- In afwachting op het advies van het externe bureau wordt de notitie zoals die voorgelegd is aan het adviesbureau, als vertrekpunt genomen in het formuleren en opstellen van een plan van aanpak.
- [REDACTED] zal een datumprikker uitdoen voor de eerste week van oktober om weer samen te komen. Het doel van de bijeenkomst is op basis van de bij de partijen bekende gegevens, mogelijke maatwerkoplossingen per woonboot te identificeren.
- Om dit te kunnen doen, worden de relevante gegevens uiterlijk dinsdag 27 september aan elkaar rondgestuurd (het liefst in de excelsheet). We hebben afgesproken dat de volgende gegevens worden aangeleverd:
 1. [REDACTED] gaat na of en welke gegevens uit de GBA gedeeld kunnen worden met 'derden' op basis hiervan vult hij de kolom in 'gegevens GBA' en de kolom 'bewoont?'
 2. [REDACTED] beschrijft wat de Juridische relatie is van RWS met de woonboten. Zaken zoals: welke vergunningen zijn er afgegeven? Zijn er ontheffingen afgegeven? Zijn er huurovereenkomsten? Zijn er data te vinden op basis waarvan afgeleid kan worden 'hoe lang' de woonboten daar liggen? (welke datum staat er bijv. in de ligplaatsvergunning)
 3. [REDACTED] gaat of welke gegevens hij terug kan vinden in zijn dossiers waar iets vermeld staat over de waarde stelling van een woonschip.
 4. [REDACTED] stuurt foto's van de woonschepen toe (via wettransfer?)
 5. [REDACTED] gaat ook 'actuele' foto's (een overzichtsfoto?) van de woonschepen maken en stuurt die ook toe via wet transfer (?)
 6. Voor iedereen geldt: vul zoveel mogelijk in en - aanvullen in de excelsheet wat bekend is en relevant. Bijvoorbeeld. Namen bewoners, naam van de boot. Voorstel voor mogelijke taxatiewaarden van het schip zonder ligplaats etc.
- Graag zoveel mogelijk in het bijgevoegde exceldocument proberen te werken/plakken.
- Charlotte vraagt bij ENECO [REDACTED] na of zij een brief hebben uitgedaan aan de woonboot bewoners met o.a. melding over bestuurlijk besluitvormingstrajecten.

Als jullie nog aanvullingen hebben dan verneem ik dat graag! Ik ga zo aan de slag met de datumprikker. Groet [REDACTED]

[REDACTED]

Beleidsmedewerker - Omgevingsbeleid

T [REDACTED]
Houtplein 33 2012 DE Haarlem

www.noord-holland.nl

[REDACTED]



Aan dit bericht en eventuele bijlagen kunnen geen rechten worden ontleend.
Het Provinciaal Bestuur van Noord-Holland.

[REDACTED]

Van: [REDACTED]
Verzonden: donderdag 8 september 2016 08:23
Aan: [REDACTED]
Onderwerp: RE: afspraken n.a.v. overleg woonboten d.d. 7/9

Dank je well

Van: [REDACTED]
Verzonden: woensdag 7 september 2016 15:28
Aan: [REDACTED]
CC: Lex van Rookhuizen
Onderwerp: RE: afspraken n.a.v. overleg woonboten d.d. 7/9

Beste mensen,

Hierbij de notitie inzake handhavend optreden op grond van de Wabo tegen de woonboten aan de Noordersluisweg. Ik heb deze nog wat aangepast n.a.v. ons overleg van gisteren.

Met vriendelijke groet,

[REDACTED]

Juridisch medewerker toezicht en handhaving
Publiekszaken
Toezicht en Handhaving
Gemeente Velsen
Dudokplein 1, 1971 EN Umuiden
Postbus 465, 1970 AL Umuiden

[REDACTED]



[Redacted]

Van: [Redacted]
Verzonden: donderdag 8 september 2016 13:17
Aan: [Redacted]

Onderwerp: RE: afspraken n.a.v. overleg woonboten d.d. 7/9

Urgentie: Hoog

[Redacted]

Ik heb eindelijk naar de afspraken kunnen kijken.

[Redacted]

[Redacted] Zo heb ik dat ook met onze wethouder Floor Bal afgesproken.

Ik zou je willen vragen om hier rekening mee te houden in het formuleren van de afspraken.

[Redacted] zit vandaag in Den Haag maar wellicht dat hij ook nog reageert.

Met vriendelijke groet

[Redacted]

Coördinator toezicht & handhaving
Publiekszaken
Gemeente Velsen
Juddokplein 1, 1971 EN IJmuiden
Postbus 465, 1970 AL IJmuiden

[Redacted]



CAH

[Redacted]

Van: [Redacted]

Verzonden: vrijdag 9 september 2016 09:17

Aan: [Redacted]

CC: [Redacted]

Onderwerp: RE: afspraken n.a.v. overleg woonboten d.d. 7/9

Hoi,
[Redacted]

Groet,
[Redacted]

[Redacted]
Rijkswaterstaat West-Nederland Noord
Afdeling Werkenpakket
Toekanweg 7, Haarlem
Postbus 2232, 3500 GE Utrecht
[Redacted]

[Redacted]

Van: [Redacted]
Verzonden: maandag 12 september 2016 07:24
Aan: [Redacted]
CC: [Redacted]
Onderwerp: RE: afspraken n.a.v. overleg woonboten d.d. 7/9
Urgentie: Hoog

Hoi [Redacted]

[Redacted]

[Redacted]

Met vriendelijke groet,

[Redacted]

Coördinator toezicht & handhaving
Publiekszaken
Gemeente Velsen
Dudokplein 1, 1971 EN IJmuiden
Postbus 465, 1970 AL IJmuiden

[Redacted]



50

[Redacted]

Van: [Redacted]
Verzonden: maandag 12 september 2016 11:26
Aan: [Redacted]
CC: [Redacted]
Onderwerp: RE: afspraken n.a.v. overleg woonboten d.d. 7/9

Ho [Redacted]
[Redacted]. Zoals jullie waarschijnlijk hebben gezien, heb ik een nieuwe datumprikker uitgedaan. Zoals het er nu uit ziet, scoren we goed op de maandagmiddag 10 oktober. Zouden degene die nog niet de datumprikker hebben ingevuld. Dat als nog kunnen doen? Alvast bedankt! [Redacted]

sg

[redacted]

Van: [redacted]
Verzonden: donderdag 15 september 2016 11:36
Aan: [redacted]
CC: [redacted]
Onderwerp: FW: afspraken n.a.v. overleg woonboten d.d. 7/9
Bijlagen: Handhavingsmogelijkheden Wabo Woonboten Noordersluisweg.docx

Hoi [redacted] als bijlage tref je enkele opmerkingen van [redacted] en mij (eigenlijk meer overwegingen), kijk maar of het bruikbaar is. Laat het jullie planning en het snel uitzetten van de opdracht i.i.g. niet in de weg zitten. Groet, [redacted]

Van: [redacted]
Verzonden: donderdag 8 september 2016 11:48
Aan: [redacted]
Onderwerp: FW: afspraken n.a.v. overleg woonboten d.d. 7/9

Hoi [redacted]

Zie enkele opmerkingen en tekstuele puntjes in het stuk. Zo nodig hebben we het er nog over.

Met vriendelijke groet,

[redacted]
Beleidsadviseur milieueffectrapportage

 Provincie
Noord-Holland

Directie Beleid / Sector Milieu
[redacted]

[REDACTED]

Van: [REDACTED]
Verzonden: maandag 19 september 2016 15:32
Aan: [REDACTED]
CC: [REDACTED]
Onderwerp: woonschepen

Urgentie: Hoog

Hoi [REDACTED]

Zonet uitgebreid Floor Bal gesproken.

Hij was het helemaal eens met onze insteek en de mallwisseling die erop volgde: de andere partijen moeten ook meer aan doen. En hij liet me de afspraken zien (zijn eigen aantekeningen) die hij met gedeputeerde Jack had gemaakt. Rijkswaterstaat en provincie NH hebben nog wat werkzaamheden te verrichten.

Ook wil Floor weten of er nu reeds gehandhaafd kan worden op aanwezige bouwwerken en containers op de walkant bij de woonboten? Graag een ander met mij en [REDACTED] afstemmen aanstaande woensdag. Dank.

Met vriendelijke groet,

[REDACTED]

Coördinator toezicht & handhaving
Publiekszaken
Gemeente Velsen
Dudoxplein 1, 1971 EN IJmuiden
Postbus 465, 1970 AL IJmuiden



[Redacted]

Van: [Redacted]
Verzonden: dinsdag 4 oktober 2016 09:37
Aan: Floor Bal
CC: [Redacted]
Onderwerp: FW: woonboten
Bijlagen: SDC17250.jpg; SDC17256.jpg; SDC17257.jpg; SDC17230.jpg; SDC17233.jpg; SDC17240.jpg; SDC17242.jpg; SDC17246.jpg; Memo bouwwerken walkant.docx

Hoi Floor,

Ik zou je nog berichten over het "hoe en wat" van de bouwwerken op de walkanten van de Noordersluisweg.

Zie hiervoor de bijlage. Ik stuur je enkele foto's (we hebben er nog meer) van de huidige situatie en ik heb ook een memo opgesteld waarin ik inga op het projectvoorstel dat we als projectgroep momenteel aan het opstellen zijn.

Als je nog vragen heb hoor ik dat graag.

Met vriendelijke groet,

[Redacted]

Coördinator toezicht & handhaving
Publiekszaken
Gemeente Velsen
Dudokplein 1, 1971 EN IJmuiden
Postbus 465, 1970 AL IJmuiden

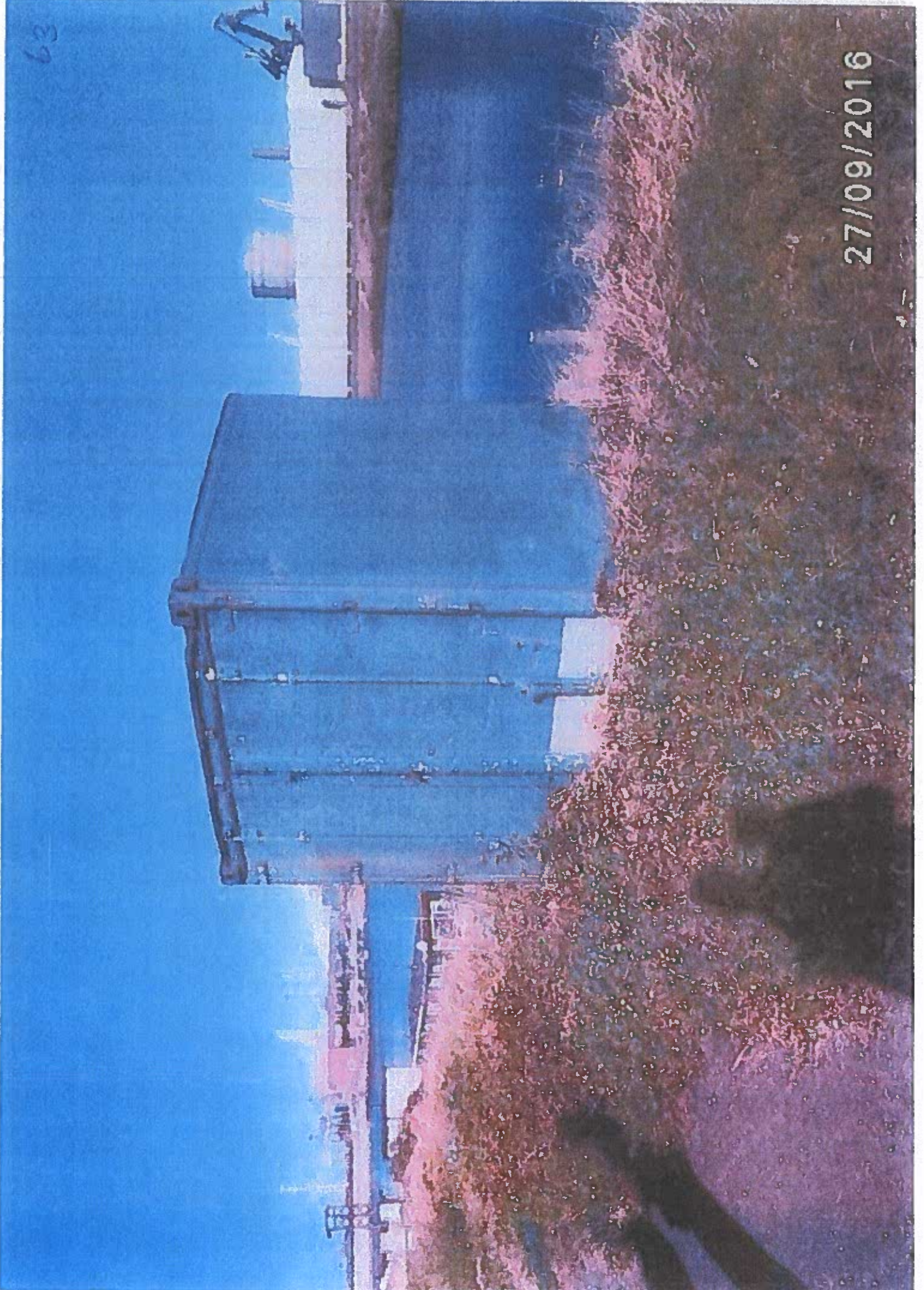

63

27/09/2016

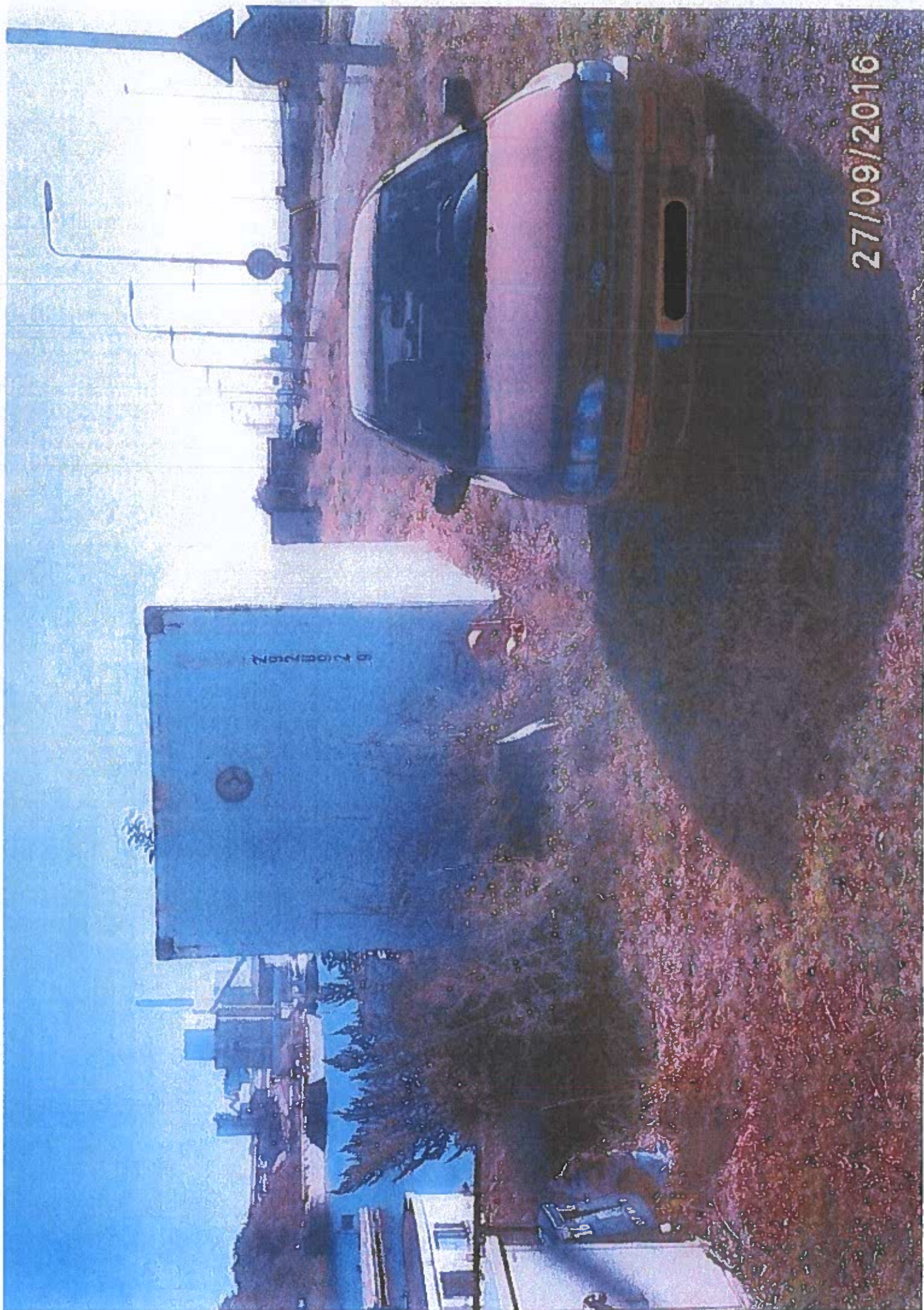

27/09/2016



27/09/2016

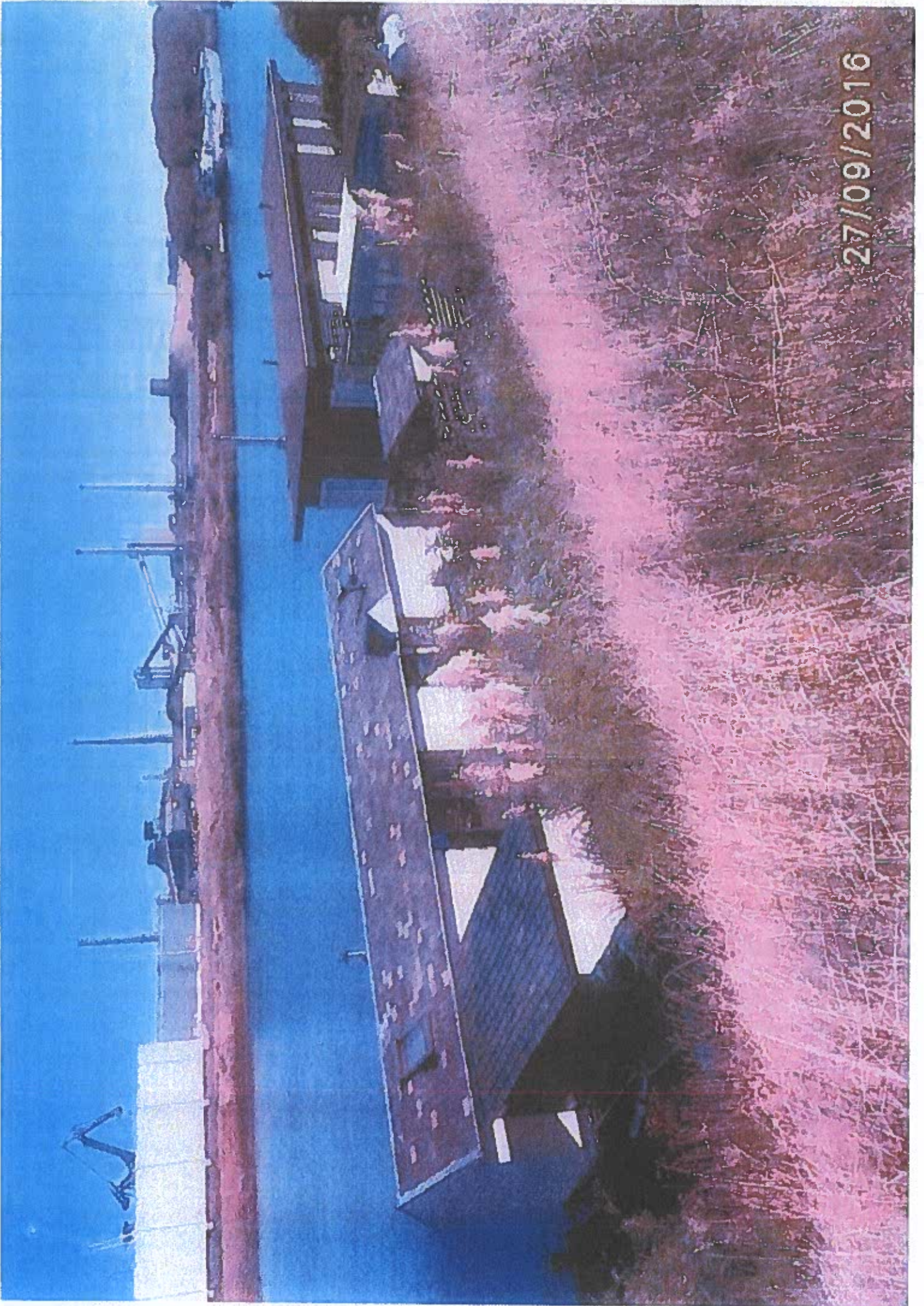

27/09/2016

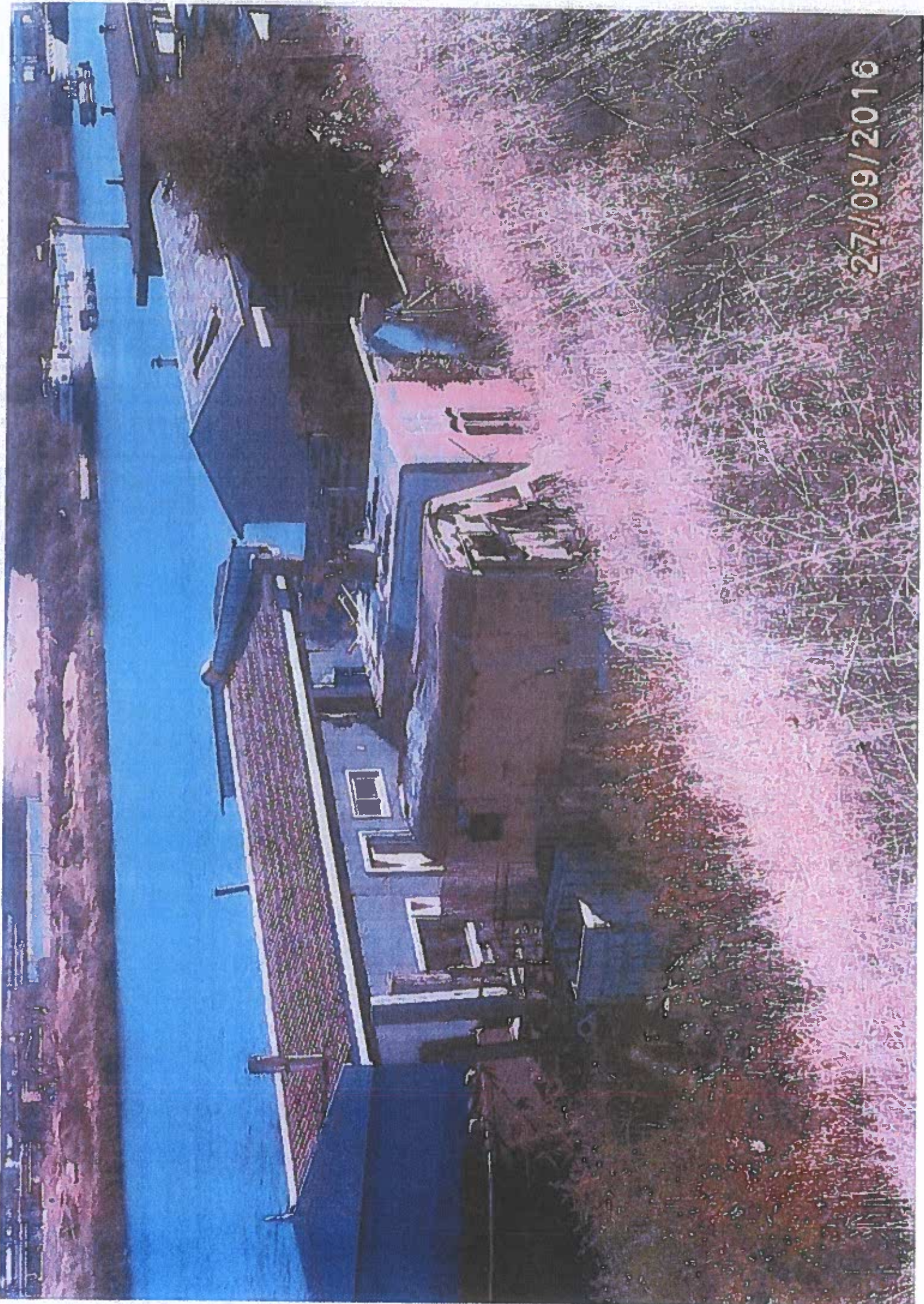

27/09/2016



27/09/2016

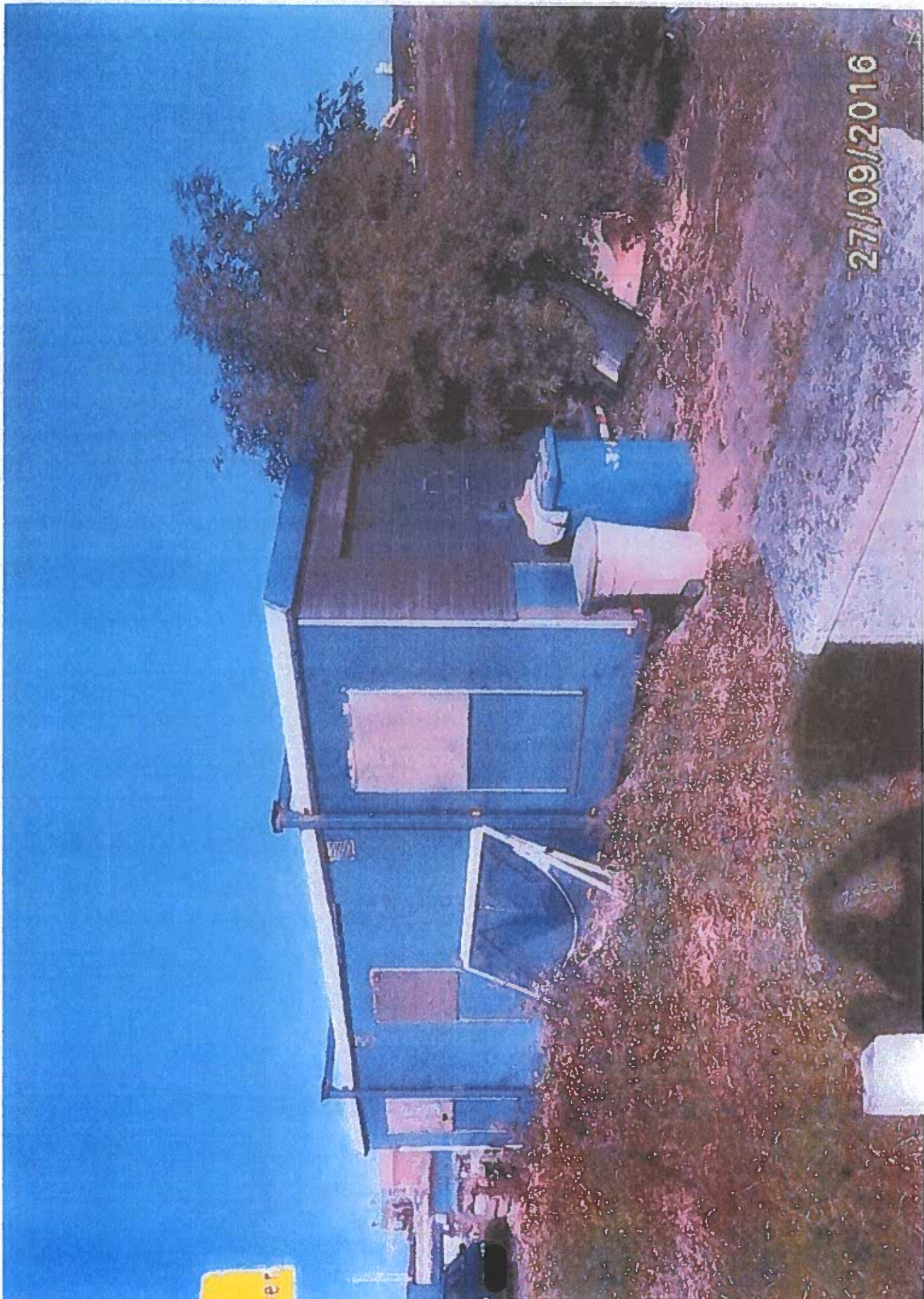

27/09/2016



27/09/2016

GEMEENTE VELSEN

Memo



Aan Floor Bal
Van [REDACTED]
Cc
Datum 4-10-2016
Onderwerp handhaven bouwwerken walkant Noordersluisweg

Beste Floor,

In het kader van de gezamenlijke aanpak door de gemeente Velsen, provincie NH, Rijkswaterstaat en Omgevingsdienst IJmond van de woonboten in de Noordersluis, vroeg je aan mij om te inventariseren hoe het zit met bouwwerken op de walkanten bij die woonboten. En of er nu reeds gehandhaafd kan worden op deze bouwwerken.

Inmiddels hebben de bouwinspecteurs de locatie bekeken en foto's gemaakt. Ik heb een aantal foto's als bijlage gevoegd bij dit memo. Ook heb ik de zaak besproken met onze juristen. De conclusie is dat er gehandhaafd kan worden op de bouwwerken.

Probleem is alleen dat onze medewerkers momenteel heel druk zijn met lopende projecten, onder andere De Biezen, (borging) Fabricius, Oude Pontweg, handhavingszaken op het strand, vele politieke dossiers waaronder [REDACTED]. En dan is er natuurlijk nog de reguliere werkvoorraad. Er is dus geen formatieruimte om de bouwwerken op de walkant op te pakken.

Zoals je weet zijn we in een projectgroep momenteel bezig met een projectvoorstel//plan van aanpak hoe de woonschepen daar weg te krijgen in de periode tot 2023 (looptijd vigerende bestemmingsplan). Een van de scenario's die we als projectgroep meenemen is het weghandhaven van de woonschepen. Daarbij zal door ons ook worden begroot welke formatie we voor dit scenario denken nodig te hebben. Het projectvoorstel wordt begin december op bestuurlijk niveau besproken tussen jou, gedeputeerde Jack van der Hoek en de bestuurder van Rijkswaterstaat. Ingeval jullie (ook) kiezen voor het scenario "weghandhaven van de woonboten" en dus instemmen met de begrootte formatie, kan gestart worden met het weghandhaven van de woonboten en alle andere bouwwerken op de walkant.

Kan jij je hierin vinden? Als je nog vragen heb hoor ik dat graag.

[REDACTED]

[Redacted header line]

Van: [Redacted]
Verzonden: woensdag 5 oktober 2016 12:29
Aan: [Redacted]
CC: [Redacted]
Onderwerp: RE: voorstel voor werkwijze vergadering 10 oktober

Beste allemaal,

Inmiddels ben ik bezig met de voorbereiding voor ons overleg van aankomende maandag. RWS heeft de beloofde informatie toegestuurd, de informatie van de gemeente Velsen mis ik nog. Helaas hebben jullie niet het excelsheet gebruikt ;-). Daarom wil ik jullie vragen om maandag kort een analyse te presenteren per woonboot, waarbij de volgende punten aan de orde komen:

- 1) Wat is de juridische relatie van jouw organisatie m.b.t. de specifieke woonboot;
- 2) Wat zijn vanuit jouw organisatie beredeneerd dat meeste wenselijk oplossingsrichtingen m.b.t. de specifieke woonboot;
- 3) Wat zijn hiervan de juridische en financiële consequenties;
- 4) Benoem wat je bij deze oplossingsrichting nodig hebt van de andere partijen (provincie, RWS, gemeente Velsen, wellicht andere organisaties).

Uiteindelijk wil ik met jullie per woonboot het volgende schema doorlopen:

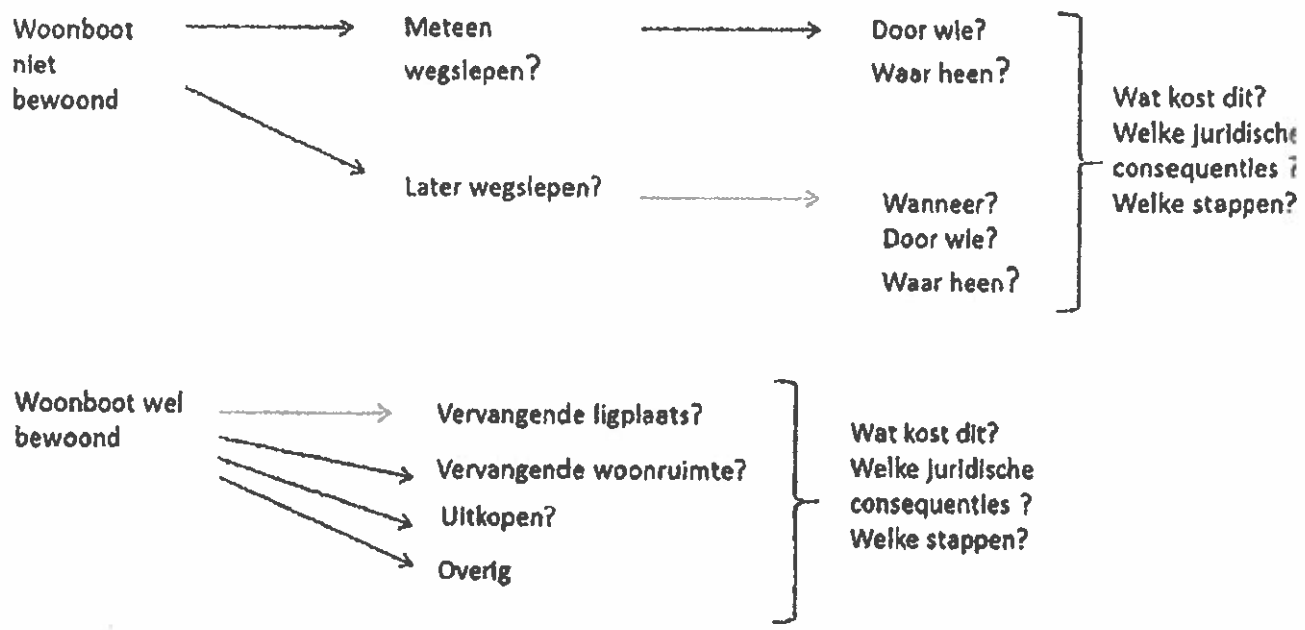

Veel succes met de voorbereidingen! Ik zal zorgen voor flipovers en andere attributen.

Groet, [Redacted]

[Redacted]

Van: [Redacted]
Verzonden: woensdag 12 oktober 2016 07:23
Aan: [Redacted]
Onderwerp: FW: woonboten
Bijlagen: SDC17250.jpg; SDC17256.jpg; SDC17257.jpg; SDC17230.jpg; SDC17233.jpg; SDC17240.jpg; SDC17242.jpg; SDC17246.jpg; Memo bouwwerken walkant.docx
Urgentie: Hoog

Ter info.

Met vriendelijke groet,

[Redacted]

Coördinator toezicht & handhaving
 Publiekszaken
 Gemeente Velsen
 Dudokplein 1, 1971 EN IJmuiden
 Postbus 465, 1970 AL IJmuiden

[Redacted]

-----Oorspronkelijk bericht-----
Van: Floor Bal
Verzonden: dinsdag 11 oktober 2016 14:52
Aan: [Redacted]
CC: [Redacted]
Onderwerp: FW: woonboten

Beste [Redacted]
 Dank voor je info.
 Dit is een goede inbreng om gezamenlijk met de handhaving op woonboten op te pakken. Dus nu geen acties, maar in de toekomst de combinatie zoeken. En zoals je aangeeft kan (en wil) de provincie hier een rol in spelen. We pleiten bestuurlijk dan ook voor een totale, gecombineerde, wijze van handhaving die op elkaar kan worden afgestemd.
 Ik beschouw de memo en mogelijkheden tot handhaving dan ook als inbreng en bouwsteen voor het projectvoorstel.
 Met vriendelijke groet,

Floor Bal

Wethouder
 Burgemeester en wethouders
 Gemeente Velsen
 Dudokplein 1, 1971 EN IJmuiden
 Postbus 465, 1970 AL IJmuiden

[Redacted]

Van: [Redacted]
Verzonden: maandag 17 oktober 2016 14:58
Aan: [Redacted]
CC: [Redacted]
Onderwerp: RE: contactgegevens communicatieadviseur?

Hoi [Redacted]

Zit helaas momenteel met zware griep thuis. Zodra ik ben hersteld wordt dit verder opgepakt.

Kan je mij alvast het memo dat je t b.v. het eerste bestuurlijk overleg hebt opgesteld (met de suggesties die ik had aangeleverd) toe mailen (gewijzigd concept dat is gebruikt bij het bestuurlijk overleg heb ik destijds niet ontvangen)? Ik kan dit document dan naar onze afdeling communicatie mailen zodat ze alvast een concreet beeld krijgen van hoe en wat. Dank alvast.

Met vriendelijke groet,

[Redacted]

Coördinator (toezicht) & handhaving
Publiekszaken
Gemeente Velsen
Dudokplein 1, 1971 EN IJmuiden
Postbus 465, 1970 AL IJmuiden

[Redacted]



Van: [Redacted]
Verzonden: donderdag 13 oktober 2016 11:52
Aan: [Redacted]
CC: [Redacted]
Onderwerp: contactgegevens communicatieadviseur?

69

Beste allemaal,

Ik heb net onze communicatieadviseur gesproken ([Redacted]) het lijkt haar ook een goed plan om op korte termijn wat in te plannen om te brainstormen over een communicatie strategie/plan. Kunnen jullie de contactgegevens door sturen van jullie communicatieadviseurs? Dan plan ik wat in.

Met groeten, [Redacted]

[Redacted]

Beleidsmedewerker - Omgevingsbeleid

[REDACTED]
Houtplein 33 2012 DE Haarlem

www.noord-holland.nl
[REDACTED]



Aan dit bericht en eventuele bijlagen kunnen geen rechten worden ontleend.
Het Provinciaal Bestuur van Noord-Holland.

70

[Redacted]

Van: [Redacted]
Verzonden: maandag 17 oktober 2016 20:24
Aan: [Redacted]
CC: [Redacted] Lex van Rookhuizen; [Redacted]
Onderwerp: RE: Agenda en stukken bestuurlijk overleg 'Woonboten Binnenspijsluis en derde Rijkshaven'

Hoi [Redacted],

Dank voor je snelle reactie. Je analyse klopt volledig. Per woonboot moet een gerichte aanpak komen: dat hangt natuurlijk af van de specifieke situatie van de casus/bewoners/opgebouwde rechten. In het ene geval zal je handhaven, in het andere geval zal wellicht een financiële compensatie meer op zijn plaats zijn etc.

'k zal je vraag voorleggen aan de projectleider maar haar (onze) insteek is dat wij van elke organisatie (Rijkswaterstaat, provincie NH, gemeente Velsen (en wellicht ook omgevingsdienst IJmond)) een communicatiespecialist vragen om gezamenlijk aan te schuiven bij een sessie, zodat er gebrainstormd kan worden hoe dit goed op te pakken en wat er allemaal bij komt kijken.

Het klopt dat er nog geen datum is voor een volgend overleg. Dat moet namelijk (zo heb ik dat begrepen) de sessie worden met de communicatieadviseurs. Zodra hun namen bekend zijn, worden de agenda's afgestemd.

Met vriendelijke groet,

[Redacted]

Coördinator toezicht & handhaving
Publiekzaken
Gemeente Velsen
Dudokplein 1, 1871 EN IJmuiden
Postbus 465, 1970 AL IJmuiden

[Redacted]



Van: [Redacted]
Verzonden: maandag 17 oktober 2016 17:24
Aan: [Redacted]
CC: [Redacted]
Onderwerp: FW: Agenda en stukken bestuurlijk overleg 'Woonboten Binnenspijsluis en derde Rijkshaven'
Urgentie: Hoog

71

Dag [Redacted]

Ik heb de stukken gelezen.
Mijn beeld is als volgt.

. [redacted]
. [redacted]
[redacted]
. [redacted]
[redacted]
. [redacted]
. [redacted]
. [redacted]

Wat is nu de communicatievraag? Ik zie een paar dingen.

. [redacted]
[redacted]
. [redacted]
. [redacted]
[redacted]
. [redacted]
[redacted]
. [redacted]
. [redacted]

Mijn vraag is of de projectleider duidelijk kan maken wat hij/zij verwacht van Communicatie.
Pas dan kunnen we kijken wie hier het meeste voor geschikt is. In eerste instantie denk ik dan aan [redacted] omdat zij het meeste weet over de inhoud van dit doss'er.
Ik zie ook geen datum voor een volgend overleg. Klopt dat?

Beterschap en ik hoor het wel.

Met vriendelijke groet,

[redacted]

senior communicatie adviseur
Communicatie
Gemeente Velsen
Dudokplein 1, 1971 EN IJmuiden
Postbus 465, 1970 AL IJmuiden

[redacted]
[redacted]

Van: D[redacted]
Verzonden: maandag 17 oktober 2016 15:10
Aan: [redacted]
Onderwerp: FW: Agenda en stukken bestuurlijk overleg 'Woonboten Binnenspuisluis en derde Rijkshaven'

72

Hoi [redacted] hierbij de stukken zoals ze verstuurd zijn voor het bestuurlijk overleg van juli. Als het goed is moet je ze wel ontvangen hebben (zie hieronder in de cc). Veel beterschap [redacted]

Aan dit bericht en eventuele bijlagen kunnen geen rechten worden ontleend.
Het Provinciaal Bestuur van Noord-Holland.

Van: [redacted]
Verzonden: donderdag 7 juli 2016 13:41
Aan: Secretariaat van der Hoek; foal@velsen.nl; nanou.beekman@rws.nl; Hoek MBA, dhr. J.C. (Jack) van der
CC: [redacted]
Onderwerp: Agenda en stukken bestuurlijk overleg 'Woonboten Binnenspuisluis en derde Rijkshaven'

73

Geachte heer, mevrouw,

Als bijlagen treft u de agenda en stukken aan ten behoeve van het bestuurlijk overleg 'Woonboten Binnenspuisluis en derde Rijkshaven'.

Het overleg staat gepland voor donderdag 14 juli 2016 van 09:00 tot 10:00. Het overleg is bij Rijkswaterstaat aan de Toekanweg 7, te Haarlem.

Met vriendelijke groet,

[REDACTED]

Van: [REDACTED]
Verzonden: woensdag 19 oktober 2016 11:34
Aan: [REDACTED]
Onderwerp: RE: Agenda en stukken bestuurlijk overleg 'Woonboten Binnenspuisluis en derde Rijkshaven'

Thanks!

Met vriendelijke groet,

[REDACTED]

Coördinator toezicht & handhaving
 Publiekszaken
 Gemeente Velsen
 Dudokplein 1, 1971 EN IJmuiden
 Postbus 485, 1970 AL IJmuiden



Van: [REDACTED]
Verzonden: woensdag 19 oktober 2016 11:34
Aan: [REDACTED]
Onderwerp: RE: Agenda en stukken bestuurlijk overleg 'Woonboten Binnenspuisluis en derde Rijkshaven'

Vervelend hoor. Nou, rustig aan en sterkte!

Met vriendelijke groet,

[REDACTED]

Juridisch medewerker toezicht en handhaving
 Publiekszaken
 Toezicht en Handhaving
 Gemeente Velsen
 Dudokplein 1 1971 EN IJmuiden
 Postbus 485, 1970 AL IJmuiden



Van: [REDACTED]
Verzonden: woensdag 19 oktober 2016 11:33

Aan: [REDACTED]

Onderwerp: RE: Agenda en stukken bestuurlijk overleg 'Woonboten Binnenspulsuis en derde Rijkshaven'

Ik begin eindelijk een beetje op krachten te komen. Gisteren voor het eerst weer vast voedsel gegeten.

Met vriendelijke groet,

[REDACTED]

Coördinator toezicht & handhaving
Publiekzaken
Gemeente Velsen
Dudokplein 1, 1971 EN IJmuiden
Postbus 465, 1970 AL IJmuiden

[REDACTED]



Van: [REDACTED]

Verzonden: woensdag 19 oktober 2016 11:32

Aan: [REDACTED]

Onderwerp: RE: Agenda en stukken bestuurlijk overleg 'Woonboten Binnenspulsuis en derde Rijkshaven'

Ha [REDACTED]

Dank voor je bericht. Met mij alles OK. Gaat het met jou al iets beter?

Met vriendelijke groet,

[REDACTED]

Juridisch medewerker toezicht en handhaving
Publiekzaken
Toezicht en Handhaving
Gemeente Velsen
Dudokplein 1, 1971 EN IJmuiden
Postbus 465, 1970 AL IJmuiden

[REDACTED]



Van: [REDACTED]

Verzonden: woensdag 19 oktober 2016 11:30

Aan: [REDACTED]

Onderwerp: FW: Agenda en stukken bestuurlijk overleg 'Woonboten Binnenspulsuis en derde Rijkshaven'

He [REDACTED]

Alles OK?

Zie bijgaande mailwisseling. We krijgen begin volgende week een naam door van een communicatie adviseur.

Met vriendelijke groet,

[REDACTED]

Coördinator toezicht & handhaving
Publiekszaken
Gemeente Velsen
Dudokplein 1, 1971 EN IJmuiden
Postbus 465, 1970 AL IJmuiden



Van: [REDACTED]

Verzonden: dinsdag 18 oktober 2016 16:48

Aan: [REDACTED]

CC: [REDACTED]

Onderwerp: RE: Agenda en stukken bestuurlijk overleg 'Woonboten Binnenspuisluis en derde Rijkshaven'

Hoi [REDACTED]

Wat vervelend voor [REDACTED]

Vanzelfsprekend kan het antwoord wachten tot maandag.

Met vriendelijke groet,

[REDACTED]

Coördinator toezicht & handhaving
Publiekszaken
Gemeente Velsen
Dudokplein 1, 1971 EN IJmuiden
Postbus 465, 1970 AL IJmuiden



Van: [REDACTED]

Verzonden: dinsdag 18 oktober 2016 15:06

Aan: [REDACTED]

CC: [REDACTED]

Onderwerp: RE: Agenda en stukken bestuurlijk overleg 'Woonboten Binnenspuisluis en derde Rijkshaven'

75

Hoi [REDACTED]

[REDACTED] is wegens persoonlijke omstandigheden deze week niet aanwezig. Als het antwoord tot maandag kan wachten is het fijn.

Met vriendelijke groet,

[REDACTED]

senior communicatie adviseur
Communicatie
Gemeente Velsen
Dudokplein 1, 1971 EN IJmuiden
Postbus 465, 1970 AL IJmuiden



Van: [REDACTED]
Verzonden: dinsdag 18 oktober 2016 13:52
Aan: [REDACTED]
CC: [REDACTED]
Onderwerp: FW: Agenda en stukken bestuurlijk overleg 'Woonboten Binnenspuisluis en derde Rijkshaven'

Hoi [REDACTED]

Ik heb je vraag voorgelegd aan de projectleider en ze heeft gereageerd. Zie hieronder haar antwoord.

Wiens naam kan ik doorgeven? [REDACTED]

Met vriendelijke groet,

[REDACTED]

Coördinator toezicht & handhaving
Publiekzaken
Gemeente Velsen
Dudokplein 1, 1971 EN IJmuiden
Postbus 465, 1970 AL IJmuiden



Van: [REDACTED]
Verzonden: dinsdag 18 oktober 2016 13:43
Aan: [REDACTED]
CC: [REDACTED]
Onderwerp: RE: Agenda en stukken bestuurlijk overleg 'Woonboten Binnenspuisluis en derde Rijkshaven'

Hoi [REDACTED]

Dank! Volgens mij heerst de griep. Veel mensen bij ons zijn ook ziek. Fijn dat je dit toch nog uit kan zetten naar de mensen van communicatie 😊.

Wat ik verwacht is het volgende:

1. Stap 1: brainstormen en meedenken in het definiëren van de contouren en uitgangspunten van een communicatiestrategie t.a.v. besluitvorming op 14 december en het (implementatie)traject dat daarna volgt.
2. Stap 2: het verder samen uitwerken van contouren en uitgangspunten in een concreet plan dat op 14 december ter besluitvorming voorgelegd kan worden aan de bestuurders.

Het zou handig zijn als de betreffende communicatieadviseur kennis en ervaring heeft van omgevingsmanagement en projecten waarbij contact met burgers belangrijk is.

Qua tijd denk ik dat het we een keer samen komen (als het nodig is een tweede keer). En wellicht nog een bijdrage in de vorm van een tekst of iets dergelijks.

Hebben ze hier voldoende aan denk je?

Veel beterschap & alvast bedankt!!

Van: [REDACTED]

Verzonden: dinsdag 18 oktober 2016 13:25

Aan: [REDACTED]

Onderwerp: RE: Agenda en stukken bestuurlijk overleg 'Woonboten Binnenspijlsluis en derde Rijkshaven'

Hoi [REDACTED]

Heb inmiddels contact gehad met onze communicatieafdeling. Ze hebben de stukken gelezen en ik heb ze zoveel mogelijk uitleg gegeven over de Sv2. Communicatie wil natuurlijk de juiste adviseur sturen. Daartoe hebben ze nog 1 vraag, namelijk of de projectleider (jij dus) zo concreet mogelijk kan aangeven wat je van hen verwacht. Daarna krijg ik een naam door die ik naar je mail voor het groepje.

Overigens heb ik zelf ook reeds geschetst aan hen wat ik denk van communicatie te verwachten in dit project. Ze willen echter ook even weten wat de projectleider verwacht. Prima toch! Kan je dat per omgaande even naar mij mailen? Dank alvast.

P.S. Niet om zielig te doen maar ik ben nog steeds thuis met griep dus niet op de werkplek aanwezig.

Met vriendelijke groet,

[REDACTED]

Coördinator toezicht & handhaving
Publiekzaken
Gemeente Velsen
Dudokplein 1, 1971 EN IJmuiden
Postbus 485, 1970 AL IJmuiden



[REDACTED]

Van: [REDACTED]
Verzonden: vrijdag 21 oktober 2016 10:17
Aan: [REDACTED]
Onderwerp: Velsen/Advies woonboten; Advies [HEKKELMAN-Nijmegen.FID656888]
Bijlagen: 1194560_Cl.161021.mail.Advies.NIET OPENBAAR(1).PDF

Urgentie: Hoog
Gevoeligheid: Persoonlijk

DIT ADVIES BEVAT PERSOONLIJKE BELEIDSOPVATTINGEN EN IS DERHALVE NIET OPENBAAR OP GROND VAN DE WET OPENBAARHEID VAN BESTUUR.

Met vriendelijke groet,
voor mr. [REDACTED]
mede namens [REDACTED]

[REDACTED]

[REDACTED]

Hekkelman Advocaten N.V.
Prins Bernhardstraat 1
6521 AA Nijmegen
Postbus 1094
6501 BB Nijmegen

[REDACTED]

[REDACTED]

www.hekkelman.nl

**Hekkel
man** advocaten | notarissen

Dit bericht bevat vertrouwelijke informatie en is uitsluitend bestemd voor geadresseerde(n). Indien u als niet-geadresseerde dit bericht ontvangt, wordt u verzocht direct de afzender hierover te informeren en het bericht te vernietigen. Alle diensten en werkzaamheden van ons worden verricht krachtens een overeenkomst van opdracht gesloten met Hekkelman Advocaten N.V. waarop van toepassing zijn de Algemene Voorwaarden zoals weergegeven op www.hekkelman.nl en waarin een beperking van aansprakelijkheid is opgenomen. Hekkelman Advocaten N.V. is statutair gevestigd te Nijmegen en ingeschreven in het handelsregister onder nummer 09170462.

This communication contains confidential information and is intended only for use by the addressee. If you are not the intended recipient of this communication, please inform us immediately and destroy this communication. All our services and other work are carried out under an agreement of instruction ("overeenkomst van opdracht") with Hekkelman Advocaten N.V. which agreement is subject to the General Conditions, which are mentioned on our

website (www.hekkelman.nl) and contain a limitation of liability. Hekkelman Advocaten N.V. is officially seated at Nijmegen, The Netherlands, and registered in the commercial register at the Chamber of Commerce under number 09170462.

[Redacted]

Van: [Redacted]
Verzonden: woensdag 26 oktober 2016 06:42
Aan: [Redacted]
CC: [Redacted]
Onderwerp: RE: Agenda en stukken bestuurlijk overleg 'Woonboten Binnenspuisluis en derde Rijkshaven'

Hoi [Redacted]

De communicatieadviseur die namens Velsen zal participeren is [Redacted] Haar mailadres tref je aan in de cc's.

Met vriendelijke groet,

[Redacted]

Coördinator toezicht & handhaving
Publiekszaken
Gemeente Velsen
Dudokplein 1, 1971 EN IJmuiden
Postbus 465, 1970 AL IJmuiden

[Redacted]



[REDACTED]

Van: [REDACTED]
Verzonden: maandag 31 oktober 2016 10:36
Aan: [REDACTED]
CC: [REDACTED]
Onderwerp: FW: Velsen/Advies woonboten; Advies [HEKKELMAN-Nijmegen.FID656888]
Bijlagen: 1194560_CI.161021.mail.Advies.NIET OPENBAAR(1).PDF

Urgentie: Hoog
Gevoeligheid: Persoonlijk

Ha [REDACTED]

Conform afspraak bijgaand het advies.

We hadden bij het laatste overleg een inventarisatie per boot gemaakt. Kunnen wij die inventarisaties ook ontvangen?

Met vriendelijke groet

[REDACTED]

Coördinator toezicht & handhaving
Publiekszaken
Gemeente Velsen
Dudokplein 1, 1971 EN IJmuiden
Postbus 465, 1970 AL IJmuiden

[REDACTED]



[REDACTED]

Van: [REDACTED]
Verzonden: maandag 7 november 2016 13:51
Aan: [REDACTED]
CC: [REDACTED]
Onderwerp: RE: Velsen/Advies woonboten; Advies [HEKKELMAN-Nijmegen.FID656888]
Gevoelgheld: Persoonlijk

Hoi [REDACTED]

Ik ben nog bezig met het uitwerken van de inventarisatie, deze zal overigens niet veel afwijken van wat [REDACTED] al eerder heeft opgesteld, alleen her en der wat aangevuld. Of zijn er nog bepaalde zaken die ik over het hoofd zie? Op dit moment gaat mijn aandacht uit naar het opstellen van een concept notitie die we hopelijk kunnen bespreken tijdens het bestuurlijk overleg. De planning is om deze 24 november ambtelijk te bespreken. De inventarisatie heb ik dan hopelijk af en zal ik bijvoegen als bijlage. Groet, [REDACTED]

Aan dit bericht en eventuele bijlagen kunnen geen rechten worden ontleend.
 Het Provinciaal Bestuur van Noord-Holland.

Van: [REDACTED] 81
Verzonden: maandag 7 november 2016 13:19
Aan: [REDACTED]
CC: [REDACTED]
Onderwerp: RE: Velsen/Advies woonboten; Advies [HEKKELMAN-Nijmegen.FID656888]
Urgentie: Hoog
Gevoelgheld: Persoonlijk

Hoi [REDACTED]

Zie bijgaande mail die ik je op 31 oktober Jongstleden reeds heb gezonden en waarin ik verzoek om de inventarisaties. Ik heb niets van je gehoord.

Dus bij deze nogmaals het verzoek of je de inventarisaties naar mij kan toe mailen? Dank alvast

Met vriendelijke groet,

[REDACTED]

Coördinator toezicht & handhaving
 Publiekszaken
 Gemeente Velsen
 Dudokplein 1, 1971 EN IJmuiden
 Postbus 465, 1970 AL IJmuiden

[REDACTED]



82

Van: [redacted]

Verzonden: maandag 31 oktober 2016 10:36

Aan: [redacted]

CC: [redacted]

Onderwerp: FW: Velsen/Advies woonboten; Advies [HEKELMAN-Nijmegen.FID656888]

Urgentie: Hoog

Gevoeligheid: Persoonlijk

Ha [redacted]

Conform afspraak bijgaand het advies.

We hadden bij het laatste overleg een inventarisatie per boot gemaakt. Kunnen wij die inventarisaties ook ontvangen?

Met vriendelijke groet,

[redacted]

Coördinator toezicht & handhaving
Publiekzaken
Gemeente Velsen
Dudekplein 1, 1971 EN IJmuiden
Postbus 465, 1970 AL IJmuiden

[redacted]

[redacted]



De proclamer van e-mail van de gemeente Velsen vindt u op:
The e-mail proclamer can be found here:

<http://www.velsen.nl/Proclamer.htm>

[REDACTED]

Van: [REDACTED]
Verzonden: maandag 21 november 2016 09:36
Aan: [REDACTED]
CC: [REDACTED]
Onderwerp: Re: Velsen/Advies woonboten; Advies [HEKKELMAN-Nijmegen.FID656888]

Beste [REDACTED]

Staat in deze Juridische notitie de situatie voor de Derde Rijksbinnenhaven opgenomen, het bestemmingsplan dateert uit 2009 en de gevolgen voor de [REDACTED]

Groet,
[REDACTED]

/erstuurd vanaf mijn iPad

Op 31 okt. 2016 om 10:37 heeft [REDACTED]
het volgende geschreven:

Ha [REDACTED]

Conform afspraak bijgaand het advies.

We hadden bij het laatste overleg een inventarisatie per boot gemaakt. Kunnen wij die inventarisaties ook ontvangen?

Met vriendelijke groet,

[REDACTED]

Coördinator toezicht & handhaving
Publiekszaken
Gemeente Velsen
Dudokplein 1, 1971 EN IJmuiden
Postbus 485, 1970 AL IJmuiden

[REDACTED]

[REDACTED]

<image001.jpg>

De proclaimer van e-mail van de gemeente Velsen vindt u op:
The e-mail proclaimer can be found here:

<http://www.velsen.nl/Proclaimer.htm>

<1194560_CI.161021.mail.Advies.NIET OPENBAAR(1).PDF>

DISCLAIMER:

Dit e-mailbericht is uitsluitend bedoeld voor de geadresseerde(n). Wanneer u dit e-mailbericht ontvangt, terwijl het niet aan u geadresseerd is, neem dan contact op met de verzender. Aan dit e-mailbericht en eventueel aangehechte bijlage(s) kunnen geen rechten worden ontleend. Indien u een elektronisch afschrift van een besluit of toezegging ontvangt, wordt ook altijd per post het officiële document aan u toegezonden. Uitsluitend het officiële document heeft juridische status.

Ga voor meer informatie over Omgevingsdienst IJmond naar <http://www.odijmond.nl>

Een gedachte voor het milieu - is printen van deze mail echt nodig?

[Redacted]

Van: [Redacted]
Verzonden: maandag 21 november 2016 15:47
Aan: [Redacted]

Onderwerp: RE: afspraken n.a.v. overleg woonboten d.d. 7/9
Bijlagen: Concept notitie voorstel plan van aanpak woonboten Binnenspuikanaal (21112016).pdf;
Concept verslag 14 juli.pdf

Beste allemaal,

Aankomende donderdag treffen we elkaar in Haarlem op het Houtplein 33. Als bijlage treffen jullie een concept notitie aan voor het bestuurlijk overleg van 21 december. Deze wil ik graag met jullie bespreken: kunnen jullie hiermee uit de voeten? Wordt hiermee de discussie gevoerd, die we met elkaar moeten voeren? En hebben jullie nog op- of aanmerkingen? Verder heb ik het concept verslag van 14 juli toegevoegd.

Tot donderdag! Met groeten, [Redacted]

[Redacted]

Beleidsmedewerker - Omgevingsbeleid

[Redacted]
Houtplein 33 2012 DE Haarlem

www.noord-holland.nl

[Redacted]



Aan dit bericht en eventuele bijlagen kunnen geen rechten worden ontleend.
Het Provinciaal Bestuur van Noord-Holland.

87

[Redacted]

Van: [Redacted]
Verzonden: woensdag 23 november 2016 10:43
Aan: Lex van Rookhuizen
Onderwerp: FW: E-mailen - Concept notitie voorstel plan van aanpak woonboten Binnenspuikanaal (211...pdf

Ter info.

Met vriendelijke groet,

[Redacted]

Coördinator toezicht & handhaving
 Publiekszaken
 Gemeente Velsen
 Dudokplein 1, 1971 EN IJmuiden
 Postbus 465, 1970 AL IJmuiden

[Redacted]



Van: [Redacted]
Verzonden: woensdag 23 november 2016 10:43
Aan: [Redacted]
Onderwerp: RE: E-mailen - Concept notitie voorstel plan van aanpak woonboten Binnenspuikanaal (211....pdf

Hoi [Redacted]

De vroegere trekker van het project [Redacted] heeft Floor diverse malen (ook in zijn notities naar ik meen) gewezen op de rol van RWS. Ook tijdens recente overleggen is dit aan de orde geweest. De besturen hebben echter besloten om samen op te trekken in dit project om de boten weg te krijgen en dan staat het [Redacted] erg vreemd dat je je handhavingspartner gaat aanschrijven. Van iedere deelnemer wordt verwacht dat die zich tot het uiterste inspant en [Redacted] dat de deelnemers deze taak serieus nemen.

Wat je tweede punt betreft, ben ik het met je eens dat [Redacted]

[Redacted]

Met vriendelijke groet.

[Redacted]

Coördinator toezicht & handhaving
 Publiekszaken
 Gemeente Velsen
 Dudokplein 1, 1971 EN IJmuiden
 Postbus 465, 1970 AL IJmuiden

[Redacted]



Van: [redacted]

Verzonden: woensdag 23 november 2016 10:21

Aan: [redacted]

Onderwerp: RE: E-mailen - Concept notitie voorstel plan van aanpak woonboten Binnenspuikanaal (211....pdf

Hoi [redacted]

Als je kan laten weten wanneer ik kan aanschulven graag. Even het belangrijkste punt (ook voor morgen denk ik) is dat niet alleen het in strijd gebruiken, maar juist ook het laten gebruiken handhaafbaar is. Uiteindelijk is de handhavingsstrategie aan jou, maar m.i. [redacted]

Met vriendelijke groet.

[redacted]
senior beleidsmedewerker ruimtelijke ontwikkeling
Economische zaken, Wonen en Ruimtelijk beleid
Gemeente Velsen
Dudokplein 1, 1971 EN IJmuiden
Postbus 465, 1970 AL IJmuiden

<< OLE-object: Picture (Device Independent Bitmap) >>

Van: [redacted]

Verzonden: woensdag 23 november 2016 9:49

Aan: [redacted]

Onderwerp: RE: E-mailen - Concept notitie voorstel plan van aanpak woonboten Binnenspuikanaal (211....pdf

Hoi [redacted]

Ik vind het prima dat je aanschulft. [redacted] zit er ook altijd bij. Dat geldt ook voor [redacted]

Ik heb Floor wel altijd goed op de hoogte gehouden van de zaken waar ik (ons cluster) kennis over heb/heeft. Ook [redacted] praat Floor regelmatig bij.

Morgen heb ik een projectgroepenoverleg bij de provincie NH en ik kan mij voorstellen dat wij in de periode daarna Floor bijpraten (ik heb zelf nog geen datum). Het is wel zo dat in de eerste week van december de bestuurlijke besluitvorming over het PVA plaatsvindt.

Met vriendelijke groet

Coördinator toezicht & handhaving
Publiekzaken
Gemeente Velsen
Oudokplein 1, 1971 EN IJmuiden
Postbus 465, 1970 AL IJmuiden

<< OLE-object: Picture (Device Independent Bitmap) >>

Van: [REDACTED]
Verzonden: woensdag 23 november 2016 9:28
Aan: [REDACTED]
Onderwerp: E-mailen - Concept notitie voorstel plan van aanpak woonboten Binnenspuikanaal (211....pdf

<< Bestand: Concept notitie voorstel plan van aanpak woonboten Binnenspuikanaal (211....pdf >>

Hoi [REDACTED]

Eergisteren ben je meegenomen in de cc over het voorstel plan van aanpak woonboten Binnenspuikanaal en derde Rijksbinnenhaven. Ik vind [REDACTED] Wat ik vind is niet zo belangrijk maar wel belangrijk is dat onze bestuurder wordt geïnformeerd obv blanco felten. Zit jij binnenkort met Floor om tafel mbt dit dossier en is het dan een idee dat ik even aanschuij?

[REDACTED]

[Redacted]

Van: [Redacted]
Verzonden: woensdag 23 november 2016 12:25
Aan: [Redacted]
CC: [Redacted]
Onderwerp: opmerkingen PvA woonboten

Hoi [Redacted]

Zie in het concept PvA mijn opmerkingen.

Ik sluit niet uit dat [Redacted] zodra die is hersteld- nog wat suggesties aanlevert.

[Redacted]

Tot morgen.

Met vriendelijke groet,

[Redacted]

Coördinator toezicht & handhaving
Publiekszaken
Gemeente Velsen
Dudekplein 1, 1971 EN IJmuiden
Postbus 465, 1970 AL IJmuiden

[Redacted]



concept notitie
PvA woonboten...

dg

[Redacted]

Van: [Redacted]
Verzonden: donderdag 24 november 2016 10:34
Aan: [Redacted]
CC: [Redacted]
Onderwerp: RE: factuur woonboten

Nee. We hadden hen er inderdaad bij kunnen betrekken.

Waar gaat het om? [Redacted]
[Redacted]
[Redacted]
[Redacted]
[Redacted]
[Redacted]

Om aan alle onduidelijkheid een einde te maken, heeft [Redacted] een notitie opgesteld over deze problematiek inclusief rechtsvragen die volgens ons beantwoord moesten worden. Daar is [Redacted] bij betrokken geweest en medewerkers van de Omgevingsdienst IJmond, provincie NH en Rijkswaterstaat. In dit stadium hadden we inderdaad [Redacted] erbij moeten betrekken maar dat is dus niet gebeurd waarvoor sorry!

Gelet op de politieke gevoeligheid en de juridische onduidelijkheid in het verleden hebben we de notitie en de rechtsvragen ook voorgelegd aan de specialisten van Hekkelmann.

Er rust een strakke planning op het project en zometeen hebben [Redacted] en ik overleg bij de provincie NH. In de 2^e week van december nemen de besturen een beslissing over het PVA, dat we zometeen gaan bespreken.

We zullen toekomstige juridische vraagstukken ook voorleggen aan [Redacted]

Met vriendelijke groet,

[Redacted]

Coördinator toezicht & handhaving
Publiekzaken
Gemeente Velsen
Dudokplein 1, 1971 EN IJmuiden
Postbus 465, 1970 AL IJmuiden

[Redacted]



Van: [Redacted]
Verzonden: donderdag 24 november 2016 9:49

Aan: [REDACTED]
CC: Lex van Rookhuizen; [REDACTED]
Onderwerp: RE: factuur woonboten

Dank [REDACTED] Heb je het advies van Hekkelman ook gedeeld met [REDACTED]

Groet [REDACTED]

Met vriendelijke groet,

[REDACTED]
teamleider Juridische Zaken
Algemene Zaken
werk eenheid Juridische Zaken
Gemeente Velsen
Dudokplein 1, 1971 EN IJmuiden
Postbus 465, 1970 AL IJmuiden

<< OLE-object: Picture (Device Independent Bitmap) >>

Van: [REDACTED]
Verzonden: donderdag 24 november 2016 9:44
Aan: [REDACTED]
CC: Lex van Rookhuizen; [REDACTED]
Onderwerp: FW: factuur woonboten

Hoi [REDACTED]

We hebben dit destijds met Lex besproken. In met [REDACTED] en Floor. Ik begrijp dus dat dit niet is teruggekoppeld naar jou en dat is erg vervelend! Een les voor de toekomst!

Lex, zou je aub de vraag van [REDACTED] kunnen beantwoorden of deze kosten in het kader van een specifiek project kunnen worden weggeschreven? (In casu gaat het om het project woonschepen in de sluisen, waar destijds [REDACTED] en [REDACTED] mee zijn bezig geweest)

[REDACTED] de opdracht aan Hekkelmann zal [REDACTED] sturen

Met vriendelijke groet,

[REDACTED]
Coördinator toezicht & handhaving
Publiekszaken
Gemeente Velsen
Dudokplein 1, 1971 EN IJmuiden
Postbus 465, 1970 AL IJmuiden

<< OLE-object: Picture (Device Independent Bitmap) >>

Van: [redacted]
Verzonden: maandag 21 november 2016 12:12
Aan: [redacted]
Onderwerp: factuur woonboten

go

Dag [redacted]

Ik ben budgetbeheerder van de post juridische advisering en zie tot mijn verbazing deze factuur voorbij komen. Ik kan mij niet herinneren dat de opdracht ook langs juridische zaken is geweest? Klopt dat? Verder de vraag of deze kosten in het kader van een specifiek project weggeschreven kunnen worden? Zo ja welk project? Zou jij mij trouwens ook de opdracht aan Hekkelman willen sturen? Ik hoor graag van je. Groet [redacted]

<< Bestand: woonboten.pdf >>

Met vriendelijke groet,

[redacted]
teamleider Juridische Zaken
Algemene Zaken
werk eenheid Juridische Zaken
Gemeente Velsen
Dudokpluin 1, 1971 EN IJmuiden
Postbus 465, 1970 AL IJmuiden

[redacted]
[redacted]
<< OLE-object: Picture (Device Independent Bitmap) >>

[Redacted]
 Van: [Redacted]
 Verzonden: donderdag 24 november 2016 17:05
 Aan: [Redacted]
 Onderwerp: FW: Handhaving Woonboten Noordersluisweg notitie en advies

Wil 1 van jullie kijken wat dit advies voor consequenties heeft voor eventueel bezwaar? En is de opdracht goed geformuleerd?

Met vriendelijke groet,

[Redacted]
 teamleider Juridische Zaken
 Algemene Zaken
 werkeenheid Juridische Zaken
 Gemeente Velsen
 Dudokplein 1, 1971 EN IJmuiden
 Postbus 465, 1970 AL IJmuiden

[Redacted]



Van: [Redacted]
 Verzonden: donderdag 24 november 2016 16:51
 Aan: [Redacted]
 CC: [Redacted]
 Onderwerp: Handhaving woonboten Noordersluisweg notitie en advies

Beste [Redacted]



thavingsmogelijkh 1194560_CL1610...
 Wabo ...

Bijgaand de in hoofde genoemde notitie en het advies.

Met vriendelijke groet,

[Redacted]

Juridisch medewerker toezicht en handhaving
 Publiekzaken
 Toezicht en handhaving
 Gemeente Velsen
 Dudokplein 1, 1971 EN IJmuiden
 Postbus 465, 1970 AL IJmuiden

[Redacted]

Handhavingsmogelijkheden Wabo Woonboten Noordersluisweg

1. Feitelijke situatie

Aan de Noordersluisweg in Umuiden bevinden zich 12 ligplaatsen voor woonboten waarvan er op dit moment 9 feitelijk in gebruik zijn. Er is door Rijkswaterstaat voor elke ligplaats een ontheffing van het ligplaatsverbod op grond van het Binnenvaartpolitiereglement (Uitvoeringsbesluit op grond van de Scheepvaartverkeerswet) verleend. Tevens zijn watervergunningen op grond van de Waterwet verleend voor het gebruik van de oever. Door het Rijksvastgoedbedrijf is namens de Staat met de ligplaatsnemers een huurovereenkomst gesloten voor het gebruik van de oever en de waterbodem. Uit het bouwarchief van Gemeente Velsen blijkt niet dat voor de aanwezig boten bouwvergunningen zijn verleend.

Naar aanleiding van dit document moet de vraag worden beantwoord: Is het college bevoegd om op grond van de Wabo op te treden tegen de woonboten aan de Noordersluisweg?

2. Voorgaande bestemmingsplan

Voordat het bestemmingsplan 'Zeezicht' in werking trad, was het uitbreidingsplan 'Hoofdzaak Noord' van toepassing op de onderhavige gronden. Volgens de plankaart hebben de gronden de bestemming 'verkeer te water'.

In artikel 9 van de planregels is bepaald dat de in dit artikel bedoelde terreinen zijn bestemd voor doeleinden van verkeer te water. Op deze gronden mogen uitsluitend worden opgericht gebouwen ten behoeve van of verband houdende met het verkeer te water, voor zover daardoor de belangen van het ter plaatse te verwachten verkeer te water niet kunnen worden geschaad.

In het uitbreidingsplan zelf is geen bepaling opgenomen waarin het gebruik in strijd met het plan is verboden. Ook in de Bouwverordening Velsen 2010 is een dergelijke verbodsbepaling niet opgenomen.

Ingevolge artikel 9.1.4, eerste lid, van de Invoeringswet Wro wordt een bestemmingsplan als bedoeld in artikel 10 van de WRO gelijkgesteld met een bestemmingsplan als bedoeld in artikel 3.1 van de Wro. In de Wro is een gebruiksverbod opgenomen. De verbodsbepaling als bedoeld in artikel 7.10 van de Wro (oud) is echter niet van toepassing op een op grond van de WRO tot stand gekomen plan.¹ Ook het algemeen gebruiksverbod met betrekking tot het gebruik van gronden en bouwwerken in de Wabo is niet van toepassing op bestemmingsplannen die op grond van de WRO tot stand zijn gekomen.²

Op basis van het voorgaande kan worden geconcludeerd dat in ieder geval tussen het inwerkingtreden van de Bouwverordening Velsen 2010 en het inwerkingtreden van het bestemmingsplan 'Zeezicht' geen gebruiksverbod van kracht was. Het gevolg hiervan is dat het gebruik van de gronden met de bestemming 'verkeer te water' voor woonboten niet (meer) in strijd was met het bestemmingsplan 'Hoofdzaak Noord'.

Is de conclusie juist dat het gebruik van de gronden voor ligplaatsen van woonboten niet (meer) in strijd was met het voorgaande bestemmingsplan 'Hoofdzaak Noord'?

¹ ABRvS 26 november 2008, zaaknr. 200708557/1.

² ABRvS 29 juni 2011, zaaknr. 201007465/1/R1.

Handhavingmogelijkheden Wabo Woonboten Noordersluisweg

3. Huidige bestemmingsplan

Het bestemmingsplan 'Zeezicht' is vanaf de inwerkingtreding op 6 september 2013 van toepassing op de onderhavige gronden. Binnen dit bestemmingsplan hebben de gronden de bestemming 'Water'.

Artikel 14.1 van de planregels bepaalt dat voor 'Water' aangewezen gronden zijn bestemd voor:

- a. 'water'
- b. 'waterberging'
- c. 'waterweg'
- d. 'vaarweg'

met de daarbij behorende:

- j. bouwwerken, geen gebouwen zijnde van waterbouwkundige aard, waaronder oeverbeschoeiingen, (aanleg)steigers en (hulp)middelen voor verkeer te water.

Alsmede voor:

- k. gebouwen ten behoeve van: meteorologische meetinstrumenten en nautische hulpmiddelen

Artikel 14.2.1 (Bouwen van gebouwen) van de planregels bepaalt dat voor het bouwen van gebouwen gelden de volgende regels:

- a. gebouwen mogen uitsluitend binnen het bouwvlak worden opgericht;
- b. de maximum 'bouwhoogte (m)' is 9m.

Is de conclusie juist dat het gebruik van de gronden voor ligplaatsen van woonboten in strijd is met artikel 14.1 van het vigerende bestemmingsplan? Is het wonen als activiteit in strijd met het bestemmingsplan? Is het ligplaats innemen met een bedrijfsboot in strijd met het bestemmingsplan?

4. Overgangsrecht gebruik

Artikel 32.2, sub a, van het bestemmingsplan 'Zeezicht' bepaalt dat het gebruik van grond en bouwwerken dat bestond op het tijdstip van inwerkingtreding van het bestemmingsplan en hiermee in strijd is, mag worden voortgezet. Artikel 32.2, sub d, van het bestemmingsplan 'Zeezicht' bepaalt dat het eerste lid niet van toepassing is op het gebruik dat reeds in strijd was met het voorheen geldende bestemmingsplan, daaronder begrepen de overgangsbepalingen van dat plan.

Reeds vastgesteld was dat het gebruik van de gronden met de bestemming 'verkeer te water' voor woonboten niet (meer) in strijd was met het uitbreidingsplan 'Hoofdzaak Noord' op het tijdstip van inwerkingtreding van het bestemmingsplan. Dit betekent dat het gebruik beschermd wordt door artikel 32.2, sub a, van het bestemmingsplan 'Zeezicht' en mag worden voortgezet.

Artikel 32.2, sub b, bepaalt dat het verboden is het met het bestemmingsplan strijdige gebruik, bedoeld in het eerste lid, te veranderen of te laten veranderen in een ander met dat plan strijdig gebruik, tenzij door deze verandering de afwijking naar aard en omvang wordt verkleind.

Artikel 32.2, sub c, van het bestemmingsplan 'Zeezicht' bepaalt dat indien het gebruik, bedoeld in het eerste lid, na het tijdstip van inwerkingtreding van het plan voor een periode langer dan een jaar wordt onderbroken, het verboden is dit gebruik daarna te hervatten of te laten hervatten.

Handhavingmogelijkheden Wabo Woonboten Noordersluisweg

Is de conclusie juist dat het gebruik van de gronden voor ligplaatsen van woonboten beschermd wordt door het overgangsrecht van het vigerende bestemmingsplan? Is de conclusie juist dat geen strijd is met artikel 2.1, eerste lid, aanhef en onder c, Wabo? Hoe kun je als overheid aantonen dat het gebruik dat onder het overgangsrecht valt langer dan een jaar is onderbroken?

5. Woonboten als bouwwerken

De definitie van een bouwwerk is als volgt: Elke constructie van enige omvang van hout, steen, metaal of ander materiaal, die op de plaats van bestemming hetzij direct of indirect met de grond verbonden is, hetzij direct of indirect steun vindt in of op de grond, bedoeld om ter plaatse te functioneren.³

In 2014 heeft de Afdeling uitgesproken dat woonboten bouwwerken zijn.⁴ Bij beantwoording van de vraag of een woonboot als bouwwerk moet worden aangemerkt, is niet bepalend hoe de verbondenheid met de kade fysiek is vormgegeven, maar is doorslaggevend dat de woonboot is bedoeld om ter plaatse als woning te functioneren. Tevens heeft de Afdeling uitgesproken dat woonboten ook voor de uitspraak uit 2014 bouwwerken waren.⁵

Voor de woonboten is geen omgevingsvergunning voor het bouwen van bouwwerken verleend. Dit levert een overtreding op van artikel 2.1, eerste lid, aanhef en onder a, Wabo.

Indien een omgevingsvergunning wordt aangevraagd dan dient de aanvraag tevens te worden getoetst aan het bestemmingsplan. Volgens de planregels zijn de gronden bestemd voor gebouwen ten behoeve van meteorologische meetinstrumenten en nautische hulpmiddelen en mogen gebouwen uitsluitend binnen het bouwvlak worden opgericht. De woonboten voldoen niet aan deze planregels, zodat het bouwen in strijd is met het bestemmingsplan.

Is de conclusie juist dat, voor zover woonboten als bouwwerken kunnen worden aangemerkt, het bouwen van woonboten in strijd is met het vigerende bestemmingsplan?

6. Overgangsrecht bouwwerken

Op bouwwerken is artikel 32.1 (Overgangsrecht bouwwerken) van toepassing. Een bouwwerk dat op het tijdstip van inwerkingtreding van het bestemmingsplan aanwezig of in uitvoering is, dan wel gebouwd kan worden krachtens een bouwvergunning, en afwijkt van het plan, mag, mits deze afwijking naar aard en omvang niet wordt vergroot

- a. gedeeltelijk worden vernieuwd of veranderd;
- b. na het teniet gaan ten gevolge van een calamiteit geheel worden vernieuwd of veranderd, mits de aanvraag van de bouwvergunning wordt gedaan binnen twee jaar na de dag waarop het bouwwerk is teniet gegaan.

Artikel 32.1.2 van de planregels bepaalt echter dat het eerste lid niet van toepassing is op bouwwerken die weliswaar bestaan op het tijdstip van inwerkingtreding van het plan, maar zijn

³ ABRvS 12 september 2012, 201112262/1/A1

⁴ ABRvS 16 april 2014, zaaknr. 201306684/1/A1.

⁵ ABRvS 13 januari 2016, zaaknr. 201404076/1/A1.

Handhavingsmogelijkheden Wabo Woonboten Noordersluisweg

gebouwd zonder vergunning en in strijd met het daarvoor geldende plan, daaronder begrepen de overgangsbepaling van dat plan. Voor de woonboten is geen omgevingsvergunning verleend.

Is de conclusie juist dat het overgangsrecht voor bouwwerken niet van toepassing is op de onderhavige woonboten? Is de conclusie juist dat de woonboten in strijd zijn gebouwd met artikel 2.1, eerste lid, aanhef en onder a, Wabo?

7. Handhaving

Gelet op het algemeen belang dat gediend is met handhaving, zal in geval van overtreding van een wettelijk voorschrift het bestuursorgaan dat bevoegd is om met bestuursdwang of een last onder dwangsom op te treden, in de regel van deze bevoegdheid gebruik moeten maken.

Slechts onder bijzondere omstandigheden mag van een bestuursorgaan worden gevergd dit niet te doen. Dit kan zich voordoen indien concreet uitzicht op legalisatie bestaat. Voorts kan handhavend optreden zodanig onevenredig zijn in verhouding tot de daarmee te dienen belangen dat van optreden in die concrete situatie behoort te worden afgezien.

Er bestaat concreet zicht op legalisatie indien het college alsnog omgevingsvergunning kan verlenen. Voor de boten kunnen omgevingsvergunningen slechts worden verleend indien wordt afgeweken van het bestemmingsplan. Volgens vaste jurisprudentie is van concreet zicht op legalisatie van de overtreding geen sprake als het college heeft medegedeeld dat het niet bereid is om medewerking te verlenen aan het afwijken van het bestemmingsplan.⁶ Er hoeft dus niet eerst een omgevingsvergunning te worden aangevraagd voor de vaststelling dat geen concreet op legalisatie van de overtredingen bestaat. Bestuurlijk is reeds kenbaar gemaakt dat geen medewerking zal worden verleend. Het indienen van aanvragen ter legalisatie van de overtreding is daarom zinloos.

Handhavend optreden kan zodanig onevenredig zijn in verhouding tot de daarmee te dienen belangen dat van optreden in die concrete situatie behoort te worden afgezien. Vast staat dat een aantal woonboten reeds decennia op de betreffende plaats aanwezig is. Het enkele tijdsverloop voorafgaand aan een besluit tot handhaving, ongeacht de duur daarvan, levert geen bijzondere omstandigheid op op grond waarvan het bestuursorgaan van handhavend optreden behoort af te zien.⁷

Is de conclusie juist dat geen bijzondere omstandigheden aanwezig zijn op grond waarvan kan worden afgezien van handhavend optreden tegen de woonboten? Moet er nog een soort van legalisatieonderzoek plaatsvinden? Moet een vergunning worden aangevraagd die vervolgens wordt geweigerd? Zijn er voldoende argumenten om de vergunning te weigeren?

8. Overtreder

Artikel 2.1, eerste lid, aanhef en onder a, Wabo, bepaalt dat het verboden is zonder omgevingsvergunning een project uit te voeren, voor zover dat geheel of gedeeltelijk bestaat uit het

⁶ ABRvS 1 oktober 2014, zaaknr. 201400143/1/A1; ABRvS 27 augustus 2014, zaaknr. 201311048/1/A1; ABRvS 24 december 2013, zaaknr. 201211678/1/A1.

⁷ ABRvS 17 juli 2013, zaaknr. 201211567/1/A1.

Handhavingsmogelijkheden Wabo Woonboten Noordersluisweg

bouwen van een bouwwerk. Voor eigenaren van een woonboot die tevens de woonboot hebben gebouwd kan dit artikel worden toegepast.

Artikel 2.3a, eerste lid, Wabo, bepaalt dat het verboden is een bouwwerk of deel daarvan dat is gebouwd zonder omgevingsvergunning in stand te laten. Ten aanzien van artikel 2.3a, eerste lid, Wabo, geldt dat niet handhavend kan worden opgetreden jegens een eigenaar die op 1 april 2007 al eigenaar was van een illegaal bouwwerk, tenzij hij ten tijde van de eigendomsverkrjging concrete aanwijzingen had dat het bouwwerk zonder omgevingsvergunning is gebouwd.⁸

Voor eigenaren die op of voor 1 april 2007 reeds eigenaar waren van de woonboot, maar deze niet hebben gebouwd, geldt dat niet handhavend kan worden opgetreden op basis van artikel 2.3a, eerste lid, Wabo. Wel kan in dat geval door middel van bestuursdwang worden opgetreden tegen degene die de woonboot heeft gebouwd.

Is de conclusie juist dat tegen eigenaren die op of voor 1 april 2007 reeds eigenaar waren van de woonboot, maar deze niet hebben gebouwd, niet kan worden opgetreden?

9. Wet verduidelijking voorschriften woonboten

De uitspraak van de Afdeling uit 2014, waarin is bepaald dat woonboten bouwwerken zijn heeft als consequentie dat veel van die woonboten niet voldoen aan de geldende regelgeving en daarmee in feite illegaal zijn geworden. Voor deze woonboten zijn immers geen omgevingsvergunningen op grond van de Wabo afgegeven. Een groot deel van deze bestaande woonboten zou ook geen omgevingsvergunning kunnen krijgen omdat het afgeven van die vergunningen getoetst wordt aan het Bouwbesluit 2012 en die woonboten niet aan de op dit moment geldende eisen voor nieuwbouw uit het Bouwbesluit voldoen.

De wet die dit regelt, de Wet verduidelijking voorschriften woonboten, is op dit moment in voorbereiding en het is de bedoeling dat deze wet per 1 januari 2017 in werking treedt.⁹

In artikel II, onder B, het wetsvoorstel van 25 maart 2016 wordt voorgesteld om artikel 8.2a, lid 1, in de Wabo te voegen. Dit artikel luidt: Indien voor het bouwen of gebruiken van een woonboot of een ander drijvend object dat hoofdzakelijk wordt gebruikt voor verblijf voor of op het tijdstip van inwerkingtreding van de Wet verduidelijking voorschriften woonboten krachtens een provinciale of een gemeentelijke verordening een vergunning of ontheffing is verleend, wordt die vergunning of ontheffing gelijkgesteld met een omgevingsvergunning als bedoeld in artikel 2.1, eerste lid, onderdeel a, c of d.

Artikel 8.2a, lid 2, Wabo, zou als volgt komen te luiden: Een woonboot of een ander drijvend object dat hoofdzakelijk wordt gebruikt voor verblijf ten aanzien waarvan tot het tijdstip van inwerkingtreding van de Wet verduidelijking voorschriften woonboten krachtens een provinciale of een gemeentelijke verordening geen vergunning of ontheffing werd vereist voor het bouwen of gebruiken ervan, wordt met ingang van het tijdstip van inwerkingtreding van de Wet verduidelijking voorschriften woonboten gelijkgesteld met een bouwwerk waarvoor een omgevingsvergunning als bedoeld in de artikelen 2.1, eerste lid, onderdelen a, c of d is verleend.

⁸ ABRvS 27 december 2012, zaaknr. 201204259/1/A1.

⁹ Tweede Kamer, vergaderjaar 2015-2016, 34 434, nr. 3, p. 8.

Handhavingsmogelijkheden Wabo Woonboten Noordersluisweg

Artikel 8.2a, lid 3, Wabo, zou als volgt komen te luiden: Voorwaarden waaronder een vergunning of ontheffing als bedoeld in het eerste of tweede lid is verleend, worden gelijkgesteld met aan de omgevingsvergunning verbonden voorschriften.

In de Nota naar aanleiding van het verslag van 23 juni 2016 is echter het volgende opgenomen: Verder bevatte het conceptwetsvoorstel zoals dat ter consultatie is voorgelegd tevens een regeling ten aanzien van ligplaatsvergunningen. Voorgesteld was om ligplaatsvergunningen eveneens om te zetten in omgevingsvergunningen. Mede naar aanleiding de reactie van het Interprovinciaal Overleg (IPO) tijdens de consultatie is besloten hiervan af te zien. Het omzetten van ligplaatsvergunningen in omgevingsvergunningen bleek bij nader inzien te verstrekkend en dat onderdeel van het wetsvoorstel is vervolgens heroverwogen.¹⁰

Het lijkt er dus op dat geen omgevingsvergunning van rechtswege voor de woonboten zal worden verleend. Dit zou betekenen dat het college bevoegd blijft om handhavend op te treden.

Is het juist dat de Wet verduidelijking voorschriften woonboten geen invloed heeft op de mogelijkheid om handhavend op te treden tegen de woonboten?

10. Opsomming

- Is de conclusie juist dat het gebruik van de gronden voor ligplaatsen van woonboten niet (meer) in strijd was met het voorgaande bestemmingsplan 'Hoofdzaak Noord'?
- Is de conclusie juist dat het gebruik van de gronden voor ligplaatsen van woonboten in strijd is met artikel 14.1 van het vigerende bestemmingsplan?
- Is het wonen als activiteit in strijd met het bestemmingsplan?
- Is het ligplaats innemen met een bedrijfsboot in strijd met het bestemmingsplan?
- Is de conclusie juist dat het gebruik van de gronden voor ligplaatsen van woonboten beschermd wordt door het overgangsrecht van het vigerende bestemmingsplan?
- Is de conclusie juist dat geen strijd is met artikel 2.1, eerste lid, aanhef en onder c, Wabo?
- Hoe kun je als overheid aantonen dat het gebruik dat onder het overgangsrecht valt langer dan een jaar is onderbroken?
- Is de conclusie juist dat, voor zover woonboten als bouwwerken kunnen worden aangemerkt, het bouwen van woonboten in strijd is met het vigerende bestemmingsplan?
- Is de conclusie juist dat het overgangsrecht voor bouwwerken niet van toepassing is op de onderhavige woonboten?
- Is de conclusie juist dat de woonboten in strijd zijn gebouwd met artikel 2.1, eerste lid, aanhef en onder a, Wabo?
- Is de conclusie juist dat geen bijzondere omstandigheden aanwezig zijn op grond waarvan kan worden afgezien van handhavend optreden tegen de woonboten?
- Moet er nog een soort van legalisatieonderzoek plaatsvinden?
- Moet een vergunning worden aangevraagd die vervolgens wordt geweigerd?
- Zijn er voldoende argumenten om de vergunning te weigeren?
- Is de conclusie juist dat tegen eigenaren die op of voor 1 april 2007 reeds eigenaar waren van de woonboot, maar deze niet hebben gebouwd, niet kan worden opgetreden?
- Is het juist dat de Wet verduidelijking voorschriften woonboten geen invloed heeft op de mogelijkheid om handhavend op te treden tegen de woonboten?

¹⁰ Tweede Kamer, vergaderjaar 2015 – 2016, 34 434, nr. 6, p. 2.

93

[Redacted]

Van: [Redacted]
Verzonden: dinsdag 29 november 2016 10:31
Aan: [Redacted]
CC: [Redacted]
Onderwerp: RE: Communicatieproces bewoners woonboten Spuisluis
Bijlagen: concept notitie PvA woonboten Binnenspulkanaal (versie 29112016).docx

Hoi [Redacted] en anderen,

In aanvulling op het onderstaande mailtje: als bijlage treffen jullie de concept notitie zoals die vorige week besproken is met de werkgroep (inclusief wijzigingen). Iedereen kon ambtelijke instemmen met de voorgestelde opzet. Er zal nog een keer goed naar gekeken worden, maar dit is op grote lijnen wat we aan de bestuurders voor willen leggen. Dan hebben jullie als communicatie werkgroep ook een beeld bij wat er besproken is en hoe het plan van aanpak er uit ziet.

Verder heb ik begrepen dat agenda technisch niet lukt om voor de kerst wat in te plannen. Er wordt gezocht naar een datum in het nieuwe jaar. Daar op aanhakend het verzoek van RWS, [Redacted] of jullie je kunnen buigen over een communicatie boodschap/woordvoeringslijn op de korte termijn, naar aanleiding van het uitstel van het bestuurlijk overleg. De verwachting is dat de bewoners zich zullen melden bij RWS. Aanvullend daarop is zijn vraag, tot de bewoners zich kunnen wenden, als ze geen genoegen nemen met zijn uitleg.

Hopelijk dat jullie dit laatste verzoek ook mee kunnen nemen. Ik zie jullie morgen in IJmuiden.

Groet, [Redacted]

Van: [Redacted]
Verzonden: dinsdag 29 november 2016 10:21
Aan: [Redacted]
CC: [Redacted]
Onderwerp: RE: Communicatieproces bewoners woonboten Spuisluis

94

Goedemorgen,

[Redacted], bedankt voor je aanzet!

Hier een agenda voor morgen.

09.00 Uitleg + mogelijkheid tot vragen

09.30 Uitwerken kernboodschap door middel van vraag en antwoord voor 'boze' bewoners en 'neutrale' bewoners

10.00 Vaststellen kernboodschap

10.30 Uitwerken communicatiekalender

11.00 Afsluiten

Ik denk dat er naar aanleiding van bovenstaande meer concreets zal ontstaan waarmee het bestaande document kan worden aangevuld.

Mochten er vragen of opmerkingen zijn dan hoor ik het graag, anders tot morgen!

Groeten,
[redacted]

From: [redacted]
Sent: Thursday, November 24, 2016 11:31 AM
To: [redacted]
Cc: [redacted]
Subject: FW: Communicatieproces bewoners woonboten Spuilsuis

95

Beste allemaal,

Als bijlage treffen jullie een eerste aanzet aan voor de communicatieparagraaf als input voor het bestuurlijk overleg. Deze is opgesteld door [redacted] (dank je wel [redacted]). Mijn voorstel is om deze volgende week woensdag verder te bespreken en aan te vullen. Verder is van de week bekend geworden dat het bestuurlijk overleg is verplaatst van 14 december naar 21 december. Dit geeft ons wat meer ruimte en tijd voor het voltooien van de communicatieparagraaf en de kalender.

We zien elkaar in ieder geval volgende week woensdag om 09:00 uur bij de gemeente Velsen (Dudokplein 1, IJmuiden). Zelf ben ik er tot 10:15 bij, aansluitend heb ik een bestuurlijk overleg in Amsterdam.

Tot volgende week!

Aan dit bericht en eventuele bijlagen kunnen geen rechten worden ontleend.
Het Provinciaal Bestuur van Noord-Holland.

DISCLAIMER:

Dit e-mailbericht is uitsluitend bedoeld voor de geadresseerde(n). Wanneer u dit e-mailbericht ontvangt, terwijl het niet aan u geadresseerd is, neem dan contact op met de verzender. Aan dit e-mailbericht en eventueel aangehechte bijlage(s) kunnen geen rechten worden ontleend. Indien u een elektronisch afschrift van een besluit of toezegging ontvangt, wordt ook altijd per post het officiële document aan u toegezonden. Uitsluitend het officiële document heeft juridische status.

Ga voor meer informatie over Omgevingsdienst IJmond naar <http://www.odijmond.nl>

Een gedachte voor het milieu - is printen van deze mail echt nodig?

[Redacted]

Van: [Redacted]
Verzonden: dinsdag 29 november 2016 11:53
Aan: [Redacted]
CC: [Redacted]
Onderwerp: RE: tekstvoorstel

Urgentie: Hoog

Ha [Redacted]

Wat mij betreft een prima tekstvoorstel.

[Redacted] kan jij je vinden in het tekstvoorstel van [Redacted] Zo ja, dan zijn we gauw klaar.

Met vriendelijke groet,

[Redacted]

Coördinator toezicht & handhaving
Publiekzaken
Gemeente Velsen
Dudokplein 1, 1971 EN IJmuiden
Postbus 485, 1970 AL IJmuiden

[Redacted]



Van: [Redacted]
Verzonden: dinsdag 29 november 2016 11:40
Aan: [Redacted]
Onderwerp: tekstvoorstel

Gemeenten Velsen: de verantwoordelijkheid van de gemeente Velsen is om zorg te dragen voor een goede ruimtelijke ordening. In algemene zin heeft de gemeente Velsen bij overtreding van een wettelijk voorschrift een beginselplicht om handhavend op te treden. Volgens het bestemmingsplan Zeezicht van de gemeente Velsen is het niet toegestaan om te wonen op een woonboot in het Binnenspuikaal en de derde Rijkshaven. In dat licht wenst de gemeente Velsen de bewoning van de woonboten voor het einde van de duur van het bestemmingsplan (2023) te beëindigen. De samenwerking met de andere partners biedt de gemeente Velsen de mogelijkheid om dit integraal op te pakken. In het verleden kwam de samenwerking niet van de grond omdat de partners andere prioriteiten hadden.

Met vriendelijke groet,

[Redacted]

Juridisch medewerker toezicht en handhaving
Publiekszaken
Toezicht en Handhaving
Gemeente Velsen
Dudokplein 1, 1971 EN IJmuiden
Postbus 466, 1970 AL IJmuiden



<< OLE-object: Picture (Device Independent Bitmap) >>

gd

[Redacted]

Van: [Redacted]
Verzonden: dinsdag 29 november 2016 11:55
Aan: [Redacted]
CC: [Redacted]
Onderwerp: RE: tekstvoorstel

De laatste zin hoeft er wat mij betreft niet eens bij (In het verleden kwam de samenwerking niet van de grond omdat de partners andere prioriteiten hadden).

Met vriendelijke groet,

[Redacted]

Coördinator toezicht & handhaving
Publiekszaken
Gemeente Velsen
Judokplein 1, 1971 EN IJmuiden
Postbus 465, 1970 AL IJmuiden

[Redacted]

[Redacted]



Van: [Redacted]

[REDACTED]

Van: [REDACTED]
Verzonden: dinsdag 29 november 2016 11:57
Aan: [REDACTED]
CC: [REDACTED]
Onderwerp: RE: Communicatieproces bewoners woonboten Spuisluis

Hoi [REDACTED]

Een tekstueel punt; in plaats van woonboten in het binnenspuikanaal zou ik zeggen aan de Noordersluisweg. Verder heb ik procedureel nog een punt moeten we in de notitie behalve instemming aan het eind nog tussendoor een standpunt vragen?

U wordt gevraagd om: u uit te spreken over de bovenstaande geschetste belangen. Herkennen de partijen zich hierin? En hoe ziet u uw rol in dit proces?
Ik zou dat niet opnemen.

Met vriendelijke groet,

[REDACTED]

[REDACTED]
Teamleider Projecten
Duurzaamheid, Mobiliteit & Luchtkwaliteit
Omgevingsdienst IJmond
[REDACTED]

Adreslocatie woonboot
Noordvliet 16 A
Woonbootbewoner Noordvliet 16 B
Woonbootbewoner Noordvliet 16 C
Woonbootbewoner Noordvliet 16 D
Woonbootbewoner Noordvliet 16 E
Woonbootbewoner Noordvliet 16 F
Woonbootbewoner Noordvliet 16 G
Woonbootbewoner Noordvliet 16 H
Woonbootbewoner Noordvliet 16 I
Woonbootbewoner Noordvliet 16 K
Woonbootbewoner Noordvliet 16 L
Woonbootbewoner Oude Rijkswaerthuis 1

benoemt?
niet staat in loop

gegevens huidige bewoner (s)

Organen gemeentelijk Basis Administratie

bevoegd recht (staat) object
datum afsluit exploitatievergunning

andere geïncorporeerde fusiecase
waardeverdeling van woonboot

toelagen van het land en hypotheek
zonder exploitatievergunning

juridische relatie RVS (ontvellingen, vergoedingen,
huurcontracten)

procedere tussen RVS en woonboot bewoner?
Vrijke zaak?

omvangrecht van bepaling?

mogelijke malwafvoorspelling

wat is het voor ruis?

[Redacted header line]

Van: [Redacted]
Verzonden: maandag 5 december 2016 14:27
Aan: [Redacted]
CC: [Redacted]
Onderwerp: RE: update woonbootbewoners en windpark Spuisluis (informatiebrief ENECO)

Hoi [Redacted]

Vanochtend is het bestuurlijk overleg nog aan de orde geweest in de staf van Van der Hoek. Er wordt nu een nieuwe poging gedaan om het toch voor de kerst plaats te laten vinden. En om dan - zoals eerder ook afgesproken - een brief te versturen met de uitkomsten van het overleg. Het kan dus zijn dat het misschien een andere brief wordt.

Verder ook akkoord om de boodschap namens alle partijen af te geven, of het nu procesbrief wordt of een brief die terugkoppelt over de uitkomsten van het overleg.

Groet, [Redacted]

Van: [Redacted]
Verzonden: donderdag 1 december 2016 12:05
Aan: [Redacted]
CC: [Redacted]
Onderwerp: RE: update woonbootbewoners en windpark Spuisluis (informatiebrief ENECO)

101

Dag [Redacted]

Vanochtend heb ik al met [Redacted] gesproken over de procesboodschap. Deze zullen we op basis van de felten bijstellen. [Redacted] neemt dit op in een conceptbrief die ik ook nog aan jullie voorleg. Wat betreft afzenderschap, kwamen wij erop uit dat de procesboodschap namens alle partijen moet worden afgegeven, gezien het feit dat het nu uitgestelde bestuurlijk overleg er óók een van alle organisaties is. Het zogenaamde 'vasthouden' kunnen we met deze eerste brief concretiseren.

relaas kan ik niet aansluiten op 15 december. Gezien het feit dat RWS in eerste instantie de reactieve medelawoordvoering doet, blijf ik graag op de hoogte van de uitkomsten van dit gesprek.

Hartelijke groet,
[Redacted]

Van: [Redacted]
Verzonden: donderdag 1 december 2016 11:00
Aan: [Redacted]
Onderwerp: FW: update woonbootbewoners en windpark Spuisluis (informatiebrief ENECO)

102

Hoi [Redacted]

Ik heb net contact gehad met [Redacted]. Hieronder tref je de mail die naar de woonbootbewoners is gestuurd (overigens al voor het bestuurlijk overleg van 14 juli). Ook heeft ze een bijlage gestuurd naar de woonbootbewoners van hun vergunningaanvraag, waarin zij/ENECO aangeven dat zij het wenselijk zouden vinden als de woonbootbewoners verplaatst worden. Verder gaf ze aan dat bij de woonbootbewoners bekend is dat er in december bestuurlijk er een bijeenkomst is (die dus niet door gaat). Het bericht wat de woonbootbewoners verwachten is dus niet uitsluitend over de

riolering, maar heel praktisch naar de uitkomst van het 'milieu brede overleg'. Dit vraagt volgens mij een andere procesboodschap dan dat we gister hebben gesproken.

Onder aan tref je de contactgegevens van [REDACTED] ik heb haar maar kort kunnen spreken. Maar aangeven dat er geen bestuurlijk overleg is in december en dat we goed de communicatie daarover moeten afstemmen (de rijen gesloten houden). We ([REDACTED] en ik) spreken haar en de communicatiemedewerker op 15 december van 16:00 tot 17:00. Als jij of iemand anders wil aansluiten, wees welkom. Ik kan voorstellen dat het handig is dat de procesboodschap al voor die tijd wordt afgestemd. Je kan haar gewoon bellen.

Als je hulp van ons nodig hebt: laat maar weten! Voor nu ga ik ervan uit dat jij zoals afgesproken de procesboodschap op stelt en verder uitzet.

Groet, [REDACTED]

**Welcome to the
new world.**

Eneco

Eneco Generation & Storage

E [REDACTED]
M [REDACTED]

Postadres: Postbus 19020, 3001 BA Rotterdam
Bezoekadres: Marten Meesweg 5, 3068 AV Rotterdam

Aan dit bericht en eventuele bijlagen kunnen geen rechten worden ontleend.
Het Provinciaal Bestuur van Noord-Holland.

Van: [REDACTED]
Verzonden: donderdag 1 december 2016 10:39
Aan: [REDACTED]
Onderwerp: FW: update woonbootbewoners en windpark Spulsluis

103

Beste [REDACTED]

Zoals net besproken hierbij de informatie zoals ik die naar de woonbootbewoners heb gestuurd.

Met vriendelijke groeten,

[REDACTED]
Projectontwikkelaar Wind op Land

Welcome to the
new world.



Eneco Generation & Storage

E

M

Postadres: Postbus 19020, 3001 BA Rotterdam
Bezoekadres: Marten Meesweg 5, 3068 AV Rotterdam



Please think before you print

Dit e-mailbericht is bestemd voor de geadresseerde(n) en kan vertrouwelijk zijn. Gebruik door anderen dan de geadresseerde(n) is verboden. Als dit bericht niet voor u bestemd is, wordt u vriendelijk verzocht dit aan de afzender te melden en het bericht te vernietigen. Eneco staat geregistreerd bij de Kamer van Koophandel onder nummer 24257373

Van:

Verzonden: vrijdag 17 juni 2016 15:05

Aan:

CC:

Onderwerp: update woonbootbewoners en windpark Spuisluis

Beste woonboot bewoners,

Zojuist heb ik de laatste bewoner gesproken. Ik heb jullie deze week gebeld om de volgende punten te delen:

- Wij hebben op 13 mei de omgevingsvergunning voor windpark Spuisluis ingediend (als het goed is reeds bekend via nieuwsbrief)
- De relevante onderzoeken staan op de website www.windparkspuisluis.nl en hebben allen speciale aandacht voor de effecten op jullie woonboten (als het goed is reeds bekend via nieuwsbrief)
- Bij de aanvraag omgevingsvergunning hebben wij een speciale bijlage over de woonboten toegevoegd. De basis hiervoor was onze notitie zoals ik deze eerder ook aan jullie stuurde, en wij hebben hieraan toegevoegd wat de effecten zijn van het windpark en aangegeven welke oplossingsrichting wij zien. In onze ogen (gebaseerd op de gesprekken die wij hebben gevoerd) is voor de meesten van jullie het verhuizen naar een minimaal gelijkwaardige ligplaats met een onomstreden legale status de beste oplossing.
- De gemeente, RWS en provincie zijn momenteel met elkaar in gesprek over de aanwezigheid van de woonboten. Hier wordt milieubreed naar gekeken: niet alleen het windpark heeft effect op de woonboten, maar er wordt ook gekeken naar zaken zoals scheepsvaart, industriële activiteiten en activiteiten rondom het gemaal. Dit overleg gaat verschillende oplossingen uitwerken om te kijken wat hier de voor- en nadelen van zijn. Wij zijn niet bij deze gesprekken betrokken. Dat zal waarschijnlijk in een later stadium wel gebeuren, en het lijkt mij logisch dat hetzelfde voor jullie geldt.
- Indien de situatie ongewijzigd is ten tijde van de bouw van het windpark, zullen we jullie vanuit onze burenerelatie beschouwen als 'normale' woningen en eenzelfde pakket compenserende maatregelen aanbieden als wij dat bij dichtbijgelegen woningen bij andere windparken doen. We zullen de effecten van een windpark

daarmee niet volledig kunnen wegnemen, maar in gesprekken met jullie gaan we bepalen hoe we de overlast zoveel mogelijk kunnen beperken.

- Wij melden ons weer zodra er ontwikkelingen zijn!

Mochten er vragen zijn, hoor ik het graag! Alvast een fijn weekend.

Met vriendelijke groeten,

[Redacted]
Projectontwikkelaar Wind op Land

**Welcome to the
new world.**



Eneco Generation & Storage

E [Redacted]
M [Redacted]

Postadres: Postbus 19020, 3001 BA Rotterdam
Bezoekadres: Marten Meesweg 5, 3068 AV Rotterdam

Please think before you print

Dit e-mailbericht is bestemd voor de geadresseerde(n) en kan vertrouwelijk zijn. Gebruik door anderen dan de geadresseerde(n) is verboden. Als dit bericht niet voor u bestemd is, wordt u vriendelijk verzocht dit aan de afzender te melden en het bericht te vernietigen. Eneco staat geregistreerd bij de Kamer van Koophandel onder nummer 24257373

105

Van: [Redacted]
Verzonden: vrijdag 19 februari 2016 16:08

an [Redacted]

Onderwerp: bevestiging afspraak

Geachte [Redacted]

In navolging van ons telefoongesprek/mijn voicemail van zojuist bevestig ik dat ik de eerste week maart een notitie zal toesturen met daarin onze blik op de combinatie tussen de woonbootbewoners en het te bouwen windpark Spuisluis. Deze stuur ik in voorbereiding van de afspraak die de provincie zal organiseren in april en waarbij ook de gemeente Velsen en RWS naar alle waarschijnlijkheid bij aanwezig zijn.

Met vriendelijke groeten,

[Redacted]
Projectontwikkelaar Wind op Land

**Welcome to the
new world.**



**Eneco Wind
Wind op Land**

E
M

[Redacted]
[Redacted]

**Postadres: Postbus 19020, 3001 BA Rotterdam
Bezoekadres: Marten Meesweg 5, 3068 AV Rotterdam**



Please think before you print

Dit e-mailbericht is bestemd voor de geadresseerde(n) en kan vertrouwelijk zijn. Gebruik door anderen dan de geadresseerde(n) is verboden. Als dit bericht niet voor u bestemd is, wordt u vriendelijk verzocht dit aan de afzender te melden en het bericht te vernietigen. Eneco staat geregistreerd bij de Kamer van Koophandel onder nummer 24257373

106

Van: [redacted]
Verzonden: dinsdag 6 december 2016 07:15
Aan: [redacted]
Onderwerp: FW: update woonbootbewoners en windpark Spuisluis (informatiebrief ENECO)
Bijlagen: Bijlage 8 Notitie woonbootbewoners.pdf

Heb je deze reeds ontvangen?

Met vriendelijke groet,

[redacted]
Coördinator toezicht & handhaving
Publiekszaken
Gemeente Velsen
Dudokplein 1, 1971 EN IJmuiden
Postbus 465, 1970 AL IJmuiden

[redacted]
[redacted]

Van: [redacted]
Verzonden: maandag 5 december 2016 14:57
Aan: [redacted]; [redacted]
Onderwerp: FW: update woonbootbewoners en windpark Spuisluis (Informatiebrief ENECO)

107

Zoals beloofd. Ik stuur jullie het beiden toe zodat jullie weten wat er precies speelt en hoe de hazen lopen

Met vriendelijke groet,

[redacted]
senior communicatie adviseur
Communicatie
Gemeente Velsen
Dudokplein 1, 1971 EN IJmuiden
Postbus 465, 1970 AL IJmuiden

[redacted]
[redacted]

Bijlage 8 Notitie woonbootbewoners nabij windpark Spuisluis

Datum: 12 mei 2016
 Auteur: ██████████, Eneco Wind
 Bronnen: notitie ██████████ 15-01-2015
 notitie ██████████ 1 december 2015
 advies ██████████ 5 februari 2016
 informatie op www.infamil.nl

Feiten:

Aan het Binnenspuikanaal liggen 10 woonboten aan de Noordersluisweg en 1 woonboot aan de 3^{de} Rijksbinnenhaven. Ze liggen op 170 tot 270 meter afstand van de beoogde windturbines van Windpark Spuisluis (zie foto's). Alle woonboten hebben een ontheffing van RWS en betalen huur aan het Rijksvastgoedbedrijf. Niet alle woonboten zijn bewoond. De ligplaatsen en woonboten zijn niet als woning bestemd in het daar geldende bestemmingsplan. Wat dat betreft liggen ze er dus illegaal (nl. in strijd met het bestemmingsplan). De gemeente Velsen heeft aan de bewoners geen woonvergunning afgegeven, maar de bewoners hebben wel adressen gekregen. De woonboot aan de 3^{de} Rijksbinnenhaven heeft ooit een woonvergunning gehad, maar deze is al ruim twintig jaar niet meer geldig. Er is door de gemeente Velsen nooit handhavend opgetreden tegen de woonboten.



Volgens de gemeente Velsen worden er door de woonbootbewoners geen gemeentelijke belastingen betaald. Ooit had het Rijksvastgoedbedrijf/RWS de verplichting om een riolering aan te leggen (hing



samen met de huurinkomsten die zij voor de ontheffing ontvangen), de leidingen liggen klaar maar op het laatste moment zijn de boten niet aangesloten omdat deze regeling wijzigde. Destijds lagen er meer woonboten en was de noodzaak om het riool aan te leggen (en hiervoor dus kosten te maken) de reden om te proberen om de woonbootbewoners te laten verhuizen. Er is destijds o.a. alternatieve woonruimte aangeboden in overleg met een woningbouwcoöperatie. Met een deel lukte dit niet/was dit niet nodig. Dat zijn dus de tien boten die er nu nog liggen.

Vragen:

Er spelen een aantal vragen rondom de ontwikkeling van windpark Spuisluis. Deze vragen hebben wij laten uitzoeken door de jurist van Eneco alsmede twee externe juristen. De vragen zijn: moet bij de ontwikkeling van windpark Spuisluis rekening gehouden worden met de illegale woonboten voor wat betreft:

- a. geluid en slagschaduw (Activiteitenbesluit);
- b. een goede ruimtelijke onderbouwing;
- c. de provinciale afstandsnorm van 600 meter;
- d. externe veiligheid (Bevi).

a. Geluid en slagschaduw

Aangezien de woonboten niet als woning zijn bestemd, zijn zij niet aan te merken als 'gevoelig gebouw' in de zin van het Activiteitenbesluit. Bij de beoordeling of windpark Spuisluis voldoet aan de normen van het Activiteitenbesluit hoeft dus geen rekening te worden gehouden met de woonboten.

In dit verband is door een van de woonbootbewoners gewezen op een toekomstige wijziging van de Woningwet, op grond waarvan een woonboot die ergens drie maanden aaneengesloten heeft gelegen op grond van overgangsrecht zou zijn 'gelegaliseerd' (met als gevolg dat het Activiteitenbesluit wel van toepassing zou zijn). Op grond van de thans bekende informatie is dit echter niet juist. Op basis van de consultatie van het wetsvoorstel is besloten om dit overgangsrecht niet op die manier in te voeren. Woonboten die vóór invoering van het wetsvoorstel illegaal (in strijd met het bestemmingsplan) aanwezig waren, blijven dat ook na invoering van het wetsvoorstel, en worden derhalve geen gevoelig gebouw in de zin van het Activiteitenbesluit.

b. Goede ruimtelijke onderbouwing

In het kader van een goede ruimtelijke onderbouwing zal rekening moeten worden gehouden met de aanwezigheid van de illegale woonboten. In de ruimtelijke onderbouwing zal immers inzichtelijk moeten worden gemaakt dat sprake is van een goed woon- en leefklimaat in de omgeving van het windpark. Het opstellen van een goede ruimtelijke onderbouwing is in dat opzicht maatwerk. De initiatiefnemers zullen het bevoegd gezag hierbij betrekken. Uiteindelijk zal bij de verklaring van geen bedenkingen (vvgb), welke wordt afgegeven door de Provinciale Staten, worden beoordeeld of er sprake is van een goede ruimtelijke onderbouwing. Er liggen hiervoor geen objectief te toetsen normen vast, voor zover ons bekend is.

c. Provinciale afstandsnorm van 600 meter

De provincie heeft het standpunt ingenomen dat de illegale woonboten geen gevoelige bestemmingen zijn in de zin van het (toekomstige) provinciale beleid en de PRV. Uit de toelichting bij de PRV blijkt dat de afstandsnorm van 600 meter van toepassing is op de volgende bestemmingen:

- a. Woningen, niet zijnde bedrijfswoningen;
- b. Andere geluidsgevoelige gebouwen als bedoeld in artikel 1.2 Besluit geluidhinder;



c. (Beperkt) kwetsbare objecten als bedoeld in het Bevi.

Het gaat dus niet om het feitelijk gebruik, maar om de bestemming zoals opgenomen in de vigerend bestemmingsplannen.

d. Externe veiligheid

Het Activiteitenbesluit geeft de volgende normen: (i) *"Het plaatsgebonden risico voor een buiten de inrichting gelegen kwetsbaar object, veroorzaakt door een windturbine of een combinatie van windturbines, is niet hoger dan 10-6 per jaar.* (ii) *"Het plaatsgebonden risico voor een buiten de inrichting gelegen beperkt kwetsbaar object, veroorzaakt door een windturbine of een combinatie van windturbines, is niet hoger dan 10-5 per jaar.*

Wat betreft de definitie van (beperkt) kwetsbare objecten verwijst het Activiteitenbesluit naar het Besluit externe veiligheid inrichtingen ('Bevi'). Het Bevi bepaalt dat woonschepen kwetsbare objecten of beperkt kwetsbare objecten (in het geval van verspreide ligging) zijn. Ten aanzien van de woonboten moet dus aan bovengenoemde normen worden voldaan.

Onderzoeksresultaten en conclusie

I. Geluid en slagschaduw

In de rapportage van Antea naar geluid en slagschaduw is expliciet gekeken naar de effecten op woonboten. Zij concluderen dat de woonboten geen geluidgevoelige objecten zijn waarvoor een geluidsgrenswaarde geldt. Met geprojecteerde windturbines neemt het cumulatieve geluidsniveau met 3 à 12 dB toe. Dit leidt op het grootste deel van de beoordelingspunten tot een verschuiving in de classificering van de milieukwaliteit volgens Miedema. De woonbootbewoners hebben 40 tot 44 uur slagschaduw per jaar. De wettelijke norm staat toe dat er maximaal 17 dagen per jaar x 20 minuten slagschaduw optreedt. Het bevoegd gezag kan in het kader van een goede ruimtelijke ordening bepalen in hoeverre deze geluidsbelasting en slagschaduw acceptabel is.

II. Fijnstof

Voor de nabij gelegen woonbootlocaties aan de Noordersluisweg en de 3^{de} Rijksbinnenhaven geldt ook dat er geen noemenswaardig effect is van de windmolens.

III. Externe veiligheid

De woonboten aan de Noordersluisweg en 3^{de} Rijksbinnenhaven worden in deze rapportage beschouwd als kwetsbare objecten, aangezien hier mensen permanent wonen. De boten liggen buiten de PR10-6 per jaar contour en voldoen daarmee aan de eisen uit het Activiteitenbesluit.

Veiligheidscontouren positie 2:

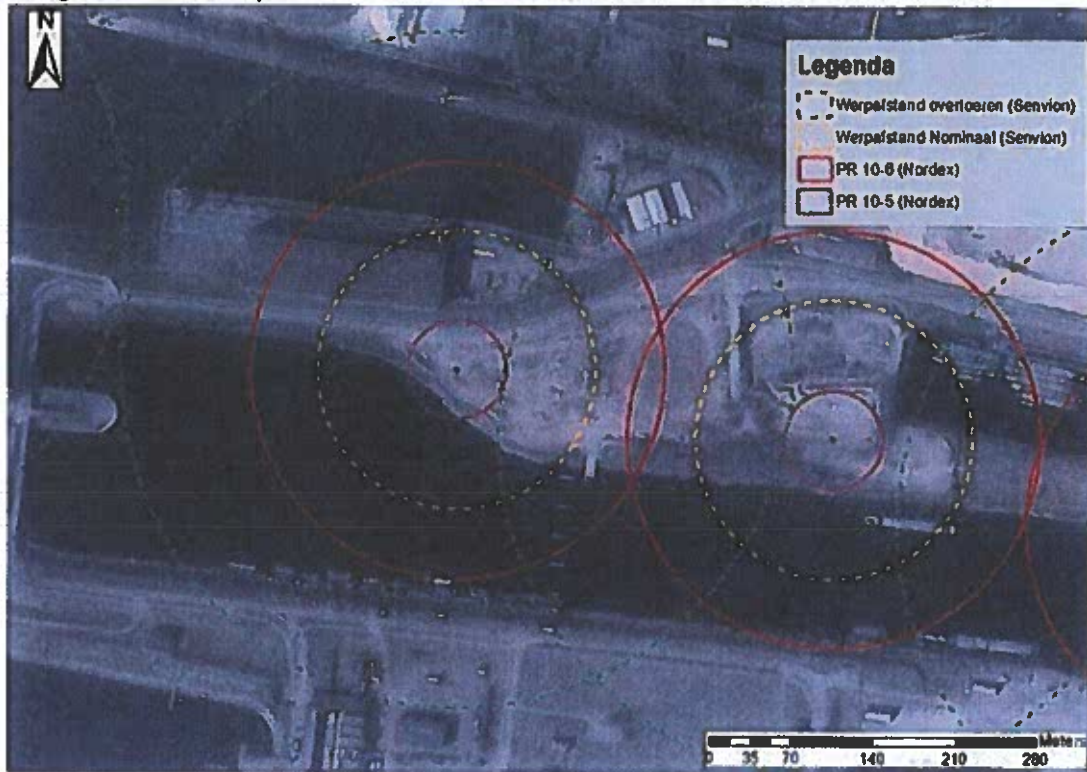

Veiligheidscontouren positie 6:





Goed buurmanschap

Tijdens de ontwikkeling van het windpark is contact gezocht met de omgeving om hen te betrekken bij de plannen voor dit windpark. Zo ook met de bewoners van de woonboten van de Noordersluisweg en 3^{de} Rijksbinnenhaven. Hoewel deze woonboten geen woonbestemming hebben, zien we deze bewoners als onze burens en blijven we met hen in gesprek over alle ontwikkelingen rondom windpark Spuisluis.

Wij streven ernaar om als goede burens met elkaar om te gaan. Het indienen van een handhavingsverzoek bij de gemeente Velsen is een optie om het probleem 'op te lossen', maar draagt niet bij aan een goede relatie. De woonbootbewoners leven immers door de aanwezigheid van zware industrie niet in een ideale leefomgeving, maar zijn hier vrijwillig komen wonen en willen hier vooralsnog ook blijven. Wij geloven erin dat het de beste oplossing zou zijn om voor de woonbootbewoners een minimaal gelijkwaardige alternatieve woonbestemming te vinden, waar zij ook bestemd kunnen wonen. De haalbaarheid van deze oplossing hangt af van de bereidheid van alle betrokken partijen om te onderzoeken welke mogelijkheden er zijn en hoe de kosten worden verdeeld. Wij zien als partijen: de gemeente Velsen, Rijkswaterstaat, de provincie Noord-Holland en uiteraard de woonbootbewoners zelf. Ook buurman Tata Steel kan hierbij betrokken worden. Wij maken ons sterk voor het opstarten van zo'n onderzoek. De strijd die deze bewoners al jarenlang voeren om erkend te worden als volwaardige burgers raakt ons en wij verwachten dat zij op een legale plek rustiger wonen.

Indien er voor de bouw van het windpark (2019) geen andere woonplek is gevonden, zullen we zo goed mogelijk rekening houden met de woonbootbewoners. Op het gebied van fijnstof, externe veiligheid zullen er geen problemen zijn. Voor het geluid en de slagschaduw treden we in overleg met de woonbootbewoners om te kijken welke oplossingsrichtingen er zijn.

[Redacted]

Van: [Redacted]
Verzonden: dinsdag 6 december 2016 07:17
Aan: [Redacted]
Onderwerp: FW: Communicatieproces en aanzet QenA woonboten Binnenspuikanaa
Bijlagen: 201130 Communicatieproces bewoners woonboten Spuisluis (24112016).kg.docx; 201205 QenA Woonboten Binnenspuikanaal (2).docx

En deze?

Alles begint nu door elkaar te lopen. Begrijp niet waarom ze je de ene keer wel en de andere keer niet meenemen.

Met vriendelijke groet,

[Redacted]

Coördinator toezicht & handhaving
Publiekszaken
Gemeente Velsen
Dudokplein 1, 1971 EN IJmuiden
Postbus 485, 1970 AL IJmuiden

[Redacted]

Van: [Redacted] 110
Verzonden: maandag 5 december 2016 16:23
Aan: [Redacted]; [Redacted]; [Redacted]
CC: [Redacted]
Onderwerp: Communicatieproces en aanzet QenA woonboten Binnenspuikanaa

Dag allen,

Hierbij mijn eerste aanvullingen op het communicatieplan. In afstemming met [Redacted] mail ik tevens de aanzet tot QenA's. Vullen jullie aan?
Met het opstellen van een brief wachten we tot het besluit of er vóór de kerst nog een bestuurlijke bijeenkomst is.

Met hartelijke groet,

[Redacted]
Senior Communicatieadviseur | Persvoorlichter

.....
Communicatie en Strategie
Rijkswaterstaat West-Nederland Noord
Toekenweg 7 | 2035 LC Haarlem
Postbus 2232 | 3500 GE Utrecht
.....

M. [Redacted]

www.rijkswaterstaat.nl

[REDACTED]

Van: [REDACTED]
Verzonden: dinsdag 6 december 2016 12:41
Aan: [REDACTED]
Onderwerp: 201205 QenA Woonboten Binnenspuikanaal (2)
Urgentie: Hoog



201205 QenA
Woonboten Bin...

[REDACTED] er [REDACTED]

De Q&A heb ik jullie al toegestuurd. [REDACTED]

[REDACTED]

Graag zou ik van jullie hierop een reactie willen.

Daarnaast probeer ik vragen te bedenken vanuit de bewoner. Wat raakt de bewoner, wat gaat hij/zij straks merken, welke vragen hebben zij.

Misschien hebben jullie daar ook suggesties voor.

Vandaag is mij laatste werkdag voor deze week. Maandag ben ik weer en zou graag onze reacties/aanvullingen willen doorsturen naar de werkgroep communicatie.

Ik hoor graag van jullie

Hartelijke groet,
[REDACTED]

[REDACTED]

Van: [REDACTED]
Verzonden: woensdag 7 december 2016 09:23
Aan: [REDACTED]
CC: [REDACTED]
Onderwerp: RE: Concept brief voor bestuurlijk overleg

Urgentie: Hoog

Hoi Allemaal,

Wel handig om [REDACTED] mee te nemen in de cc. Ik ben vandaag voor het laatst op het werk en ben pas 3 januari 2017 terug.

[REDACTED] neemt voor mij waar en vervangt mij bij de (bestuurlijke)overleggen.

Met vriendelijke groet,

[REDACTED]

Coördinator toezicht & handhaving
 Publiekszaken
 Gemeente Velsen
 Dudokplein 1, 1971 EN IJmuiden
 Postbus 485, 1970 AL IJmuiden



Van: [REDACTED]
Verzonden: woensdag 7 december 2016 9:18
Aan: [REDACTED]; [REDACTED]
Onderwerp: Concept brief voor bestuurlijk overleg

116

Hoi,
 BO staat op 21 december heb ik begrepen [REDACTED] kon niet dus ik laat nog nagaan wie heeft ingestemd en wie er namens RWS aanwezig is.
 Bijgevoegd een concept brief. Ik zou meen ik een voorzet maken voor het BO en die na het BO verstuurd zou kunnen worden. Dit is de harde duidelijke versie dus waarschijnlijk vlieg ik uit de bocht. Misschien moeten we volstaan met wat procesinformatie richting bewoners?
 Ik hoor het wel.
 Groet,

[REDACTED]

Rijkswaterstaat West-Nederland Noord
 Afdeling Werkenpakket
 Toekanweg 7, Haarlem
 Postbus 2232, 3500 GE Utrecht
 Tel. [REDACTED]
 email: [REDACTED]

117

[Redacted]
Van: [Redacted]
Verzonden: woensdag 7 december 2016 15:48
Aan: [Redacted]
CC: [Redacted]
Onderwerp: RE: Concept brief voor bestuurlijk overleg

Hoi,
Ins ons ambtelijk overleg hadden we afgesproken dat ik een voorzet zou maken. Dus wat mij betreft moeten we eerst een bestuurlijke juridische lijn helder hebben op ambtelijk niveau. Daarna kijken de communicatieadviseurs met hun specifieke deskundigheid naar de brief. Brief kan dan in januari 2017 worden verstuurd nu het BO toch nog redelijk snel plaatsvindt.
Groet,
[Redacted]

[Redacted]
Rijkswaterstaat West-Nederland Noord
Afdeling Werkenpakket
Toekanweg 7, Haarlem
Postbus 2232, 3500 GE Utrecht
Tel. [Redacted]
email: [Redacted]

-----Oorspronkelijk bericht-----
Van: [Redacted]
Verzonden: woensdag 7 december 2016 12:56
Aan: [Redacted]
CC: [Redacted]; [Redacted]
Onderwerp: Re: Concept brief voor bestuurlijk overleg

118

Beste [Redacted],
Het lijkt me dat juist onze communicatieadviseurs naar deze brief moeten kijken.
Deze brief moet inderdaad juist een heldere boodschap hebben.
En dan pas voorleggen aan bestuur .

Groet,
[Redacted]

Verstuurd vanaf mijn iPad

Op 7 dec. 2016 om 09:19 heeft [Redacted] <mailto:[Redacted]> het volgende geschreven:

Hoi,
BO staat op 21 december heb ik begrepen [Redacted] kon niet dus ik laat nog nagaan wie heeft ingestemd en wie er namens RWS aanwezig is.

119

[Redacted]

Van: [Redacted]
Verzonden: woensdag 7 december 2016 15:48
Aan: [Redacted]
Onderwerp: FW: Concept brief voor bestuurlijk overleg
Bijlagen: Concept brief met informatie voor bewoners.docx; Concept brief met informatie voor bewoners - odij.docx

Met vriendelijke groet,

[Redacted]

Coördinator toezicht & handhaving
 ubilekzakken
 Gemeente Velsen
 Dudokplein 1, 1971 EN IJmuiden
 Postbus 485, 1970 AL IJmuiden

 [Redacted]
 [Redacted]

Van: [Redacted] [mailto:[Redacted]] 120
Verzonden: woensdag 7 december 2016 15:30
Aan: [Redacted]; [Redacted]; [Redacted]; [Redacted]
CC: [Redacted]; [Redacted]; [Redacted]; [Redacted]
Onderwerp: FW: Concept brief voor bestuurlijk overleg

Goedemiddag,

Deze brief heeft [Redacted] van [Redacted] ontvangen, ze heeft gevraagd of ik er direct naar wilde kijken. Ik heb er aanpassingen in aangebracht om het meer af te stemmen op onze communicatie-afspraken, persoonlijke aanpak. Ik heb het in een nieuw document toegevoegd, met track & trace was het niet meer goed te lezen. Ook heb ik zojuist telefonisch overlegd met [Redacted] hoe nu verder.

Echter loop ik nog tegen de volgende zaken aan:

- We hebben nog geen duidelijke kernboodschap.
- De brief mag absoluut niet voor de kerst verstuurd worden.
- [Redacted] en ik dachten eraan derde week januari deze inhoudelijke brief uit te sturen.
- Tot die tijd is de vraag aan RWS of zij een procesboodschap willen communiceren.

[Redacted] zal jullie straks via mail op de hoogte brengen van de nieuwe planning/te regelen zaken nu het bestuurlijk overleg op 21 december wel weer doorgaat.

Zoals eerder vermeld ben ik vanaf morgen niet aanwezig, maar ik zal wel mijn mail in de gaten houden.

Bedankt.

Groeten,
 [Redacted]

From [redacted] (mailto:[redacted])
Sent: Wednesday, December 07, 2016 9:18 AM
To: [redacted]
Subject: Concept brief voor bestuurlijk overleg

121

Hoi,
BO staat op 21 december heb ik begrepen. [redacted] kon niet dus ik laat nog nagaan wie heeft ingestemd en wie er namens RWS aanwezig is.
Bijgevoegd een concept brief. Ik zou meen ik een voorzet maken voor het BO en die na het BO verstuurd zou kunnen worden. Dit is de harde duidelijke versie dus waarschijnlijk vlieg ik uit de bocht. Misschien moeten we volstaan met wat procesinformatie richting bewoners?
Ik hoor het wel.
Groet,
[redacted]

[redacted]
Rijkswaterstaat West-Nederland Noord
Afdeling Werkenpakket
Toekanweg 7, Haarlem
Postbus 2232, 3500 GE Utrecht
Tel. [redacted]
email: [redacted]

DISCLAIMER:

Dit e-mailbericht is uitsluitend bedoeld voor de geadresseerde(n). Wanneer u dit e-mailbericht ontvangt, terwijl het niet aan u geadresseerd is, neem dan contact op met de verzender. Aan dit e-mailbericht en eventueel aangehechte bijlage(s) kunnen geen rechten worden ontleend. Indien u een elektronisch afschrift van een besluit of toezegging ontvangt, wordt ook altijd per post het officiële document aan u toegezonden. Uitsluitend het officiële document heeft juridische status.

Ga voor meer informatie over Omgevingsdienst IJmond naar <http://www.odijmond.nl>

Een gedachte voor het milieu - is printen van deze mail echt nodig?

[REDACTED]

Van: [REDACTED]
Verzonden: donderdag 8 december 2016 10:38
Aan: [REDACTED]
CC: Lex van Roohuizen
Onderwerp: RE: Bespreking plan van aanpak met wethouders Velsen

[REDACTED] uitstekend verwoord!

Met vriendelijke groet,

[REDACTED]

Coördinator toezicht & handhaving
 Publiekzaken
 Gemeente Velsen
 Dudokplein 1, 1971 EN IJmuiden
 Postbus 465, 1970 AL IJmuiden



Van: [REDACTED]
Verzonden: donderdag 8 december 2016 10:37
Aan: [REDACTED]
CC: [REDACTED]
Onderwerp: Bespreking plan van aanpak met wethouders Velsen

126

Best [REDACTED],

Gisteren hebben we overleg gehad met wethouders Bal en Vennik over het plan van aanpak. Ze konden op hoofdlijnen instemmen met het plan. We hebben gister echter geconcludeerd dat er twee punten zijn die in het plan van aanpak moeten worden opgenomen of aangepast.

Andere woonboten

Zoals je weet liggen er nog meer woonboten in de omgeving binnen het bestemmingsplan Zeezicht. Een legitieme vraag van wethouder Vennik is: waarom treden we niet op tegen die andere illegale woonboten binnen het bestemmingsplan Zeezicht? Het is ook een vraag die gesteld zal worden door de bewoners van de Noordersluisweg. Wat ons betreft kunnen de andere woonboten niet onbenoemd blijven in het plan van aanpak. Tegen deze woonboten zou (eventueel in een 2^e fase) ook handhavend moeten worden opgetreden. Als deze woonboten in het plan van aanpak worden genoemd, moet het plan van aanpak ook richting deze woonbootbewoners worden gecommuniceerd.

Reden om nu te handhaven

Op pagina 1 van het plan van aanpak staat de aanleiding genoemd om nu handhavend op te treden. We zien graag dat deze aanleiding nader wordt beargumenteerd. Enkele argumenten die in diverse bestuurlijke documenten worden genoemd:

- Verwezenlijking doelstellingen bestemmingsplan 'Zeezicht'
- Herstructurering zeesluis.

- De bewoning vindt plaats binnen de milieuzonering van Tata Steel (gezondheidsrisico's)
- Bewoning en het innemen van ligplaats staat in de weg aan het waarborgen van de bruikbaarheid en het beheer van het rijkswaterstaatswerk
- Verbeteren ruimtelijke uitstraling Zeesluis.
- **Een nieuwe ontwikkeling:** RWS plant een ontziltingbassin op de plaats van de woonboten. Hiervoor wordt de locatie van de woonboten vanaf 2019 afgesloten van openbaar vaarwater. Woonboten kunnen vanaf dan niet meer over water verwijderd worden. Dit is mogelijk een nieuw feit.

Met vriendelijke groet,



Juridisch medewerker toezicht en handhaving
Publiekszaken
Toezicht en Handhaving
Gemeente Velsen
Dudokplein 1, 1971 EN IJmuiden
Postbus 465, 1970 AL IJmuiden



<< OLE-object: Picture (Device Independent Bitmap) >>

127

[REDACTED]

Van: [REDACTED]
Verzonden: maandag 12 december 2016 11:24
Aan: [REDACTED]; [REDACTED]
CC: [REDACTED]
Onderwerp: Concept brief met informatie voor bewoners (3)



Concept brief met informatie v...

Dag allemaal,

Met excuses voor de late reactie. Vanaf woensdag was ik niet meer aanwezig. Wat inhoud betreft, heb ik afgestemd met mijn collega's. Zie commentaar in de zijlijn!

[REDACTED]

Daarnaast zie ik dat de gemeente Velsen telkens als eerste van het rijtje genoemd wordt. Misschien doen jullie dit uit beleefdheid... Maar mijn voorkeur is hiërarchisch te werken: hogere overheden eerst en daarbij is RWS eigenaar van de grond!

Ik hoop dat wij een bijdrage hebben kunnen leveren.

Hartelijke groet,
[REDACTED]

129

[Redacted]

Van: [Redacted]
Verzonden: maandag 12 december 2016 11:35
Aan: [Redacted]
CC: [Redacted]
Onderwerp: 201205 QenA Woonboten Binnenspuikanaal (2) - corr



201205 QenA
Woonboten Bin...

Hoi,

Hierbij onze reacties en aanvullingen!

De inhoudelijke reactie van [Redacted] stuur ik hierna toe

131

[Redacted]

Van: [Redacted]
Verzonden: maandag 12 december 2016 12:25
Aan: [Redacted]
CC: [Redacted]
Onderwerp: FW: Bespreking plan van aanpak met wethouders Velsen

Hoi [Redacted]

Zouden we deze week nog contact kunnen hebben? Ik begrijp dat jij woensdag en donderdag werkt.

Zou jij mee kunnen naar het bestuurlijk overleg volgende week? Ik ben dan zelf op vakantie. Ik had mijn collega [Redacted] gevraagd. Maar jij bent bij het overleg geweest met Floor en Ronald. Dan zou je het punt van de overige woonboten nog even kunnen toelichten, nl dat er gevraagd is in algemene zin om een zinsnede op te nemen dat in vergelijkbare situaties door de gemeente Velsen ook gehandhaafd zal worden. Dit om het afbreukrisico te verminderen als woonbootbewoners zich beroepen dat andere woonboten kunnen blijven liggen.

Vanmiddag bespreek ik het nog met wethouder Floor Bal.

Met vriendelijke groet,

[Redacted]
[Redacted]
Teamleider Projecten
Duurzaamheid, Mobiliteit & Luchtkwaliteit
Omgevingsdienst IJmond
Tel. [Redacted]

o dijmond
OMGEVINGSDIENST IJMOND

From: [Redacted] [mailto:[Redacted]] 132
Sent: Monday, December 12, 2016 12:15 PM
To: [Redacted]
Cc: [Redacted]
Subject: RE: Bespreking plan van aanpak met wethouders Velsen

Ho [Redacted]

Naar aanleiding van je mail heb ik nog nagedacht, voor wat betreft de extra onderbouwing die vlecht ik er in. Nog niet het ontziltingsbasin van RWS, daar staat nog te weinig over vast.

Wat betreft het verzoek om ook de andere illegale woonboten te nemen in het plan van aanpak (volg. [Redacted] maar 1

[Redacted]

[Redacted]

[Redacted]

[Redacted]

Ik ga vanmiddag verder aan de slag met de stukken voor het BO. Die stuur ik nog voor een laatste keer rond, waar iedereen nog een keer op kan reageren.

Groet, [Redacted]

[Redacted]

[REDACTED]

Van: Floor Bal
Verzonden: maandag 12 december 2016 20:59
Aan: [REDACTED]
CC: [REDACTED]
Onderwerp: FW: Concept brief met informatie voor bewoners (3)

Allen,
Algemeen; graag communicatie en communicatietraject afstemmen met ENECO
Specifiek; Naast planologische besluitvorming (het bestemmingsplan Zeezicht) is ook volksgezondheid en leefomgeving (riool en lozing op oppervlaktewater speelt een rol) van belang. Hier is rapportage van gemaakt door ODIJ. Is er een vergunning om te lozen op het oppervlaktewater? Is de term "woonboot" juridisch wel juist? Trek ze in het proces om er samen uit te komen.

[REDACTED]

[REDACTED]

Met vriendelijke groet,

Floor Bal

Welhouder
Burgemeester en wethouders
Gemeente Velsen
Dudokplein 1, 1971 EN IJmuiden
Postbus 465, 1970 AL IJmuiden



134

[Redacted header line]

Van: [Redacted]
Verzonden: maandag 12 december 2016 23:15
Aan: [Redacted]
Onderwerp: RE: actielijstje: wat nog te doen voor het bestuurlijk overleg op 21/12
Bijlagen: concept notitie PvA woonboten Binnenspuikanaal (versie 12122016 -1).docx; Concept verslag 14 juli.docx; concept memo communicatie tbv bestuurlijk overleg woonboten Velsen op 21 december 2016.docx

Beste allemaal,

Zoals afgesproken zou ik de laatste versie toesturen van het PvA op basis van de besproken wijzigingen en de door jullie aangereikte suggesties. Deze treffen jullie aan als bijlage. Zouden jullie nog een laatste blik hier op kunnen werpen? Goed om te weten is dat de taxateur zijn rapport op 9 januari oplevert. Hij is niet in de gelegenheid om dit versnelt op te leveren voor het BO.

Daarnaast hebben [Redacted] en ik een memo opgesteld met daarin de communicatie uitgangspunten, maar ook een voorstel voor 'hoe' en 'wanneer' er een eerste en tweede contact moment zou moeten plaats vinden, met de overwegingen erbij. Ik heb dit af kunnen stemmen met RWS en de OD IJ, maar nog niet met de gemeente Velsen. Dus graag ook op dit memo jullie input (ook van de anderen).

Als laatste ook nog het concept verslag, dit is in de zomer afgestemd met [Redacted] en [Redacted]

Graag al jullie reacties voor woensdag 12:00 uur aanleveren met track-changes. Dan ga ik ermee aan de slag.

Groet [Redacted]

Aan dit bericht en eventuele bijlagen kunnen geen rechten worden ontleend.
 Het Provinciaal Bestuur van Noord-Holland.

135

Van: [Redacted]
Verzonden: woensdag 7 december 2016 21:27
Aan: [Redacted]
Onderwerp: actielijstje: wat nog te doen voor het bestuurlijk overleg op 21/12

Beste allemaal,

Zoals waarschijnlijk bij de meesten van jullie bekend is er toch een bestuurlijk overleg op donderdag 21 december van 10:30 tot 11:30 in IJmuiden op het gemeentehuis. Tijdens dit overleg wordt RWS vertegenwoordigd door [Redacted]. Daarnaast is gedeputeerde Jack van der Hoek aanwezig en Wethouder Floor Bai.

In aanloop tot het bestuurlijk overleg moeten er nog wel een aantal zaken in gereedheid gebracht worden, waaronder de volgende documenten. Ik doe het puntsgewijs, geef een toelichting en noem er ook de acties bij:

Actie [redacted] laatste aanpassingen. Voor de zekerheid nog een keer versturen op 12/12.

Actie iedereen: aanpassingen uiterlijk 14/12 toesturen.

2. Brief aan woonbootbewoners: in de projectgroep (die het plan van aanpak opstelt) is afgesproken om tijdens het BO ook meteen in concept brief vast te laten stellen, waarin de partners gezamenlijk een brief sturen naar de woonbootbewoners [redacted] heeft hier inmiddels een voorzet voorgedaan. In het communicatie overleg was ook afgesproken om een brief op te stellen met een proces boodschap, ervan uitgaande dat er GEEN bestuurlijk overleg zou zijn op korte termijn. De suggestie van Vera om ook de communicatie adviseurs ook mee te laten kijken naar de brief van [redacted] is een goed plan.

Actie gemeente Velsen [redacted] en/o [redacted]: uiterlijk maandagmiddag (12/12) input leveren op de brief van [redacted]

Actie [redacted] verwerken suggesties en nieuwe versie versturen (13/12)

Actie allemaal: uiterlijk 14/12 klap er op: overeenstemming of niet.

3. Communicatieadvies: in het vorige bestuurlijk overleg is afgesproken dat er een communicatiestrategie opgesteld zou worden. Tijdens het communicatie overleg is er ook al gesproken 'hoe' en 'wanneer' te communiceren naar aanleiding van de uitkomsten van bestuurlijk overleg [redacted]

Actie [redacted]: [redacted] stekt een memo op de uitgangspunten voor de communicatie voor dit traject, langs de lijnen zoals we dat vorige week besproken hebben in IJmuiden. Ook komt er een advies bij 'hoe' en 'wanneer' te communiceren naar aanleiding van de uitkomsten van het overleg.

Actie [redacted] verstuurt uiterlijk maandag 12 december haar memo.

Actie iedereen: uiterlijk 13/12 reageren en suggesties geven.

Actie iedereen: uiterlijk 14/12 klap er op: overeenstemming of niet.

Het streven is om de stukken op donderdag 15 december te versturen.

Dit is voor nu mijn voorstel om toe te werken naar het bestuurlijk overleg. Hopelijk dat jullie je hierin kunnen vinden...

Groet [redacted]

[redacted]
Beleidsmedewerker - Omgevingsbeleid

T [redacted]
Houtplein 33 2012 DE Haarlem

www.noord-holland.nl
[redacted]

139

Van: [REDACTED]
Verzonden: dinsdag 13 december 2016 12:38
Aan: [REDACTED]
Onderwerp: concept notitie PvA woonboten Binnenspuikanaal (versie 12122016 -1)
Bijlagen: plankaart bedrijventerrein Velsen-Noord.PNG; concept notitie PvA woonboten Binnenspuikanaal (versie 12122016 -1).docx

Hoi [REDACTED]

Hier alvast enkele opmerkingen.

ik zou de benamingen wijzigen en benoemd dat we woonboot derde Rijksbinnenhaven gelijktijdig handhaven, hoewel het onder ander bestemmingsplan valt, nl Bedrijventerreinen Velsen-Noord.

groet,
[REDACTED]

DISCLAIMER:

Dit e-mailbericht is uitsluitend bedoeld voor de geadresseerde(n). Wanneer u dit e-mailbericht ontvangt, terwijl het niet aan u geadresseerd is, neem dan contact op met de verzender. Aan dit e-mailbericht en eventueel aangehechte bijlage(s) kunnen geen rechten worden ontleend. Indien u een elektronisch afschrift van een besluit of toezegging ontvangt, wordt ook altijd per post het officiële document aan u toegezonden. Uitsluitend het officiële document heeft juridische status.

Ga voor meer informatie over Omgevingsdienst IJmond naar <http://www.odijmond.nl>

Een gedachte voor het milieu - Is printen van deze mail echt nodig?

142

[Redacted]
Van: [Redacted]
Verzonden: dinsdag 13 december 2016 14:13
Aan: [Redacted]
CC: [Redacted]; [Redacted]
Onderwerp: RE: Bespreking plan van aanpak met wethouders Velsen

Hi [Redacted]
Op locatie A mag volgens het ligplaatsbeleid NZK van RWS niet worden gewoond. Volgens onze laatste informatie is dit ook niet het geval, alleen ligplaats ivm bedrijvigheid. Op locatie B stond voorheen een schip op de kant maar deze is inmiddels afgevoerd in kader van nwe. Zeesluis) [Redacted] "woont" op een andere plek meer naar het westen. Locatie D is per maart 2018 leeg.
Mocht er op locatie A gewoond worden dan vergt dit aan andere aanpak dan bij BSKW. Kan altijd nog natuurlijk.
Groet,

[Redacted]
Rijkswaterstaat West-Nederland Noord
Afdeling Werkenpakket
Toekanweg 7, Haarlem
Postbus 2232, 3500 GE Utrecht
Tel. [Redacted]
email: [Redacted]

Van: [Redacted]
Verzonden: dinsdag 13 december 2016 9:35
Aan: [Redacted]
CC: [Redacted]
Onderwerp: RE: Bespreking plan van aanpak met wethouders Velsen

143

Hi [Redacted]
Ik heb even een kaartje bijgevoegd. Het gaat om locatie A op het kaartje. Ik begrijp dat locatie D binnenkort is vrijgemaakt. C is Noordersluisweg en B is [Redacted] Volgens mij vallen deze locaties allemaal binnen bestemmingsplan 'Zeezicht'.

Met vriendelijke groet,

[Redacted]
Juridisch medewerker toezicht en handhaving
Publiekszaken
Toezicht en Handhaving
Gemeente Velsen
Dudokplein 1, 1971 EN IJmuiden
Postbus 485, 1970 AL IJmuiden

[Redacted]
[Redacted]

Van: [redacted]
Verzonden: maandag 12 december 2016 9:17
Aan: [redacted]
CC: [redacted]
Onderwerp: RE: Bespreking plan van aanpak met wethouders Velsen

144

Hoi [redacted]
Vraag en opmerking nav je mail.
Welke andere illegale woonboten?
[redacted] heeft geen woonboot maar een raar bouwsel op de oever.
- 1^{ste} Rijksbinnenhaven; laatste schip gaat in maart 2018 weg op basis van vaststellingsovereenkomst.

Redenen handhaven:

- de woonboten liggen voor RWS niet in de weg (bekend standpunt); niet voor de zeesluis, bruikbaarheid waterstaatswerk of ruimtelijke uitstraling.
 - er is een planstudie in gang ivm zoutproblematiek (ik ben daar bij betrokken); hoe de oplossing er concreet uit gaat zien is nog in studie. Een afsluiting is geen reden om de schepen te verplaatsen.
- Basis voor het verplaatsen is voor RWS in eerste instantie het bestemmingsplan waardoor mede geen aansluiting op de riolering kan plaatsvinden. Daarnaast wordt er voor de toekomst ruimte gereserveerd.

Als RWS andere gronden gaat aanvoeren om de woonboten weg te krijgen ontstaat een heel ander belang voor RWS en ontstaat er richting bewoners een hardere verplichting om schade te vergoeden. Dit lijkt mij niet nodig.
Groet,
[redacted]

[redacted]
Rijkswaterstaat West-Nederland Noord
Afdeling Werkenpakket
Toekanweg 7, Haarlem
Postbus 2232, 3500 GE Utrecht
Tel. [redacted]
email: [redacted]

Van: [redacted] (mailto:[redacted])
Verzonden: donderdag 8 december 2016 10:37
Aan: [redacted]
CC: [redacted]; [redacted]
Onderwerp: Bespreking plan van aanpak met wethouders Velsen

145

Beste [redacted],

Gisteren hebben we overleg gehad met wethouders Bal en Vennik over het plan van aanpak. Ze konden op hoofdlijnen instemmen met het plan. We hebben gister echter geconcludeerd dat er twee punten zijn die in het plan van aanpak moeten worden opgenomen of aangepast.

Andere woonboten

Zoals je weet liggen er nog meer woonboten in de omgeving binnen het bestemmingsplan Zeezicht. Een legitieme vraag van wethouder Vennik is: waarom treden we niet op tegen die andere illegale woonboten binnen het bestemmingsplan Zeezicht? Het is ook een vraag die gesteld zal worden door de bewoners van de Noordersluisweg. Wat ons betreft kunnen de andere woonboten niet onbenoemd blijven in het plan van aanpak. Tegen deze woonboten zou (eventueel in een 2^e fase) ook handhavend moeten worden opgetreden. Als deze woonboten in het plan van aanpak worden genoemd, moet het plan van aanpak ook richting deze woonbootbewoners worden gecommuniceerd.

Reden om nu te handhaven

Op pagina 1 van het plan van aanpak staat de aanleiding genoemd om nu handhavend op te treden. We zien graag dat deze aanleiding nader wordt beargumenteerd. Enkele argumenten die in diverse bestuurlijke documenten worden genoemd:

- Verwezenlijking doelstellingen bestemmingsplan 'Zeezicht'
- Herstructurering zeesluis.
- De bewoning vindt plaats binnen de milieuzonering van Tata Steel (gezondheidsrisico's)
- Bewoning en het innemen van ligplaats staat in de weg aan het waarborgen van de bruikbaarheid en het beheer van het rijkswaterstaatswerk
- Verbeteren ruimtelijke uitstraling Zeesluis.
- Een nieuwe ontwikkeling: RWS plant een ontziltingbassin op de plaats van de woonboten. Hiervoor wordt de locatie van de woonboten vanaf 2019 afgesloten van openbaar vaarwater. Woonboten kunnen vanaf dan niet meer over water verwijderd worden. Dit is mogelijk een nieuw felt.

Met vriendelijke groet,

Juridisch medewerker toezicht en handhaving
Publiekszaken
Toezicht en Handhaving
Gemeente Velsen
Dudokplein 1, 1971 EN IJmuiden
Postbus 465, 1970 AL IJmuiden



De proclaimer van e-mail van de gemeente Velsen vindt u op:
The e-mail proclaimer can be found here:

<http://www.velsen.nl/Proclaimer.htm>

De proclaimer van e-mail van de gemeente Velsen vindt u op:
The e-mail proclaimer can be found here:

<http://www.velsen.nl/Proclaimer.htm>

146

[REDACTED]

Van: [REDACTED]
Verzonden: dinsdag 13 december 2016 15:55
Aan: [REDACTED]
CC: [REDACTED]
Onderwerp: concept notitie PvA woonboten Binnenspuikanaal (versie 12122016 -1)
Bijlagen: concept notitie PvA woonboten Binnenspuikanaal (versie 12122016 -1).docx

Hoi [REDACTED]

Hierbij de aangepaste notitie. De benaming van Binnenspuikanaal heb ik overal vervangen door Noordersluisweg. En nog toegevoegd naam van Bestemmingsplan Bedrijventerrein Velsen-Noord voor derde Rijksbinnenhaven. En dat we kiezen voor gelijktijdige aanpak.

Verder nog enkele kleine tekstuele wijzigingen.

Met vriendelijke groet,

[REDACTED]

[REDACTED]
Teamleider Projecten
Duurzaamheid, Mobiliteit & Luchtkwaliteit
Omgevingsdienst IJmond
Tel: [REDACTED]

 **odijmond**
OMGEVINGSDIENST IJMOND

DISCLAIMER:

Dit e-mailbericht is uitsluitend bedoeld voor de geadresseerde(n). Wanneer u dit e-mailbericht ontvangt, terwijl het niet aan u geadresseerd is, neem dan contact op met de verzender. Aan dit e-mailbericht en eventueel aangehechte bijlage(s) kunnen geen rechten worden ontleend. Indien u een elektronisch afschrift van een besluit of toezegging ontvangt, wordt ook altijd per post het officiële document aan u toegezonden. Uitsluitend het officiële document heeft juridische status.

Ga voor meer informatie over Omgevingsdienst IJmond naar <http://www.odijmond.nl>

Een gedachte voor het milieu - Is printen van deze mail echt nodig?

148

[Redacted]

Van: [Redacted]
Verzonden: woensdag 14 december 2016 10:59
Aan: [Redacted]
CC: [Redacted]
Onderwerp: RE: actielijstje: wat nog te doen voor het bestuurlijk overleg op 21/12
Bijlagen: concept memo communicatie tbv bestuurlijk overleg woonboten Velsen op 21...
 _CD_KG.docx; concept notitie PvA woonboten Binnenspuikanaal (versie 12122016 - 1)
 opm Clemens_KG.docx

Beste mensen,

In de bijlage de gecombineerde reactie van [Redacted] en mij.

Met hartelijke groet,

[Redacted]
Senior communicatieadviseur | Persvoorlichter

.....
Communicatie en Strategie
Rijkswaterstaat West-Nederland Noord
 Toekanweg 7 | 2035 LC Haarlem
 Postbus 2232 | 3500 GE Utrecht

www.rijkswaterstaat.nl

Water. Wegen. Werken. Rijkswaterstaat.

Van: [Redacted]
Verzonden: woensdag 14 december 2016 9:34
Aan: [Redacted]; [Redacted]; [Redacted]; [Redacted]
CC: [Redacted]; [Redacted]; [Redacted]
Onderwerp: RE: actielijstje: wat nog te doen voor het bestuurlijk overleg op 21/12

149

Hof,
 - 2 kleine aanpassingen op het Plan van aanpak. Biz. 1 en biz. 8.
 - Memo communicatie: gezamenlijke brief? Ik vind het belangrijk dan een gezamenlijke brief ook door de drie partners wordt ondertekend en dat er niet 1 organisatie namens de anderen gaat spreken (geeft een verkeerd beeld). Zie aanpassing. Vragen zullen in eerste instantie door RWS worden beantwoord maar er moet een mogelijkheid zijn als men echt een partner wil spreken [Redacted]
 Opstellen proces-brief voor januari: Ik wil nog wel een poging wagen ondanks de weinig succesvolle eerdere poging :)
 Groeten,
 [Redacted]

Rijkswaterstaat West-Nederland Noord
Afdeling Werkenpakket

Toekanweg 7, Haarlem
Postbus 2232, 3500 GE Utrecht
Tel: [REDACTED]
email: [REDACTED]

152

[REDACTED]

Van: [REDACTED]
Verzonden: woensdag 14 december 2016 11:56
Aan: [REDACTED]; [REDACTED]; [REDACTED]; [REDACTED]
CC: [REDACTED]; [REDACTED]
Onderwerp: concept memo communicatie tbv bestuurlijk overleg woonboten Velsen op 21..._CD_KG



concept memo
communicatie t...

Aan allen,

Zoals beloofd hierbij mijn reactie op memo! Prima memo; twee kleine aanvullingen!

Succes

[REDACTED]

[Redacted]

Van: [Redacted] >
Verzonden: donderdag 15 december 2016 16:42
Aan: [Redacted] Floor Bal; [Redacted]
CC: [Redacted]
Onderwerp: Agenda en stukken bestuurlijk overleg 'Woonboten Binnenspuisluis en de derde Rijkshaven' 21/12
Bijlagen: Agenda bestuurlijk overleg gemeente Velsen - RWS - PNH 21 december 2017.docx; Agenda bestuurlijk overleg gemeente Velsen - RWS - PNH 21 december 2017.pdf; Bijlage 1 concept verslag 14 juli.pdf; Bijlage 2 bespreeknotitie PvA woonboten Binnenspuikanaal (def).pdf; Bijlage 3 memo communicatie tbv bestuurlijk overleg woonboten (def).pdf

Geachte heer, mevrouw,

Als bijlagen treft u de agenda en stukken aan ten behoeve van het bestuurlijk overleg 'Woonboten Binnenspuisluis en de derde Rijkshaven'.

Het overleg staat gepland voor woensdag 21 december 2016 van 10:30 tot 11:30. Het overleg is in het gemeentehuis Velsen, Dudoklaan 1, te Ilmuiden.

Met vriendelijke groet, [Redacted]

[Redacted]

Beleidsmedewerker - Milieu

T [Redacted]
Houtplein 33 2012 DE Haarlem

www.noord-holland.nl

[Redacted]



Bespreeknotitie voorstel plan van aanpak woonboten Noordersluisweg en Derde Rijksbinnenhaven

Tijdens het laatste bestuurlijke overleg d.d. 14 juli is er door de vertegenwoordigers van RWS, gemeente Velsen en de provincie Noord-Holland opdracht gegeven aan de ambtelijke werkgroep, om een plan van aanpak op te stellen. Het doel van het plan van aanpak is om de bewoning van de woonboten die gelegen zijn aan de Noordersluisweg aan de Noordersluisweg en de derde Rijksbinnenhaven in IJmuiden te beëindigen. Deze notitie is opgebouwd uit vier delen:

- (1) het eerste deel stipt de belangen van de partners aan en wordt er kort stil gestaan bij de toegevoegde waarde van de samenwerking;
- (2) het tweede deel schets wat er aan informatie is opgehaald over de woonboten na het laatste bestuurlijk overleg en wat de conclusies zijn van deze inventarisatiefase ;
- (3) In het derde deel wordt u gevraagd een drietal richtinggevende uitspraken te doen over de wijze van uitvoering van het plan van aanpak;
- (4) in het vierde deel wordt in een schematische weergave het plan van aanpak aan u voorgelegd ter besluitvorming.

(1) Belangen partners: waarom werken we samen?

In het bestuurlijk overleg van voor de zomer is benoemd wat resultaat zou moeten zijn van de gezamenlijke inspanningen, namelijk het beëindigen van de bewoning van de woonboten aan de Noordersluisweg en de derde Rijksbinnenhaven. Een belangrijke aanleiding om dit te doen, is dat er sprake is van een hoge milieubelasting in het gebied rondom de sluis. Omdat in dit gebied voornamelijk industriële activiteiten plaats vinden, is er sprake van een hoge milieubelasting: de bewoning van de woonboten vindt plaats binnen de milieuzonering van Tata Steel, hierdoor kan er niet gesproken worden van een goed woon- en leefklimaat. Naast dat een niet-gezonde leefomgeving een aanleiding is om de bewoning van de woonboten te beëindigen, is de aanwezigheid van de niet-bestemde woonboten ook van invloed op de ontwikkelruimte in het gebied. De bewoning en het innemen van ligplaats staat in de weg van het waarborgen van de bruikbaarheid en het beheer van de het Rijkswaterwerk. Andere overwegingen om aan gezamenlijk aan de slag te gaan, zijn het verwezenlijk van de doelstellingen van het bestemmingsplan 'Zeezicht' en bestemmingsplan 'Bedrijventerrein Velsen-Noord' en het verbeteren van de ruimtelijk uitstraling van de Zeesluis.

Naast de bovenstaande overwegingen hebben de verschillende partners ook andere belangen die een rol spelen bij deze samenwerking. In het onderstaande worden deze kort weergegeven per partner.

Gemeenten Velsen: de verantwoordelijkheid van de gemeente Velsen is om zorg te dragen voor een goede ruimtelijke ordening. In algemene zin heeft de gemeente Velsen bij overtreding van een wettelijk voorschrift een beginselplicht om handhavend op te treden. Volgens het bestemmingsplan Zeezicht van de gemeente Velsen is het niet toegestaan om te wonen op een woonboot aan de Noordersluisweg en de derde Rijksbinnenhaven. In dat licht wenst de gemeente Velsen de bewoning van de woonboten voor het einde van de duur van het bestemmingsplan (2023) te beëindigen. Hoewel het bestemmingsplan voor de derde Rijksbinnenhaven eerder is vastgesteld (Bedrijventerrein Velsen-Noord, 2009), wordt gekozen voor een gelijk tijdpad. De samenwerking met de andere partners biedt de gemeente Velsen de mogelijkheid om dit integraal op te pakken

RWS: De verantwoordelijkheid van RWS, als beheerder van de wateren ter plaatse, is om als overheid, niet toe te staan wat strijdig is met de regels van andere overheden. Tevens lozen de woonschepen afvalwater in strijd met het Besluit afvalwater huishoudens en is aansluiting op de riolering niet haalbaar. Het belang van RWS is dat middels deze samenwerking er duidelijkheid komt over de status van de woonschepen op basis van het bestemmingsplan en de positie hierin van de gemeente Velsen. Op basis van deze duidelijkheid kan RWS actief aan de slag met het vormgeven van haar eigen ligplaatsenbeleid. Met als doel het creëren van ruimte voor nieuwe en toekomstige ontwikkelingen van RWS in het gebied.

Provincie Noord-Holland: Het belang van de provincie Noord-Holland is dat in dit gebied (economische en duurzame) ontwikkelingen en activiteiten mogelijk blijven. Nu dreigt de ontwikkelruimte in het gebied vast te lopen. Het meest urgente voorbeeld hiervan is het windpark Initiatief op de Spuisluis. In het verlengde van dit initiatief, is het belang van de provincie Noord-Holland (en voor de regio) om uitvoering te geven aan haar eigen duurzame energie beleid en de afspraken die zij heeft gemaakt met het Rijk over het realiseren van windenergie op land. Het realiseren van een windmolenpark aan de Noordersluisweg door ENECO draagt bij aan deze doelstelling. Bij het afgeven van een provinciale omgevingsvergunning voor het windparkinitiatief zullen Provinciale Staten een afweging maken of er sprake is van een goede ruimtelijke ordening en – als onderdeel van dat proces – of er sprake is van een goed woon en leefklimaat als het windmolenpark gerealiseerd is. Bij een positief oordeel zullen ze naast de omgevingsvergunning ook een verklaring van geen bedenking afgeven (vvgb), waarmee het windmolenpark initiatief daadwerkelijk gerealiseerd kan worden.

Zoals het uit bovenstaande blijkt, heeft elke partner een direct belang om de samenwerking aan te gaan. Het doel en het gewenste resultaat van de samenwerking – namelijk het beëindigen van de bewoning van de woonboten – is hetzelfde bij de drie partners. De toegevoegde waarde van deze samenwerking zit er in dat:

- bij een gecoördineerde inzet er een bredere palet ontstaat van beschikbare juridische instrumenten (zowel publiek als privaatrechtelijk) die complementair aan elkaar ingezet kunnen worden;
- bij een gecoördineerde inzet is de belasting van de individuele organisaties qua capaciteit en inzet minder groot;
- bij een gecoördineerde inzet zijn de financiële consequenties mogelijk minder hoog, dan dat organisaties hier alleen uitvoering aangeven ;
- er een sterker signaal wordt afgegeven aan de omgeving als drie overheden samen op trekken met een gedeeld doel.

(2) Conclusies en bevindingen inventarisatiefase

2.1. feitelijke situatie woonboten

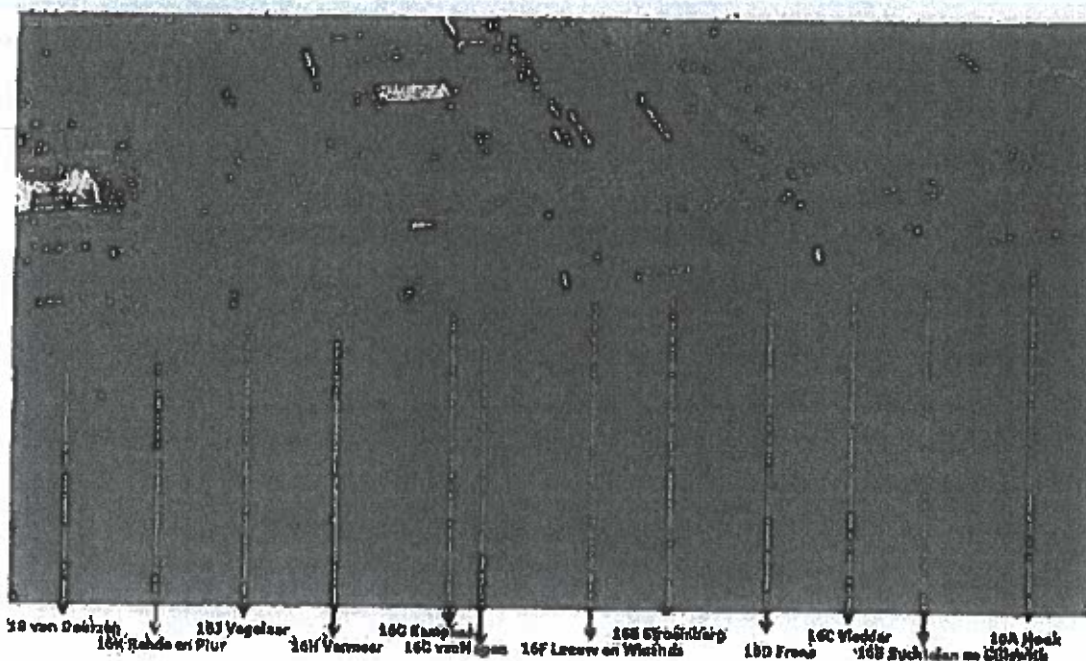

Op basis van de inventarisatiewerkzaamheden van RWS is het volgende bekend over de situatie van de woonboten aan de Noordersluisweg en de derde Rijksbinnenhaven:

- 13 ligplaatsontheffingen zijn verleend aan woonschepen aan de Noordersluisweg en derde Rijksbinnenhaven;
- Op 11 van deze ligplaatsen, ligt ook daadwerkelijk een boot, 2 ligplaatsen zijn leeg; dit betreft een bedrijfsschip en een schip van een bewoner die wacht op duidelijkheid over de status van de ligplaats.
- 9 woonboten zijn bewoond.
- Tegen de hypotheeknemer van één schip (16K) is door Rijkswaterstaat een last onder bestuursdwang in uitvoering. Voor de eigenaar van het schip op nummer 18 is de huurovereenkomst door het Rijksvastgoedbedrijf opgezegd.

2.2. Juridische relatie tussen de woonboten, de bewoners en de partners

In het onderstaande wordt kort de juridische relatie tussen de partners, de woonboten en de woonbewoners beschreven.

De gemeente Velsen heeft een extern bureau laten onderzoeken wat de handhavingsmogelijkheden zijn op basis van de WABO (Wet Algemene Bepalingen Omgevingsrecht). Het adviesbureau concludeert dat de woonboten kunnen worden gehandhaafd op grond van de WABO (in strijd met

het vigerende bestemmingsplan, er is sprake van een bouwwerk). Bovendien zijn er geen bijzondere omstandigheden, op grond waarom van handhavend optreden moet worden afgezien. Kortom, de gemeente Velsen kan dus een einde maken aan de bewoning van de woonboten door handhavend optreden.

Rijkswaterstaat heeft in het verleden de volgende documenten verstrekt aan de gebruikers van de woonboten:

1. ontheffing ligplaats verbod: op basis van het Binnenvaartpolitiereglement Rijkswaterstaat (Bpr) is er een ontheffing verleend, omdat het ligplaats nemen met een woonboot het scheepvaartverkeer niet in gevaar brengt.

2. watervergunning: veel bewoners hebben bijvoorbeeld elektriciteitskastje of een berging op de oever staan. Voor het gebruik hiervan op de oever is een watervergunning verleend.

3. huurovereenkomst: er zijn huurovereenkomsten afgesloten met ligplaatsnemers/woonbootbewoners voor het gebruik van de gronden. De huurovereenkomst is jaarlijks opzegbaar. Voor het Rijksvastgoedbedrijf gelden hierbij als overheid echter extra zorgvuldigheidsvereisten.

RWS kan het gebruik van de ligplaatsen beëindigen door de ligplaatsontheffingen aan te passen, bijvoorbeeld tot ze tijdelijk te maken tot 2023 (de duur van het bestemmingsplan). Een bestaand recht op grond van het Binnenvaartpolitiereglement (Scheepvaartverkeerswet) wordt dan ingeperkt wegens strijd met het bestemmingsplan. Dit is niet de juiste juridische grond voor een dergelijk besluit waardoor betrokkenen een beroep op bestuurscompensatie/schadeclaim kunnen doen. De hoogte hiervan wordt door de specifieke omstandigheden bepaald. Tegen het besluit tot het beperken van de ligplaatsontheffing is het indienen van een bezwaarschrift mogelijk en beroep bij de rechtbank en de Raad van State.

De provincie Noord-Holland heeft geen directe juridische instrumenten waarmee de bewoning van de woonboten beëindigd kan worden. Wel zijn Provinciale Staten verantwoordelijk voor de beoordeling van een goed- en leefklimaat op deze plek dit in relatie tot de omgevingsvergunning die zij afgeven voor het realiseren van het windmolenpark op de sluis. Het afgeven van een vvgb is hiervoor een randvoorwaarden, maar is niet gericht op de beëindiging van de bewoning van de woonboten.

Samenvattend, kunnen vier juridische instrumenten ingezet worden om de bewoning van de woonboten te beëindigen, nm. handhaving op basis van het bestemmingsplan (gemeente), het tijdelijk maken en beëindigen van de ligplaatsontheffingen en/of, de watervergunningen en het niet opnieuw aangaan van huurovereenkomsten (RWS).

2.3 Uitkomst taxatie woonschepen

De provincie Noord-Holland heeft i.s.m. RWS opdracht gegeven voor de taxatie van de woonboten. Deze taxatie zal op 9 januari 2017 opgeleverd worden. Bij de taxatieopdracht is gevraagd om rekening te houden met specifieke omstandigheden zoals, het voornemen om ligplaatsontheffingen in te trekken; het vooruitzicht dat de ligplaats nog maar maximaal 8 jaar beschikbaar is; dat er

mogelijk windmolens worden geplaatst in de nabijheid en er geen bescherming geldt door het omgevingsrecht.

Het rapport met daarin de individuele taxatiewaarden, kunnen bij de implementatie van het plan van aanpak gebruikt worden als richtlijn voor de maximaal te besteden bedragen bij het beëindigen van de bewoning van de woonschepen aan de Noordersluisweg en de derde Rijksbinnenhaven.

2.4 Sociale Impact

Op basis van de documentatie van RWS en de contacten die zij heeft met de woonbootbewoners tekent zich een gemêleerd beeld af van de bewoners en de woonboten: er zijn woonboten in goed onderhouden staat, in een daarvan is zelfs een pedicuresalon gevestigd, en er zijn woonboten die in een slechte staat verkeren. Sommigen bewoners wonen er al lang en zijn niet goed in staat om voor zichzelf op te komen. Andere bewoners hebben bewust een risico genomen door zich op die plek te vestigen – wetende dat de woonboten in strijd liggen met bestemmingsplan – en hebben al kenbaar gemaakt dat zij zich voor een flink bedrag willen uit kopen. Duidelijk is dat de sociale impact van een besluit om de bewoning van de woonboten te beëindigen, bij de ene bewoner veel groter zal zijn dan de ander: de een is in staat om vervangende woonruimte te regelen, de ander waarschijnlijk niet. Het plan van aanpak moet hier rekening mee houden. Zo nodig kan beroep worden gedaan op sociale wijkteam.

2.5 Communicatieve consequenties

Zoals hierboven beschreven, zal het besluit om de bewoning van de woonschepen te beëindigen door de betrokken overheden (en om daar ook echt naar te handelen), een grote impact hebben op de woonbootbewoners. Ongeacht de mate van zelfredzaamheid van de bewoners, is het voor iedereen aangrijpend als partijen 'van hoger hand' een besluit nemen die direct van invloed is op jouw plek waar jij woont en leeft. Naar de buitenwereld toe kan al snel het beeld ontstaan van gevoelloze overheden die met hun besluiten - zonder enige compassie - in te grijpen in het leven van de woonbootbewoners. In het bestuurlijk overleg van juli is al het uitgangspunt vastgesteld dat zorgvuldige communicatie met de woonbootbewoners om die reden belangrijk is. De wijze van communicatie kan ook van invloed zijn op het (politieke) draagvlak in de omgeving voor het plan van aanpak. Dit besluit, maar vooral de uitvoering van het plan brengt mogelijk ook een (politiek) afbreukrisico met zich mee brengt. Een communicatiestrategie – die gezamenlijk is opgesteld door alle partners – dient hier rekening mee te houden. Tijdens dit overleg zal u gevraagd worden de uitgangspunten voor een communicatiestrategie vast te stellen.

U wordt gevraagd om: kennis te nemen over de bovenstaande bevindingen.

(3) Nadere invulling van de maatwerk aanpak: wat is daarvoor bestuurlijk voor nodig?

Voor de zomer zijn er vijf bestuurlijke uitgangspunten geformuleerd bij op het opstellen van een plan van aanpak. Om de maatwerk aanpak verder vorm te geven is er bestuurlijk overeenstemming nodig over de volgende punten/vragen:

1. Overeenstemming over welke (juridische) instrumenten worden ingezet en wanneer;
2. Overeenstemming over de snelheid van de uitvoering van het traject;
3. Overeenstemming over de verdeling van de kosten

In onderstaande worden de drie punten nader toegelicht:

3.1 Welke (juridische) instrumenten worden ingezet en wanneer?

[Redacted text block]

1. [Redacted]
2. [Redacted]
3. [Redacted]
4. [Redacted]

3.2 Overeenstemming over de snelheid van de uitvoering van het traject

[Redacted text block]

[REDACTED]

3.3 Overeenstemming over de verdeling van de kosten

Het totaal van de taxaties op zicht moet een indicatie geven van de maximale kosten die gemaakt worden wanneer alle woonbootbewoners een financiële tegemoetkoming zouden krijgen. Hierbij is overigens niet de ambtelijke capaciteit en inzet meegerekend. Omdat er gekozen is voor een maatwerk aanpak betekent dat op z'n minst dat eerste een gesprek zou moeten plaats vinden met de bewoners, om te achterhalen wat de ideeën en beelden van de woonbootbewoners zijn. Op basis hiervan kan een adequatere inschatting worden gemaakt over wat mogelijk de kosten zijn en welke (juridische) instrumenten ingezet worden per woonboot. Afhankelijk van de inzet van het type maatregel, zal in gezamenlijk overleg per woonboot gekeken worden ten laste van welke partij de inzet en mogelijke kosten komen.

(4) (schematische weergave) het plan van aanpak.

In het bovenstaande is u gevraagd om u uit te spreken over een nadere uitwerking van de uitgangspunten op basis waarvan het plan van aanpak wordt uitgevoerd. In het onderstaande wordt een aantal praktische voorwaarden opgenoemd om het plan van aanpak ten uitvoer te brengen.

4.1 Praktische voorwaarden voor de uitvoering:

Het aanstellen van een omgevingsmanager: de omgevingsmanager is de spil van het plan van aanpak. Hij of zij is het aanspreekpunt voor de bewoners en haalt bij hen op, wat hun beelden en ideeën zijn wanneer duidelijk is dat de bewoning van de woonboten ook echt eindelijk is en een uiterlijke datum kent. In latere fase is de omgevingsmanager ook degenen die praktisch aan de slag gaat met het organiseren van het vertrek van de woonbootbewoners. De verwachte omvang van de opdracht is inzet van de omgevingsmanager voor één dag in de week. Het voorstel is om deze voor een jaar aan te stellen en om daarna de resultaten van de werkzaamheden te verlengen. Is de evaluatie positief dan wordt er een nieuw besluit genomen om de opdracht met een jaar te verlengen. De verwachting is dat de omgevingsmanager in maart 2017 aan de slag kan. De kosten voor deze opdracht (voor een jaar) worden geschat op ongeveer 30.000 euro.

Rapportage voortgang omgevingsmanager aan het bestuurlijk overleg: de omgevingsmanager rapporteert aan de ambtelijke werkgroep en aan de stuurgroep over de voortgang. De stuurgroep leden hebben mandaat om tussentijds besluiten te nemen over de inzet van capaciteit en de inzet van middelen. De stuurgroep leden kunnen tussentijds besluiten om zaken te versnellen of juist niet.

Een gezamenlijke brief aan de bewoners: na instemming met het plan van aanpak door de bestuurlijke vertegenwoordigers van het overleg, is het voorstel om als partners gezamenlijk een brief uit te doen laten gaan aan de bewoners.

4.2 planning en stappen:

Vanaf het bestuurlijk overleg op 21 december tot het aflopen van het bestemmingsplan in 2023 zijn er (voor nu) drie momenten aan te wijzen, die bepalend zijn in het plan van aanpak om de bewoning van de woonboten te beëindigen aan de Noordersluisweg in het Binnenspuikanaal:

1. Zomer 2017: het besluit van Provinciale Staten om al dan niet een verklaring van geen bedenkingen (VVGB) af te geven voor het realiseren van het Windpark op de Spuisluis;
2. Voorjaar 2019: start van de bouw van het Windpark
3. 2020: park operationeel

Gekoppeld aan deze drie punten in tijd, is het voorstel om de volgende vier stappen te nemen:

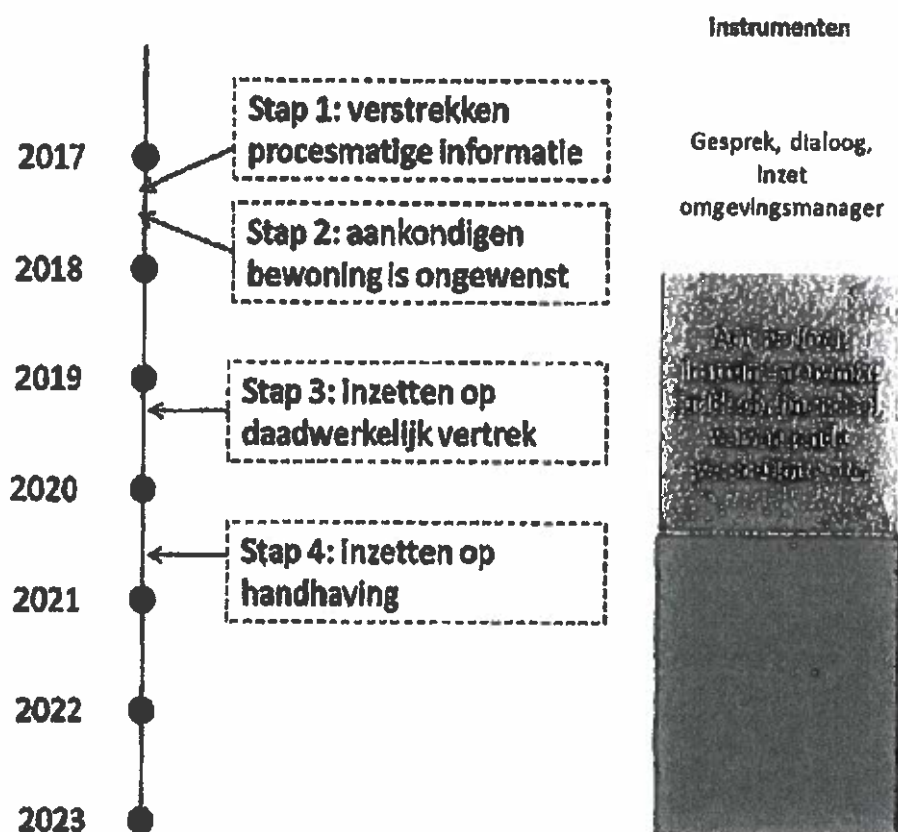

Stap 1 Procesinformatie: het voorstel is om het eerste communicatiemoment met de woonbootbewoners 'procesmatig' terug te koppelen over de uitkomsten van dit overleg. Hierbij wordt alleen ingegaan op het gegeven dat er bestuurlijk overleg plaatsvindt (onder andere over de milieusituatie in het gebied) en dat er een omgevingsmanager wordt geworven;

Stap 2 aankondigen: in Q1 van 2017 geven de gezamenlijke overheden aan dat bewoning van de woonboten ongewenst is, tijdelijk van aard en uiterlijk tot 2023. De omgevingsmanager gaat in gesprek met de bewoners en inventariseert hoe zij er instaan.

Stap 3 verzoek om te vertrekken: voorafgaand aan het voor jaar 2019, moet op basis van wat de omgevingsmanager heeft opgehaald moet duidelijk zijn hoe de bewoners er in staan en wat voor een beelden zij hebben, bij een vertrek uit het Binnenspuikanaal en de derde Rijksbinnenhaven. Op basis hiervan wordt met de partners afgestemd of zij kunnen instemmen met de voorgestelde aanpak per woonboot.

Stap 4 handhaven: als in 2020, wanneer het park operationeel is en er nog steeds geen overeenstemming is over de wijze van vertrek, dan moet er niet geschuwd worden voor een handhavingstraject, bijvoorbeeld het opleggen van een last onder dwangsom.

U wordt gevraagd om:

- a) In te stemmen met de geschetste Juridische Instrumentenladder, waarbij eerst ingezet wordt op zachte Instrumenten en daarna pas op harde Instrumenten;
- b) om tussentijds (bij bespreking van de voortgang) per woonboot de afweging te maken of er versnellingsacties moeten worden uitgevoerd of niet;
- c) in gezamenlijk overleg, per casus, te bekijken ten laste van welke partij de inzet en mogelijke kosten komen;
- a) In te stemmen met het aanstellen van een omgevingsmanager voor een jaar. En de kosten van deze omgevingsmanager gelijkwaardig te verdelen over de partners. In te stemmen met het aanstellen van een omgevingsmanager voor een jaar. En de kosten van deze omgevingsmanager gelijkwaardig te verdelen over de partners. De geschatte kosten voor deze opdracht zijn ongeveer 30.000 euro. Dit betekent een bijdrage per partner van ongeveer de 10.000 euro;
- b) Opdracht te geven om de omgevingsmanager per kwartaal terug te laten koppelen over de voortgang aan de werkgroep en de betrokken bestuurders;
- c) In te stemmen met de planning en de te nemen stappen zoals die in het bovenstaande worden geschetst.

Memo communicatie t.b.v. bestuurlijk overleg woonboten Velsen op 21 december 2016

Provincie Noord-Holland, Rijkswaterstaat, gemeente Velsen en Omgevingsdienst IJmond slaan de handen in een om een einde te maken aan de aanwezigheid van de woonboten in het Binnenspuikanaal aan de Noordersluisweg en de derde Rijkshaven in IJmuiden. Er is een communicatiewerkgroep opgericht die bestaat uit communicatieadviseurs van de eerder genoemde organisaties. Doel van de werkgroep is te komen tot een gezamenlijke aanpak voor de communicatie richting de bewoners en media. De besluiten die tijdens het bestuurlijk overleg genomen worden, zijn leidend voor de verdere invulling van het communicatietraject.

De werkgroep heeft al een aantal uitgangspunten vastgelegd. Dit zijn:

- Communicatie is zorgvuldig, open, eerlijk, tijdig, direct en duidelijk;
- Communicatie richt zich in eerste plaats op de bewoners. Waar nodig wordt maatwerk toegepast. De aanpak richting de bewoners is empathisch en persoonlijk (bijvoorbeeld brieven worden 'op naam' verstuurd);
- De pers wordt niet actief benaderd over de contacten die er zijn met de bewoners;
- Mocht de stuurgroep besluiten een omgevingsmanager aan te stellen dan loopt alle communicatie via deze persoon;
- Communicatiemomenten worden afgestemd in de werkgroep communicatie. De communicatiewerkgroep houdt ook contact met Eneco (i.v.m. de communicatie rond het windpark Spuisluis);
- Er wordt een gezamenlijke kernboodschap geformuleerd;
- Er wordt een Q&A opgesteld die ook gebruikt wordt bij de beantwoording van vragen van de media;
- Beantwoording van persvragen wordt afgestemd.

Eerste communicatiemoment: na de kerst

Het voorstel is om het eerste communicatiemoment met de woonbootbewoners alleen 'procesmatig' terug te koppelen over de uitkomsten van dit overleg. Hierbij wordt alleen ingegaan op het gegeven dat er bestuurlijk overleg plaatsvindt (onder andere over de milieusituatie in het gebied) en dat er een omgevingsmanager wordt geworven. De brief wordt in gezamenlijkheid opgesteld, gezamenlijk ondertekend en eind januari verstuurd. Mogelijke (procesmatige) vragen worden in eerste instantie door RWS beantwoord.

Tweede communicatiemoment: bij aanstelling omgevingsmanager

Het tweede communicatiemoment zal plaatsvinden als er een omgevingsmanager is aangesteld. In overleg met de omgevingsmanager zal bekend gemaakt worden wat de partners overeen zijn gekomen, namelijk het beëindigen van de bewoning van de woonboten binnen de duur van het bestemmingsplan. En dat de bewoners spoedig, vóór x-datum persoonlijk door de omgevingsmanager benaderd zullen worden. Ook deze brief wordt in gezamenlijkheid opgesteld en verstuurd namens de partners.

Overwegingen voor de voorgaande aanpak in twee stappen, zijn:

- De omgevingsmanager moet de ruimte hebben om op basis van haar of zijn ervaring en kennis (In overleg met de communicatiewerkgroep) zelf een zorgvuldig geregisseerd contactmoment te bepalen. De verwachting is dat de omgevingsmanager begin maart aan de slag kan. Het versturen van een inhoudelijk brief met een boodschap vóór die tijd, zou het gras voor de voeten van de omgevingsmanager kunnen weg maalen;
- Het is belangrijk is dat er één gezicht en één contactpersoon is tot wie de woonbootbewoners zich kunnen wenden, in het belang van een zorgvuldig proces. Daarom wordt niet gekozen al vóór de aanstelling van de omgevingsmanager een brief met een inhoudelijk boodschap over het plan van aanpak te versturen. De vele vragen die zo'n brief oproept bij de bewoners kunnen voor de komst van een omgevingsmanager naar verwachting niet adequaat door de partners worden beantwoorden;
- Het versturen van een brief met een boodschap die inhoudelijk ingaat op het plan van aanpak, gelijktijdig met de start van de werkzaamheden van de omgevingsmanager, geeft meer ruimte voor de partners om na te gaan of het plan van aanpak nog binnen de eigen organisatie nog vraagt om besluitvorming.

U wordt gevraagd om:

- In te stemmen met bovenstaande communicatieve uitgangspunten;
- In te stemmen met het voorstel dat een gezamenlijke brief wordt opgesteld door de ambtelijke werkgroep met een procesmatig boodschap als eerste communicatiemoment. Deze brief wordt eind januari verstuurd; RWS maakt een eerste concept
- Opdracht te geven om een gezamenlijk brief op te stellen waarin inhoudelijk ingegaan wordt het plan van aanpak en de rol van de omgevingsmanager. En om deze brief te versturen wanneer de omgevingsmanager start met zijn of haar werkzaamheden;
- Opdracht te geven om aan de communicatiewerkgroep om samen met de omgevingsmanager een strategisch communicatieplan op te stellen en een communicatiekalender;
- Het is zeer waarschijnlijk dat de media aandacht gaat besteden aan de (mogelijke) verhuizing van de bewoners en dat wordt gevraagd om een interview met een van de overheden. De vraag aan u is: *Welke bestuurder is namens de betrokken overheden de woordvoerder?*

160

[Redacted]

Van: Floor Bal
Verzonden: donderdag 15 december 2016 20:19
Aan: [Redacted]
CC: [Redacted]
Onderwerp: RE: Handhavend optreden tegen andere illegale woonboten

Beste [Redacted]
 Mag ik uit de laatste zin in de laatste alinea opmaken dat RWS wel een ligplaatsvergunning heeft afgegeven aan [Redacted] /
 bouwwerk Zuidersluisweg?
 En hoe verhouden de ligplaatsvergunningen zich t.o.v. de lozing op oppervlaktewater?
 Graag neem ik Ronald Vennik en [Redacted] mee in de cc.
 Met vriendelijke groot,

Floor Bal

Wethouder
 Burgemeester en wethouders
 Gemeente Velsen
 Dudokplein 1, 1971 EN IJmuiden
 Postbus 465, 1970 AL IJmuiden

 [Redacted]
 [Redacted]



Van: [Redacted]
Verzonden: donderdag 15 december 2016 17:05
Aan: Floor Bal
CC: [Redacted]
Onderwerp: Handhavend optreden tegen andere illegale woonboten

161

Beste Floor,

Zoals gisteren besproken zou ik nog even kort aangeven waarom wij ook tegen andere woonboten binnen bestemmingsplan 'Zeezicht' zouden moeten optreden. Dit ter bespreking in het bestuurlijk overleg van volgende week.

De woonboten aan de Noordersluisweg liggen binnen het bestemmingsplan 'Zeezicht'. De motivering van de gemeente om handhavend op te treden ligt in het feit dat het bestemmingsplan in 2013 is vastgesteld en dat binnen de planperiode van 10 jaar de doelstellingen van het bestemmingsplan moeten zijn verwezenlijkt. Binnen het bestemmingsplan ligt in ieder geval nog een woonboot aan de Zuidersluisweg [Redacted]

[Redacted]

[Redacted signature block]

Met vriendelijke groet,

[Redacted name]

Juridisch medewerker toezicht en handhaving
Publiekzaken
Toezicht en Handhaving
Gemeente Velsen
Dudokplein 1, 1971 EN IJmuiden
Postbus 465, 1970 AL IJmuiden



<< OLE-object: Picture (Device Independent Bitmap) >>

162

Van: [redacted] <[redacted]>
Verzonden: vrijdag 16 december 2016 08:45
Aan: Secretariaat van der Hoek; Floor Bal; [redacted]
CC: [redacted]
[redacted]
[redacted]
[redacted]

Onderwerp: RE: Agenda en stukken bestuurlijk overleg 'Woonboten Binnenspuisluis en de derde Rijkshaven' 21/12

Bijlagen: Agenda bestuurlijk overleg gemeente Velsen - RWS - PNH 21 december 2017 (DEF).docx; Agenda bestuurlijk overleg gemeente Velsen - RWS - PNH 21 december 2017 (DEF).pdf

Geachte heer, mevrouw,

Als bijlage treft u de gewijzigde aan agenda, daarmee komt de eerder verzonden agenda te vervallen. De wijziging betreft de te naamstelling van mevrouw [redacted] (i.p.v. [redacted]).

Met vriendelijke groet, [redacted]

Aan dit bericht en eventuele bijlagen kunnen geen rechten worden ontleend.
Het Provinciaal Bestuur van Noord-Holland.

[Redacted]

Van: [Redacted] <[Redacted]>
Verzonden: donderdag 22 december 2016 15:17
Aan: [Redacted]
CC: [Redacted]
Onderwerp: check concept verslag BO 21 december?
Bijlagen: bespreeknotitie woonboten Binnenspuikanaal (def versie).pdf; concept verslag BO 21 december.docx

Ho [Redacted] er [Redacted]

Zoals beloofd aan wethouder Floor Bal, zou ik zo snel mogelijk het verslag opstellen, zodat hij dit kan gebruiken voor de collegevergadering van 9 januari. Lukt het om morgenochtend voor 12:00 uur input te geven? Voel jullie vrij om zaken aan te vullen of te wijzigen, wel graag in track changes.

Verder heb ik de def versie toegevoegd van het Pva [Redacted]
[Redacted]
[Redacted]

Groet, [Redacted]

[Redacted]

Beleidsmedewerker - Omgevingsbeleid

[Redacted]
Houtplein 33 2012 DE Haarlem

www.noord-holland.nl



Aan dit bericht en eventuele bijlagen kunnen geen rechten worden ontleend.
Het Provinciaal Bestuur van Noord-Holland.

167

[REDACTED]

Van: [REDACTED]
Verzonden: vrijdag 23 december 2016 10:36
Aan: [REDACTED]
CC: [REDACTED]
Onderwerp: RE: check concept verslag BO 21 december?
Bijlagen: concept verslag BO 21 december CD.docx

Hoi,
Heb je snel gedaan! Zie bijlage met aanpassingen.
Prettige feestdagen,
[REDACTED]

[REDACTED]
Rijkswaterstaat West-Nederland Noord
Afdeling Werkenpakket
Toekanweg 7, Haarlem
Postbus 2232, 3500 GE Utrecht
Tel. [REDACTED]
email: [REDACTED]

Van: Floor Bal
Verzonden: vrijdag 23 december 2016 13:12
Aan: [REDACTED]
CC: Ronald Vennik [REDACTED]
Onderwerp: FW: check concept verslag BO 21 december?
Bijlagen: bespreeknotitie woonboten Binnenspuikanaal (def versie).pdf; concept verslag BO 21 december MJ.docx

Urgentie: Hoog

Beste [REDACTED]

Je opmerking in de kantlijn klopt.

De kosten moeten in beeld worden gebracht. RWS laat nu op eigen titel, en naar ik aanneem eigen kosten, al schepen weghalen en de obstakels/bouwwerken op de kant verwijderen. Dit mag later niet terugkomen in verrekeningen bij het opstellen van de kosten die gemaakt worden. Nu hebben wij ons slechts geconformeerd aan de bijdrage voor de omgevingsmanager.

Dus ook het moment van kosten maken en de bijdragen daarin moet (door de omgevingsmanager) in beeld worden gebracht.

Nu nog even voor onszelf het volgende:

Omdat in bestemmingsplan Zeezicht wonen niet is toegestaan en wij dus voor 2023 (letterlijk en figuurlijk) schoonschip zouden moeten maken, zijn wij leidend vanuit het bestemmingsplan Zeezicht. Dat is wat de communicatie betreft de reden dat wij bij de gezamenlijke actie het eerste aanspreekpunt zijn, ook na aanstellen omgevingsmanager. Nu pakt RWS het in de eerste brief nog op m.b.t. de procedures. Maar wij moeten voor onszelf nog eens goed op een rijtje zetten welke belangenafweging er gemaakt dient te worden en welke belangen RWS en de provincie heeft. Wij houden vast aan het totaal, belang gehele bestemmingsplan Zeezicht. Dat mag niet verloren gaan.

[REDACTED]

Dan nog wat niet aan de orde is geweest, de (aller) eerste brief in dit dossier (bij nieuwe start) die wij als gemeente naar RWS zouden sturen en op grond waarvan RWS de eerste brief in het proces gaat schrijven. Gaat die er nu wel of niet uit? Of hebben wij RWS al eerder aangeschreven? RWS heeft namelijk ligplaatsen mogelijk gemaakt en vergund, terwijl wij wonen niet bestemmen.

Verder goede afstemming met RO, milieu, handhaving en communicatie, omdat er ook binnen onze organisatie een goed afgestemde integrale afweging moeten worden gemaakt. En vinger aan de pols als het om de financiën gaat.

Ambtelijke afstemming wie aan te bevelen is voor de Omgevingsmanager, laat ik graag aan jullie. Wij werken vaak met AKRO-consult, maar RWS zal ook meer op woonboten gespecialiseerde adviesbureaus weten aan te bevelen. Graag integrale aandacht voor het opstellen van de opdracht voor/aan de omgevingsmanager. Daarom nu ook bestuurlijk Ronald Vennik en ambtelijk [REDACTED] in de cc.

Met vriendelijke groet,

Floor Bal

Wethouder
Burgemeester en wethouders
Gemeente Velsen
Dudokplein 1, 1971 EN IJmuiden
Postbus 465, 1970 AL IJmuiden



Van: [Redacted]
Verzonden: donderdag 22 december 2016 16:23
Aan: Floor Bal
Onderwerp: FW: check concept verslag BO 21 december?

170

Beste Floor,

Ik ontving het verslag en de definitieve versie van de bespreeknotitie van [Redacted]. Ik heb het verslag voorzien van opmerkingen. Ik hoor graag jouw opmerkingen, zodat ik deze aan [Redacted] terug kan sturen.

Met vriendelijke groet,



Juridisch medewerker toezicht en handhaving
Publiekszaken
Toezicht en Handhaving
Gemeente Velsen
Dudokplein 1, 1971 EN IJmuiden
Postbus 465, 1970 AL IJmuiden



172

[REDACTED]

Van: [REDACTED]
Verzonden: vrijdag 23 december 2016 14:29
Aan: [REDACTED]
CC: [REDACTED]
Onderwerp: RE: check concept verslag BO 21 december?
Bijlagen: concept verslag BO 21 december (versie 23122016).docx

Hoi [REDACTED]

Ik heb jullie opmerkingen verwerkt. Voor mij begint de vakantie na het versturen van deze mail [REDACTED] geleidt jij het door naar Floor Bal? Zoals eerder besproken is het wel handig om rekening te houden met de openbaarheid van de collegebesluiten. Die zijn na besluitvorming voor iedereen in te zien, dus ook voor de woonbootbewoners en de pers. Ook de stukken zijn daarna in principe openbaar en opvraagbaar. [REDACTED]
[REDACTED] Voor nu fijne feestdagen!

Met groeten, [REDACTED]

Van: [REDACTED]
Verzonden: vrijdag 23 december 2016 11:56
Aan: [REDACTED]; [REDACTED]
CC: [REDACTED]
Onderwerp: RE: check concept verslag BO 21 december?

173

Beste [REDACTED]

Ik heb nog geen reactie van Floor Bal op het stuk, maar bijgaand alvast mijn opmerkingen.
met vriendelijke groet,
[REDACTED]

Van: [REDACTED]
Verzonden: vrijdag 23 december 2016 10:36
Aan: [REDACTED]
CC: [REDACTED]
Onderwerp: RE: check concept verslag BO 21 december?

174

Hoi,
Heb je snel gedaan! Zie bijlage met aanpassingen.
Prettige feestdagen,
[REDACTED]

[REDACTED]
Rijkswaterstaat West-Nederland Noord
Afdeling Werkenpakket
Tookanweg 7, Haarlem
Postbus 2232, 3500 GE Utrecht
Tel. [REDACTED]
email: [REDACTED]

176

[Redacted]

Van: [Redacted]
Verzonden: vrijdag 6 januari 2017 13:43
Aan: [Redacted]
Onderwerp: Concept gezamenlijke procesbrief
Bijlagen: Concept 1 Brief procesinformatie.docx

Hoi,
Erg lastig deze brief te maken. [Redacted] Maar goed, een eerste concept is er. Graag eerst jullie reactie. Iets anders. Hoe gaat de ondertekening er uit zien? Iets als hieronder? Of gaan we drie handtekeningen (of stempels of digitaal) ritselen? Er is natuurlijk geen sprake van een formeel mandaat maar op afspraak kan alles.

Het College van burgemeester en wethouders van Velsen,
Namens deze,

College van gedeputeerde staten van Noord-Holland,
namens deze,

Hoofdingenieur-directeur van Rijkswaterstaat West Nederland Noord,
namens deze,
Directeur Netwerkontwikkeling en Visie

Nanou Beekman

De brief aan [Redacted] moet worden aangepast want dat is een andere locatie en ander bestemmingsplan. In de uitgaande brief staat dan rechtsboven mijn naam als contactambtenaar. Dit lijkt mij voldoende.

Ik hoor het wel,
Groet,
[Redacted]

[Redacted]
Rijkswaterstaat West-Nederland Noord
Afdeling Werkenpakket
Toekanweg 7, Haarlem
Postbus 2232, 3500 GE Utrecht
Tel. [Redacted]
email [Redacted]

170

Van: [redacted]
Verzonden: maandag 9 januari 2017 12:42
Aan: [redacted]
Onderwerp: planning woonboten & actiepunten
Bijlagen: CV [redacted] 2016.docx; [redacted].docx;
planning BO Woonboten (intern).xlsx; concept verslag BO 21 december
(09012017).docx

Beste allemaal,

Als eerste de beste wensen voor het nieuwe jaar! Als bijlage treffen jullie vijf bijlagen:

- 1) het concept verslag van het bestuurlijk overleg van 21 december;
- 2) een planning.

Er is een nieuw bestuurlijk overleg gepland voor 2 maart. Om hier naar toe te werken heb ik de bijgevoegde planning opgesteld. Als jullie opmerkingen hebben verneem ik dat graag.

Op de korte termijn zou ik het volgende van jullie willen vragen:

- Kunnen jullie de datumprikker op nieuw invullen, maar nu voor week 4?
- Kunnen jullie uiterlijk vrijdag 13 januari tips/suggesties toesturen van bureaus die we kunnen benaderen voor de uitvraag voor een omgevingsmanager? [redacted]
[redacted] Ook heb ik van een collega (die extern door ons wordt ingehuurd) de volgende CV's gekregen als mogelijke kandidaten.
- Kunnen jullie binnen jullie na gaan per partner, wie kan aanschuiven bij de oriënterende gespreken voor een toekomstige omgevingsmanager? De gesprekken vinden waarschijnlijk maandag 6 en dinsdag 7 februari plaats.

[redacted]
[redacted]
Beleidsmedewerker - Omgevingsbeleid

T [redacted]
Houtplein 33 2012 DE Haarlem

www.noord-holland.nl
[redacted]

**Aan dit bericht en eventuele bijlagen kunnen geen rechten worden ontleend.
Het Provinciaal Bestuur van Noord-Holland.**

Week	Woonboten actie	Wanneer	Wfs
week 2 (8/1-15/1)	ma m/f versturen met planning en verzoek bureau's; opnieuw uit doen datumprkker; iedere partner levert iemand voor gesprek	uiterlijk dinsdag 10/1	[redacted]
week 3 (16/1-22/1)	inplannen gesprekken omgevingsmanager voor week 6 voorbereiden stukken gecombineerde werkgroep sanzet tot opdracht omgevingsmanager sanzet tot procesbrief		[redacted] [redacted] [redacted] [redacted]
week 4 (23/1-29/1)	23-jan gecombineerde bijeenkomst werkgroep + communicatiewerkgroep 25-jan slafstuk met brief en opdracht aanleveren	bespreken procesbrief, opdracht omgevingsmanager	iedereen [redacted]
week 5 (30/1-5/2)	30-jan slaf: akkoord op brief en opdracht (ook door andere bestuurders) versturen procesbrief een woonboobewoners	na bestuurlijk akkoord versturen brief	[redacted] [redacted]
week 6 (6/2-12/2)	6-feb gesprekken omgevingsmanager 7-feb gesprekken omgevingsmanager besluit over inhuur omgevingsmanager	uiterlijk vrijdag 28-02 uiterlijk vrijdag 10-02	[redacted] [redacted] [redacted]
week 7 (13/2-19/2)	maken/voorbereiden stukken Bestuurlijk Overleg formaliseren opdrachtverlening omgevingsmanager versturen opzet concept brief aan woonboobewoners, eerste sanzet tot communicatiestrategie	versturen voor bespreking werkgroep uiterlijk donderdag 16-02	[redacted] gemeente Velsen
week 8 (20/2-26/2)	20-feb werkgroep woonboten 22-feb slafstukken aanleveren BO woonboten	inplannen	[redacted]
week 9 (27/2-5/3)	27-feb slaf 2-mrt BO Woonboten	bespreken annotatie + stukken	[redacted]

184

[Redacted]

Van: [Redacted]
Verzonden: dinsdag 10 januari 2017 11:23
Aan: [Redacted]
Onderwerp: 201130 Communicatieproces bewoners woonboten Spuisluis 20170110 iz
Urgentie: Hoog



201130
Communicatiep...

Hoi,

Ja het lezen van het verslag van de stuurgroep en met het oog op mijn vakantie begin februari, heb ik mijn eerste concept communicatieproces weer boven water gehaald en bijgewerkt. Dit wil zeggen informatie n.a.v. de stuurgroep en input vanuit RWS.

Voordat ik het doorstuur naar de werkgroep communicatie, zou ik het prettig vinden of jullie je kunnen vinden in de aanpak en dat er geen verkeerde aannamen in staan. Met name het laatste. Voor wat betreft gekozen strategie heb ik geen negatieve reacties

Ik hoor graag van jullie. Zodra ik jullie reactie heb, kan ik dit doorsturen naar mijn collega's van de werkgroep!

Hartelijke groet,
[Redacted]

186

Van: [redacted]
Verzonden: woensdag 10 januari 2018 15:53
Aan: [redacted]
CC: [redacted]
Onderwerp: Re: Zienswijze naar aanleiding van hoorbrieven

Dag [redacted]

Met vriendelijke groet,

[redacted]
Partner

Benoordenhoutseweg 43 // 2596 BC Den Haag //
Postbus 97682 // 2509 GB Den Haag //

T: +31 (0)70 326 26 23 // M: +31 6 51513714 // F: +31 (0)70 328 27 08 //

www.akroconsult.nl

Van: [redacted]
Verzonden: woensdag 10 januari 2018 15:20:17
Aan: [redacted]
CC: [redacted]
Onderwerp: Zienswijze naar aanleiding van hoorbrieven

187

Hoi,
In aansluiting op mijn eerdere mail. Zie bijlagen met reacties advocaten. Met de reactie naar aanleiding van de hoorbrief van [redacted] volgt een apart traject. Dit moet ik samen doen met het Rijksvastgoedbedrijf. Wel is een gedoogbeschikking van de gemeente van toepassing.

Groeten,

Ps [redacted], alleen [redacted] heeft niet gereageerd op de hoorbrief. Heb jij contact met hem gehad?

[redacted]
Rijkswaterstaat West-Nederland Noord
Afdeling Werkenpakket
Toekanweg 7, Haarlem
Postbus 2232, 3500 GE Utrecht
Tel. [redacted]
email: [redacted]

Wij zijn op zoek naar een gedreven, breed georiënteerde vastgoedeconoom ter versterking van ons team! [Meer](#)

Informatie..

****DISCLAIMER****

Deze email is vertrouwelijk en alleen bestemd voor de geadresseerde. Mocht u dit bericht per abuis hebben ontvangen, dan verzoeken wij u dit direct te melden en het bericht en eventuele bijlagen te verwijderen.

****DISCLAIMER****

109

[Redacted]

Van: [Redacted]
Verzonden: woensdag 11 januari 2017 12:24
Aan: [Redacted]
Onderwerp: RE: planning woonboten & actiepunten

Aan allen,

Op de valreep weliswaar maar ik wens jullie een goed en collegiaal 2017!

Dank voor het toesturen van stukken. Inderdaad is de oogst voor een omgevingsmanager met de juiste ervaring niet groot.

'k heb een verzoek uitstaan bij [Redacted] die jullie ontmoet hebben bij onze laatste sessie in Velsen; of zij misschien nog kandidaten voor onze in petto heeft met specifieke ervaring voor het uitplaatsen van bewoners.

Ik hou jullie op de hoogte!

Met vriendelijke groet,

[Redacted]

senior communicatieadviseur
Communicatie
Gemeente Velsen
Dudokplein 1, 1971 EN IJmuiden
Postbus 465, 1970 AL IJmuiden

[Redacted]



190

[Redacted]

Van: [Redacted]

Verzonden: vrijdag 13 januari 2017 16:42

Aan: [Redacted]

Onderwerp: RE: geen gecombineerde werkgroep maandag 16 januari

Beste allemaal,

Een berichtje voor de zekerheid: er is aankomende maandag (16/1) geen gecombineerde werkgroep. Dit was wellicht niet helemaal duidelijk.

Groet, [Redacted]

191

[Redacted]
Van: [Redacted]
Verzonden: maandag 16 januari 2017 15:49
Aan: [Redacted]
CC: [Redacted]
Onderwerp: FW: Brief Windpark Spuisluis - statencommissievergadering EEB
Bijlagen: bijlage Advies Windpark Spuisluis D1.pdf; Brief Habitat advocaten aan PS inzake windpark Spuisluis.pdf

Best: [Redacted]

Als bijlagen treffen jullie twee documenten aan waaronder een advies en een brief verstuurd door een advocaat namens de woonbootbewoners aan de Noorderskuisweg en de derde rijkshaven. Het rapport gaat over de juridische positie van de woonbootbewoners wanneer er een omgevingsvergunning wordt verleend voor het plaatsen van het windmolenpark. [Redacted]

Het rapport is verstuurd aan de Commissie Economie, Energie en Bestuur en staat op de C-agenda van de vergadering van vanavond: <http://ibabsonline.eu/Agenda.aspx?site=NoordHolland&agendaId=9afc7d8e-aa2e-4910-906e-4d753f45fc1e&FoundIDs=>. Praktisch betekent dit dat de stukken ter kennisgeving zijn en niet inhoudelijk worden besproken. Wel kunnen de stukken voor de volgende vergadering op de B-agenda gezet worden.

Hieronder de annotatie die meegeven is aan Jack van der Hoek, voor de vergadering van vanavond.

Groet [Redacted]

Aan dit bericht en eventuele bijlagen kunnen geen rechten worden ontleend.
Het Provinciaal Bestuur van Noord-Holland.

Van: [Redacted]
Verzonden: maandag 16 januari 2017 14:44
Aan: [Redacted]
CC: [Redacted]
Onderwerp: FW: Brief Windpark Spuisluis

192

Hoi [Redacted]

Zoals afgesproken hierbij de reactie voor vanavond.

Tijdens de vergadering vanavond of volgende week hoeft de gedeputeerde hier niet inhoudelijk op in te gaan. Spuisluis ligt nu ook niet voor.

De brieven zullen we meenemen bij de beoordeling van de vergunningaanvraag.

Aandachtspunt:

De boten hoeven niet weg vanwege het windpark maar omdat ze daar illegaal liggen. Vanwege het slechte woon- en leefklimaat is er destijds door de gemeente voor gekozen om die woonboten weg te bestemmen.

Het is raar dat zij daar jaren illegaal liggen en vervolgens ontwikkelingen tegenhouden die daar wel passen. Het windpark is daarmee hoogstens een urgentie om de handhaving actief op te gaan pakken maar niet de reden dat ze daar weg moeten. De bevoegde partijen zijn aan het kijken hoe ze dat proces kunnen oppakken.

[REDACTED]

Met vriendelijke groet,

[REDACTED]

Provincie Noord-Holland
Directie Beleid/ Sector Bestuur en Strategie

Tel: 023-6143654 /08-18609403
Email: willemsens@noord-holland.nl
Secretariaat: Hulya Ozturk-Cayir, 023-614 4821
Postadres: Postbus 3007, 2001 DA Haarlem



Van: [REDACTED]
Verzonden: maandag 16 januari 2017 10:49
Aan: [REDACTED]
CC: [REDACTED]
Onderwerp: RE: Brief Windpark Spuisluis

193

Prima lijn van [REDACTED]. De status van het PvA is dat het afgelopen december is vastgesteld. Alleen is het nog niet officieel bekrachtigd in het college van Velsen, daar zijn ze nu mee bezig (wel al bestuurlijk akkoord van de wethouders RO en Duurzaamheid). Verder hebben we afgesproken dat we pas officieel naar buiten en aan de woonbootbewoners kenbaar maken dat we ze voor 2023 weg moeten zijn, als er een omgevingsmanager is. De frase 'de bevoegde partijen zijn aan het kijken hoe ze dat proces kunnen oppakken' volstaat prima. Ik zal nog wel de werkgroep Informeren dat dit op de agenda staat van de Statencommissie.

Groet, [REDACTED]

Van: [REDACTED]
Verzonden: maandag 16 januari 2017 10:20
Aan: [REDACTED]
CC: [REDACTED]
Onderwerp: RE: Brief Windpark Spuisluis

194

Deze brieven liggen bij [REDACTED]. [REDACTED] heeft ons gevraagd om hier naar te kijken. Tijdens de vergadering maandag hoeven we daar niet op in te gaan. Spuisluis ligt nu ook niet voor.

Onze lijn blijft, de boten hoeven niet weg vanwege het windpark maar omdat ze daar illegaal liggen. Vanwege het slechte woon- en leefklimaat is er destijds door de gemeente voor gekozen om die woonboten weg te bestemmen.

Het is raar dat zij daar jaren illegaal liggen en vervolgens ontwikkelingen tegenhouden die daar wel passen. Het windpark is daarmee hoogstens een urgentie om de handhaving actief op te gaan pakken maar niet de reden dat ze daar weg moeten. De bevoegde partijen zijn aan het kijken hoe ze dat proces kunnen oppakken (ik weet niet wat de officiële status is van het plan van aanpak, @ [redacted]).

Groet [redacted]

Provincie Noord-Holland
Directie Beleid/ Sector Bestuur en Strategie

Tel: [redacted]
E-mail: yn@noord-holland.nl
Secretariaat: [redacted]
Postadres: Postbus 3007, 2001 DK Haarlem



Van: [redacted]
Verzonden: zondag 15 januari 2017 11:12
Aan: [redacted]
Onderwerp: Brief Windpark Spuisluis

195

Hoi,

Deze brieven trof ik aan de op de C-agenda van de commissie EEB, RWW is leidend.
Maar, dit betreft toch de woonboten waarover we het hebben met Velsen?
Wat heeft dit mogelijk voor evt. consequenties? Ook qua communicatie?

Groet,

[redacted]
Bestuursadviseur gedeputeerde Jack van der Hoek – Bestuurlijke Ontwikkeling, Strategie en Europa

[redacted]
Houtplein 33 2012 DE Haarlem

www.noord-holland.nl
noormana@noord-holland.nl





Provinciale Staten van Noord-Holland
T.a.v. de leden van de commissie Ruimte, Wonen en Water
Postbus 3007
2001 DA HAARLEM

Retour naar correspondentieadres: Keizersgracht 62, 1015 CS Amsterdam

Datum: 21 december 2016
Onderwerp: Windpark Spuisluis
Ons kenmerk: 160961

Uw kenmerk:
E-mail: [redacted]
Tel.nr: [redacted]

Geachte Statenleden,

Naar aanleiding van een verzoek van bewoners van een aantal woonschepen, waarvan de ligplaatsen zich bevinden aan de Noordersluisweg en in de 3^e Rijksbinnenhaven in Velsen, heb ik verkend wat hun juridische positie is wanneer een omgevingsvergunning wordt verleend voor het plaatsen van zes windturbines op geringe afstand van hun schepen. Zij vrezen door deze ontwikkeling geconfronteerd te worden met een aanzienlijke verslechtering van hun woonomgeving, die hun schepen feitelijk onbewoonbaar zal maken.

Anders dan aan deze bewoners in het voortraject te kennen is gegeven meen ik dat aanknopingspunten bestaan voor een beroep op bepalingen in Nederlandse en zo nodig internationale regelgeving die hun positie beschermen. Bijgaand treft u te uwer informatie een notitie waarin dit nader is toegelicht, die ik op verzoek van de bewoners hierbij aan u toezend. Bij voorbaat dank ik u voor de aandacht die u hieraan wilt besteden.

Met vriendelijke groet,

[redacted signature block]

Bijlage:

- *Notitie Rechtspositie bewoners Woonschepen Noordersluisweg en 3e Rijksbinnenhaven te Velsen, van 21 december 2016*

HABITAT advocaten en juristen | vestiging AMSTERDAM | Keizersgracht 62, 1015 CS AMSTERDAM | KVK 60384700 | BTW NL853857068B01
T 088-24 00 700 | F 088-24 00 701 | www.habitatadvocatenkantoor.nl

HABITAT | JURIDISCH ADVIES

- **Rechtspositie bewoners woonschepen Noordersluisweg en 3^e Rijkshaven in Velsen in verband met het project Windpark Spuisluis**

21 december 2016 | dosnr. 160961

Opdrachtgever: bewoners woonschepen Noordersluisweg en 3^e Rijksbinnenhaven te Velsen

Casus/vraagstelling

Langs de Noordersluisweg en in de 3^e Rijksbinnenhaven in Velsen zijn een aantal woonschepen gelegen. Het college van gedeputeerde staten van Noord-Holland heeft een aanvraag in behandeling genomen voor een omgevingsvergunning die de bouw mogelijk maakt van een zestal windturbines, in een lijnopstelling evenwijdig aan het Noordzeekanaal, op een afstand van tussen de 170 en 270 meter van deze woonschepen (Windpark Spuisluis). In het kader van de procedure zal een verklaring van geen bedenkingen moeten worden afgegeven door provinciale staten. De bewoners van de schepen vrezen ernstige overlast te zullen ondervinden van deze windturbines. De vraag is wat hun rechten zijn ten aanzien van deze ontwikkeling.

Inleiding

Sinds geruime tijd liggen langs Noordersluisweg en in de 3^e Rijksbinnenhaven een aantal woonschepen. Langs de Noordersluisweg liggen de schepen er in ieder geval sinds eind jaren '80 van de vorige eeuw en het schip in de 3^e Rijksbinnenhaven ligt daar sinds 1982.

Het havengebied van Velsen rond het Noordzeekanaal is door de provincie Noord-Holland aangewezen als zoeklocatie voor de plaatsing van windturbines. Een door Eneco voor deze locatie ingediende aanvraag is als kansrijk beschouwd en in behandeling genomen. De bewoners van de woonschepen verwachten door de komst van de windturbines op een tamelijk geringe afstand van hun schepen ernstige overlast te zullen gaan ondervinden. De vraag is op welke regelgeving zij zich kunnen beroepen om hun leefklimaat te beschermen.

2

Juridische situatie woonschepen

Op het grondgebied van de gemeente Velsen gelden op dit ogenblik, zoals in meer gemeenten, voor woonschepen twee gemeentelijke juridische regimes. Op grond van de Algemene Plaatselijke verordening (Apv) dienen woonschepen te beschikken over een ligplaatsvergunning en daarnaast dienen de ligplaatsen positief bestemd te zijn. Dat voor ligplaatsen voor woonschepen naast een vergunning op grond van de Apv (of andere verordening) ook sprake moet zijn van een positieve bestemming in een bestemmingsplan is een meer recente ontwikkeling.

Behalve gemeentelijke regelgeving is op de betreffende locaties langs de Noordersluisweg en in de 3^e Rijksbinnenhaven ook de Scheepvaartverkeerswet van toepassing. Op grond van het op deze wet gebaseerde Binnenvaartpolitiereglement (art. 9.03) is het op daartoe aangewezen plaatsen verboden om zonder ontheffing van Rijkswaterstaat met een woonschip ligplaats in te nemen. Een dergelijk verbod geldt aan de Noordersluisweg. In het geval van de 3^e Rijksbinnenhaven geldt geen ligplaatsverbod. Behalve publiekrechtelijke toestemming is ook nog toestemming nodig van de eigenaar van de kade.

Zoals hierboven al vermeldt bevinden de meeste schepen die gelegen zijn aan de Noordersluisweg zich daar sinds de jaren '80 van de vorige eeuw, en reeds sinds die tijd zijn overeenkomsten over het gebruik van de kade afgesloten met de eigenaars van die kade en ontheffingen verleend op grond van het Binnenvaartpolitiereglement. Vervolgens is door Rijkswaterstaat, de instantie die het Binnenvaartpolitiereglement uitvoerde een 'Ligplaatsbeleid Noordzeekanaalgebied' ontwikkeld, dat in 2003 is vastgesteld. Dit beleid hield in dat voor schepen die aanwezig waren ten tijde van een inventarisatie die op 15 februari 2000 plaatsvond een ontheffing is verleend. De ontheffingen op grond van het Binnenvaartpolitiereglement zijn overdraagbaar. Verder zijn voor het gebruik van de ligplaatsen huurcontracten afgesloten met de Dienst Domeinen.

Voor het schip in de 3^e Rijksbinnenhaven is al langer sprake van een vergunning van de beheerder van de haven, sinds 1987. Voor deze haven gold op grond van het Binnenvaartpolitiereglement geen verbod op het innemen van een ligplaats. In de vergunning die is verleend voor de ligplaats in de 3^e Rijksbinnenhaven is geen bepaling opgenomen ten aanzien van de overdraagbaarheid.

Ten aanzien van de locaties waar de ligplaatsen zich bevinden geldt dat tot het van kracht worden van de Havenverordening 2005 van de gemeente Velsen, die voor het eerst een regime van (gemeentelijke) ligplaatsvergunningen invoerde voor deze locaties, sprake was van een regeling op grond van de Algemene plaatselijke verordening 2001, die inhield dat het niet verboden was ligplaats in te nemen zonder vergunning op grond van deze verordening. Artikel 5.3.1 van deze verordening bepaalde:

Artikel 5.3.1

Ligplaats woonschepen en overige vaartuigen

1. Het is verboden met een vaartuig een ligplaats in te nemen of te hebben dan wel een ligplaats voor een vaartuig beschikbaar te stellen op door burgemeester en wethouders aangewezen gedeelten van openbaar water.
2. Burgemeester en wethouders kunnen aan het innemen, hebben of beschikbaar stellen van een ligplaats met dan wel voor een vaartuig op niet krachtens het eerste lid aangewezen gedeelten van openbaar water:
 - a. nadere regels stellen in het belang van de openbare orde, volksgezondheid, veiligheid, milieuhygiëne en het aanzien van de gemeente;
 - b. beperkingen stellen naar soort en aantal vaartuigen.
3. Het in het eerste en tweede lid bepaalde geldt niet voor zover de wet Milieubeheer, Scheepvaartverkeerswet, de wet verontreiniging oppervlaktewateren of de Lozingsverordening riolering de woonschepenverordening Noord-Holland of de Provinciale landschapsverordening Noord-Holland van toepassing is.

3

Dit betekent dat de woonschepen volgens deze verordening legaal ligplaats konden innemen aan de Noordersluisweg en in de 3^e Rijksbinnenhaven en dat de enige vereiste ter plaatse bestond uit een ontheffing op grond van de Scheepvaartverkeerswet en het Binnenvaartpolitiereglement. De afwezigheid van een verbod, zoals in de 3^e Rijksbinnenhaven, is m.i. gelijk te stellen aan een ontheffing omdat ook sprake was van een legale situatie. In de Havenverordening 2005 is voor het eerst de verplichting opgenomen om naast het voldoen aan de verplichtingen op grond van de Scheepvaartverkeerswet ook te beschikken over een door de gemeente Velsen uitgegeven ligplaatsvergunning voor schepen gelegen op door het College van B&W aangewezen plaatsen. Het overgangsrecht is opgenomen in artikel 4.4 van de Havenverordening 2005:

Artikel 4.4

Overgangsbepalingen

1. Degene die voor het in werking treden van deze verordening over een vergunning, ontheffing, toestemming of aanwijzing beschikt op grond van de Algemene Plaatselijke Verordening Velsen en de Verordening Havenontvangstvoorziening IJmuiden wordt geacht, vergunning, ontheffing, toestemming of aanwijzing te hebben verkregen op grond van de van toepassing zijnde overeenkomstige bepalingen van deze verordening.

Omdat op grond van de Algemene plaatselijke verordening 2001 toestemming bestond om met woonschepen ligplaats in te nemen in gebieden waar de Scheepvaartverkeerswet gold is dus sprake van een situatie waarin de ontheffingen op grond van deze wet, waarmee legaal ligplaats kon worden ingenomen, te beschouwen zijn als ligplaatsvergunningen in de zin van de Havenverordening 2005.

Naar mijn mening betekent dit dat de woonschepen langs de Noordersluisweg en in de 3^e Rijksbinnenhaven beschikken over een ligplaatsvergunning op grond van de Algemene plaatselijke verordening van Velsen, althans over een daarmee gelijk te stellen titel. Deze bepaling is in ongeveer gelijke bewoordingen herhaald in de op deze Havenverordening volgende bepalingen in de Apv van Velsen, waar inmiddels het innemen van ligplaatsen door woonschepen is geregeld.

De volgende vraag is hoe de aanwezigheid van woonschepen wat betreft bestemming moet worden beoordeeld. De locatie Noordersluisweg bevindt zich in het bestemmingsplan 'Zeezicht', dat op 26 maart 2015 is vastgesteld. De locatie 3^e Rijksbinnenhaven bevindt zich in het bestemmingsplan 'Bedrijventerrein Velsen Noord', dat onherroepelijk is geworden op 4 augustus 2010. In geen van beide bestemmingsplannen zijn de ligplaatsen van deze woonschepen positief bestemd.

Voorafgaand aan de bestemmingsplannen 'Zeezicht' en 'Bedrijventerrein Velsen Noord' gold voor beide locaties het 'Uitbreidingsplan in Hoofdzaak Noord', dat is vastgesteld in 1963, goedgekeurd in 1964. De Kroon heeft het plan in 1967 gedeeltelijk vernietigd. Deze vernietiging is overigens niet relevant voor de juridische situatie van de woonschepen. Voor beide locaties gold de bestemming 'verkeer te water' (artikel 9). Het plan schreef ten aanzien van deze bestemming voor:

'De in dit artikel bedoelde terreinen zijn bestemd voor doeleinden van verkeer te water.

Op deze gronden mogen uitsluitend worden opgericht gebouwen ten behoeve van of verband houdende met het verkeer te water, voor zover daardoor de belangen van het ter plaatse te verwachten verkeer te water niet kunnen worden geschaad.'

Toen dit plan tot stand kwam en gedurende de looptijd werden woonschepen nog niet beschouwd als gebouwen. Alleen vast met de grond verbonden constructies als steigers en voorzieningen voor het afmeren werden als bouwwerken beschouwd. Er was onder de vigeur van het oude bestemmingsplan dus geen verbod om (woon)schepen af te meren langs de Noordersluisweg of in de 3^e Rijksbinnenhaven. De aanwezigheid van deze schepen was dan ook niet in strijd met de bestemming toen dat plan gold. De aanwezigheid van afmeervoorzieningen en dergelijke is evenmin in strijd met het Uitbreidingsplan in Hoofdzaak Noord', omdat dit slechts spreekt over een verbod van het oprichten van 'gebouwen' en niet van een verbod van het oprichten van bouwwerken.

Dit betekent naar mijn mening dat de woonschepen op grond van het Uitbreidingsplan Velsen Noord legaal aanwezig waren. Weliswaar zijn de ligplaatsen van deze schepen in het bestemmingsplan 'Zeezicht' en het bestemmingsplan 'Bedrijventerrein Velsen Noord' vervolgens niet positief bestemd,

maar op grond van het overgangsrecht mochten zij aanwezig blijven omdat sprake was van legaal bestaand gebruik op grond van het vorige bestemmingsplan.

Gedurende de lange periode dat de woonschepen zich op beide locaties bevinden (inmiddels meer dan 30 jaar) is door de gemeente Velsen nooit handhavend opgetreden tegen de aanwezigheid van deze schepen en impliciet ingestemd met het handelen van Rijkswaterstaat door deze locaties uit te zonderen van het verbod ligplaats in te nemen met een woonschip in de Apv van 2001. Uit het optreden van Rijkswaterstaat en de Dienst Domeinen blijkt voorts dat deze diensten steeds hebben aangenomen dat de aanwezigheid van de schepen door middel van de ontheffingen op grond van het Binnenscheepvaartreglement in voldoende mate was gelegaliseerd. De ontheffingen zijn bijvoorbeeld overdraagbaar. Verder zijn in de periode 1999-2007 investeringen gedaan om de schepen aan de Noordersluisweg aan te sluiten op de riolering. Dit is uiteindelijk niet gebeurd in verband met een wijziging van de toepasselijke regelgeving, maar wijst er eveneens op dat de schepen door de bij het beheer van dit gebied betrokken overheden steeds beschouwd zijn als legaal en naar verwachting ook nog voor lange tijd aanwezig.

Naar mijn mening is gezien het voorgaande sprake van woonschepen die geacht moeten worden te beschikken over een ligplaatsvergunning en die tevens geacht moeten worden in overeenstemming met het bestemmingsplan aanwezig te zijn, ook al zijn ze op dit ogenblik niet positief bestemd.

Juridische positie inzake de komst van windturbines

Op grond van de ter plaatse geldende bestemmingsplannen is het niet mogelijk omgevingsvergunning te verlenen voor de bouw van windturbines. Om deze bouw toch mogelijk te maken zal een omgevingsvergunning moeten worden verleend die het mogelijk maakt af te wijzen van het bestemmingsplan. Op een dergelijk wijzigingsbesluit is de provinciale ruimtelijke verordening van toepassing, die een bijzonder toetsingskader kent voor de bouw van windturbines.

De volgende vraag is wat de aanwezigheid van de woonschepen betekent voor het afwegingskader ten aanzien van het plaatsen van windturbines. In een eerdere door Eneco ten behoeve van het project opgestelde notitie is bij de toetsing aangenomen dat de woonschepen niet beschikken over ligplaatsvergunningen en hun aanwezigheid in strijd was met het bestemmingsplan. Hoewel inderdaad geen sprake is van uitdrukkelijke ligplaatsvergunningen op grond van de Apv van Velsen en ook niet van positieve bestemmingen is bij deze schepen m.i. wel sprake van een met een ligplaatsvergunning overeenkomende geldige titel en ook van een geldige titel op grond van overgangsrecht in de nu geldende bestemmingsplannen. De vraag is vervolgens of dit ten aanzien van het toetsingskader bij de plaatsing van windturbines tot andere conclusies leidt dan in het verleden getrokken door Eneco.

Ten aanzien van de plaatsing van windturbines gelden diverse beperkingen. Deze vloeien voort uit landelijke regelingen, in het bijzonder het Activiteitenbesluit milieubeheer en de Wet ruimtelijke ordening en daarnaast uit provinciale regelingen.

Op grond van het Activiteitenbesluit milieubeheer (artikel 3.14a, 1^e lid) mogen windturbines geen belasting veroorzaken op de grens van een geluidsgevoelig terrein van meer dan 47 dB L_{den} en 41 dB L_{nigh} . Voor de definitie van het begrip 'geluidsgevoelig terrein' verwijst het Activiteitenbesluit naar de definitie van artikel 1 van de Wet geluidhinder. Deze definitie luidt:

*bij algemene maatregel van bestuur als zodanig aangewezen terrein dat vanwege de bestemming daarvan bijzondere bescherming tegen geluid behoeft, waarbij wat betreft de bestemming wordt uitgegaan van het gebruik dat is toegestaan op grond van het

bestemmingsplan, de beheersverordening, bedoeld in artikel 3.38 van de Wet ruimtelijke ordening, of, indien met toepassing van artikel 2.12, eerste lid, van de Wet algemene bepalingen omgevingsrecht van het bestemmingsplan of de beheersverordening is afgeweken, de omgevingsvergunning, bedoeld in artikel 1.1, eerste lid, van laatstgenoemde wet;

Belangrijk is hier dat het niet slechts gaat om uitdrukkelijk (positief) bestemd gebruik, maar breder om gebruik dat is toegestaan op grond van het bestemmingsplan. Hier valt dus ook gebruik onder dat is toegestaan op grond van overgangsrecht. Dit betekent nog niet meteen dat de in art. 3.14, eerste lid van het Activiteitenbesluit opgenomen normen gelden voor woonschepen, hier aangeduid als 'gevoelige terreinen'. De Wet geluidhinder verwijst voor de definitie van het begrip 'geluidsgevoelig terrein' naar het Besluit geluidhinder, dat een aantal uitzonderingen bevat waardoor op dit ogenblik de ligplaatsen (nog) niet worden aangemerkt als geluidsgevoelig terrein.

Naast de bescherming tegen geluidhinder geldt bescherming uit hoofde van veiligheid op grond van het Activiteitenbesluit. Dit aspect is in de aanvraag afgewogen en staat op zich niet in de weg aan plaatsing van de windturbines.

Bij het verlenen van een omgevingsvergunning geldt naast de strikte criteria voor geluid verkeer e.d. ook het meer algemene criterium dat sprake moet zijn van goede ruimtelijke ordening. Omdat de woonschepen niet alleen feitelijk aanwezig zijn, maar op grond van zowel de Algemene plaatselijke verordening als de vigerende bestemmingsplannen ter plaatse aanwezig mogen zijn, dient te worden afgewogen of de voorgenomen bouw van windturbines in overeenstemming is met de goede ruimtelijke ordening. Onomstreden is dat sprake zal zijn van een aanzienlijke geluidsbelasting, ook cumulatief, zodat de vraag is in hoeverre sprake zal kunnen zijn van een aanvaardbaar woon- en leefklimaat. Een ander punt van zorg is of de overlast door grof stof, in het bijzonder voor het schip gelegen in de 3^e Rijksbinnenhaven, die nu al aanzienlijk is en door het effect van het plaatsen van windturbines op luchtstromingen ter plaatse ernstiger zal worden. Bij het beoordelen van de vraag of sprake is van goede ruimtelijke ordening is van belang dat hiervoor door de provincie Noord-Holland criteria gegeven zijn. Uit de toelichting op de Provinciale ruimtelijke verordening blijkt dat het criterium dat een windturbine zich op tenminste 600 meter afstand van 'gevoelige bestemmingen' dient te bevinden is bedoeld als invulling van het begrip 'goede ruimtelijke ordening' in verband met te verwachten hinder en gevaar. Naar mijn mening is dit begrip in Noord-Holland dus wat verder uitgewerkt dan aangenomen door Eneco in haar notities van 1 maart 2016 en 12 mei 2016 over de positie van de bewoners van de woonschepen.

Behalve het bovenstaande is van belang dat in de provinciale ruimtelijke verordening van Noord-Holland is als harde norm wordt bepaald dat windturbines niet mogen worden geplaatst binnen een afstand van 600 meter van een 'gevoelige bestemming'. Het is niet omstreden dat de windturbines zich zullen bevinden op een veel geringere afstand van de woonschepen. Het begrip 'gevoelige bestemming' is in de toelichting op de provinciale ruimtelijke verordening onder meer omschreven als (beperkt) kwetsbaar object in de zin van artikel 1 van het Besluit externe veiligheid inrichtingen. Woonschepen vallen op grond van dit besluit te beschouwen als (beperkt) kwetsbare objecten. Uit de toelichting op de Provinciale ruimtelijke verordening valt verder af te leiden dat het hierbij alleen kan gaan om (beperkt) kwetsbare objecten die op grond van het bestemmingsplan ter plaatse zijn toegestaan. Aannemelijk is dan dat aan het in de toelichting gebruikte begrip 'bestemd' dezelfde betekenis toekomt als in de Wet geluidhinder, dus niet de alleen in de betekenis 'positief bestemd', maar in die van 'toegestaan' op grond van het bestemmingsplan. Dit betekent dat volgens mij ook voor de woonschepen die op grond van het overgangsrecht legaal aanwezig zijn onverkort het criterium geldt dat de windturbines zich op een afstand van ten minste 600 meter van de woonschepen dienen te bevinden.

Ook los daarvan is geen sprake van goede ruimtelijke ordening, aangezien behalve een te geringe afstand tot de windturbines ook sprake zal zijn van een aanzienlijke cumulatie van geluid en mogelijk andere vormen van hinder, waardoor geen sprake meer zal zijn van een goed woon- en leefklimaat. Dit is in strijd met de goede ruimtelijke ordening. Voor zover dit niet reeds in strijd zou zijn met Nederlandse regelgeving is kan dit ook beschouwd worden als een onaanvaardbare inbreuk op de privésfeer in de zin van artikel 8, eerste lid van het Europees Verdrag voor de Rechten van de Mens (bescherming van de woning en de privé-sfeer), zodat de vraag is in hoeverre Nederlandse regelgeving die een behoorlijk meewegen van het belang van het ongestoord wonen in de weg staat verbindend is.

Conclusie

Gezien het bovenstaande is allermist zeker dat het Windpark Spuisluis zal kunnen worden verwezenlijkt. In de eerste plaats omdat de voorgenomen aanleg van de windturbines op veel geringere afstand van de woonschepen aan de Noordersluisweg en de 3^e Rijkshaven zal plaatsvinden dan de 600 meter die de provinciale ruimtelijke verordening voorschrijft. Naast dit concrete knelpunt is ook waarschijnlijk dat het project in strijd is met de goede ruimtelijke ordening, omdat het leidt tot een aanzienlijke toename van de geluidsbelasting in een al zwaar belast gebied en overige vormen van hinder. Voor zover dit niet in strijd zou zijn met Nederlands recht is ook een vraag of dit niet leidt tot een inbreuk op het recht op ongestoord wonen in de zin van artikel 8, eerste lid van het Europees Verdrag voor de Rechten van de Mens.

190

[REDACTED]

Van: [REDACTED]
Verzonden: maandag 16 januari 2017 18:43
Aan: [REDACTED]
Onderwerp: stand van zaken klus omgevingsmanagement
Bijlagen: Maarten Verboven_2016.docx; CV Gaastra2016nov.doc

Hoi [REDACTED]

Op dit moment wordt er een afspraak ingepland voor een offertegesprek met de volgende twee partijen:

1. [REDACTED] heeft omgevingsmanagement klussen gedaan voor RWS en Waternet.
2. [REDACTED] van www.wesselinkvanzijst.nl/

Eerder had ik jullie al de CV's toegestuurd van [REDACTED] en [REDACTED]. Nodigen we hen ook uit voor een offertegesprek?

Ik ben benieuwd naar jullie reactie. Met groeten, [REDACTED]

[REDACTED]

Beleidsmedewerker - Omgevingsbeleid

T [REDACTED]
Houtplein 33 2012 DE Haarlem

www.noord-holland.nl
[REDACTED]

 Provincie
Noord-Holland

Aan dit bericht en eventuele bijlagen kunnen geen rechten worden ontleend.
Het Provinciaal Bestuur van Noord-Holland.

[REDACTED]

Van: [REDACTED]
Verzonden: dinsdag 17 januari 2017 15:01
Aan: [REDACTED]
CC: [REDACTED]
Onderwerp: Collegebesluit Velsen Plan van Aanpak Woonschepen
Bijlagen: Collegebesluit Velsen Plan van Aanpak Woonschepen.docx

Beste [REDACTED]

De bestuurders van provincie en Rijkswaterstaat zijn gemachtigd om dit besluit zelf te nemen. [REDACTED] heeft hiervoor geen separaat besluit gemaakt. Op basis van Plan van Aanpak heb ik dit concept opgesteld voor het collegebesluit. Graag jouw opmerkingen en aanvullingen.

Dan kunnen we dit daarna aan onze wethouders voorleggen in de staf en 30 januari a.s in B&W brengen.

Met vriendelijke groet,

[REDACTED]

[REDACTED]
Teamleider Projecten
Duurzaamheid, Mobiliteit & Luchtkwaliteit
Omgevingsdienst IJmond
Tel. [REDACTED]

 **odijmond**
OMGEVINGSDIENST IJMOND

DISCLAIMER:

Dit e-mailbericht is uitsluitend bedoeld voor de geadresseerde(n). Wanneer u dit e-mailbericht ontvangt, terwijl het niet aan u geadresseerd is, neem dan contact op met de verzender. Aan dit e-mailbericht en eventueel aangehechte bijlage(s) kunnen geen rechten worden ontleend. Indien u een elektronisch afschrift van een besluit of toezegging ontvangt, wordt ook altijd per post het officiële document aan u toegezonden. Uitsluitend het officiële document heeft juridische status.

Ga voor meer informatie over Omgevingsdienst IJmond naar <http://www.odijmond.nl>

Een gedachte voor het milieu - Is printen van deze mail echt nodig?

201

[REDACTED]

Van: [REDACTED]
Verzonden: woensdag 18 januari 2017 13:55
Aan: [REDACTED]
Onderwerp: Concept 2 Brief procesinformatie woonboten Binnenspuikanaal



Concept 1 Brief
procesinformat...

Beste allen,

Op basis van het collegevoorstel van [REDACTED] leg ik deze tweede versie graag aan jullie.

In het collegevoorstel vond ik aanknopingspunten voor de communicatie met de bewoners van de woonboot.

[REDACTED]

[REDACTED]

Vrijdag ben ik bij de Omgevingsdienst; het zou mooi zijn als we op deze brief dan een klap kunnen geven!

Hartelijke groet,

[REDACTED]

204

[Redacted]

Van: [Redacted]
Verzonden: woensdag 18 januari 2017 16:20
Aan: [Redacted]
Onderwerp: RE: Concept 2 Brief procesinformatie woonboten Binnenspuikanaal

Beste [Redacted]

Ik heb vandaag met [Redacted] besproken om direct inhoudelijke brief te sturen.
[Redacted] zal dit voorleggen aan Jack van der Hoek en bespreken met [Redacted]

De inleiding van de procesbrief zou ook gebruikt kunnen worden voor de inhoudelijke brief.
Als college voorstel 31 januari in B&W komt en Omgevingsmanager week daarna kan worden aangetrokken, dan zou ook deze inhoudelijke brief verstuurd kunnen worden.

Met vriendelijke groet,

[Redacted]

[Redacted]

Teamleider Projecten
Duurzaamheid, Mobiliteit & Luchtkwaliteit
Omgevingsdienst IJmond
Tel. [Redacted]



From: [Redacted]
Sent: Wednesday, January 18, 2017 2:02 PM
To: [Redacted]
Subject: RE: Concept 2 Brief procesinformatie woonboten Binnenspuikanaal

205

Hoi [Redacted]

Ik heb vanochtend na mijn stafoverleg T&H [Redacted] gesproken over het concept collegevoorstel en ook over de conceptbrief. Daarbij gaf ik ook aan hoe Ronald Vennik dat ziet [Redacted] heeft vanochtend met [Redacted] gesproken.

Met [Redacted] is afgesproken dat zij jullie eerst gaat bijpraten over de conceptbrief (wel of geen brief). Ik wacht dus af totdat het gesprek is geweest en de uitkomst hiervan.

Aan het concept collegevoorstel wordt thans gewerkt.

Met vriendelijke groet,

[Redacted]

Coördinator toezicht & handhaving

Publiekszaken
Gemeente Velsen
Dudokplein 1, 1971 EN IJmuiden
Postbus 465, 1970 AL IJmuiden

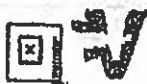

[REDACTED]

Van: [REDACTED]
Verzonden: woensdag 18 januari 2017 16:24
Aan: [REDACTED]
CC: [REDACTED]
Onderwerp: Collegebesluit Velsen Plan van Aanpak Woonschepen
Bijlagen: bespreeknotitie woonboten Binnenspuikanaal (def versie).pdf; Collegebesluit Velsen Plan van Aanpak Woonschepen.docx

Best [REDACTED]

Hierbij aangepaste concept collegevoorstel zoals vanmorgen besproken. Zou jij dit nog willen voorleggen aan [REDACTED] of zullen wij dat doen?

*Moet jij het verder nog afstemmen met financiën?

Ik zal aan [REDACTED] vragen of zij nog tekstueel verbeteringen heeft.

Met vriendelijke groet,

[REDACTED]
Teamleider Projecten
Duurzaamheid, Mobiliteit & Luchtkwaliteit
Omgevingsdienst IJmond
Tel [REDACTED]

 **odijmond**
OMGEVINGSDIENST IJMOND

DISCLAIMER:

Dit e-mailbericht is uitsluitend bedoeld voor de geadresseerde(n). Wanneer u dit e-mailbericht ontvangt, terwijl het niet aan u geadresseerd is, neem dan contact op met de verzender. Aan dit e-mailbericht en eventueel aangehechte bijlage(s) kunnen geen rechten worden ontleend. Indien u een elektronisch afschrift van een besluit of toezegging ontvangt, wordt ook altijd per post het officiële document aan u toegezonden. Uitsluitend het officiële document heeft juridische status.

Ga voor meer informatie over Omgevingsdienst IJmond naar <http://www.odijmond.nl>

Een gedachte voor het milieu - Is printen van deze mail echt nodig?

200

[Redacted]

Van: [Redacted]
Verzonden: donderdag 19 januari 2017 09:54
Aan: [Redacted]; Lex van Rookhuizen [Redacted]
Onderwerp: Collegebesluit Velsen Plan van Aanpak Woonschepen



Collegebesluit
Velsen Plan van...

Een opmerking vanuit communicatie!

Hartelijke groet,

[Redacted]

[REDACTED]

Van: [REDACTED]
Verzonden: maandag 23 januari 2017 12:09
Aan: [REDACTED]
CC: [REDACTED]
Onderwerp: 201130 Communicatieproces bewoners woonboten Spuisluis 20170110 iz MJ [REDACTED]



201130

Communicatiep...

Collega's,

Graag jullie reactie op de derde en wat mij betreft laatste versie van de communicatiestrategie. In dit document heb ik de reacties verwerkt van [REDACTED]...waarvoor dank.

I.v.m. mijn vakantie wil ik dit document nog deze week nog doorsturen naar de provincie en RWS om het eindelijk af te kunnen ronden zodat afgetikt kan worden in de stuurgroep.

Zoals jullie zien moeten zowel de provincie als RWS hun rol nog beschrijven.

Separaat kan ik jullie melden dat [REDACTED] naar aanleiding van de brief van [REDACTED] [REDACTED] [REDACTED] bij elkaar hebben gezeten en een advies hebben geformuleerd. Overigens al telefonisch voorgelegd aan [REDACTED]. Voordat [REDACTED] dit namens ons ga doorsturen naar [REDACTED] [REDACTED] stuur ik het ook nog even door naar jullie [REDACTED] om te kijken of jullie je ook kunnen vinden in dit advies.

Ik hoor graag van jullie,



Advies

communicatietr...
[REDACTED]

213

[REDACTED]

Van: [REDACTED]
Verzonden: dinsdag 24 januari 2017 08:52
Aan: [REDACTED]
CC: [REDACTED]
Onderwerp: RE: Advies communicatietraject met de bewoners van het Binnenspuikanaal 2

Hoi [REDACTED]

- Voor de omgevingsmanager gaan we sollicitatiegesprekken houden (ik meen 6 en 7 februari). [REDACTED] is reeds bezig met bureaus en kandidaten. [REDACTED]
- Wat betreft de insteek in je advies vroeg ik mij af of Rijkswaterstaat en de provincie NH reeds op de hoogte zijn gebracht (ik zie de namen van [REDACTED] namelijk niet in de cc's)? Zij zullen daar ook wat van willen vinden, lijkt mij. Of is het de bedoeling dat je het nu naar hen gaat sturen?

Met vriendelijke groet,

[REDACTED]

Coördinator toezicht & handhaving
Publiekzaken
Gemeente Velsen
Dudokplein 1, 1971 EN IJmuiden
Postbus 485, 1970 AL IJmuiden

 [REDACTED]
[REDACTED]



Van: [REDACTED]
Verzonden: maandag 23 januari 2017 16:16
Aan: [REDACTED]
CC: [REDACTED]
Onderwerp: Advies communicatietraject met de bewoners van het Binnenspuikanaal 2
Urgentie: Hoog

214

<< Bestand: Advies communicatietraject met de bewoners van het Binnenspuikanaal.docx >>

Hoi,

Jullie hebben dit advies vanochtend rijp en groen ontvangen.
Omdat ik het belangrijk vond dat [REDACTED] daar ook kennis van konden nemen,
ik had nu even tijd om de tekst te redigeren!
Graag jullie reactie want ik wil zo graag doorsturen!

Advies communicatietraject met de bewoners van het Binnenspuikanaal

[Redacted text block containing multiple paragraphs of blacked-out content]

216

[Redacted]

Van: [Redacted]
Verzonden: dinsdag 24 januari 2017 15:18
Aan: [Redacted]
CC: Baukje Kramer; Lex van Rookhuizen; [Redacted]
Onderwerp: Woonboten Binnenspur: verzoek FB voor brief van Velsen aan RWS
Urgentie: Hoog

Aan allen,

[Redacted]

Gisteren benaderde Floor mij over een brief die volgens hem als eerste vanuit Velsen naar RWS gestuurd moet worden voordat het communicatietraject met de bewoners van Binnenspur wordt gestart. [Redacted]

[Redacted]

[Redacted]

dat ik zijn vraag/verzoek niet kan beantwoorden of beoordelen want ik ga niet over de inhoud. Daarnaast gaf hij aan de inbreng van [Redacted] te missen?!

Inmiddels heb ik -gelukkig- vandaag [Redacted] gesproken en begrijp ik dat jullie donderdag een Velsens ambtelijk overleg hebben waarin dit verzoek/opdracht van Floor behandeld wordt.

Brief aan de bewoners

In tegenstelling tot mijn toezegging vanochtend aan [Redacted] van de provincie om een klap te geven op de laatste versie bewonersbrief van [Redacted] stel ik nu voor te wachten tot na donderdag.

[Redacted]

[Redacted]

Hoor graag van jullie

Met vriendelijke groet,

[Redacted]

senior communicatie adviseur
Communicatie
Gemeente Velsen
Dudokplein 1, 1971 EN IJmuiden
Postbus 485, 1970 AL IJmuiden

██████████

止

27

[REDACTED]

Van: [REDACTED]
Verzonden: dinsdag 24 januari 2017 16:38
Aan: [REDACTED]
[REDACTED]
[REDACTED]
[REDACTED]
CC: [REDACTED]
Onderwerp: nieuwe trekker dossier woonboten provincie

Beste allemaal,

De meeste van jullie heb ik vandaag telefonisch gesproken, voor degene die ik niet kon bereiken: het dossier woonboten heeft een nieuwe trekker vanuit de provincie, mijn collega [REDACTED] Zij zal vanaf vandaag het dossier verder oppakken. Ik ga weer aan de slag met dossier luchtkwaliteit ☺. Via deze weg super bedankt voor de fijne samenwerking, we hebben samen flink wat stappen gemaakt!

[REDACTED] zal jullie de komende tijd benaderen voor een gesprek. De contact gegevens van [REDACTED] zijn:

[REDACTED]
beleidsadviseur – Ruimtelijke Ontwikkeling
[REDACTED]
[REDACTED]
Houtplein 33 2012 DE Haarlem

www.noord-holland.nl
[REDACTED]

Met groeten,

[REDACTED]

[REDACTED]

Beleidsmedewerker - Omgevingsbeleid
[REDACTED]
Houtplein 33 2012 DE Haarlem
www.noord-holland.nl
[REDACTED]



**Aan dit bericht en eventuele bijlagen kunnen geen rechten worden ontleend.
Het Provinciaal Bestuur van Noord-Holland.**

218

[Redacted]

Van: [Redacted]
Verzonden: dinsdag 24 januari 2017 16:53
Aan: [Redacted]
CC: Baukje Kramer; Lex van Rookhuizen; [Redacted]
Onderwerp: RE: Woonboten Binnenspui: verzoek FB voor brief van Velsen aan RWS

Hoi [Redacted]

Inderdaad hebben we donderdag overleg om tot een integraal advies te komen aan college.
Telefonisch kan ik je niet bereiken, omdat je in gesprek bent. Kun je mij bellen en dan kunnen we afstemmen hoe we het beste met RWS en provincie als projectleider de brief van kunnen bespreken.

Met vriendelijke groet,

[Redacted]

[Redacted]
Teamleider Projecten
Duurzaamheid, Mobiliteit & Luchtkwaliteit
Omgevingsdienst IJmond
[Redacted]

 **odijmond**
OMGEVINGSDIENST IJMOND

219

[REDACTED]
Van:

Verzonden:

[REDACTED]
woensdag 1 februari 2017 17:59

Aan:

CC:

Onderwerp:

[REDACTED]
Reactie op procesbrief

Bijlagen:

[REDACTED]
Concept 2 Brief procesinformatie iz NH.docx

Beste [REDACTED]

Bijgaand de procesbrief aan de bewoners van de woonboten met de gezamenlijke reactie van [REDACTED]

Wij hebben gewerkt in de versie die [REDACTED] had gestuurd.

'k heb van [REDACTED] begrepen, dat [REDACTED] en hij dit maandag nog met hun wethouder bespreken.

Daarna moet de brief wat ons betreft zo snel mogelijk uit.

Wel nadat hij langs de bestuurders is gegaan, zoals afgesproken.

Bedankt en met vriendelijke groet,

[REDACTED]

[REDACTED]
beleidsadviseur - Ruimtelijke Ontwikkeling

[REDACTED]
[REDACTED]
Houtplein 33 2012 DE Haarlem

www.noord-holland.nl
[REDACTED]

 Provincie
Noord-Holland

Aan dit bericht en eventuele bijlagen kunnen geen rechten worden ontleend.
Het Provinciaal Bestuur van Noord-Holland.

221

Van: [redacted]
Verzonden: donderdag 2 februari 2017 10:54
Aan: Baukje Kramer
CC: [redacted]
 Lex van Rookhuizen; [redacted]
Onderwerp: RE: nieuwe trekker dossier woonboten provincie
Bijlagen: Reactie op procesbrief; concept verslag BO 21 december (versie 23122016)-1 MJ2.docx

Beste Baukje,

In het bestuurlijk overleg op 21 december is afgesproken dat er twee brieven worden verstuurd en dat de eerste procesbrief verstuurd wordt door Rijkswaterstaat, zie bijgaand het concept verslag van het bestuurlijk overleg, waar ik de betreffende passage geel heb gemarkeerd. Onder punt 4 van het verslag is aangegeven wat ieders rol is in dit proces rond de communicatie.

Gisteren heeft de provincie ambtelijk een reactie gegeven naar RWS op de tweede versie van deze brief, die mij gisteren had gestuurd. Bijgaand de mailwisseling hierover. Suggesties over aanpassing van de brief kunnen jullie doorgeven aan [redacted]. Zoals afgesproken moet de brief nog langs de bestuurders, als hij ambtelijk akkoord is.

Graag horen wij wanneer het college van Velsen wordt geïnformeerd. Dit zou, begrijp ik, op 30 januari zijn, maar is uitgesteld.

Met vriendelijke groet,
[redacted]

[redacted signature]

beleidsadviseur - Ruimtelijke Ontwikkeling

[redacted]
 [redacted]
 Houtplein 33 2012 DE Haarlem
www.noord-holland.nl
 [redacted]



Van: Baukje Kramer [redacted]
Verzonden: woensdag 1 februari 2017 21:03
Aan: [redacted]
 Lex van Rookhuizen
CC: [redacted]
Onderwerp: RE: nieuwe trekker dossier woonboten provincie

224

Beste allemaal,

[Redacted]

Ik snap dat ik in kom vliegen en wellicht niet van alle afspraken op de hoogte ben. Zouden jullie de brief nog even kunnen aanhouden. Het college van Velsen moet ook nog worden geïnformeerd.

Met vriendelijke groot,

Baukje Kramer

afdelingsmanager
Economische zaken, Wonen en ruimtelijk beleid
Gemeente Velsen
Dudokplein 1, 1971 EN IJmuiden
Postbus 488, 1970 AL IJmuiden

[Redacted]



Van: [Redacted]
Verzonden: woensdag 1 februari 2017 11:34
Aan: [Redacted]

225

Onderwerp: RE: nieuwe trekker dossier woonboten provincie

Dag [Redacted]

Ik stuur je hierbij -zoals beloofd- de tweede conceptversie van de proces brief van [Redacted] toe. Zoals je ziet heb ik hier een redactie opgedaan.
Ik zal [Redacted] communicatieadviseur RWS voor de zekerheid in de cc zetten.
Voor jouw informatie: [Redacted] communicatieadviseur van ODY en mijn collega [Redacted] vervangen mij tijdens mijn afwezigheid. Indien nodig weten zij elkaar te vinden.

Wat ik je nog niet kan toesturen is de laatste (overigens de derde) versie van de communicatiestrategie; wij hebben hier intern (binnen Velsen) nog discussie over. Jouw versie is dus een van de eerste; ik kan mij voorstellen dat je vragen had. Zodra ik meer weet, hoor je van mij.

Rest mij jullie succes te wensen met het selecteren van de juiste omgevingsmanager!

Tot na de 20^{ste}!
Met vriendelijke groot,

[Redacted]

senior communicatie adviseur
Communicatie
Gemeente Velsen
Dudokplein 1, 1971 EN IJmuiden
Postbus 488, 1970 AL IJmuiden

[Redacted]



Van: [redacted]
Verzonden: maandag 30 januari 2017 17:25
Aan: [redacted]
Onderwerp: Re: nieuwe trekker dossier woonboten provincie

226

Morgen om 3 uur in Haarlem is prima.
Mvg [redacted]

Verstuurd vanaf mijn iPhone

Op 30 jan. 2017 om 13:49 heeft [redacted] het volgende geschreven:

227

[redacted]
Fijn, alleen ik ben woensdag uiterlijk beschikbaar tot 11.30 uur! Maar je bent welkom.
Zelf ben ik aan het kijken of ik morgenmiddag aansluitend op een ander overleg naar jou toe kan komen!
Dat zal rond 15.00 uur zijn.
Laat maar weten wat jou het beste uitkomt!

Met vriendelijke groet,

[redacted]
senior communicatie adviseur
Communicatie
Gemeente Velsen
Dudokplein 1, 1971 EN IJmuiden
Postbus 485, 1970 AL IJmuiden

<image001.jpg>

Van: [redacted]
Verzonden: maandag 30 januari 2017 12:15
Aan: [redacted]
Onderwerp: RE: nieuwe trekker dossier woonboten provincie

228

Hoi [redacted]

Ik kan woensdagochtend naar IJmuiden komen.
Welk tijdstip komt je uit? Wat mij betreft liever wat later op de ochtend, maar als dat niet uitkomt, kan het ook vroeger.

Met vriendelijke groet,

[redacted]
beleidsadviseur - Ruimtelijke Ontwikkeling
[redacted]

[redacted]
Houtplein 33 2012 DE Haartem

www.noord-holland.nl
[redacted]

<image002.jpg>

Van: [redacted]

Verzonden: maandag 30 januari 2017 9:04

Aan: [redacted]

229

Onderwerp: RE: nieuwe trekker dossier woonboten provincie

Dag [redacted]

Op de eerste plaats welkom en fijn dat [redacted] en jij geruisloos in elkaar overgaan.

Zelf werk ik nog alleen vandaag, morgen en woensdagmorgen; daarna ben ik tot 20 februari op vakantie.

Dit betekent voor mij nog veel werk aan de winkel.

Als het jou /jullie uitkomt zou mij woensdagochtend het beste uitkomen!

Ik hoor graag van jullie!

Met vriendelijke groet,

[redacted]
senior communicatie adviseur
Communicatie
Gemeente Velsen
Dustekplein 1, 1971 EN IJmuiden
Postbus 485, 1970 AL IJmuiden

[redacted]
<image001.jpg>

230

Van: [redacted]

Verzonden: woensdag 25 januari 2017 16:39

Aan: [redacted]

Onderwerp: RE: nieuwe trekker dossier woonboten provincie

Beste [redacted]

Zo je hebt gezien, heb ik het dossier woonboten van [redacted] overgenomen.

Zou ik met jou een kennismakingsgesprek hierover kunnen hebben?

Ik heb net ook [redacted] gemald, mogelijk is het te combineren, in ieder geval in tijd, als ik naar IJmuiden kom.

Ik kan volgende week op dinsdag 31 in de middag, woensdag hele dag en donderdag later op de ochtend en 's middags.

Met vriendelijke groet,
[redacted]
[redacted]

231

[REDACTED]

Van: [REDACTED]
Verzonden: woensdag 8 februari 2017 09:37
Aan: [REDACTED]
[REDACTED]
[REDACTED]

Onderwerp: RE: voorbereiding best. overleg Woonboten op 2-3

Beste Allemaal,

We [REDACTED] hadden het er gisteren reeds over. Ik heb liever dat het overleg dit keer bijvoorbeeld bij Rijkswaterstaat plaatsvind.

Met vriendelijke groet

[REDACTED]

Coördinator toezicht & handhaving
Publiekszaken
Gemeente Velsen
Dudokplein 1, 1971 EN IJmuiden
Postbus 465, 1970 AL IJmuiden



-----Oorspronkelijke afspraak-----

Van: [REDACTED]
Verzonden: maandag 6 februari 2017 14:49
Aan: [REDACTED]
Onderwerp: voorbereiding best. overleg Woonboten op 2-3
Tijd: maandag 20 februari 2017 14:00-16:00 (UTC+01:00) Amsterdam, Berlijn, Bern, Rome, Stockholm, Wenen.
Locatie: Velsen?

232

@ [REDACTED] en/of [REDACTED]: is het mogelijk om het overleg in Velsen te organiseren? Kunnen jullie zorgen voor vergaderruimte aldaar?

Op verzoek van [REDACTED] 2 uur gereserveerd, wanneer men eerder weg moet dan graag een bericht aan haar.

233

[REDACTED]

Van: [REDACTED]
Verzonden: donderdag 9 februari 2017 10:57
Aan: [REDACTED]
Onderwerp: FW: brief van gemeente aan RWS

Urgentie: Hoog

Hoi [REDACTED]

Zie bijgaand mailtje. Heb je hem al gebeld?

Met vriendelijke groet,

[REDACTED]

Coördinator toezicht & handhaving
Publiekszaken
Gemeente Velsen
Dudekplein 1, 1971 EN IJmuiden
Postbus 465, 1970 AL IJmuiden



Van: [REDACTED]
Verzonden: donderdag 9 februari 2017 10:55
Aan: [REDACTED]
Onderwerp: brief van gemeente aan RWS

234

Hoi [REDACTED]

Vorige week spraken we elkaar telefonisch over de "procesbrief" en over een brief van de gemeente aan RWS over het strijdig gebruik met het bestemmingsplan. Ik meen dat jij zei dat ik het concept nog kon zien. Klopt dit? Ik denk dat het goed is om dit af te stemmen.

Groet,
[REDACTED]

[REDACTED]

Rijkswaterstaat West-Nederland Noord
Afdeling Werkenpakket
Toekanweg 7, Haarlem
Postbus 2232, 3500 GE Utrecht

[REDACTED]

235

[REDACTED]

Van: [REDACTED]
Verzonden: donderdag 9 februari 2017 10:34
Aan: Floor Bal
CC: Baukje Kramer; Lex van Rookhuizen; [REDACTED]
Onderwerp: project woonboten

Urgentie: Hoog

Beste Floor,

[REDACTED]
[REDACTED]
[REDACTED] Deze punten zullen aan de orde komen tijdens het bestuurlijk overleg op 2 maart. Op (ik neen) de 20^e is nog een ambtelijk vooroverleg waar dit alvast voor besproken kan worden.

De provincieambtenaar [REDACTED] gaat gedeputeerde Jack van der Hoek inlichten hierover en ook dat het college van Velsen het PvA nog niet goedkeurt. [REDACTED] gaf aan dat Jack jou waarschijnlijk belt om één en ander te bespreken.

Met vriendelijke groet,

[REDACTED]

Coördinator toezicht & handhaving
Publiekzaken
Gemeente Velsen
Dudokplein 1, 1971 EN IJmuiden
Postbus 485, 1970 AL IJmuiden

[REDACTED]



236

[REDACTED]

Van: [REDACTED]
Verzonden: donderdag 9 februari 2017 13:55
Aan: [REDACTED]
CC: Lex van Rookhuizen
Onderwerp: brief Rijkswaterstaat

Urgentie: Hoog



brief RWS.docx

[REDACTED]

Uitstekende brief!!!

Zie mijn weinig grammaticale opmerkingen. Wat mij betreft kan de brief direct naar Lex en Baukje ingeval zij nog opmerkingen hebben. Zo niet, dan kan je direct naar Floor lopen en de brief met hem doornemen (als hij er is tenminste); [REDACTED]

Mocht hij er niet zijn, dan even afstemmen met Lex of de brief er direct uit mag.

Goed gedaan!!

Met vriendelijke groet,

[REDACTED]

Coördinator toezicht & handhaving
Publieke zaken
Gemeente Velsen
Judokplein 1, 1971 EN IJmuiden
Postbus 465, 1970 AL IJmuiden



238

[REDACTED]

Van: [REDACTED]
Verzonden: donderdag 9 februari 2017 14:46
Aan: Floor Bai; Lex van Rookhuizen; Baukje Kramer; [REDACTED]
Onderwerp: voorbereiding, ondersteuning ambtelijke- en bestuurlijke overleggen, verslaglegging project woonboten

Beste Collega's,

Jullie ontvangen van mij vandaag ter info wel veel mailtjes over het project woonboten. Het is even niet anders.

Zonet ontving ik een mail van de provincie dat zij voor zichzelf wel een rol zien weggelegd voor de procesbegeleiding en aanjager van het project. Wat dat precies inhoudt kun je hieronder lezen (helemaal beneden).

Deze toezegging hebben we in ieder geval al binnen!!

Met vriendelijke groet,

[REDACTED]

Coördinator toezicht & handhaving
Publiekszaken
Gemeente Velsen
Dudokplein 1, 1971 EN IJmuiden
Postbus 465, 1970 AL IJmuiden

[REDACTED]



Van: [REDACTED]
Verzonden: donderdag 9 februari 2017 14:35
Aan: [REDACTED]
Onderwerp: RE: Rol provincie

239

Hall [REDACTED]

Hartelijk dank voor het doorgeven.

We nemen dit mee in de vervolgbesprekingen.

Fijn weekend alvast.

Met vriendelijke groet,



[REDACTED]

Coördinator toezicht & handhaving
Publiekszaken

Gemeente Velsen
Dudokplein 1, 1971 EN IJmuiden
Postbus 465, 1970 AL IJmuiden





Van: 
Verzonden: donderdag 9 februari 2017 14:25
Aan: 
Onderwerp: Rol provincie

240

Hallo 

Gisteren heb ik met mijn leidinggevende besproken welke rol hij voor mij en voor de provincie in het dossier woonboten zlet.

Hij heeft aangegeven, dat ik door kan gaan met procesbegeleiding/aanjagen proces, maar dat de provincie geen trekker is in dit dossier.

Onder procesbegeleiding valt dan:

- Bijeenroepen, voorbereiden en verslaglegging van ambtelijke en bestuurlijke overleggen
- Offertetraject omgevingsmanager en taxateur

Voor deze werkzaamheden heb ik enige secretariële ondersteuning ter beschikking.

Met vriendelijke groet,





oelidsadviseur - Ruimtelijke Ontwikkeling



Houtplein 33 2012 DE Haarlem

www.noord-holland.nl

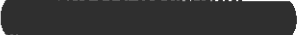



Aan dit bericht en eventuele bijlagen kunnen geen rechten worden ontleend.
Het Provinciaal Bestuur van Noord-Holland.

242

[REDACTED]

Van: [REDACTED]
Verzonden: dinsdag 14 februari 2017 12:12
Aan: Lex van Rookhuizen; Baukje Kramer; [REDACTED]
CC: [REDACTED]
Onderwerp: bestuurlijk woordvoederschap
Urgentie: Hoog

Beste Collega's,

Wat ik mij nog afvraag is het volgende. [REDACTED] heeft min of meer de toezegging gedaan dat de gemeente Velsen het bestuurlijk woordvoederschap/de communicatie van het project voor zijn rekening neemt.

[REDACTED]

Ik begin er nu over omdat ik deze vraag (of de gemeente het bestuurlijk woordvoederschap/communicatie van het project voor zijn rekening neemt zoals toegezegd door Floor) verwacht tijdens het ambtelijke overleg.

Met vriendelijke groet,

[REDACTED]

Coördinator toezicht & handhaving
Publiekszaken
Gemeente Velsen
Dudokplein 1, 1971 EN IJmuiden
Postbus 465, 1970 AL IJmuiden

[REDACTED]



243

[REDACTED]

Van: [REDACTED]
Verzonden: woensdag 15 februari 2017 13:26
Aan: [REDACTED]
CC: [REDACTED]
Onderwerp: Voer voor de provincie



vergunning
001.jpg

Hoewel hij is verlopen heeft de provincie in het verleden dus ook vergunningen afgegeven.....

Met vriendelijke groet,

[REDACTED]

senior beleidsmedewerker ruimtelijke ontwikkeling
Economische zaken, Wonen en Ruimtelijk beleid
Gemeente Velsen
Dudekplein 1, 1971 EN IJmuiden
Postbus 485, 1970 AL IJmuiden



245

[REDACTED]
Van: [REDACTED]
Verzonden: donderdag 16 februari 2017 13:33
Aan: [REDACTED]
Onderwerp: RE: onderwerpen ambtelijk overleg

Wat mij betreft wel. Overigens hoeft wat mij betreft het laatste punt niet geagendeerd te worden. We delen gewoon mee dat er een apart collegevoorstel daarvoor wordt/is opgesteld. Maar misschien denken Baukje en Lex (die je straks ziet) daar anders over.

Met vriendelijke groet,

[REDACTED]
Coördinator toezicht & handhaving
Publiekzaken
Gemeente Velsen
Judokplein 1, 1971 EN IJmuiden
Postbus 465, 1970 AL IJmuiden



[REDACTED]
Van: [REDACTED]
Verzonden: donderdag 16 februari 2017 13:31
Aan: [REDACTED]
Onderwerp: RE: onderwerpen ambtelijk overleg

246



Onze onderwerpen voor het ambtelijk overleg zijn toch:

1. Financiering van het project
2. Communicatie van het project
3. Brief van gemeente aan RWS
4. Collegevoorstel omgevingsmanager

Met vriendelijke groet,



[REDACTED]
Juridisch medewerker toezicht en handhaving
Publiekzaken
Toezicht en Handhaving
Gemeente Velsen
Judokplein 1, 1971 EN IJmuiden
Postbus 465, 1970 AL IJmuiden

<< OLE-object: Picture (Device Independent Bitmap) >>

Van: 
Verzonden: woensdag 15 februari 2017 15:40
Aan: Lex van Rookhuizen; Baukje Kramer
CC: 
Onderwerp: onderwerpen ambtelijk overleg

247

Lex en Baukje,

Vanmiddag hebben we al samen met  gesproken over onderwerpen voor het ambtelijk overleg.  bespreekt die morgen nog met jullie (ik werk thuis) en dan kunnen de onderwerpen (ook die van jullie ingeval ze er zijn) toorgegeven worden ter agendering. Dat laatste doe 

Met vriendelijke groet,

Coördinator toezicht & handhaving
Publiekszaken
Gemeente Velsen
Dudokplein 1, 1971 EN IJmuiden
Postbus 465, 1970 AL IJmuiden



<< OLE-object: Picture (Device Independent Bitmap) >>

248

[REDACTED]
Van: [REDACTED]
Verzonden: donderdag 16 februari 2017 16:29
Aan: [REDACTED]
CC: [REDACTED]
Onderwerp: RE: Concept agenda maandag: voor reactie

Beste [REDACTED],

Dank voor je aanvullingen.

Bij agendapunt 2a. had ik voor ogen om dit breed te bespreken, daar zal ik financiering bij zetten. Jouw punten 2 en 4 had ik ook voor ogen bij de agendapunten 2b. en c. Ik zal dat erbij zetten. 3 voeg ik toe als agendapunt.

Ik neem aan dat jullie de punten maandag mondeling toelichten?
Of komt er nog iets schriftelijks?

Met vriendelijke groet,

[REDACTED]
[REDACTED]
beleidsadviseur - Ruimtelijke Ontwikkeling

[REDACTED]
[REDACTED]
Houtplein 33 2012 DE Haarlem

www.noord-holland.nl
[REDACTED]

 Provincie
Noord-Holland

Van: [REDACTED]
Verzonden: donderdag 16 februari 2017 16:14
Aan: [REDACTED]
Onderwerp: RE: Concept agenda maandag: voor reactie

249

Beste [REDACTED],

Ik zou graag nog de volgende onderwerpen willen agenderen voor het ambtelijk overleg van maandag:

1. Financiering van het project
2. Communicatie van het project
3. Brief van gemeente Velsen aan RWS
4. Kosten/ aansturing omgevingsmanager

Met vriendelijke groet,

[REDACTED]

Juridisch medewerker toezicht en handhaving
Publiekszaken
Toezicht en Handhaving
Gemeente Veisen
Dudokplein 1, 1971 EN IJmuiden
Postbus 465, 1970 AL IJmuiden

[REDACTED]



Van: [REDACTED]
Verzonden: donderdag 16 februari 2017 14:52
Aan: [REDACTED]
CC: [REDACTED]
Onderwerp: RE: Concept agenda maandag: voor reactie

250

Hallo [REDACTED]

[REDACTED] zal vandaag (aan het eind van de dag) nog reageren op het agendavoorstel.

Met vriendelijke groet,

[REDACTED]

Coördinator toezicht & handhaving
Publiekszaken
Gemeente Veisen
Dudokplein 1, 1971 EN IJmuiden
Postbus 465, 1970 AL IJmuiden

[REDACTED]



Van: [REDACTED]
Verzonden: donderdag 16 februari 2017 13:56
Aan: [REDACTED]
Onderwerp: Concept agenda maandag: voor reactie

251

Hallo [REDACTED]

Bijgaand agendavoorstel voor maandag.
Is dit zo akkoord?

Met vriendelijke groet,

[Redacted]

[Redacted]

beleidsadviseur – Ruimtelijke Ontwikkeling

[Redacted]

Houtplein 33 2012 DE Haarlem

www.noord-holland.nl

[Redacted]



**Provincie
Noord-Holland**

Aan dit bericht en eventuele bijlagen kunnen geen rechten worden ontleend.
Het Provinciaal Bestuur van Noord-Holland.

De proclaimer van e-mail van de gemeente Velsen vindt u op:
The e-mail proclaimer can be found here:

<http://www.velsen.nl/Proclaimer.htm>

253

[Redacted]

Van: [Redacted]
Verzonden: donderdag 16 februari 2017 16:43
Aan: [Redacted]
[Redacted]
[Redacted] Baukje Kramer
CC: [Redacted] Lex van Rookhuizen
Onderwerp: Agenda en stukken overleg woonboten 20 febr.
Bijlagen: Agenda170220.docx; bespreeknotitie PvA woonboten Binnenspuikanaal.pdf; Bijlage 3 memo communicatie tbv bestuurlijk overleg woonboten (def).pdf; concept verslag BO 21 december (versie 12012017 def).pdf

Beste mensen,

Bijgevoegd de voorgestelde agenda voor ons overleg maandagmiddag om 2 uur bij Rijkswaterstaat.evens zijn de bijlagen bijgevoegd.

Vergeet niet een identiteitsbewijs mee te nemen om bij RWS binnen te komen.

Met vriendelijke groet,

[Redacted]

[Redacted]

beleidsadviseur - Ruimtelijke Ontwikkeling

[Redacted]

[Redacted]

Houtplein 33 2012 DE Haarlem

[Redacted]



Aan dit bericht en eventuele bijlagen kunnen geen rechten worden ontleend.
Het Provinciaal Bestuur van Noord-Holland.

256

[REDACTED]

Van: Floor Bal
Verzonden: donderdag 16 februari 2017 18:44
Aan: [REDACTED]
CC: [REDACTED]
Onderwerp: Antw. Woonboten Noordersluisweg - brief aan RWS

[REDACTED]

[REDACTED]

[REDACTED]

[REDACTED]

[REDACTED]

[REDACTED]

[REDACTED]

[REDACTED]

Grtz Floor

Van: [REDACTED]
Verzonden op: donderdag 16 februari 2017 4:07 PM
Aan: Floor Bal
CC: [REDACTED]
Onderwerp: Woonboten Noordersluisweg - brief aan RWS

257

Beste Floor,

Hierbij de brief die wij aan Rijkswaterstaat willen sturen. In de brief staat dat we van Rijkswaterstaat verwachten dat zij de overtredingen (illegale woonboten) beëindigt. Ten aanzien van de objecten op de wal van de Noordersluisweg is gebleken dat Gedeputeerde Staten bevoegd gezag is (vallen net binnen PIP). Zij zullen daar dus handhavend moeten optreden. Ik hoor graag of je nog vragen of opmerkingen hebt. Het zou goed zijn als de brief verstuurd wordt voor het ambtelijk overleg van maandag a.s.

Met vriendelijke groet,

[REDACTED]

Juridisch medewerker toezicht en handhaving
Publiekszaken
Toezicht en Handhaving
Gemeente Velsen
Dudokplein 1, 1971 EN IJmuiden
Postbus 465, 1970 AL IJmuiden

[REDACTED]



Van: [redacted]
Verzonden: donderdag 16 februari 2017 15:54
Aan: [redacted]
Onderwerp: gescand document

258

259

[Redacted]

Van: Floor Bal
Verzonden: vrijdag 17 februari 2017 13:23
Aan: [Redacted]
CC: [Redacted] Lex van Rookhuizen; Baukje Kramer; [Redacted]
Onderwerp: FW: Woonboten Noordersluisweg - brief aan RWS

Urgentie: Hoog

[Redacted]

Ik kan mij vinden in de brief en het verzenden daarvan voor wat betreft de woonboten bij de Spuisluis. Nu is het P.I.P.-je Zee toegang, voor de nieuwe zeesluis, van de provincie ook het uitgangspunt? Belangen voor/van de provincie en RWS.

Maar.....

- [Redacted]
- [Redacted]

[Redacted]

[Redacted]

[Redacted]

[Redacted]

[Redacted]

[Redacted]

Met vriendelijke groet,

Floor Bal

Wethouder
Burgemeester en wethouders
Gemeente Velsen
Dudokplein 1, 1971 EN IJmuiden
Postbus 485, 1970 AL IJmuiden

[Redacted]



260

[Redacted]

Van: [Redacted]
Verzonden: vrijdag 17 februari 2017 15:46
Aan: [Redacted]
CC: Baukje Kramer
Onderwerp: FW: Woonboten Noordersluisweg - brief aan RWS

Urgentie: Hoog

[Redacted]

De mail van Floor is aan jou gericht dus mail ik jou even (en Baukje omdat die volgende week bij het overleg zit).

[Redacted]

[Redacted]

- [Redacted]
- [Redacted]
- [Redacted]



[Redacted]

Ik ben volgende week een weekje met vakantie,

Veel succes,

Met vriendelijke groet,

[Redacted]

senior beleidsmedewerker ruimtelijke ontwikkeling
 Economische zaken, Wonen en Ruimtelijk beleid
 Gemeente Velsen
 Dudokplein 1, 1971 EN IJmuiden
 Postbus 485, 1970 AL IJmuiden

[Redacted]



264

[Redacted]

Van: [Redacted]
Verzonden: woensdag 22 februari 2017 11:11
Aan: [Redacted]
CC: [Redacted] Baukje Kramer
Onderwerp: Concept verslag overleg 20 februari woonboten
Bijlagen: Concept Verslag170220.docx

Beste mensen,

Bijgaand het concept verslag van ons overleg op 20 februari.
Als je opmerkingen of aanvullingen hebt, laat me weten.

Met vriendelijke groet,

[Redacted]

[Redacted]

beleidsadviseur - Ruimtelijke Ontwikkeling

[Redacted]

Houtplein 33 2012 DE Haarlem

www.noord-holland.nl

[Redacted]



Aan dit bericht en eventuele bijlagen kunnen geen rechten worden ontleend.
Het Provinciaal Bestuur van Noord-Holland.

266

[REDACTED]

Van: Baukje Kramer
Verzonden: zondag 26 februari 2017 15:18
Aan: [REDACTED]
CC: Baukje Kramer
Onderwerp: Concept Verslag170220



Concept
Verslag170220.d...

Heren,
Ik heb wijzigingen en vragen in het verslag geplaatst. Term ultsterfconstructie vind ik niet zo mooi, is er een betere term?
.aten we de definitieve aanpassingen nog even afstemmen en Floor het verslag lezen voordat we het terug sturen.
Baukje

268

[REDACTED]

Van: [REDACTED]
Verzonden: maandag 27 februari 2017 11:46
Aan: Baukje Kramer; [REDACTED]
Onderwerp: RE: Concept Verslag170220



Concept
Verslag170220Ke..

Hoi Collega's,

Zie mijn opmerkingen. ([REDACTED]s er morgen weer) en ([REDACTED]) moeten nog hun opmerkingen maken.

Met vriendelijke groet,

[REDACTED]

Coördinator toezicht & handhaving
Publiekszaken
Gemeente Velsen
Dudokplein 1, 1971 EN IJmuiden
Postbus 485, 1970 AL IJmuiden

[REDACTED]
[REDACTED]



270

[Redacted]

Van: Baukje Kramer
Verzonden: woensdag 1 maart 2017 14:51
Aan: [Redacted]
Onderwerp: RE: Concept Verslag170220

Hoi [Redacted]

Eens met de opmerkingen. Willen jullie de opmerkingen verwerken en het "aangepaste" verslag aan de opsteller sturen.

Met vriendelijke groet,

Baukje Kramer

afdelingsmanager
Economische zaken, Wonen en Ruimtelijk beleid
Gemeente Velsen
Dudokplein 1, 1971 EN IJmuiden
Postbus 465, 1970 AL IJmuiden

[Redacted]



Van: [Redacted]
Verzonden: woensdag 1 maart 2017 13:22
Aan: [Redacted], Baukje Kramer; [Redacted]
Onderwerp: RE: Concept Verslag170220

271

<< Bestand: ConceptVerslag170220KenMJ.docx >>
Hierbij nog mijn opmerkingen (uitsterfregeling en walkant).

Met vriendelijke groet,

[Redacted]

Juridisch medewerker toezicht en handhaving
Publiekszaken
Toezicht en Handhaving
Gemeente Velsen
Dudokplein 1, 1971 EN IJmuiden
Postbus 465, 1970 AL IJmuiden

[Redacted]

<< OLE-object: Picture (Device Independent Bitmap) >>

1
273

[REDACTED]

Onderwerp: FW: BO woonboten met Jack van der Hoek/ Floor Bal, gemeente Velsen/ Nanou Beekman, RWS
Locatie: Paviljoen Welgelegen, Dreef 3, Haarlem, commissiekamer 3
Begin: do 2-3-2017 10:00
Einde: do 2-3-2017 11:00
Tijd weergegeven als: Voorlopig
Terugkeerpatroon: (geen)
Vergaderingsstatus: Nog niet gereageerd
Organisator: [REDACTED]

Beste Allemaal,

Bijgaand de uitnodiging voor het bestuurlijk overleg woonboten. Lijkt mij dat [REDACTED] en Baukje er sowieso naar toe gaan. Baukje, als je mij nodig hebt of een andere invulling in gedachten hebt, hoor ik dat wel.

[REDACTED]

-----Oorspronkelijke afspraak-----

Van: [REDACTED] Namens Hoek MBA, dhr. J.C. (Jack) van der
Verzonden: donderdag 9 februari 2017 10:57
Aan: [REDACTED]
Onderwerp: FW: BO woonboten met Jack van der Hoek/ Floor Bal, gemeente Velsen/ Nanou Beekman, RWS
Tijd: donderdag 2 maart 2017 10:00-11:00 (UTC+01:00) Amsterdam, Berlijn, Bern, Rome, Stockholm, Wenen.
Locatie: Paviljoen Welgelegen, Dreef 3, Haarlem, commissiekamer 3

-----Oorspronkelijke afspraak-----

Van: Hoek MBA, dhr. J.C. (Jack) van der
Verzonden: donderdag 19 januari 2017 17:00
Aan: Hoek MBA, dhr. J.C. (Jack) van der: [REDACTED]

Onderwerp: FW: BO woonboten met Jack van der Hoek/ Floor Bal, gemeente Velsen/ Nanou Beekman, RWS
Tijd: donderdag 2 maart 2017 10:00-11:00 (UTC+01:00) Amsterdam, Berlijn, Bern, Rome, Stockholm, Wenen.
Locatie: Paviljoen Welgelegen, Dreef 3, Haarlem, commissiekamer 3

-----Oorspronkelijke afspraak-----

Van: Hoek MBA, dhr. J.C. (Jack) van der
Verzonden: dinsdag 3 januari 2017 12:03
Aan: Hoek MBA, dhr. J.C. (Jack) van der: [REDACTED]

[REDACTED]
Onderwerp: BO woonboten met Jack van der Hoek/ Floor Bal, gemeente Velsen/ Nanou Beekman, RWS
Tijd: donderdag 2 maart 2017 10:00-11:00 (UTC+01:00) Amsterdam, Berlijn, Bern, Rome, Stockholm, Wenen.
Locatie: Paviljoen Welgelegen, Dreef 3, Haarlem, commissiekamer 3

Beste allen, hierbij de afspraakbevestiging voor het BO woonboten.

Met vriendelijke groeten,

[REDACTED]
Bestuurssecretaresse J. Chr. van der Hoek, MBA
Gedeputeerde Duurzaamheid, Bestuur en Cultuur

[REDACTED]
Dreef 3 2012 HR Haarlem
www.noord-holland.nl



ATT80586 1.jpg

U kunt bij de provincie gratis parkeren in de parkeergarage Dreef.
Gebruik parkeerkaart: Bij aankomst bij de slagboom op -1 op knop drukken, parkeerkaart uitnemen en doorrijden naar -2 ; hier bij slagboom de parkeerkaart opnieuw invoeren en weer uitnemen. Parkeerkaart meenemen en aanbieden bij receptie Paviljoen Welgelegen om af te laten stempelen. Bij vertrek de parkeerkaart aanbieden bij uitrijslagboom op -1, U kunt de waarschuwing "terug naar de kassa" negeren, en uitrijden.

274

[Redacted]

Van: [Redacted]
Verzonden: maandag 6 maart 2017 17:02
Aan: [Redacted]
CC: [Redacted]
Onderwerp: Voor reactie! Tekst woonboten in Ontwerp besluit windmolens Spuisluis
Urgentie: Hoog

Beste mensen,

De provincie is bezig het besluit over de windmolens bij de Spuisluis voor te bereiden. Het ontwerp besluit wordt 14 maart vastgesteld in GS. Bij de besluitstukken zit de Ontwerp verklaring van geen bedenkingen voor PS. Na het besluit van GS op 14 maart worden de stukken een week later gepubliceerd en zullen dan dus openbaar zijn.

In de Ontwerp vggb is de volgende tekst over de woonboten in het Spulkanaal opgenomen:

[Redacted]

Graag hoor ik *uiterlijk a.s. woensdag* of jullie akkoord kunnen gaan met deze tekst. Het besluit gaat donderdag naar GS.

Met vriendelijke groet,
[Redacted]

[Redacted]

beleidsadviseur - Ruimtelijke Ontwikkeling

[Redacted]

Houtplein 33 2012 DE Haarlem

www.noord-holland.nl

[Redacted]



**Aan dit bericht en eventuele bijlagen kunnen geen rechten worden ontleend.
Het Provinciaal Bestuur van Noord-Holland.**

275

[Redacted]

Van: [Redacted]
Verzonden: dinsdag 7 maart 2017 13:21
Aan: [Redacted]
CC: Baukje Kramer; [Redacted]
Onderwerp: RE: Voor reactie! Tekst woonboten In Ontwerp besluit windmolens Spulsluis

[Redacted]

Met vriendelijke groet,

[Redacted]

senior beleidsmedewerker ruimtelijke ontwikkeling
Economische zaken, Wonen en Ruimtelijk beleid
Gemeente Velsen
Dudokplein 1, 1971 EN IJmuiden
Postbus 465, 1970 AL IJmuiden

[Redacted]



Van: [Redacted]
Verzonden: maandag 6 maart 2017 19:05
Aan: [Redacted]
CC: Baukje Kramer; [Redacted]
Onderwerp: FW: Voor reactie! Tekst woonboten In Ontwerp besluit windmolens Spulsluis
Urgentie: Hoog

276

Hoi [Redacted]

Zie bijgaand de mailwisseling van de provincie. Heb je wellicht opmerkingen over de concept-tekst van de vggb? Zo ja, op verzoek van de provincie dit uiterlijk woensdag aan hen doorgeven.

Ik bespreek de concept-tekst morgen met [Redacted]

Met vriendelijke groet,

[Redacted]

[Redacted]
Publiekzaken
Gemeente Velsen
Dudokplein 1, 1971 EN IJmuiden
Postbus 465, 1970 AL IJmuiden

[REDACTED]
[REDACTED]



277

Van: [redacted]
Verzonden: dinsdag 7 maart 2017 15:12
Aan: Baukje Kramer; [redacted]
CC: [redacted]
Onderwerp: RE: Voor reactiel Tekst woonboten in Ontwerp besluit windmolens Spuisluis

Urgentie: Hoog

Beste Collega's,

Onze suggestie zou de volgende tekst in het rood zijn.

[redacted text block]

Graag aangeven of jullie akkoord zijn, dan kan de tekst naar [redacted]

Met vriendelijke groet,

[redacted signature]

Coördinator toezicht & handhaving
Publiekzaken
Gemeente Velsen
Dudokplein 1, 1971 EN IJmuiden
Postbus 465, 1970 AL IJmuiden

[redacted text]



Van: [redacted]
Verzonden: dinsdag 7 maart 2017 12:25
Aan: [redacted]
CC: [redacted]
Onderwerp: RE: Voor reactiel Tekst woonboten in Ontwerp besluit windmolens Spuisluis

278

Beste collega's,
Even afstemmen.
Ik stel voor dat [redacted] op de mail van [redacted] reageert.
Ik wil met jullie afstemmen wat onze reactie is.
[redacted] willen jullie een voorzet doen, bij voorkeur vandaag!

Overigens eens met de opmerking van [redacted] deze passage moet zeker aangepast worden.

Met vriendelijke groet,

Baukje Kramer

afdelingmanager
Economische zaken, Wonen en Ruimtelijk beleid
Gemeente Velsen
Dudokplein 1, 1971 EN IJmuiden
Postbus 465, 1970 AL IJmuiden

[redacted]



Van: [redacted]
Verzonden: dinsdag 7 maart 2017 12:13
Aan: Baukje Kramer: [redacted]

279

Onderwerp: FW: Voor reactie Tekst woonboten In Ontwerp besluit windmolens Spuisluis
Urgentie: Hoog

Collega's,

[redacted]

[redacted]

[redacted]

Hoor graag van jullie

Met vriendelijke groet,

[redacted]

senior communicatie adviseur
Communicatie
Gemeente Velsen
Dudokplein 1, 1971 EN IJmuiden
Postbus 465, 1970 AL IJmuiden

[redacted]



zdo

[Redacted]

Van: [Redacted]
Verzonden: woensdag 8 maart 2017 09:51
Aan: Baukje Kramer
CC: [Redacted]
Onderwerp: tekstwijziging, concept-mail provincie
Urgentie: Hoog



tekst VVGB.docx concept-mail.d...

Hoi Baukje,

Bijgaand stuur ik je 2 bijlagen, namelijk de tekstwijzigingen VVGB (oude en nieuwe tekst) met jouw suggestie erin meegenomen, en een concept-mail aan de provincie.

[Redacted] zal vandaag het concept over de gedoogstrategie naar [Redacted] mailen voor eventuele input.

Ik hoor graag wanneer de mail inclusief onze opmerkingen verstuurd kan worden naar de provincie.

Met vriendelijke groet

[Redacted]

Coördinator toezicht & handhaving
Publiekszaken
Gemeente Velsen
Dudokplein 1, 1971 EN IJmuiden
Postbus 485, 1970 AL IJmuiden

[Redacted]



203

[REDACTED]

Van: Baukje Kramer
Verzonden: woensdag 8 maart 2017 10:47
Aan: [REDACTED]
Onderwerp: concept-mail



concept-mail.d...

Beste [REDACTED]
Zie opmerking en wijzigingen in de concept mail. Heb ik afgestemd met Floor.
Als er nog vragen zijn hoor ik het wel.
Vriendelijke groet,
Baukje

285

[Redacted]

Van: [Redacted]
Verzonden: woensdag 8 maart 2017 11:31
Aan: [Redacted]
CC: [Redacted] Baukje Kramer; [Redacted]
Onderwerp: RE: Voor reactie Tekst woonboten in Ontwerp besluit windmolens Spuishuis
Urgentie: Hoog

Beste [Redacted]

Bijgaand tref je onze ambtelijke reactie aan.

[Redacted]

Met vriendelijke groet,

[Redacted]

Coördinator toezicht & handhaving
Publiekszaken
Gemeente Velsen
Dudokplein 1, 1971 EN IJmuiden
Postbus 485, 1970 AL IJmuiden

[Redacted]



Van: [Redacted]
Verzonden: maandag 6 maart 2017 17:02

286

Aan: [redacted]
CC: [redacted]

Onderwerp: Voor reactief Tekst woonboten in Ontwerp besluit windmolens Spuisluis
Urgentie: Hoog

Beste mensen,

De provincie is bezig het besluit over de windmolens bij de Spuisluis voor te bereiden.
Het ontwerp besluit wordt 14 maart vastgesteld in GS.
Bij de besluitstukken zit de Ontwerp verklaring van geen bedenkingen voor PS.
Na het besluit van GS op 14 maart worden de stukken een week later gepubliceerd en zullen dan dus openbaar zijn.

In de Ontwerp vggb is de volgende tekst over de woonboten in het Spuikanaal opgenomen:

[redacted]

Graag hoor ik *uiterlijk a.s. woensdag* of jullie akkoord kunnen gaan met deze tekst. Het besluit gaat donderdag naar GS.

Met vriendelijke groet,
[redacted]

[redacted]

beleidsadviseur - Ruimtelijke Ontwikkeling

[redacted]

Houtplein 33 2012 DE Haarlem

www.noord-holland.nl

[redacted]



Aan dit bericht en eventuele bijlagen kunnen geen rechten worden ontleend.
Het Provinciaal Bestuur van Noord-Holland.

287

[REDACTED]

Van: [REDACTED]
Verzonden: woensdag 8 maart 2017 12:03
Aan: [REDACTED]
CC: [REDACTED]
Onderwerp: RE: Q&A windpark Spuisluis
Bijlagen: 201130 Communicatieproces bewoners woonboten Spuisluis 20170110 iz MJ [REDACTED].docx

[REDACTED]

Om bij het laatste te beginnen:
Ik heb voor de zekerheid deze vraag nog een keer uitgezet. Ik kom daarop terug.

Voor wat betreft communicatieplan:
laatste versie stuur ik je toe. Dit is de versie waar [REDACTED] aan hebben gewerkt. Na het laatste ambtelijk overleg hebben we daar niet meer aan gewerkt.
Voor ons dus nog steeds een conceptversie. Mijn bestuurder kent deze versie niet.
Ik zal het naar [REDACTED] toesturen dan kan zij nog mee lezen en aanvullen.

Wat Q&A betreft:
[REDACTED] hebben jullie versie aangevuld en beantwoord al in december en daarna niet meer aan gewerkt.

Ben momenteel ziek; probeer vrijdag weer op mijn werkplek te zijn. Misschien dat we dan vervolgspraken kunnen maken?!

Met vriendelijke groet,

[REDACTED]

senior communicatie adviseur
Communicatie
Gemeente Velsen
Dudokplein 1, 1971 EN IJmuiden
Postbus 465, 1970 AL IJmuiden



[REDACTED]

Van: [REDACTED]
Verzonden: dinsdag 7 maart 2017 17:16
Aan: [REDACTED]
Onderwerp: Q&A windpark Spuisluis

Beste [REDACTED]

288

Volgende week worden de ontwerp-vergunningen voor windpark Spuisluis behandeld in Gedeputeerde Staten.

Het is mogelijk dat er vragen komen over de aanwezigheid van de woonboten. In december hebben we een start gemaakt met de Q&A. De laatste versie die ik heb is volgens mij van 5 december. Als ik mij niet vergis, dan hebben jullie nog verder gewerkt aan het communicatieplan en mogelijk ook aan de Q&A. Hebben jullie de laatste versies? Lijkt me goed om daar nog even naar te kijken en op basis daarvan een woordvoeringslijn af te spreken. Uiteraard kunnen we nog niet zeggen over het traject dat komen gaat voor de woonbootbewoners. Maar ik kan we voorstellen dat er wel vragen komen over het proces tot nu toe.

██████ tijdens de laatste bijeenkomst gaven jullie vanuit Velsen duidelijk aan niet aanwezig te zijn bij de informatieavond in april over het Windpark Spuisluis. Klopt dat nog steeds?

Met vriendelijke
groet,

██████

Aan dit bericht en eventuele bijlagen kunnen geen rechten worden ontleend.
Het Provinciaal Bestuur van Noord-Holland.

290

[Redacted]

Van: [Redacted]
Verzonden: woensdag 8 maart 2017 13:51
Aan: [Redacted] Baukje Kramer; [Redacted]
CC: [Redacted]
Onderwerp: RE: Voor reactie! Tekst woonboten in Ontwerp besluit windmolens Spuisluis

Mijn tekstvoorstel zou zijn:

[Redacted]

Met vriendelijke groet

[Redacted]

senior communicatie adviseur
Communicatie
Gemeente Velsen
Dudokplein 1, 1971 EN IJmuiden
Postbus 465, 1970 AL IJmuiden

[Redacted]



291

[Redacted]

Van: [Redacted]
Verzonden: woensdag 8 maart 2017 15:15
Aan: [Redacted]
CC: [Redacted] Baukje Kramer; [Redacted]
Onderwerp: RE: Voor reactie! Tekst woonboten in Ontwerp besluit windmolens Spulsluis

Beste [Redacted]

Ik heb jullie tekstvoorstel intern voorgelegd aan projectleider Windmolens en juristen en er is voor gekozen om deze toelichtende tekst in vvgb te zetten:

[Redacted]

[Redacted]

[Redacted]

Met vriendelijke groet,
[Redacted]

[Redacted]

beleidsadviseur - Ruimtelijke Ontwikkeling

[Redacted]
[Redacted]
Houtplein 33 2012 DE Haarlem
www.noord-holland.nl
[Redacted]

292

[Redacted]
Van: [Redacted]
Verzonden: vrijdag 10 maart 2017 13:05
Aan: [Redacted]
[Redacted]
[Redacted]
Terugmelding gesprek vandaag met taxateur

Hallo [Redacted]

Wij hebben vandaag een zeer nuttig gesprek gehad met de taxateur. Behalve taxateur was er ook een gespecialiseerde jurist aanwezig. De jurist die we spraken, [Redacted] is zeer deskundig en heeft veel ervaring met vergelijkbare situaties. Vooral met hem hebben we zaken uitgebreid doorgesproken. Jammer daarom dat er niemand van Velsen bij was.

Het volgende is afgesproken:

- De opdracht zal in twee stappen worden opgepakt:
 - o Eerst zal een juridisch kader worden opgesteld, om helder te krijgen waar evt. kosten/schadevergoedingen op gebaseerd kunnen worden. Daarbij wordt ook de schadetoerekening aan de drie partijen meegenomen, als dat aan de orde is.
 - o Daarna vindt daadwerkelijke taxatie plaats
- Er wordt nu eerst alleen offerte uitgebracht voor de eerste stap. Want op basis van resultaten 1^e stap kan pas ingeschat worden hoeveel werk de 2^e stap vergt
- Offertetraject zal via provincie verlopen, [Redacted] levert alle relevante documenten aan, op basis waarvan [Redacted] een offerte kan opstellen. Maandag worden alle relevante stukken aangeleverd. [Redacted] schat in dat hij dan volgende week aanbidding kan doen.

Omdat deze opdracht uitgebreider is dan een eenvoudige taxatie, zullen de kosten hoger zijn dan aanvankelijk ingeschat (we dachten een paar duizend euro). Naar idee van provincie en RWS is dit ook absoluut nodig, omdat het om een complexe situatie gaat met veel verschillende juridische kaders. Wij hebben er vertrouwen in dat [Redacted] een goed en bruikbaar advies zal opleveren, zijn inzet heeft veel meerwaarde.

[Redacted]
[Redacted]
[Redacted]
[Redacted]
[Redacted]

Met vriendelijke groet,
[Redacted]

[Redacted]

beleidsadviseur - Ruimtelijke Ontwikkeling

[Redacted]
[Redacted]

Houtplein 33 2012 DE Haarlem

www.noord-holland.nl



**Aan dit bericht en eventuele bijlagen kunnen geen rechten worden ontleend.
Het Provinciaal Bestuur van Noord-Holland.**

293

[Redacted]

Van: [Redacted]
Verzonden: dinsdag 14 maart 2017 14:57
Aan: [Redacted] Baukje Kramer
Onderwerp: FW: communicatieproces bewoners binnespui 20170310

Hoi,

Onderstaand stuur ik jullie een update van het communicatieproces waarvan ik trekker ben. Zoals jullie zien, is het opgevraagd door de provincie. Voor mijn elgen zekerheid zou ik het op prijs stellen als jullie het ook willen doorlezen. Bij mij gaat het met name om of jullie akkoord zijn met de tekst van de Inleiding, algemene kernboodschap en het belangomschrijving Velsen.

Ik hoor graag van jullie!

Met vriendelijke groet,

[Redacted]

senior communicatie adviseur
Communicatie
Gemeente Velsen
Dudokplein 1, 1971 EN IJmuiden
Postbus 465, 1970 AL IJmuiden

[Redacted]



Van: [Redacted]
Verzonden: vrijdag 10 maart 2017 12:34
Aan: [Redacted]
Onderwerp: communicatieproces bewoners binnespui 20170310

294



ommunicatieproce
bewoners bi..

Dag allebei,

Ik ben weer beter en vandaag weer aan het werk. Zoals beloofd zou ik nog even kijken naar het communicatieproces. Wat ik jullie toestuurde was niet de allerlaatste versie. Deze stuur ik jullie nu toe.

Zoals ik al aangaf hebben [REDACTED] na ons ambtelijk overleg niet meer aan dit document gewerkt.
Dit betekent ook dat ik de inhoud intern en bestuurlijk nog niet afgestemd heb.

Dit betekent dat ik ook nog open sta voor jullie aanvullingen! Zodat deze ook nog verwerkt kunnen worden voor dat dit document naar de Stuurgroep gaat!

Wanneer staat het communicatieproces op de agenda van de stuurgroep dan kan ik daar rekening mee houden!

Ik hoor graag van jullie!

[REDACTED]

299

[REDACTED]

Van: [REDACTED]
Verzonden: dinsdag 21 maart 2017 15:48
Aan: Baukje Kramer, [REDACTED]
CC: [REDACTED]
Onderwerp: notitie [REDACTED]gedoogstrategie

Urgentie: Hoog

Hoi [REDACTED]

Zouden jullie aub de notitie van [REDACTED] willen lezen en zo nodig suggesties aanleveren? De notitie wordt namelijk geagendeerd voor het ambtelijk overleg volgende week. [REDACTED] heeft de notitie reeds naar jullie gemaild.

[REDACTED] beide zonet met de vraag waar de notitie blijft.

Met vriendelijke groet,

[REDACTED]

Coördinator toezicht & handhaving
Publiekszaken
Gemeente Velsen
Dudokplein 1, 1971 EN IJmuiden
Postbus 465, 1970 AL IJmuiden

[REDACTED]



300

[REDACTED]

Van: [REDACTED]
Verzonden: dinsdag 21 maart 2017 20:24
Aan: Baukje Kramer
CC: [REDACTED]
Onderwerp: FW: Opties uitstel handhaving woonboten Noordersluisweg

Urgentie: Hoog

[REDACTED]

Bijgaand de notitie van [REDACTED]

[REDACTED]

[REDACTED]

Coördinator toezicht & handhaving
Publiekzaken
Gemeente Veisen
Dudokplein 1, 1971 EN IJmuiden
Postbus 465, 1970 AL IJmuiden

[REDACTED]



Van: [REDACTED] 301
Verzonden: woensdag 8 maart 2017 16:49
Aan: [REDACTED]
CC: [REDACTED]
Onderwerp: Opties uitstel handhaving woonboten Noordersluisweg

Hi [REDACTED]



Memo opties
uitstel handhavi...

Graag ontvang ik jouw input op deze memo.

Met vriendelijke groet,

[REDACTED]

Juridisch medewerker toezicht en handhaving
Publiekzaken
Toezicht en Handhaving
Gemeente Veisen

Dudokplein 1, 1971 EN IJmuiden
Postbus 465, 1970 AL IJmuiden



303

[REDACTED]

Van: [REDACTED]
Verzonden: woensdag 22 maart 2017 08:56
Aan: [REDACTED]
CC: [REDACTED]
Onderwerp: FW: Agenda en stukken overleg woonboten 20 febr.
Bijlagen: Agenda170220.docx; bespreeknotitie PvA woonboten Binnenspuikanaal.pdf; Bijlage 3 memo communicatie tbv bestuurlijk overleg woonboten (def).pdf; concept verslag BO 21 december (versie 12012017 def).pdf

Urgentie: Hoog

Hoi [REDACTED]

Zie bijgaand het concept PvA. Zie onder het kopje "Belangen partners waarom werken we samen". Dat zou ik in mijn leiding gebruiken. Dan benadruk je het belang van elke partij en dus niet alleen van de gemeente.

Met vriendelijke groet,

[REDACTED]

Coördinator toezicht & handhaving
Publiekszaken
Gemeente Velsen
Dudokplein 1, 1971 EN IJmuiden
Postbus 465, 1970 AL IJmuiden

[REDACTED]
[REDACTED]



304

[Redacted]

Van: Baukje Kramer
Verzonden: woensdag 22 maart 2017 12:54
Aan: [Redacted]
CC: [Redacted]
Onderwerp: RE: Opties uitstel handhaving woonboten Noordersluisweg

Voor zover ik het kan beoordelen, prima.
Is wel een bestuurlijke keus

Met vriendelijke groet,

Baukje Kramer

afdelingsmanager
Economische zaken, Wonen en Ruimtelijk beleid
Gemeente Velsen
Dudekplein 1, 1971 EN IJmuiden
Postbus 465, 1970 AL IJmuiden

[Redacted]



305

Van: [Redacted]
Verzonden: dinsdag 21 maart 2017 20:24
Aan: Baukje Kramer
CC: [Redacted]
Onderwerp: FW: Opties uitstel handhaving woonboten Noordersluisweg
Urgentie: Hoog

Baukje,

Bijgaand de notitie van [Redacted]

Met vriendelijke groet,

[Redacted]

Coördinator toezicht & handhaving
Publiekszaken
Gemeente Velsen
Dudekplein 1, 1971 EN IJmuiden
Postbus 465, 1970 AL IJmuiden

[Redacted]

<< OLE-object: Picture (Device Independent Bitmap) >>

306

[Redacted]

Van: [Redacted]
Verzonden: woensdag 22 maart 2017 14:30
Aan: [Redacted]
[Redacted] Baukje Kramer; [Redacted]
[Redacted]
CC: [Redacted]
Onderwerp: Concept agenda ambtelijk overleg woonboten 29 maart
Bijlagen: Agenda170329.docx; Concept Verslag170220CD KenMarJ.docx; RE: 201205 QenA
Woonboten Binnenspuikanaal Velsen

Beste mensen,

Bijgaand de concept agenda met bijlagen voor ons overleg op 29 maart in IJmuiden.
Is je punten wilt wijzigen of toevoegen, laat me weten.

Hopelijk komen er voor woensdag nog:

- een notitie van Velsen, en
- het resultaat van de jurist aan wie RWS opdracht heeft gegeven.

We hebben inmiddels keuze gemaakt voor de omgevingsmanager, zal ik volgende week toelichten.

Met vriendelijke groet,

[Redacted]

[Redacted]
beleidsadviseur - Ruimtelijke Ontwikkeling

[Redacted]
[Redacted]
routplein 33 2012 DE Haarlem

www.noord-holland.nl
[Redacted]



Aan dit bericht en eventuele bijlagen kunnen geen rechten worden ontleend.
Het Provinciaal Bestuur van Noord-Holland.

309

[Redacted]
Van: [Redacted]
Verzonden: donderdag 23 maart 2017 15:01
Aan: [Redacted]
Onderwerp: Memo opties uitstel handhaving woonboten Noordersluisweg.doc



**Memo opties
uitstel handhavi...**

[Redacted]
**Wat mij betreft een prima stuk, heb er één opmerking bij gezet. Op zich onderschrijf ik je memo dat de
persoonsgebonden gedoogbeschikking wellicht de enige reële optie is, maar heb mijn twijfels bij dit instrument.**

[Redacted]

311

[Redacted]

Van: [Redacted]
Verzonden: dinsdag 28 maart 2017 09:47
Aan: [Redacted]
Onderwerp: RE: Concept agenda ambtelijk overleg woonboten 29 maart

Dank je, [Redacted]

Kunnen we morgen bespreken.

Met vriendelijke groet,

[Redacted]

[Redacted]

beleidsadviseur - Ruimtelijke Ontwikkeling

[Redacted]

[Redacted]

Houtplein 33 2012 DE Haarlem

www.noord-holland.nl

[Redacted]



Van: [Redacted]
Verzonden: dinsdag 28 maart 2017 9:45
Aan: [Redacted] Baukje Kramer; H [Redacted]

312

JCr [Redacted]

Onderwerp: RE: Concept agenda ambtelijk overleg woonboten 29 maart

Beste [Redacted]

Bijgaand de notitie over de mogelijkheden om het handhavend optreden tegen de woonboten aan de Noordersluisweg uit te stellen.

Met vriendelijke groet,

[Redacted]

Juridisch medewerker toezicht en handhaving
Publiekszaken
Toezicht en Handhaving
Gemeente Velsen
Duddokplein 1, 1871 EN IJmuiden
Postbus 485, 1870 AL IJmuiden

[Redacted]



313

[REDACTED]

Van: [REDACTED]
Verzonden: maandag 3 april 2017 14:46
Aan: [REDACTED]
CC: [REDACTED] Baukje Kramer
[REDACTED]
Onderwerp: Voor reactie: concept verslag ambtelijk overleg woonboten
Bijlagen: Concept Verslag170329.docx; Antwoord aan gemeente.pdf

Beste mensen,

Bijgaand het concept verslag van het overleg van 29 maart.
Willen jullie zo snel mogelijk reageren?

Jan kan het verslag mee met de stukken voor het bestuurlijk overleg eind van de week.

Verder ter info nog de brief van RWS in reactie op de brief van Velsen aan RWS.
Notitie van [REDACTED] komt deze week, heeft [REDACTED] aangegeven. Daarna hebben we contact over voorbereiding
bestuurlijk overleg.

Met vriendelijke groet,

[REDACTED]

[REDACTED]

beleidsadviseur - Ruimtelijke Ontwikkeling

[REDACTED]

[REDACTED]

Houtplein 33 2012 DE Haarlem

www.noord-holland.nl

[REDACTED]

 Provincie
Noord-Holland

Hoe wil jij leven, wonen, werken en spelen? Nu, en in de toekomst? Praat mee op www.leuwnoord-holland.nl

.....

Aan dit bericht en eventuele bijlagen kunnen geen rechten worden ontleend.
Het Provinciaal Bestuur van Noord-Holland.

315

[REDACTED]

Van: [REDACTED]
Verzonden: dinsdag 4 april 2017 14:53
Aan: [REDACTED]
CC: [REDACTED] Baukje Kramer
Onderwerp: Q&A Infomarkt in Velsen windmolens

Urgentie: Hoog



Q&A infomarkt
windmolens.docx

Aan allen,

Zoals afgesproken met elkaar gaan [REDACTED] en [REDACTED] namens de gemeente Velsen naar deze bijeenkomst. Velsen heeft geen rol. Mochten er toch vragen gesteld worden door bewoners over dit project of over de situatie van de woonboten in het Binnenspuikanaal. Hebben [REDACTED] een vragenlijst opgesteld van mogelijke vragen die gesteld kunnen worden.

Aan jullie het verzoek vanuit je eigen deskundigheid deze vragen te beantwoorden! Om te voorkomen dat het poolse landdag wordt, stel ik voor dat de vragen over het windmolenpark beantwoord wordt door [REDACTED] en de vragen vanuit bewoners van het Binnenspui door [REDACTED] en [REDACTED].

Ik zie jullie beantwoording graag einde deze week toe zodat ik een uiteindelijke Q@A lijst kan maken t.b.v. [REDACTED] en [REDACTED].

Succes, ik zie de beantwoording tegemoet!

Hartelijke groet,
[REDACTED]

317

[REDACTED]
Van: [REDACTED]
Verzonden: dinsdag 4 april 2017 20:06
Aan: [REDACTED]
Onderwerp: RE: Collegevoorstel woonboten

Hi [REDACTED]
Dat is prima. Ik ga voor de eindcheck uit van de gemalde versie.
Graag ontvang ik wel nog zsm een Ingevuld werkbegeleidingsformulier.

Met vriendelijke groet,

[REDACTED]
adviseur bestuurlijke dienstverlening
Concarnataf
Gemeente Velsen
Dudokplein 1, 1971 EN IJmuiden
Postbus 465, 1970 AL IJmuiden

[REDACTED]
[REDACTED]



318

Van: [REDACTED]
Verzonden: dinsdag 4 april 2017 17:22
Aan: [REDACTED]
Onderwerp: Collegevoorstel woonboten

Hi [REDACTED]

Bijgevoegd het collegevoorstel voor 11 april. [REDACTED] en [REDACTED] zouden het graag met jouw permissie morgenochtend via Corsa in de routing brengen. << Bestand: Collegevoorstel v2.docx >> << Bestand: bijlage2 b.docx >> << Bestand: Bijlage 3 Extern advies woonboten Noordersluisweg.pdf >>

Met vriendelijke groet,

[REDACTED]
Juridisch medewerker toezicht en handhaving
Publiekzaken
Toezicht en Handhaving
Gemeente Velsen
Dudokplein 1, 1971 EN IJmuiden
Postbus 465, 1970 AL IJmuiden

[REDACTED]
[REDACTED]

<< OLE-object: Picture (Device Independent Bitmap) >>

Hekkelman Advocaten NV.
Prins Bernhardstraat 1
6521 AA Nijmegen
www.hekkelman.nl

Postbus 1094
6501 BB Nijmegen
T 024 - 382 83 84
advocatuur@hekkelman.nl

321

**Hekkel
man** advocaten | notarissen

VERTROUWELIJK

Gemeente Velsen

[REDACTED]
Postbus 465
1970 AL IJMUIDEN

Per e-mail [REDACTED]

Nijmegen, 21 oktober 2016

Ons kenmerk : 20161362 - 1187406/3 - TL/
Inzake : Gemeente Velsen/Advies woonboten
Doorkiesnummer : [REDACTED]
Direct faxnummer : 024 - 38 28 388
E-mail : [REDACTED]

DIT ADVIES BEVAT PERSOONLIJKE BELEIDSOPVATTINGEN EN IS DERHALVE NIET OPENBAAR OP GROND VAN DE WET OPENBAARHEID VAN BESTUUR.

Geachte [REDACTED]

In uw e-mail van 15 september 2015 heeft u mij verzocht burgemeester en wethouders van de gemeente Velsen (hierna: "burgemeester en wethouders") te adviseren over de mogelijkheden om handhavend op te treden tegen negen in de gemeente gelegen woonboten. Hierbij voldoe ik aan uw verzoek.

1. Inleiding en vraagstelling

Aan de Noordersluisweg in IJmuiden bevinden zich 12 ligplaatsen voor woonboten waarvan er op dit moment 9 feitelijk in gebruik zijn. [REDACTED]

[REDACTED]
[REDACTED]
[REDACTED]
[REDACTED]

[REDACTED]
[REDACTED]

bedoeld om ter plaatse te functioneren als woning (in beginsel) kwalificeert als een bouwwerk in de zin van de Wet algemene bepaling omgevingsrecht (hierna: "Wabo").¹

Met deze uitspraak is de Afdeling teruggekomen op haar eerdere jurisprudentie op grond waarvan woonboten, afhankelijk van de wijze van verankering, veelal niet als bouwwerk kwalificeerden.

Naar aanleiding van de uitspraak van 16 april 2014 is een wetsvoorstel aanhangig gemaakt om rechtszekerheid te geven over de juridische status van woonboten en andere drijvende objecten die hoofdzakelijk worden gebruikt voor verblijf (hierna: "het Wetsvoorstel").² Dit wetsvoorstel is in behandeling bij de Tweede Kamer. Artikel II onder b van het wetsvoorstel voorziet – kort gezegd – in 'overgangsrecht' voor bestaande woonboten. Dit artikel luidt als volgt:

"Na artikel 8.2 (van de Wabo, aanvulling TL) wordt een artikel ingevoegd, luidende:

Artikel 8.2a

1. Indien voor het bouwen of gebruiken van een woonboot of een ander drijvend object dat hoofdzakelijk wordt gebruikt voor verblijf voor of op het tijdstip van inwerkingtreding van de Wet verduidelijking voorschriften woonboten krachtens een provinciale of een gemeentelijke verordening een vergunning of ontheffing is verleend, wordt die vergunning of ontheffing gelijkgesteld met een omgevingsvergunning als bedoeld in artikel 2.1, eerste lid, onderdeel a, c of d.

2. Een woonboot of een ander drijvend object dat hoofdzakelijk wordt gebruikt voor verblijf ten aanzien waarvan tot het tijdstip van inwerkingtreding van de Wet verduidelijking voorschriften woonboten krachtens een provinciale of een gemeentelijke verordening geen vergunning of ontheffing werd vereist voor het bouwen of gebruiken ervan, wordt met ingang van het tijdstip van inwerkingtreding van de Wet verduidelijking voorschriften woonboten gelijkgesteld met een bouwwerk waarvoor een omgevingsvergunning als bedoeld in de artikelen 2.1, eerste lid, onderdelen a, c of d is verleend.

3. Voorwaarden waaronder een vergunning of ontheffing als bedoeld in het eerste of tweede lid is verleend, worden gelijkgesteld met aan de omgevingsvergunning verbonden voorschriften."

Indien het Wetsvoorstel wordt aangenomen en in werking treedt, kan niet (langer) handhavend worden opgetreden tegen woonboten die onder het 'overgangsrecht' van

¹ ABRvS 16 april 2014, zaaknummer 201306684/1/A1.

² Wijziging van de Woningwet en de Wet algemene bepalingen in verband met de verduidelijking van voorschriften voor woonboten (Wet verduidelijking voorschriften woonboten). Kamerstukken II, 2015-2016, 34 434, nr. 2.

het nieuwe artikel 8.2a van de Wabo vallen. Deze woonboten worden op grond van dit artikel gelijkgesteld met een bouwwerk waarvoor een omgevingsvergunning is verleend. Het 'overgangsrecht' is van toepassing op woonboten indien voor het bouwen of gebruiken daarvan op grond van een provinciale of gemeentelijke verordening een vergunning of ontheffing is verleend, of hiervoor op grond van een provinciale of gemeentelijke verordening juist geen vergunning of ontheffing vereist was. Uit de Memorie van Toelichting bij het Wetsvoorstel blijkt dat ligplaatsvergunningen niet gelden als vergunning als bedoeld in het nieuwe artikel 8.2a van de Wabo, omdat bij dergelijke vergunningen vaak nautische belangen van overwegend belang zijn en regels met betrekking tot scheepvaart niet worden geacht deel uit te maken van het omgevingsrecht.³

[Redacted text block]

[Redacted text block]

[Redacted text block]

³ Kamerstukken II, 2015-2016, 34 434, nr. 3, p. 9.

Hekkel mañ

pagina 5

[Redacted text block]

[Redacted text block]

[Redacted text block]

[Redacted text block]

[Redacted text block]

[Redacted text block]

[Redacted text block]

[Redacted text block]

[Redacted text block]

[Redacted text block]

[Redacted text block]

[Redacted text block]

[Redacted text block]

● [REDACTED]

[REDACTED]

● [REDACTED]

[REDACTED]

● [REDACTED]

[REDACTED]

[Redacted text block]

[Redacted text block]

[Redacted text block]

[Redacted text block]

[Redacted text block]

⁶ Zie bijvoorbeeld ABRvS 23 september 2015, zaaknummer 201500298/1/A1.

[Redacted text block]

[Redacted text block]

[Redacted text block]

[Redacted text block]

[Redacted text block]

⁷ ABRvS 11 mei 2016, zaaknummer 201503515/1/A1.

⁸ Zie eveneens Van Buuren e.a., Hoofdlijnen ruimtelijk bestuursrecht, negende druk, p. 69. Zie bijvoorbeeld ook ABRvS 10 juli 2001, AB 2001/411.

[Redacted text block]

[Redacted text block]

[Redacted text block]

[Redacted text block]

[Redacted text block]

[Redacted text block]

[REDACTED]

[REDACTED]

[REDACTED]

[REDACTED]

"Onder verwijzing naar de uitspraak van de Afdeling van 18 juni 2014, ECLI:NL:RVS:2014:2196, overweegt de Afdeling dat de rechtszekerheid zich er tegen verzet dat het college wegens overtreding van artikel 2.3a, eerste lid, van de Wabo aan [appellant] een last onder dwangsom oplegt ten aanzien van het zonder vergunning vóór 1 april 2007 op het perceel gebouwde botenhuis aan de voorzijde van het perceel, nu niet is gebleken dat [appellant] ten tijde van de verkrijging van het perceel concrete aanwijzingen had dat dit botenhuis zonder vergunning was gebouwd. Dit betekent dat het college om redenen van rechtszekerheid niet in redelijkheid van zijn bevoegdheid tot handhavend optreden gebruik heeft kunnen maken door middel van het opleggen van een last onder dwangsom. Het college heeft wel de mogelijkheid om daartegen krachtens artikel 2.3a, eerste lid, van de Wabo op te treden met bestuursdwang, zoals het dat ook al kon krachtens de Woningwet voor de wijziging van die wet per 1 april 2007."¹⁰

[REDACTED]

⁹ Zie bij voorbeeld ABRvS 18 juni 2014, zaaknummer 201306922/1/A1.

¹⁰ ABRvS 11 mei 2016, zaaknummer 201503515/1/A1.

[Redacted text block containing multiple lines of blacked-out content]

19. Afsluiting

Ik ga ervan uit uw antwoorden met dit advies voldoende beantwoord te hebben.

Met vriendelijke groet,
Hekkelman Advocaten N.V.

Mede namens [Redacted]

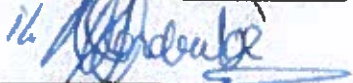

[Redacted]

advocaat

322

[Redacted]

Van: Floor Bal
Verzonden: woensdag 5 april 2017 13:05
Aan: [Redacted]
CC: [Redacted] Baukje Kramer; Lex van Rookhuizen; [Redacted]
Onderwerp: FW: Collegevoorstel Uitvoeringsstrategie en omgevingsmanager woonboten Spuisluis te IJmuiden

Urgentie: Hoog

Beste [Redacted]

Brengen we niet het gehele gebied onder de aandacht, zoals [Redacted] dat aan heeft gegeven? Want dan zie ik niet terugkomen dat ook [Redacted] met het bouwwerk bij de Zuidersluis, voorheen woonboot, wordt gehandhaafd. (ik heb [Redacted] volledigheidshalve in de cc meegenomen)
We noemen de kaders en volgens mij ligt [Redacted] daar ook binnen. [Redacted]
[Redacted]
[Redacted]
[Redacted]

We vermelden in het voorstel dat er een "stuurgroep" is, benoemen wie (bestuurlijke functies)?

[Redacted]

De woonboten liggen in het Binnen Spuikanaal, aan de Noordersluisweg. Het zou niet goed gaan als ze in de Spuisluis zouden liggen.

De passage over stuiting / opheffing ten "Oosten" van de dukdalven kan ik niet plaatsen in mijn oriëntatie. Volgens mij is het stuiten en opheffen in het Binnen Spuikanaal ten "westen" van de dukdalven / pijlers voormalige baileybrug. Overigens zou ik als RWS even goed nadenken waar die "brievenbus" moet worden aangelegd en dan vervolgens te stuiten vanaf die locatie tot de Spuisluis.

Er staat "openbaar direct" op het voorstel. Is dat hier wel van toepassing? Zeker gezien de samenwerking met de provincie en RWS!

Is het zinvol nu ook aan te geven hoe de communicatiestrategie is en hoe we de communicatie met de betrokkenen opzetten via / met de omgevingsmanager? Wij ondersteunen toch via onze afdeling communicatie? En de stappen tot nu toe, o.a. het aanschrijven van RWS, dat is toch vermeldenswaardig?

Met vriendelijke groet,

Floor Bal

Wethouder
Burgemeester en wethouders
Gemeente Velsen
Dudokplein 1, 1971 EN IJmuiden
Postbus 485, 1970 AL IJmuiden

[Redacted]
[Redacted]



323

Van: [REDACTED]
Verzonden: dinsdag 4 april 2017 15:44
Aan: Floor Bal
CC: [REDACTED] Baukje Kramer; Lex van Rookhuizen
Onderwerp: Collegevoorstel Uitvoeringsstrategie en omgevingsmanager woonboten Spuisluis te IJmuiden

Beste Floor,

In samenspraak met Baukje, Lex en [REDACTED] is bijgevoegd collegevoorstel opgesteld. Het collegevoorstel ziet toe op de goedkeuring voor het budget van de omgevingsmanager voor de woonboten aan de Noordersluisweg. Anderzijds wordt het college voorgesteld een principekeuze te maken tussen handhavend optreden tegen de woonboten voor 2023 en , het verstrekken van persoonsgebonden gedoogbeschikkingen aan de woonbootbewoners. De keuze die het college maakt wordt voor de Gemeente Velsen het uitgangspunt in de bestuurlijke en ambtelijke werkgroepen en komt terug als uitvoeringsstrategie in het plan van aanpak. Voor een toelichting op het voorstel ben ik bereikbaar op [REDACTED]



Collegevoorstel
vZ.docx

Met vriendelijke groet,

[REDACTED]
Juridisch medewerker toezicht en handhaving
Publiekszaken
Toezicht en Handhaving
Gemeente Velsen
Dudokplein 1, 1971 EN IJmuiden
Postbus 485, 1970 AL IJmuiden



325

[Redacted]

Van: Floor Bal
Verzonden: woensdag 5 april 2017 16:46
Aan: [Redacted]
CC: [Redacted] Baukje Kramer; Lex van Rookhuizen; [Redacted]
Onderwerp: RE: Collegevoorstel Uitvoeringsstrategie en omgevingsmanager woonboten Spuisluis te IJmuiden

[Redacted]

[Redacted] is bouwwerk en er zijn volgens mij geen vergunningen verleend, dus handhaven. Toch [Redacted]

In het voorstel ook beperken tot de mededeling dat in het PIP is opgenomen dat Rijkswaterstaat inzet op vertrek van de betreffende woonschepen binnen de looptijd van het bestemmingsplan 'Zeezicht'.

Als geadviseerd wordt er een memo van te maken, is dat sowieso beter i.h.k.v. de openbare communicatie n.a.v. de B&W-vergadering.

Met vriendelijke groet,

Floor Bal

Wethouder
 Burgemeester en wethouders
 Gemeente Velsen
 Dudokplein 1, 1971 EN IJmuiden
 Postbus 485, 1970 AL IJmuiden

[Redacted]



326

Van: [Redacted]
Verzonden: woensdag 5 april 2017 16:39
Aan: Floor Bal
CC: [Redacted] Baukje Kramer; Lex van Rookhuizen; [Redacted]
Onderwerp: RE: Collegevoorstel Uitvoeringsstrategie en omgevingsmanager woonboten Spuisluis te IJmuiden

Beste Floor,

- [Redacted] ligt binnen het provinciaal inpassingsplan 'Zeetoeegang Umond'. GS van Provincie Noord-Holland is daarom bevoegd om hiertegen handhavend op te treden. Het college heeft geen bevoegdheid om tegen [Redacted] op te treden. In de ambtelijke werkgroep is het gebied ook beperkt tot de Noordersluisweg en Derde Rijksbinnenhaven.
- Ik zal de namen van de stuurgroepleden opnemen in het voorstel.

- Adres/locatie wordt gecorrigeerd.
- De passage komt uit de toelichting op het provinciaal Inpassingsplan 'Zeetoeegang IJmond'. De volledige tekst is als volgt:

4.6 Wonen

Woonarken Binnenspuikanaal

In het Binnenspuikanaal, ten noorden van het plangebied, liggen een aantal woonschepen die ook bewoond zijn. In het bestemmingsplan 'Zeezicht' van de gemeente Velsen is reeds gekozen om deze woonschepen niet positief te bestemmen. De reden hiervoor is primair omdat het mogelijk maken van bewoning op deze locatie tegen veel milieuregels in zou gaan.

Rijkswaterstaat (eigenaar van de gronden) heeft aangegeven geen nieuwe vergunningen meer af te geven voor ligplaatsen voor woonschepen. De vrijkomende ligplaatsen ten oosten van de dukdalven worden opgeheven en de woonschepen moeten vertrekken. Rijkswaterstaat zet in op vertrek van de woonschepen binnen de looptijd van het bestemmingsplan 'Zeezicht'.

De woonschepen liggen niet binnen het plangebied van dit inpassingsplan (het Binnenspuikanaal valt buiten het plangebied). Op het sluseiland ten zuiden van het Binnenspuikanaal, bevinden zich voorzieningen ten behoeve van de woonschepen (o.a. bergingen, tuinhuisjes). Deze liggen binnen het plangebied van dit inpassingsplan.

We kunnen ons in het voorstel ook beperken tot de mededeling dat in het PIP is opgenomen dat Rijkswaterstaat inzet op vertrek van de betreffende woonschepen binnen de looptijd van het bestemmingsplan 'Zeezicht'.

- Openbaar direct: dit zou ik nog even moeten vragen aan [REDACTED]
- Communicatie: Ik kan zeker de rol van de omgevingsmanager voor de communicatie beschrijven in het voorstel. De communicatiestrategie is natuurlijk ook onderdeel van het vast te stellen het plan van aanpak.
- Handhaving RWS: Ik zal de handhavende rol van RWS nader toelichten.

Een belangrijk laatste aspect is dat Bestuursadvisering geadviseerd heeft om het collegevoorstel in te brengen als memo om te bespreken in het college. Is dit wat jou betreft een optie? Reden voor het advies van Bestuursadvisering is dat de keuze uit de twee opties zich niet goed leent voor een collegevoorstel. Daarnaast kan een memo door het college besproken zonder dat sprake is van openbaarheid van de inhoud, wat in dit geval wenselijk kan zijn.

Met vriendelijke groet,

[REDACTED]
Juridisch medewerker toezicht en handhaving
Publieke zaken
Toezicht en Handhaving
Gemeente Velsen
Dudokplein 1, 1971 EN IJmuiden
Postbus 465, 1970 AL IJmuiden



<< OLE-object: Picture (Device Independent Bitmap) >>

327

[Redacted]

Van: Lex van Rookhuizen
Verzonden: woensdag 5 april 2017 18:15
Aan: [Redacted]
Onderwerp: RE: collegevoorstel overleg [Redacted]

Als Floor het daar ook mee eens is lijkt mij dat geen probleem. Lijkt mij goed om dat even met hem te checken. Doe jij dat?

Met vriendelijke groet,

Lex van Rookhuizen

afdelingemanager
Publiekszaken
Gemeente Velsen
Dudokplein 1, 1971 EN IJmuiden
Postbus 465, 1970 AL IJmuiden

 [Redacted]



328

Van: [Redacted]
Verzonden: woensdag 5 april 2017 15:23
Aan: Lex van Rookhuizen
Onderwerp: collegevoorstel overleg [Redacted]

Hi Lex,

[Redacted] stelde voor om van het collegevoorstel toch een memo ter bespreking in het college te maken. Ze zag de toegevoegde waarde van een collegevoorstel niet zo, omdat uiteindelijk nog geen definitief besluit genomen wordt. Volgens [Redacted] zou ook het inhuren van de omgevingsmanager in een memo kunnen komen. Zal ik er een memo van maken? Moet nog overleg plaatsvinden met Baukje in dat geval?

Met vriendelijke groet,

[Redacted]

Juridisch medewerker toezicht en handhaving
Publiekszaken
Toezicht en Handhaving
Gemeente Velsen
Dudokplein 1, 1971 EN IJmuiden
Postbus 465, 1970 AL IJmuiden

 [Redacted]

<< OLE-object: Picture (Device Independent Bitmap) >>

329

Van: [REDACTED]
Verzonden: donderdag 6 april 2017 11:06
Aan: [REDACTED]
Onderwerp: Collegevoorstel v2.docx



Collegevoorstel
v2.docx

Hoi [REDACTED]

Over het algemeen een prima voorstel. Ik heb nog wel wat op en aanmerkingen erin gezet. Ik vraag mij overigens af of je het college kan laten besluiten een keus te maken of dat je niet moet voorstellen om tot variant 2 te besluiten met als alternatief variant 1 ofzo. Overigens ga ik er vanuit dat dit met [REDACTED] of [REDACTED] is besproken.

Wat betreft de opmerking van Floor:

- ben ik het eens dat ook [REDACTED] in het geheel moet worden meegenomen (geen verrassing). Zeker als de keus wordt gedoogbeschikking, deze ook aan [REDACTED] te geven (door PNH uiteraard)
- Datgene wat je schreef over ten oosten van de Dukdalven klopt gewoon zou ik niet wijzigen

Toto zover,

[REDACTED]

331

[Redacted]

Van: [Redacted]
Verzonden: donderdag 6 april 2017 11:39
Aan: [Redacted]
Onderwerp: FW: Voor reactie: Concept agenda bestuurlijk overleg woonboten 12 april
Bijlagen: Agenda170412.docx

Hoi [Redacted] en [Redacted]

Ben momenteel ziek thuis. Maar kreeg zonet bijgaande agenda voor het bestuurlijk overleg doorgestuurd en deze zend ik jullie ter info direct toe.

Met vriendelijke groet,

[Redacted]

Coördinator toezicht & handhaving
Publiekzaken
Gemeente Velsen
Dudokplein 1, 1971 EN IJmuiden
Postbus 485, 1970 AL IJmuiden

[Redacted]



332

Van: [Redacted]
Verzonden: donderdag 6 april 2017 11:16
Aan: [Redacted] Baukje Kramer
CC: [Redacted]
Onderwerp: RE: Voor reactie: Concept agenda bestuurlijk overleg woonboten 12 april

Beste mensen,

Ik heb de besluispunten en toelichting nog aangepast na overleg met communicatie en jurist. Kijk naar bijgaande versie, eerdere kun je weggooien.

Met vriendelijke groet,
[Redacted]

[Redacted]

beleidsadviseur - Ruimtelijke Ontwikkeling

T [Redacted]
M [Redacted]
Houtplein 33 2012 DE Haarlem

www.noord-holland.nl



Hoe wil jij leven, wonen, werken en spelen? Nu, en in de toekomst? Praat mee op www.louwnoord-holland.nl

.....

Aan dit bericht en eventuele bijlagen kunnen geen rechten worden ontleend.
Het Provinciaal Bestuur van Noord-Holland.

Van: [redacted] 333
Verzonden: woensdag 5 april 2017 17:03
Aan: [redacted] 'Baukje Kramer'
CC: [redacted]
Onderwerp: Voor reactie: Concept agenda bestuurlijk overleg woonboten 12 april

Beste mensen,

Bijgaand een concept agenda voor het overleg van 12 april.

Omdat de notitie van [redacted] er nog niet is, is het wat lastig voorbereiden.
Hij heeft nu toegezegd, dat de notitie maandagmiddag komt.

Graag jullie reactie op de agenda en de besluitpunten.

Met vriendelijke groet,

[redacted]

beleidsadviseur - Ruimtelijke Ontwikkeling

T [redacted]
M [redacted]
Houtplein 33 2012 DE Haarlem

www.noord-holland.nl



Van: [REDACTED]
Verzonden: donderdag 6 april 2017 18:06
Aan: [REDACTED]
CC: [REDACTED] Lex van Rookhuizen
Onderwerp: RE: Antw: RE: collegevoorstel overleg [REDACTED]
Bijlagen: 30-170308 offerte omgevingsmanager woonboten Velsen.docx; Bijlage 1 bij de memo.docx; Memo uitvoeringsstrategie en omgevingsmanager.docx
Urgentie: Hoog

Hoi [REDACTED]

Je weet inmiddels dat ik in de ziekenboeg zit. Maar ik ben zonet gebeld door [REDACTED] en heb begrepen dat Lex ook ziek naar huis is. Het cluster zit in de lappenmand II En [REDACTED] werkt deze week niet meer. Ik reageer dan maar even.

Heb de opmerkingen van Floor hieronder gelezen. De opmerkingen vind ik niet dusdanig dat het memo moet worden aangepast (sorry Floor). De provincie heeft als hogere overheid sowieso altijd de bevoegdheid om de gemeente te verplichten alsnog te handhaven o.g.v. het bestemmingsplan. Bovendien heeft de bijlage een "intern" karakter d.w.z. dat deze niet wordt gedeeld met de partners (Rijkswaterstaat, Provincie NH): zo heb ik dat begrepen. De bijlage is uitsluitend bedoeld om het college een goede keuze te laten maken o.a. door aan te geven waar de voordelen en nadelen zitten. De keuze van het college wordt vervolgens de insteek voor het PVA.

Ten slotte [REDACTED] Over [REDACTED] hoeft nu geen opmerking te worden gemaakt in het memo of de bijlage. Ingeval het college (en later de partners als geheel) mocht(en) kiezen voor handhaving uiterlijk 2023, dan komt het vraagstuk [REDACTED] vanzelf aan de orde. Overigens is het ook nog zo dat waarschijnlijk de provincie zelf bevoegd gezag is ingeval het op handhaving van [REDACTED] mocht aankomen (net zoals zij bevoegd zijn om te handhaven op de bouwwerken op de walkanten). Een en ander zou te herleiden zijn uit het provinciaal inpassingsplan.

Kortom, wat mij betreft kunnen de stukken gewoon de route in. Zekerheidshalve zend ik je de laatste stukken van [REDACTED] en de offerte.

k hoop dat ik je verder heb kunnen helpen.

Met vriendelijke groet,

[REDACTED]

Coördinator toezicht & handhaving
 Publiekszaken
 Gemeente Velsen
 Dudokplein 1, 1971 EN IJmuiden
 Postbus 465, 1870 AL IJmuiden

 [REDACTED]
 [REDACTED]



Van: [redacted]
Verzonden: donderdag 6 april 2017 14:13
Aan: Lex van Rookhuizen
CC: [redacted]
Onderwerp: RE: Antw: RE: collegevoorstel overleg [redacted]
Urgentie: Hoog

336

Lex,
Ik ben in afwachting van de definitieve stukken voor B&W. Graag zsm reactie.

Met vriendelijke groet,

[redacted]

adviseur bestuurlijke dienstverlening
Concertstaf
Gemeente Velsen
Dudokplein 1, 1971 EN IJmuiden
Postbus 485, 1970 AL IJmuiden



Van: [redacted]
Verzonden: donderdag 6 april 2017 12:20
Aan: Lex van Rookhuizen
CC: [redacted]
Onderwerp: RE: Antw: RE: collegevoorstel overleg [redacted]

337

Ha Lex,

Ontvang ik van jou nog een aangepast memo?
Wie zijn er ambtelijk a.s. dinsdag bij in B&W. [redacted] en Baukje?

Met vriendelijke groet,

[redacted]

adviseur bestuurlijke dienstverlening
Concertstaf
Gemeente Velsen
Dudokplein 1, 1971 EN IJmuiden
Postbus 485, 1970 AL IJmuiden





Van: Floor Bal
Verzonden: donderdag 6 april 2017 10:16
Aan: Lex van Rookhuizen
CC: [redacted] Baukje Kramer
Onderwerp: RE: Antw: RE: collegevoorstel overleg [redacted]

338

Lex,
Dit lijkt mij beter dan een collegevoorstel, we begrijpen elkaar.

[redacted]

Met vriendelijke groet,

Floor Bal

Wethouder
Burgemeester en wethouders
Gemeente Velsen
Duddo plein 1, 1971 EN IJmuiden
Postbus 465, 1970 AL IJmuiden

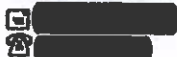

Van: Lex van Rookhuizen
Verzonden: donderdag 6 april 2017 9:57
Aan: Floor Bal
CC: [redacted] Baukje Kramer
Onderwerp: FW: Antw: RE: collegevoorstel overleg Hedwig
Urgentie: Hoog

339

Floor,
Hierbij het omgebouwde collegebesluit tot memo voor de collegevergadering van a.s. dinsdag. Is dit zoals je het voor ogen had.

Met vriendelijke groet,

Lex van Rookhuizen

afdelingsmanager
Publiekzaken
Gemeente Velsen
Dudokplein 1, 1971 EN IJmuiden
Postbus 465, 1970 AL IJmuiden



340

Van: [redacted]
Verzonden: woensdag 5 april 2017 22:54
Aan: Lex van Rookhuizen
Onderwerp: RE: Antw: RE: collegevoorstel overleg [redacted]

Hi Lex,

Hierbij de memo. De basis is het collegevoorstel met de opmerkingen van Floor zo goed mogelijk verwerkt. Bijlage 1 is ook gewijzigd, in die zin dat Floor geen bedrag genoemd wilde hebben. Bijlagen 2 en 3 zijn ongewijzigd.

Met vriendelijke groet,



Juridisch medewerker toezicht en handhaving
Publiekzaken
Toezicht en Handhaving
Gemeente Velsen
Dudokplein 1, 1971 EN IJmuiden
Postbus 465, 1970 AL IJmuiden

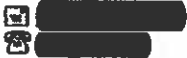

Van: Lex van Rookhuizen
Verzonden: woensdag 5 april 2017 19:34
Aan: [redacted]
Onderwerp: Antw: RE: collegevoorstel overleg [redacted]



Als je hem naar mij mailt zal ik zorgen dat hij de route in gaat.

Van: [redacted]
Verzonden op: woensdag 5 april 2017 19:31

341

Aan: Lex van Rookhuizen

Onderwerp: RE: collegevoorstel overleg [REDACTED]

Hi Lex, Floor was akkoord met de keuze voor een memo, zie zijn e-mail van 16:46 uur. Ik zal het collegevoorstel omzetten in memo vorm met de opmerkingen van Floor. [REDACTED] liet weten dat de memo morgen de route in moet. Ik ben morgen niet op kantoor, wie zou eventueel de memo de route kunnen insturen?

Met vriendelijke groet,

[REDACTED]

342

Provincie Noord-Holland

t.a.v. [REDACTED]

Mailadres: [REDACTED]

[REDACTED]

Referentie : RK/170308 offerte woonboten Binnenspuikanaal Velsen

Betreft : Aanbiedingsbrief omgevingsmanagement woonboten Binnenspuikanaal Velsen, uw kenmerk 921708/921724

Den Haag, 8 maart 2017

Geachte mevrouw [REDACTED]

Hierbij zenden wij u, met dank voor uw uitvraag, de offerte voor het omgevingsmanagement woonboten Binnenspuikanaal Velsen. Het doel van uw offerteaanvraag is het inhuren van een omgevingsmanager, die in overleg met de gemeente Velsen, Rijkswaterstaat en de provincie Noord-Holland, gesprekken gaat voeren met de 11 bewoners van de woonboten aan het Binnenspuikanaal over opties voor beëindiging van de bewoning.

Op basis van de gesprekken met de woonbootbewoners doet de omgevingsmanager voorstellen aan de gemeente Velsen, Rijkswaterstaat en de provincie Noord-Holland met oplossingen voor het beëindigen van de bewoning van de woonboten. In een later stadium is de omgevingsmanager ook degene die praktisch aan de slag gaat met het organiseren van het vertrek van de woonbootbewoners. Ons plan van aanpak voor de opgave is als bijlage 2 bij deze brief gevoegd.

Deze offerte hebben wij gebaseerd op de door u ingeschatte ureninzet van gemiddeld 8 uur per week voor de duur van 1 jaar. De prijsopgave vindt u terug in bijlage 4 bij deze aanbiedingsbrief.

Vanuit Akro Consult stellen wij voor om [REDACTED] en [REDACTED] in te zetten voor het uitvoeren van de opdracht. De CV's van zowel [REDACTED] als [REDACTED] zijn als bijlage 3 bij deze aanbiedingsbrief gevoegd. De referenties vindt u terug in bijlage 1.

Gelet op uw uitvraag verklaren wij hierbij expliciet, dat

- deze offerte een onherroepelijke aanbieding betreft en gedurende 60 dagen na dagtekening gestand wordt gedaan;
- de Algemene Inkoopvoorwaarden Provincies 2015 voor leveringen en diensten door ons geaccepteerd worden en wij instemmen met de digitale terhandstelling hiervan;
- wij de voorwaarden inzake 'integer handelen' onderschrijven en bereid zijn de verklaringen hiervoor bij opdrachtverstrekking getekend te overhandigen;

- Akro Consult staat ingeschreven in het handelsregister van de Kamer van Koophandel onder nummer: 27311926;

- [REDACTED]

Wij vertrouwen erop u een passende aanbieding te doen, maar staan er ook voor open om in samenspraak tot een verdere verbetering van onze aanpak te komen.

Hoogachtend,

Akro Consult

[REDACTED]

- Bijlagen:
1. Referentielas
 2. Plan van Aanpak
 3. CV's in te zetten medewerkers
 4. Prijs

Bilaga 2: Plan van Aanpak

[Redacted text block]

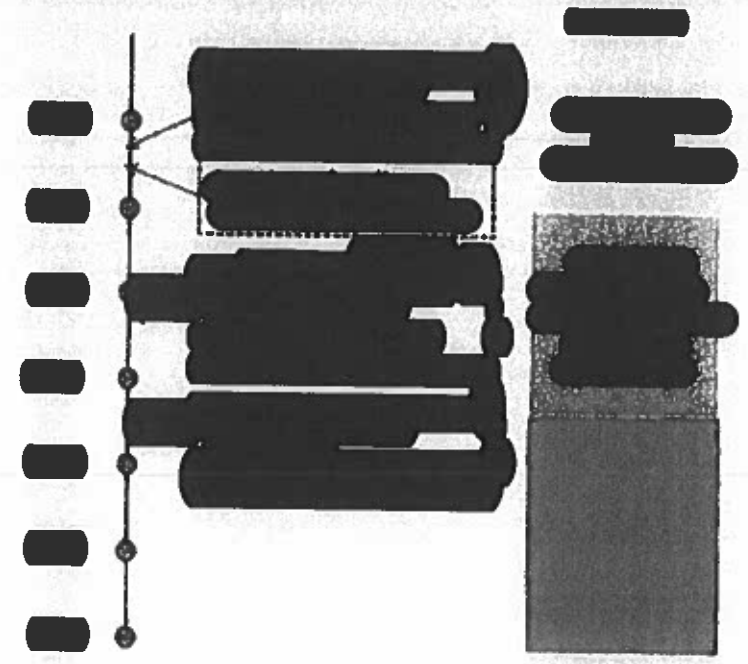

[Redacted text block]

[Redacted text block]

[Redacted text block]

[Redacted text block]

[REDACTED]

[REDACTED]

[REDACTED]

[REDACTED]

[REDACTED]

[REDACTED]

[REDACTED]

[REDACTED]

[REDACTED]

[REDACTED]

[REDACTED]

[REDACTED]

[REDACTED]

[REDACTED]

[REDACTED]

[REDACTED]

[REDACTED]

[REDACTED]

[REDACTED]

[REDACTED]

[REDACTED]

[REDACTED]

[REDACTED]

[REDACTED]

[REDACTED]

[REDACTED]

[REDACTED]

[REDACTED]

[REDACTED]

[REDACTED]

[REDACTED]

[REDACTED]

[REDACTED]

[REDACTED]

[REDACTED]

[REDACTED]

[REDACTED]

[REDACTED]

[REDACTED]

[REDACTED]

[REDACTED]

[REDACTED]

[REDACTED]

[REDACTED]

[REDACTED]

[REDACTED]

[REDACTED] :

[REDACTED] :

[REDACTED] :

[REDACTED] :

[REDACTED] :

[REDACTED] :

[REDACTED] :

[REDACTED]

[REDACTED]

[REDACTED]

[REDACTED]

[REDACTED]

Bilaga 4: Pris

[Redacted text block]

[Redacted]	[Redacted]	[Redacted]	[Redacted]	[Redacted]	[Redacted]
[Redacted]	[Redacted]	[Redacted]	[Redacted]	[Redacted]	[Redacted]
[Redacted]	[Redacted]	[Redacted]	[Redacted]	[Redacted]	[Redacted]

[Redacted text block]

[Redacted text block]

[Redacted text block]

Memo

Aan College van B&W
Van [REDACTED]
Cc
Datum 5-4-2017
Onderwerp Uitvoeringsstrategie en omgevingsmanager woonboten Noordersluisweg te IJmuiden



Samenvatting

Rijkswaterstaat, Gemeente Velsen en Provincie Noord-Holland willen dat de woonboten aan de Noordersluisweg en Derde Rijksbinnenhaven op termijn verdwijnen. Partijen hebben in een bestuurlijk overleg op 14 juli 2016 opdracht gegeven aan de ambtelijke werkgroep om een plan van aanpak op te stellen. De bestuurlijke werkgroep bestaat uit gedeputeerde Jack van der Hoek (provincie), Nanou Beekman (Rijkswaterstaat) en wethouder Floor Bal (gemeente).

Tijdens het laatste ambtelijk overleg van 29 maart 2017 is geconcludeerd dat met name Provincie Noord-Holland aanstuurt op een snelle verwijdering van de woonboten. Gemeente Velsen en Rijkswaterstaat hebben aangegeven geen groot belang te hebben bij snelle verwijdering van de woonboten, maar achten het wel wenselijk dat de woonboten op termijn verdwijnen. De woonboten zijn geen belemmering voor het uitvoeren van windpark Spulsluis, omdat de woonboten niet als geluidsgevoelige objecten kunnen worden aangemerkt. Provincie Noord-Holland is zelf bevoegd gezag om handhavend op te treden tegen de bouwwerken bij de woonboten op de wal.

De uitvoering van het plan van aanpak kost geld. Hoeveel geld hangt af van de te kiezen uitvoeringsstrategie om de woonboten te laten verdwijnen. Het is daarom van belang dat het college een principiële standpunt inneemt over de te volgen uitvoeringsstrategie. Dit standpunt zal de insteek zijn voor de medewerkers van Gemeente Velsen voor de verdere ontwikkeling van het plan van aanpak.

Paralleel aan het opstellen van het plan van aanpak is met de werkgroep afgesproken dat een omgevingsmanager wordt aangesteld. De omgevingsmanager is het aanspreekpunt voor de bewoners en onderzoekt wat hun beelden en ideeën zijn en koppelt dit terug aan partijen. Het college wordt voorgesteld om in te stemmen met de inhuur van een omgevingsmanager en de kosten daarvan voor 1/3 te dragen.

Beoogd doel memo

Het doel van deze memo is dat het college een principiële standpunt inneemt over de te volgen uitvoeringsstrategie met betrekking tot de woonboten ter ondersteuning van de verantwoordelijke portefeuillehouder. Het standpunt zal verder in de werkgroep worden besproken en dient uiteindelijk in het plan van aanpak te worden verwerkt. Daarnaast dient dit voorstel om het college te informeren over de aan te stellen omgevingsmanager.

Inleiding

Aan de Noordersluisweg te IJmuiden en de Derde Rijksbinnenhaven te Velsen-Noord zijn enkele woonboten aanwezig. Rijkswaterstaat, Gemeente Velsen en Provincie Noord-Holland willen dat deze woonboten op termijn van de genoemde locaties verdwijnen.

GEMEENTE VELSEN

Het college is het bevoegd gezag ten aanzien van de handhaving van de Wabo. Uit een eerder advies is gebleken dat het college handhavend kan optreden tegen de woonboten. Dit is waarom de Gemeente Velsen onderdeel is van het project. Rijkswaterstaat is bevoegd gezag voor het Binnenvaartpolitiereglement in samenhang met de Scheepvaartverkeerswet. Rijkswaterstaat heeft de woonbootbewoners ligplaatsontheffingen verleend op grond van voornoemde regelgeving. Rijkswaterstaat heeft aan de Noordersluisweg reeds woonboten laten verwijderen wegens het ontbreken of intrekken van ligplaatsontheffingen. Provincie Noord-Holland is bevoegd gezag om handhavend op te treden tegen de bouwwerken bij de woonboten op de wal, omdat deze binnen het provinciaal inpassingsplan 'Zeetogang IJmond' liggen.



Partijen hebben in een bestuurlijk overleg op 14 juli 2016 opdracht gegeven aan de ambtelijke werkgroep om een plan van aanpak op te stellen. De ambtelijke werkgroep, die bestaat uit medewerkers van de betrokken bestuursorganen, werkt aan een plan van aanpak, waarin wordt vastgelegd op welke wijze een gezamenlijke aanpak tot het gewenste resultaat zal leiden. In de werkgroep is een uitvoeringsstrategie besproken (optie 1). Er is echter een alternatieve uitvoeringsstrategie (optie 2).

Het college wordt gevraagd welke uitvoeringsstrategie de voorkeur heeft. De keuze heeft invloed op de te kiezen uitvoeringsstrategie die in het plan van aanpak wordt uitgewerkt en zal leidend zijn voor de standpunten die de Gemeente Velsen inneemt bij de totstandkoming van het plan van aanpak. Het definitieve plan van aanpak zal onderwerp worden van een afzonderlijk collegevoorstel.

Parallel aan het opstellen van het plan van aanpak is met de werkgroep afgesproken dat een omgevingsmanager wordt aangesteld. De te kiezen uitvoeringsstrategie van het plan van aanpak bepaalt de rol die de omgevingsmanager in het project neemt.

De omgevingsmanager is het aanspreekpunt voor de bewoners en onderzoekt wat hun beelden en ideeën zijn wanneer duidelijk is dat de bewoning van de woonboten ook echt eindig is en een uiterlijke datum kent. De omgevingsmanager levert daarom in de eerste fase een belangrijke bijdrage aan het communicatieve component van het op te stellen plan van aanpak. In een latere fase is de omgevingsmanager ook degene die praktisch aan de slag gaat met het organiseren van het vertrek van de woonbootbewoners.

De verwachte omvang van de opdracht is een inzet van de omgevingsmanager voor één dag in de week. Het voorstel is om deze voor een jaar aan te stellen en om daarna de resultaten van de werkzaamheden te evalueren. Is de evaluatie positief dan wordt er een nieuw besluit genomen om de opdracht met een jaar te verlengen. De verwachting is dat de omgevingsmanager in april 2017 aan de slag kan.

De omgevingsmanager rapporteert aan de ambtelijke werkgroep en aan de stuurgroep over de voortgang. De stuurgroepleden hebben mandaat om tussentijds besluiten te nemen over de inzet van capaciteit en de inzet van middelen. De stuurgroepleden kunnen tussentijds besluiten om zaken te versnellen of juist niet.

Argumenten

Op dit moment werken genoemde partijen aan een plan van aanpak voor het verwijderen van woonboten aan de Noordersluisweg en Derde Rijksbinnenhaven. Het is van belang dat het college een uitvoeringsstrategie kiest die Gemeente Velsen wenst op te nemen in het plan van aanpak. De keuze zal de insteek zijn voor de medewerkers van Gemeente Velsen voor de verdere ontwikkeling van het plan van aanpak.

GEMEENTE VELSEN

De rol van de omgevingsmanager dient te worden ingevuld door een persoon die reeds eerder met dergelijke projecten te maken heeft gehad. Omdat binnen de werkgroep geen expertise is op dat gebied, dient een omgevingsmanager te worden Ingehuurd.

Een omgevingsmanager die niet gelleerd is aan de bestuursorganen die onderdeel uitmaken van de ambtelijke werkgroep en de stuurgroep kan onpartijdig adviseren en handelen. Dit is van belang voor een goede werkrelatie tussen de bestuursorganen. In het bestuurlijk overleg is afgesproken dat de kosten van de omgevingsmanager gelijk worden verdeeld over partijen. Daarom is het uitgangspunt dat Gemeente Velsen 1/3 van de kosten voor haar rekening nemen.



[Redacted text block]

[Redacted text block]

[Redacted text block]

[Redacted text block]

[Redacted text block]

Kader

Het kader wordt gevormd door het bestuurlijk overleg van 18 juli 2016, waarin Rijkswaterstaat, Gemeente Velsen en Provincie Noord-Holland het voornemen hebben bevestigd de woonboten aan de Noordersluisweg en Derde Rijksbinnenhaven op termijn te laten verdwijnen. In het provinciaal inpassingsplan 'Zeetoeegang IJmond' is opgenomen dat Rijkswaterstaat inzet op vertrek van de woonschepen binnen de looptijd van het bestemmingsplan 'Zeezicht'. De bouwwerken op bij de woonboten op de wal vallen binnen het provinciaal inpassingsplan 'Zeetoeegang IJmond' en GS van Provincie Noord-Holland is zelf bevoegd gezag om handhavend op te treden tegen die bouwwerken. GS heeft dit ook onderkend.

[Redacted text block]

Uitvoering

GEMEENTE VELSEN

De gekozen uitvoeringsstrategie zal worden vertaald in het plan van aanpak dat de ambtelijke stuurgroep zal opstellen. Dit plan van aanpak zal via een collegevoorstel de goedkeuring van het college moeten krijgen.

Ten aanzien van de omgevingsmanager heeft de ambtelijke werkgroep bij drie bedrijven offertes opgevraagd voor de opdracht van omgevingsmanager. Uit de offertes is een geschikte omgevingsmanager gevonden waarin alle leden van de werkgroep zich konden vinden. De opdracht zal na goedkeuring worden verleend aan AkroConsult.

Bijlagen

Bijlage 1: Opties plan van aanpak

Bijlage 2: Offerte omgevingsmanager

Bijlage 3: Extern advies handhaving woonboten Spuisluis



345

Van: [REDACTED]
Verzonden: donderdag 6 april 2017 19:46
Aan: [REDACTED]
CC: [REDACTED] Lex van Rookhuizen; Koen Radstake
Onderwerp: Antw. RE: Antw. RE: collegevoorstel overleg [REDACTED]

Ha [REDACTED]

Fijn dat je reageert. Zat vanmiddag even met mijn handen in het haar toen echt niemand er bleek te zijn. Ik stuur je reactie ook even cc naar koen. Hij zou het sowieso met floor bespreken wat met de stukken te doen. Gelet op jouw reactie worden ze verwacht ik morgenochtend aan de b en w stukken toegevoegd.

Groet, [REDACTED]

346

[REDACTED]

Van: Koen Radstake
Verzonden: donderdag 6 april 2017 19:48
Aan: [REDACTED]
CC: [REDACTED] Lex van Rookhuizen; bestuurssecretariaat
Onderwerp: RE: Antw: RE: Antw: RE: collegevoorstel overleg [REDACTED]

Dag allen,
Ik heb met Floor afgesproken dat het memo gewoon geagendeerd kan worden.
Groet,
Koen

347

[Redacted]

Van: [Redacted]
Verzonden: maandag 10 april 2017 21:14
Aan: Baukje Kramer; [Redacted]
CC: [Redacted]
Onderwerp: Agenda en stukken bestuurlijk overleg woonboten 12 april graag doorleiden
Bijlagen: Agenda 170412.docx, concept verslag BO 21 december.docx; Bijlage 3 Brief Velsen aan RWS 170220.pdf; Bijlage 4 Antwoord aan gemeente.pdf

Beste Baukje en [Redacted]

Bijgaand de agenda met bijlagen voor het bestuurlijk overleg van woensdag over de woonboten.

Baukje, de notitie van de jurist [Redacted] komt in een nazending, hopelijk morgen of woensdagochtend. Dat betekent dat de toelichting op de agenda nog aangevuld wordt.

Willen jullie de stukken naar jullie bestuurder sturen? Ik heb hun gegevens niet. (Voor bijlage 2, de toelichting bij de agenda, komt dan nog een actuele versie morgen of woensdagochtend.)

Met vriendelijke groet,
[Redacted]

[Redacted]

beleidsadviseur - Ruimtelijke Ontwikkeling

T [Redacted]
 M [Redacted]
 Houtplein 33 2012 DE Haarlem

www.noord-holland.nl
[Redacted]



Van: Baukje Kramer [mailto:BKramer@Velsen.nl]
Verzonden: maandag 10 april 2017 17:16
Aan: [Redacted]
CC: [Redacted]
Onderwerp: RE: Voor reactie: Concept agenda bestuurlijk overleg woonboten 12 april

348

Beste [Redacted]
Prima agenda. Kun je mij ook de bijlagen nog mailen.

Met vriendelijke groet,

Baukje Kramer

afdelingsmanager
Economische zaken, Wonen en Ruimtelijk beleid
Gemeente Velsen
Dudokplein 1, 1971 EN IJmuiden
Postbus 465, 1970 AL IJmuiden



[Redacted]
[Redacted]
Verzonden: maandag 10 april 2017 16:54
Aan: [Redacted] Baukje Kramer
CC: [Redacted]
Onderwerp: RE: Voor reactie: Concept agenda bestuurlijk overleg woonboten 12 april

349

Hallo Baukje en [Redacted]

Ik weet niet of [Redacted] al beter is en of jij, Baukje hier al naar hebt kunnen kijken.
Graag een berichtje.

Met vriendelijke groet,
[Redacted]

[Redacted]

beleidsadviseur - Ruimtelijke Ontwikkeling

T [Redacted]
M [Redacted]
Houtplein 33 2012 DE Haarlem

www.noord-holland.nl
[Redacted]



Hoe wil jij leven, wonen, werken en spelen? Nu, en in de toekomst? Praat mee op www.louwnoord-holland.nl

.....
Aan dit bericht en eventuele bijlagen kunnen geen rechten worden ontleend.
Het Provinciaal Bestuur van Noord-Holland.

352

[REDACTED]

Van: [REDACTED]
Verzonden: dinsdag 11 april 2017 21:21
Aan: Baukje Kramer; [REDACTED]
CC: [REDACTED]
Onderwerp: Aangepaste Agenda besluitpunten en toelichting bestuurlijk overleg woonboten 12 april
Bijlagen: Agenda170412aangepast.docx; Agenda170412(2).docx

Beste Baukje en [REDACTED]

Naar aanleiding van de notitie van [REDACTED] heb ik bijgaand de besluitpunten en toelichting aangepast. Een versie waar de wijzigingen ten opzichte van eerdere versie te zien zijn en een versie zonder wijzigingen bijhouden.

Ik realiseer me dat dit allemaal kort dag is, maar mogelijk hebben jullie nog gelegenheid om hiernaar te kijken en het met de bestuurder te bespreken.

Baukje, ik zal de agenda in deze vorm met bijlagen ook naar wethouder Bal sturen.

Met vriendelijke groet,

[REDACTED]

[REDACTED]

beleidsadviseur - Ruimtelijke Ontwikkeling

[REDACTED]

[REDACTED]

[REDACTED]

355

[REDACTED]

Van: Floor Bal
Verzonden: dinsdag 11 april 2017 21:31
Aan: Baukje Kramer; [REDACTED]
Onderwerp: FW: Agenda en stukken voor overleg woonboten morgen
Bijlagen: Agenda170412(2).docx; concept verslag BO 21 december.docx; Bijlage 3 Brief Velsen aan RWS 170220.pdf; Bijlage 4 Antwoord aan gemeente.pdf

TK
Nog niet afgestemd?

Van: [REDACTED]
Verzonden op: dinsdag 11 april 2017 21:25
Aan: Floor Bal
C: Baukje Kramer [REDACTED]
Onderwerp: Agenda en stukken voor overleg woonboten morgen

356

Geachte heer Bal,

Bijgaand vindt u de agenda en bijlagen voor het overleg morgen over de woonboten. De agenda met besluitpunten en toelichting is net nog aangepast en nog niet ambtelijk afgestemd met Velsen.

Met vriendelijke groet,

[REDACTED]

beleidsadviseur - Ruimtelijke Ontwikkeling

[REDACTED]
[REDACTED]
[REDACTED]
www.noord-holland.nl
[REDACTED]

 Provincie
Noord-Holland

Hoe wil jij leven, wonen, werken en spelen? Nu, en in de toekomst? Praat mee op www.louwnoord-holland.nl

.....

**Aan dit bericht en eventuele bijlagen kunnen geen rechten worden ontleend.
Het Provinciaal Bestuur van Noord-Holland.**

357

[Redacted]

Van: Baukje Kramer
Verzonden: woensdag 12 april 2017 08:08
Aan: [Redacted]
CC: [Redacted]
Onderwerp: FW: Agenda en stukken voor overleg woonboten morgen
Bijlagen: Agenda170412(2).docx; concept verslag BO 21 december.docx; Bijlage 3 Brief Velsen aan RWS 170220.pdf; Bijlage 4 Antwoord aan gemeente.pdf

Hoi [Redacted]

Hierbij de aangepaste stukken. Wil jij je er in verdiepen en mij vandaag om 12.15 uur (s.v.p. in mijn kamer, heb een beetje een drukke dag) je conclusie melden.

Bedankt!!

Met vriendelijke groet,

Baukje Kramer

afdelingsmanager
Economische zaken, Wonen en Ruimtelijk beleid
Gemeente Velsen
Dudokplein 1, 1971 EN IJmuiden
Postbus 485, 1970 AL IJmuiden

[Redacted]



358

[Redacted]

Van: [Redacted]
Verzonden: woensdag 12 april 2017 08:47
Aan: Baukje Kramer
CC: [Redacted]
Onderwerp: Notitie vEngen
Bijlagen: Advies (concept) woonschepen d.d. 10.04.2017.pdf

Hoi,
Zie bijlage. Gaat om een concept en is volgens mij nog niet helemaal uitgekristalliseerd.
Groet,
[Redacted]

[Redacted]
Rijkswaterstaat West-Nederland Noord
Afdeling Werkenpakket
Toekanweg 7, Haarlem

[Redacted]
[Redacted]

360

[Redacted]

Van: [Redacted]
Verzonden: donderdag 13 april 2017 17:21
Aan: Floor Bal; [Redacted]
CC: [Redacted] Baukje Kramer; [Redacted]
Onderwerp: Concept verslag overleg woonboten 12 april
Bijlagen: Concept verslag bestuurlijk overleg 12 april 2017.docx

Geachte heren,

Bijgaand het concept verslag van het bestuurlijk overleg over de woonboten van 12 april j.l.

Met vriendelijke groet,

[Redacted]

beleidsadviseur - Ruimtelijke Ontwikkeling

T [Redacted]
[Redacted]
Houtplein 33 2012 DE Haarlem

www.noord-holland.nl
[Redacted]



...oe wil jij leven, wonen, werken en spelen? Nu, en in de toekomst? Praat mee op www.louwnoord-holland.nl

Aan dit bericht en eventuele bijlagen kunnen geen rechten worden ontleend.
Het Provinciaal Bestuur van Noord-Holland.

362

[Redacted]

Van: Floor Bal
Verzonden: maandag 17 april 2017 23:31
Aan: [Redacted] Baukje Kramer
Onderwerp: FW: Concept verslag overleg woonboten 12 april
Bijlagen: Concept verslag bestuurlijk overleg 12 april 2017.docx

Nemen ze, bij punt -2-, weer niet op dat ik om de kosten voor m.n. de gemeente heb gevraagd! Dit in aansluiting op de opmerking over Eneco, die een bijdrage zou kunnen leveren.

Met vriendelijke groet,

Floor Bal

*Wethouder
Irgemeester en wethouders
Gemeente Velsen
Dudokplein 1, 1871 EN IJmuiden
Postbus 465, 1870 AL IJmuiden

[Redacted]



364

Van: [redacted]
Verzonden: maandag 11 mei 2020 13:36
Aan: [redacted]
Onderwerp: FW: DIGITALE BESLUITVORMING Indienen zienswijze windturbineparken Spulsluis en Ferrum

Urgentie: Hoog

Met vriendelijke groet,

[redacted]
Adviseur Bestuurlijke Dienstverlening
Conoemzaken
Gemeente Velsen
Dutokplein 1, 1971 EN IJmuiden
Postbus 466, 1970 AL IJmuiden

[redacted]



Van: [redacted]
Verzonden: donderdag 20 april 2017 13:50
Aan: college
CC: [redacted]
Onderwerp: DIGITALE BESLUITVORMING Indienen zienswijze windturbineparken Spulsluis en Ferrum
Urgentie: Hoog



Collegevoorstel
zienswijzen WP...



Brief Zienswijze
ontwerpbeslui...



Brief zienswijze
ontwerpbeslui...

Geachte collegeleden,

Bijgaand treft u zoals gisteren aangekondigd een voorstel aan gericht op het bij de provincie indienen van zienswijzen op de ontwerp-omgevingsvergunningen voor de windparken Spulsluis en Ferrum. Dit wordt digitaal u voorgelegd omdat er de komende twee weken geen B&W-vergadering is en de zienswijze voor 4 mei bij de provincie moet zijn ingediend.

Graag verneem ik voor vrijdag 21 april 11.00 uur of u akkoord bent met dit voorstel.

Qua besluitdatum zal dinsdag 25 april aangehouden worden.

Met vriendelijke groet,

[Redacted signature line]

[Redacted signature line]

[Redacted signature line]

[Redacted signature line]



367

Van: Baukje Kramer
Verzonden: vrijdag 21 april 2017 13:18
Aan: [REDACTED]
Onderwerp: FW: Memo baukje VVGB.docx

Hoi [REDACTED]
In de bijlage een memo van [REDACTED] waarom hij van mening is dat GS/PS een vvgb kan verlenen.
Deze memo kunnen we inbrengen voor het ambtelijk overleg, hebben jullie nog op- en aanmerkingen?

Verder ben ik heel benieuwd naar de bevindingen van dhr [REDACTED]. Hebben jullie als iets gezien?



Memo baukje
VVGB.docx

Met vriendelijke groet,

Baukje Kramer

afdelingsmanager
Economische zaken, Wonen en Ruimtelijk beleid
Gemeente Velsen
Dudokplein 1, 1971 EN IJmuiden
Postbus 465, 1970 AL IJmuiden



GEMEENTE VELSEN

368

Memo

Aan Baukje Kramer
Van [REDACTED]
Cc
Datum 18-4-2017
Onderwerp Afgeven VVGB PNH Windturbines



Beste [REDACTED]

Op je vraag of provinciale staten een verklaring van geen bedenkingen (VVGB) kan afgeven voor het plaatsen van windturbines langs de noordoever van het Noordzeekanaal is het antwoord: Ja!

(VVGB)

Het plaatsen van de windturbines is niet mogelijk in het bestaande bestemmingsplan Zeezicht. De provincie heeft na de vaststelling met een reactieve aanwijzing deze mogelijkheid er uit gehaald. Hiertegen is het college van B&W in beroep gegaan, maar de Raad van State heeft deze reactieve aanwijzing overeind gehouden. Daarom moet nu worden afgeweken van het bestemmingsplan. Dit kan door het bestemmingsplan aan te passen (Provinciaal Inpassingsplan) of door met een omgevingsvergunning af te wijken van het bestemmingsplan. Het vaststellen van een Provinciaal Inpassingsplan is de exclusieve bevoegdheid van PS.

Nu de provincie ervoor heeft gekozen om af te wijken van het bestemmingsplan met een omgevingsvergunning betekent dit dat een zogenaamde uitgebreide procedure is moet worden gevoerd waarvoor PS een VVGB moet afgeven. Een VVGB is een besluit waarin PS verklaart geen bedenkingen te hebben tegen het afgeven van een omgevingsvergunning (Bor artikel 6.5 lid 1). Een VVGB mag niet zomaar worden geweigerd maar de verklaring kan slechts worden geweigerd in het belang van een goede ruimtelijke ordening (Bor artikel 6.5 lid 2).

Goede Ruimtelijke Ordening

Voor een bestemmingsplan en alle andere ruimtelijke besluiten moeten volgens de wet, buiten alle wettelijke toetsen, ook een afweging worden gemaakt in het kader van een goede ruimtelijke ordening. Dit houdt in "het voorkomen van voorzienbare hinder door milieubelastende activiteiten". Ondanks dat een initiatief voldoet aan alle wetgeving, moet nog een afweging worden gemaakt of de ontwikkeling in verhouding staan tot de gevolgen van een goed woon- en leefklimaat. Of zoals de vaste jurisprudentie zegt: "Als geen goed woon- en leefklimaat kan worden gegarandeerd staat daarmee de strijd met een goede ruimtelijke ordening vast."

Bij goede ruimtelijke ordening gaat het dus niet alleen om harde normen, maar ook om beleid. De goede ruimtelijke ordening wordt dan ook soms een 'open norm' genoemd en moet door het bevoegd gezag ingevuld worden. Dit moet plaats vinden door middel van weging van alle (niet alleen milieugerelateerde) belangen. Alle uitspraken van de Raad van State beginnen met: "Bij de vaststelling van een bestemmingsplan heeft de raad beleidsvrijheid om bestemmingen aan te wijzen en regels te geven die de raad uit een oogpunt van een goede ruimtelijke ordening nodig

GEMEENTE VELSEN

acht. De Afdeling toetst deze beslissing terughoudend. Dit betekent dat de Afdeling aan de hand van de beroepsgronden beoordeelt of aanleiding bestaat voor het oordeel dat de raad zich niet in redelijkheid op het standpunt heeft kunnen stellen dat het plan strekt ten behoeve van een goede ruimtelijke ordening."

Goede ruimtelijke ordening is dus een kwestie van goede motivering. Overigens blijkt uit jurisprudentie dat bij goede ruimtelijke ordening wordt uitgegaan van datgene wat planologisch is vastgelegd en eigenlijk alleen van mag worden afgeweken als de maximale planologische grenzen nog niet zijn bereikt. Dus feitelijke situaties die in strijd zijn met de vastgestelde maximale planologische ruimte worden niet meegewogen in het kader van goede ruimtelijke ordening.



In Casu

Vanuit het oogpunt van een goede ruimtelijke ordening hebben Provinciale Staten van Noord-Holland op 2 maart 2015 besloten tot een wijziging van artikel 32 van de Provinciale Ruimtelijke Verordening (PRV). In lid 4, sub g, van dit artikel wordt nu bepaald dat 'windturbines op minimaal 600 meter afstand worden geplaatst van gevoelige bestemmingen'. In de toelichting valt hierover het volgende te lezen:

'De in artikel 3.14a van het Activiteitenbesluit milieubeheer (voorheen Barim genoemd) gehanteerde norm (300 meter, [redacted] borgt niet altijd een goed woon- en leefklimaat. Aangezien de norm uitgaat van een jaargemiddelde is niet uitgesloten dat een windpark een aantal maanden per jaar de geluidsnorm overschrijdt. Om dit te voorkomen is een afstandsnorm van 600 meter opgenomen die voldoet aan de in artikel 4.1 Wro opgenomen randvoorwaarde van een goede ruimtelijke ordening.

Deze wijziging in de PRV is dus een generieke norm die PNH zichzelf heeft opgelegd en geen beoordeling of afweging op basis van de lokale situatie.

Uit het vaststellingsbesluit 'Windpark Spuisluis' (p.28):

Uit de Wet geluidhinder volgt dat de woonboten geen geluidgevoelige bestemming zijn omdat gebruik niet is toegestaan op basis van de vigerende bestemming in het bestemmingsplan. Omdat de woonboten illegaal zijn is er geen ruimtelijke belemmering voor de realisatie van de windturbines.

Het Besluit geluid milieubeheer wijst een ligplaats in het water, bestemd om door een woonschip te worden ingenomen, aan als geluidgevoelig terrein. Het gaat om een geluidgevoelig terrein als bedoeld in de Wet milieubeheer, de Wet geluidhinder en het Activiteitenbesluit. Een woonschip zelf is geen geluidgevoelig object.

De grenswaarden gelden op de grens van de ligplaats. Ligplaatsen voor woonschepen die bij gemeentelijke verordening (Woonschepenverordening, Havenverordening, Algemene Plaatselijke Verordening) zijn aangewezen, zonder dat daarvoor aanwijzing in het bestemmingsplan heeft plaatsgevonden, worden niet aangemerkt als geluidgevoelig terrein. Dit laatste is het geval bij de onderhavige woonboten.

Uit de ontwerp-VVGB:

"De windturbines worden op minimaal 600 meter afstand geplaatst van gevoelige bestemmingen en in geval bijzondere lokale omstandigheden normen als bedoeld in artikel 3.14a, derde lid van het Activiteitenbesluit milieubeheer worden vastgesteld conform de daarvoor gestelde voorschriften in de PMV. Binnen 600 meter vanaf de aangevraagde windturbines zijn geen gevoelige bestemmingen opgenomen. Wel bevinden

GEMEENTE VELSEN

zich binnen deze afstand 9 bewoonde woonboten. De aanwezigheid van deze woonboten is in strijd met de aldaar geldende bestemming waardoor ze niet als gevoelige bestemmingen worden aangemerkt. Rijkswaterstaat, de gemeente Velsen en de provincie zijn een bestuurlijk traject gestart om de boten daar weg te krijgen. Omdat de woonboten ter plaatse niet zijn toegestaan en er een bestuurlijk traject is opgestart om ze te verwijderen is er geen ruimtelijke belemmering voor de realisatie van de windturbines.

Uit het bovenstaande blijkt dat sprake is van een goede ruimtelijke ordening. De verklaring van geen bedenkingen kan daarom door u worden afgegeven."

Ik

[Redacted signature area]



369

[REDACTED]

Van: [REDACTED]
Verzonden: maandag 24 april 2017 07:14
Aan: Baukje Kramer; [REDACTED]
Onderwerp: RE: Memo baukje VVGB.docx

Hoi Baukje,

Ik heb het memo gelezen en begrijp de gedachtegang van [REDACTED]. Op het eind van het memo onderschrijft hij ook de motivering van GS.

[REDACTED] (is er morgen/dinsdag weer) kijkt er ook naar en dan kan het memo Ingebracht worden voor het ambtelijk overleg.

Ik heb nog helemaal niets gehoord van [REDACTED] en ook niets zien voorbijkomen.

Met vriendelijke groet,

[REDACTED]
[REDACTED]
[REDACTED]
[REDACTED]
[REDACTED]



370

[Redacted]

Van: Baukje Kramer
Verzonden: woensdag 26 april 2017 17:02
Aan: [Redacted]
Onderwerp: FW: bestuurlijk overleg woonboten

Hoi [Redacted]
[Redacted] zal dinsdag bij ons overleg aanwezig zijn.
Onderstaand aanvullende informatie van [Redacted] die we in het ambtelijk overleg met de provincie kunnen gebruiken.

Met vriendelijke groot,

Baukje Kramer

afdelingmanager
economische zaken, Wonen en Ruimtelijk beleid
Gemeente Velsen
Dudokplein 1, 1971 EN IJmuiden
Postbus 466, 1970 AL IJmuiden

[Redacted]



Van: [Redacted]
Verzonden: woensdag 26 april 2017 15:32
Aan: Baukje Kramer
CC: [Redacted]
Onderwerp: bestuurlijk overleg woonboten

371

Hi Baukje,

Wellicht is het goed om even afstemming te plegen voor het volgend bestuurlijk overleg woonboten.

[Redacted]

Een belangrijke juridische vraag, die aan de zijde van de provincie uitgezocht wordt, is of de provincie een verklaring van geen bedenkingen kan afgeven vooruitlopend op het daadwerkelijk verwijderen van de woonboten. Met andere woorden, kan de provincie op dit moment een verklaring van geen bedenkingen afgeven als er nog woonboten liggen bij het operationeel worden van de windmolens of moeten de woonboten daadwerkelijk weg zijn als de windmolens in gebruik genomen worden?

[Redacted]

[REDACTED]

Kennelijk is ENECO bereid een vergoeding te betalen aan de woonbootbewoners. De vraag is wat voor effect dit heeft op het inzetten van handhavingsinstrumenten. [REDACTED] Interessant in dit kader is om bij ENECO te achterhalen hoe zij hier in andere situaties mee omgaat. Dit zou goed aansluiten bij het gemeentelijk voorstel voor een uitsterfbeleid.

Gelet op het bestuurlijk overleg van 12 april zouden wij voorafgaand aan het komende ambtelijke overleg van 9graag een vooroverleg hebben met de gemeente Velsen.

Ik hoor graag jouw reactie

Met vriendelijke groet,

[REDACTED]
Partner

AKROCONSULT

Benoordenhoutseweg 43 // 2506 BC Den Haag //
Postbus 97682 // 2509 GB Den Haag //

[REDACTED]

www.akroconsult.nl

*****DISCLAIMER*****Deze email is vertrouwelijk en alleen bestemd voor de geadresseerde. Mocht u dit bericht per abuis hebben ontvangen, dan verzoeken wij u dit direct te melden en het bericht en eventuele bijlagen te verwijderen*****DISCLAIMER*****

Zolets?

Groeten,
[REDACTED]

[REDACTED] zoekt een nieuwe collega vastgoedjurist. [Lees meer.](#)

*****DISCLAIMER*****
Deze email is vertrouwelijk en alleen bestemd voor de geadresseerde. Mocht u dit bericht per abuis hebben ontvangen, dan verzoeken wij u dit direct te melden en het bericht en eventuele bijlagen te verwijderen.
*****DISCLAIMER*****

372

[REDACTED]

Van: [REDACTED]
Verzonden: woensdag 26 april 2017 21:37
Aan: [REDACTED]
CC: Baukje Kramer; [REDACTED]
Onderwerp: Opmerking verslag BO 12 april en memo woonboten/windmolens

Beste [REDACTED]

Bijgaand het verslag van het bestuurlijk overleg van 12 april met opmerking en een memo inzake de noodzaak van handhaving van de woonboten i.r.t. de windmolens.

Met vriendelijke groot,



Concept verslag
bestuurlijk ov...



Memo baukje
WGB MJ.docx

[REDACTED]



374

[Redacted]

Van: [Redacted]
Verzonden: donderdag 27 april 2017 09:36
Aan: Baukje Kramer; [Redacted]
Onderwerp: RE: bestuurlijk overleg woonboten

Hoi Baukje,

Heel goed dat [Redacted] aansluit.

[Redacted]
[Redacted] We hebben het volgende week over.

Tijne Koningsdag.

Met vriendelijke groet,

[Redacted]
[Redacted]
[Redacted]
[Redacted]
[Redacted]



375

[Redacted]

Van: [Redacted]
Verzonden: maandag 1 mei 2017 10:26
Aan: [Redacted]
CC: Baukje Kramer; [Redacted]
Onderwerp: RE: Opmerking verslag BO 12 april en memo woonboten/windmoens

Beste [Redacted]

Dank voor het memo. Ik ga dit intern bespreken.
Wat betreft het verslag, zie ik niet de aanpassingen. Heb je de goede versie gestuurd?

Met vriendelijke groet,
[Redacted]

[Redacted]
[Redacted]
[Redacted]
[Redacted]
[Redacted]
[Redacted]
[Redacted]



hoe wil jij leven, wonen, werken en spelen? Nu, en in de toekomst? Praat mee op www.louwnoord-holland.nl

.....

Aan dit bericht en eventuele bijlagen kunnen geen rechten worden ontleend.
Het Provinciaal Bestuur van Noord-Holland.

376

[Redacted]

Van: [Redacted]
Verzonden: donderdag 4 mei 2017 10:02
Aan: [Redacted]
CC: [Redacted] Baukje Kramer
Onderwerp: Verplaatsen ambtelijk overleg woonboten

Beste mensen,

Het aangepaste rapport van [Redacted] komt vandaag of morgen. Dan wordt de voorbereiding voor het ambtelijk overleg erg krap. Daarom stel ik voor het ambtelijk overleg van 9 mei te verplaatsen, bv. een week later.

Ik zal jullie zo aanvullende data voor de datumprikker sturen.

Met vriendelijke groet,

[Redacted]
 [Redacted]
 [Redacted]
 [Redacted]
 [Redacted]

www.noord-holland.nl



Hoe wil jij leven, wonen, werken en spelen? Nu, en in de toekomst? Praat mee op www.louwnoord-holland.nl

.....
 Aan dit bericht en eventuele bijlagen kunnen geen rechten worden ontleend.
 Het Provinciaal Bestuur van Noord-Holland.

377

[Redacted]

Van: [Redacted]
Verzonden: donderdag 4 mei 2017 14:55
Aan: [Redacted]
CC: [Redacted] Baukje Kramer; [Redacted]
Onderwerp: Vragen IJmulder Courant woonboten

Beste [Redacted]

Voor jullie informatie. De IJmulder Courant heeft de provincie vandaag vragen gesteld over de woonboten in relatie tot het windmolenpark.
 Wij hebben deze als volgt beantwoord:

'Op dit moment zijn de gemeente, RWS en de provincie in gesprek over ontwikkelingen in het gebied rondom het NZKG.
 Er is vooralsnog alleen bestuurlijk overleg over hoe om te gaan met deze boten. Zodra hier meer helderheid over is zullen de bewoners daar als eerste over worden geïnformeerd.'

De vragen waren:

Geachte mevrouw, meneer,

Ik ben bezig met het maken van een artikel over enkele woonbootbewoners van de gemeente Velsen die bezwaar maken tegen de aanleg van de mogelijke plaatsing van windmolens vlakbij hun woningen.

Mijn vragen aan de provincie hierbij zijn:

De woningen van [Redacted] en [Redacted] worden al meer dan 20 jaar gedoogd op hun ligplaatsen. [Redacted]
 Dit omdat bewoners zijn ingeschreven bij de gemeente als inwoner. Ze hebben een huisadres en betalen gemeentelijke belasting.
 Vraag 2: Is de provincie voornemens om te gaan handhaven?
 Vraag 3: Is de provincie van plan deze bewoners te gaan ontelgenen? Zoja, op welke gronden?

Tot zover mijn vragen. Is het mogelijk om deze voor 15 uur vandaag te beantwoorden? Dan kan ik deze nog meenemen in het artikel.

Met vriendelijke groet,
 [Redacted]

Met vriendelijke groet,
 [Redacted]

[Redacted]

[Redacted]

[Redacted]

[Redacted]

[Redacted]

www.noord-holland.nl



Hoe wil jij leven, wonen, werken en spelen? Nu, en in de toekomst? Praat mee op www.louwnoord-holland.nl

.....

Aan dit bericht en eventuele bijlagen kunnen geen rechten worden ontleend.
Het Provinciaal Bestuur van Noord-Holland.

378

[Redacted]

Van: [Redacted]
Verzonden: donderdag 4 mei 2017 15:25
Aan: [Redacted]
CC: [Redacted] Baukje Kramer; [Redacted]
Onderwerp: RE: Vragen Ijmuider Courant woonboten

Ha [Redacted]

Dank voor je bericht. Gemeente Velsen en wij zijn ook benaderd door deze journalist. Ik heb hem in ieder geval namens Rijkswaterstaat ook te woord gestaan. In lijn met onderstaande beantwoording, maar daarbij ook aangegeven dat de woonbootwoning in strijd is met het bestemmingsplan en dat de partijen gezamenlijk een omgevingsmanager hebben aangesteld.

Hartelijke groet,

[Redacted]

380

Van: [redacted]
Verzonden: maandag 15 mei 2017 21:09
Aan: [redacted] Baukje
Kramer; [redacted]
[redacted]
CC: [redacted]
Onderwerp: Agenda en stukken ambtelijk overleg woonboten 17 mei
Bijlagen: Agenda170517.docx; Bijlage 1 Concept Verslag170329.docx; Bijlage 2 Concept verslag bestuurlijk overleg 12 april 2017 MJ NH.docx; Bijlage 3 Memo Velsen VVGB.docx; Bijlage 4 Notitie wgb NH.docx; Conceptverslag Cie RWW 27 03 2017_voorvisie.pdf

Beste mensen,

Bijgaand de agenda en stukken voor het overleg over de woonboten a.s. woensdag van 9 tot 11 uur bij RWS.

[redacted] heeft helaas nog geen rapport geleverd. [redacted] zal mondeling de stand van zaken toelichten.

Met vriendelijke groet,

[redacted]

[redacted]

[redacted]

[redacted]

[redacted]

[redacted]

[redacted]



Hoe wil jij leven, wonen, werken en spelen? Nu, en in de toekomst? Praat mee op www.louwnoord-holland.nl

.....
Aan dit bericht en eventuele bijlagen kunnen geen rechten worden ontleend.
Het Provinciaal Bestuur van Noord-Holland.

Aan
Ambtelijk overleg woonboten Binnenspuikanaal
Kopie aan

[Redacted]

1 bijlage(n)

[Redacted]

Betreft Afgeven vvgb windmolens Spuisluis

Memo

[Redacted]

In de notitie bij het bestuurlijk overleg van 12 april is door de provincie over de vvgb het volgende aangegeven:

[Large redacted block of text]

[Redacted text block]

- [Redacted list item]
- [Redacted list item]

[Redacted text block]

[Redacted text block]

[Redacted text block]

[Redacted text block]

[Redacted text block]

Verslag concept

Commissie Ruimte, Wonen en Water

Datum commissievergadering	: 27 maart 2017
Plv. Commissievoorzitter	: Dhr. A.J.C. de Wit
Commissiegriffier	: Mw. M. Veldhoen
Telefoonnummer/e-mail	: 023-5145342/veldhoenm@noord-holland.nl

Aanwezig:		
5	Commissievoorzitter	Dhr. A.J.C. de Wit
	Commissiegriffier	mw. M. Veldhoen
	Leden van de commissie	
	VVD	dhr. P.P.J. Slettenhaar (vanaf agendapunt 7), dhr. J. Kramer, mw. E.A.S. Rommel
	D66	mw. A.J.C.E. Strens, mw. S. Klaassen, dhr. J.H. Rook
10	PvdA	dhr. L. Voskuil, dhr. N. Papineau Salm, mw. C.W.M. van Rooij
	PVV	dhr. M.S. Ludriks, dhr. N. Kaptheijns
	SP	dhr. J.M. Bruggeman, mw. J.M.E. de Groot
	CDA	mw. J.G. Haagsma, dhr. D.G. Heijnen
15	GroenLinks	mw. R.P.M. Kocken, dhr. F.J. Kramer,
	PvdD	mw. L.D. Vermaas, dhr. A.E. van Liere
	ONH	dhr. J.H. Leever
	50PLUS	mw. O.A.C. de Meij
	CU/SGP	dhr. M.C.A. Klein
20	Gedeputeerde Notulist	mw. J. Geldhof, dhr. J van der Hoek, dhr. Loggen Verslagbureau Moneypenny/mw. M. Hendriksen

Afwezig met bericht

25	Agenda	
	0. <u>Presentatie Kustpact</u>	
	<u>Technische Briefing PARK: Toelichting onderzoek mogelijkheden Zonneparken in Bufferzones</u>	
	1. <u>Opening en mededelingen</u>	
	2. <u>Vaststellen Agenda, verslag vorige vergadering, StrA, Moties en Toezeggingen, C-agenda</u>	
30	3. <u>Inloophalfuur</u>	
	4. <u>B- Agenda Water</u>	
	<u>a. Water: Brief GS aan PS inzake Afdoen motie 46A inzake Bescherming Waddenzee</u>	
	5. <u>Rondvraag Loggen</u>	
	6. <u>A-agenda Ruimte</u>	
35	<u>a. RO/Duurzame energie voordracht: herstelbesluit PIP Netuitbreiding</u>	
	7. <u>B-agenda Ruimte</u>	
	<u>a. RO/Duurzame energie: Ontwerp-vvqb afwijking bestemmingsplan windparken Groetpolder, Spuisluis en Tata</u>	
	<u>b. C naar B verzoek CU/SGP: agendapunt 10 i Brief wethouder Sikkema inzake windmolens Schoterog</u>	
40	<u>c. Rondvraag Van der Hoek</u>	
	<u>d. RO/Duurzame energie: Nadere bespreking onderzoek mogelijkheden zonneparken in Bufferzones en voorstel om motie 31A af te doen</u>	
	8. <u>Rondvraag Geldhof</u>	
45	9. <u>Sluiting</u>	

1. Opening en mededelingen

- 50 De voorzitter heropent de vergadering om 18.45 uur en heet iedereen welkom.
- Voorafgaand aan dit deel van de vergadering zijn het agendapunt over de Toekomstvisie Kustpact en de presentatie van de PARK aan de orde geweest. Hiervan is een apart verslag gemaakt.
-Vanwege de drukke agenda worden de spreektijden strikt gehanteerd. Bij de griffier kan worden nagekeken hoeveel spreektijd men nog heeft.
- 55 - In november heeft de commissie een brief gekregen van Boeren Burgers Waterbelang waarin gevraagd wordt om een reactie op het benoemen van vertegenwoordigers voor specifieke categorieën in het bestuur van HHNK. Tot op heden zijn reacties uitgebleven. De brief is uitgezet voor een ambtelijk advies. Zodra het antwoord binnen is, kan de commissie daarop reageren.
- 60 - Er wordt voorgesteld om in de commissie RWW van 15 mei een technische briefing te houden over de ruimtelijke effecten van de energietransitie in de MRA. Er zijn een aantal ateliers geweest en de resultaten daarvan wil men graag presenteren.
De commissie gaat hiermee akkoord.
- De voorzitter vraagt om suggesties voor een buitenlandse excursie door te geven aan een griffie.

65 **2. Vaststellen Agenda, verslag vorige vergadering StrA, Moties en Toezeggingen, C-agenda**
Vaststellen agenda

- Voor agendapunt 7.a. over de ontwerp-vvgb's wordt een afwijkende handelswijze gehanteerd door de ontwerp-vvgb's gevoegd te behandelen. Eerst komen de insprekers aan bod en kan de commissie vragen stellen. Daarna krijgen de commissieleden het woord om in één termijn hun mening over de drie ontwerp-vvgb's te geven.
- 70 - Er zijn rondvragen n.a.v. de actualiteit aangekondigd door de VVD en de SP voor gedeputeerden Geldhof en Van der Hoek.
- De heer Klein heeft een C naar B-verzoek ingediend over agendapunt 10.i over windmolenpark Schoterog. Dit punt staat geagendeerd.

75 **Verslag vorige vergadering van 27 februari 2017**
De commissie stelt het verslag ongewijzigd vast.

- StrA**
80 Er zijn geen vragen of opmerkingen.

Moties en Toezeggingen
De commissie neemt kennis van de lijst met moties en toezeggingen.

- 85 **C-agenda**
De commissie stemt in met de beantwoording en doorzetting naar GS van de ingekomen brieven conform het voorstel van de griffie.

- 3. Inloophalfuur**
90 Er zijn geen sprekers voor het inloophalfuur.

4. B-agenda Water

- a. Water: Brief GS aan PS inzake Afdoen motie 46A inzake Bescherming Waddenzee**
De voorzitter licht toe dat middels motie 46A GS is verzocht alles in het werk te stellen om de Waddenzee te beschermen tegen schadelijke activiteiten en dit standpunt uit te dragen in het Regiecollege Waddengebied (RCW). GS stellen echter dat GS in bescherming geen rol en verantwoordelijkheid hebben. De gedeputeerde heeft het standpunt van PS ingebracht in de vergadering van het Regiecollege Waddengebied van 20 oktober 2016. Het verslag daarvan is aan de stukken toegevoegd.
- 95 Het voorstel van GS is om de motie als afgedaan te beschouwen. De indieners, PvdA, SP, D66, GroenLinks, PvdD, CU-SGP en ONH wordt gevraagd of de motie kan worden afgedaan.
- 100

- De heer Voskuil (PvdA) zegt dat de gedeputeerde in de beantwoording aangeeft geen rol en verantwoordelijkheid te hebben, maar dat hij niet ingaat op het derde punt van de motie: de positie van de gedeputeerde. Hij wil de motie als afgedaan beschouwen als de gedeputeerde de toezegging doet dat hij vanuit zijn positie het standpunt van de provincie waar mogelijk actief uitdraagt, dus ook in Den Haag.
- 105

Pagina 3

110 De heer **Rook** (D66) vindt dat de motie kan worden afgedaan. Hij vraagt wat de sfeer was tijdens de bespreking van de motie in het RCW.

115 Mevrouw **De Groot** (SP) vindt de afdoening mager. De gedeputeerde was in beginsel al niet enthousiast over de motie en daarom hebben PS deze af afgezwakt. In de stukken van het Regiecollege staat dat de heer **Loggen** aandacht voor het standpunt vraagt en dat de voorzitter positief reageert. Mevrouw **De Groot** vindt dat niet erg veel inhoud hebben. Zij sluit zich aan bij de heer **Voskuil** en stelt voor dat PS daarnaast een brief schrijven aan de nieuwe minister van Economische Zaken.

120 De heer **Kramer** (GroenLinks) sluit zich aan bij de inbreng van de heer **Voskuil** en de laatste opmerking van mevrouw **De Groot**. Het gaat om een wezenlijk punt dat door de gedeputeerde naar voren gebracht kan worden.

125 De heer **Leever** (ONH) vindt dat het beschermen van het Waddengebied tegen schadelijke activiteiten in het Regiecollege wat formeel en mager overkomt. Daarnaast zeggen GS dat ze er niet over gaan en dat het ministerie van Economische Zaken het bevoegd gezag is. PS richten de motie echter aan de minister van EZ en de gedeputeerde had de motie ook onder diens aandacht kunnen brengen. Er zit op dit moment blijkbaar niet meer in en daarom vindt de heer **Leever** dat de motie als afgedaan kan worden beschouwd. Hij verzoekt echter de motie over te brengen aan EZ.

130 Mevrouw **Vermaas** (PvdD) is het eens met de opmerking dat de gedeputeerde op zijn minst kan gaan praten met de betreffende bewindspersoon in Den Haag. Het is te gemakkelijk om te zeggen dat GS daarin geen verantwoordelijkheid hebben, want GS hebben de verantwoordelijkheid om het Investeringskader Waddengebied tot een goede uitvoering te brengen. Mevrouw **Vermaas** heeft reële zorgen dat de mijnbouwactiviteiten de ecologische doelen in gevaar brengen. Zij roept de
135 gedeputeerde op om, het liefst met de drie provincies gezamenlijk, een stevige vuist te maken tegen Den Haag zodat de mijnbouwactiviteiten teruggeschoefd of volledig gestopt worden. Mevrouw **Vermaas** sluit zich verder aan bij de vraag van de heer **Rook**.

140 De heer **Klein** (CU-SGP) sluit zich aan bij de vorige sprekers. Hij ziet weinig reden om de motie niet af te doen, maar vindt het antwoord van GS erg mager. Hij denkt dat de gedeputeerde zijn positie meer in de schaal moet leggen en een brief moet schrijven.

145 Mevrouw **Rommel** (VVD) staat als niet-indiener van de motie niet achter een dergelijke brief en hoort graag wat de gedeputeerde hierover te zeggen heeft.

Mevrouw **De Meij** (50PLUS) heeft de motie niet mede-ingediend omdat zij al doorhad dat GS niet zo veel zin hadden om iets in de richting van het kabinet te doen. Zij vermoedt dat als GS de brief doorsturen dit kansloos is, maar zij wenst iedereen veel succes.

150 De heer **Loggen** (ged.) antwoordt dat hij de motie met overtuiging in het Regiecollege Waddenzee heeft besproken, zelfs twee keer omdat hij ook namens de provincie Groningen een dergelijke motie heeft ingebracht en daarbij de positie van Noord-Holland nog een keer onder de aandacht heeft gebracht. In het Regiecollege zitten ook vertegenwoordigers van het Rijk en daarmee ligt de boodschap ook daar. PS mogen verwachten dat de gedeputeerde handelt in de geest van de motie,
155 ook met betrekking tot het Investeringskader, en dat activiteiten die in strijd zijn met de motie niet aan de orde zijn of bevorderd worden.

De voorzitter van het Regiecollege zag de motie als ondersteuning van zijn opvattingen en is een goede bondgenoot. De gedeputeerde adviseert om het onderwerp niet ook nog middels een brief onder de aandacht van de minister te brengen, omdat het Waddenfonds bedoeld is als
160 compenserende maatregel voor de mijnbouwactiviteiten. Als de provincie dit naast alle acties ook nog wil uitvoeren, is dat te veel gevraagd; men wil het geld dat men hiervoor heeft gekregen ook nog besteden.

De gedeputeerde zegt toe dat als er plannen komen die de positie van Noord-Holland regarderen, hij zal handelen conform de motie.

165 Mevrouw **Vermaas** (PvdD) stelt het op prijs dat GS geen activiteiten in het Waddengebied willen ondernemen, maar merkt op dat het gaat om de ecologische doelen die PS hebben vastgesteld. Zij vreest dat er mijnbouwactiviteiten vanuit het Rijk in het Waddengebied worden uitgevoerd die het behalen van die doelen in gevaar brengt.

170

Pagina 4

De heer **Loggen** (ged.) verzekert dat PS mogen verwachten dat als er dergelijke plannen op tafel komen en hij in de positie en gelegenheid is om daarover een opmerking te maken, die in lijn zal zijn met de visie van PS.

- 175 Mevrouw **Vermaas** (PvdD) vraagt of de gedeputeerde kan bevestigen dat er op dit moment geen reden is om te vrezen dat de ecologische doelen niet gehaald worden.

- 180 De heer **Loggen** (ged.) zegt dat het gaat om een monitoringsprogramma. De uitslagen daarvan zijn een belangrijke graadmeter voor de wijze waarop het met de ecologie in de Waddenzee is gesteld. Als er negatieve effecten zijn, moet men met elkaar nadenken over de maatregelen die nodig zijn om ervoor te zorgen dat de parameters hersteld worden. Op voorhand weet de gedeputeerde niet welke maatregelen dan genomen moeten worden, maar hij draagt de motie van PS daarbij uit.

- 185 De heer **Klein** (CU-SGP) wil preciezer weten wanneer de gedeputeerde dat zal doen.

De heer **Loggen** (ged.) antwoordt dat in het RCW bijna alles passeert wat het Waddengebied aangaat. Als er plannen voorbijkomen die contrair zijn aan hetgeen PS voorstaan, zal hij daarop reageren en het standpunt van de provincie Noord-Holland onder de aandacht brengen.

- 190 Mevrouw **Vermaas** (PvdD) vraagt of het mogelijk is om een uitgebreider verslag van de vergadering van het RCW van oktober te krijgen.

De heer **Loggen** (ged.) zegt dat genotuleerd wordt op hoofdlijnen en niet woordelijk.

- 195 De **voorzitter** constateert dat de motie is afgedaan.

5. Rondvraag Loggen

Er zijn geen vragen voor de gedeputeerde.

200 6. A-agenda Ruimte

a. RO/Duurzame energie voordracht: herstelbesluit PIP Netuitbreiding

- De **voorzitter** licht toe dat de Raad van State uitspraak heeft gedaan over de PIP Netuitbreiding Kop van Noord-Holland die bestaat uit vier nieuwe verbindingen van 150 kV-kabels van in totaal 70 km en een nieuw trafostation in Middenmeer. Het PIP is grotendeels intact gebleven. De voorbereiding van de aanleg van de kabel van de Wieringermeer naar het nieuwe trafostation kan voort met een voorlopige voorziening. Dit is cruciaal voor de tijdige ontsluiting van de schone stroom van windpark Wieringenmeer. Er moet voor zeven percelen een herstelbesluit worden genomen. Daartoe dient de algemene regeling voor vergunningen ten behoeve van agrarische werkzaamheden op het tracé te worden veranderd waarvoor 26 weken de tijd is gegeven.

- 205 Een van de percelen maakt onderdeel uit van het cruciale tracé. Het herstelbesluit voor dit specifieke deel wordt daarom naar voren getrokken en ter bespreking voorgelegd aan de commissie en ter goedkeuring aan PS van 13 april. Het herstelbesluit voor de overige delen volgt op een later moment dit jaar.

- 215 De heer **Leever** (ONH) zegt dat het gaat om het perceel met de nieuw te bouwen woning van de familie Dinnessen, waarbij de hoogspanningskabel te dicht bij de woning zou komen te liggen. Uit nader onderzoek blijkt dat de woning al gerealiseerd is en de hoogspanningskabel op een veilige afstand ligt. De heer **Leever** vraagt of dit onderzoek concreet is.

- 220 De heer **Ludriks** (PVV) zegt dat de PVV in het verleden tegen dit PIP heeft gestemd en dat dit zo blijft omdat de PVV geen windmolens wil faciliteren.

De Raad van State heeft gevraagd of een ander tracé voor de windmolens mogelijk is, zodat omwonenden zo min mogelijk last ondervinden. De heer **Ludriks** vraagt of hierover al wat bekend is.

- 225 Namens de heer **Van der Hoek** (ged.) antwoordt zijn ambtenaar dat ter zitting van de Raad van State de locatie van de woning van de familie Dinnessen nog niet helemaal helder was. Die is nu wel zeker en de afstand is voldoende veilig. Een ander tracé op dit perceel is niet mogelijk.

- 230 De **voorzitter** stelt voor om het agendapunt als hamerstuk door te geleiden naar PS. De commissie gaat hiermee akkoord.

7. B-agenda Ruimte

7. a. RO/Duurzame energie: Ontwerp-vvgb afwijking bestemmingsplan windparken Groetpolder, Spuisluis en Tata

235 Insprekers

Mevrouw **Koppen** spreekt als omwonende in op persoonlijke titel over Windmolenpark Groetpolder. Zij meent dat het ontwerp-vvgb niet voldoet aan een goede ruimtelijke ordening; in plaats van verrommeling tegen te gaan, wordt die gecreëerd doordat slechts een gedeelte van de windmolenlijn wordt opgeschaald. Wegens de 600 meter-eis is het niet mogelijk om over de gehele lengte van de huidige lijn van 19 turbines grotere turbines te plaatsen, maar achter de huizen van aandeelhouders en participanten worden zes grote molens van elk 2,5 MW gebouwd. Deze 15 Mw is meer dan de huidige 11,4 MW, dus lijkt het project geslaagd. Maar omdat er formeel voor de 6 nieuwe turbines slechts 12 ingeleverd moeten worden, is beslist dat alleen op het stuk van de 12 turbines de eisen inzake herstructurering gelden en mogen de resterende 7 turbines blijven staan. Dit betekent niet alleen dat omwonenden nog steeds windturbines op minder dan 600 meter van hun huis hebben staan, maar ook dat men vanaf de Wesfriesedijk geen fraai uitzicht heeft doordat de lijnopstelling bestaat uit 6 grote en 7 kleine windturbines. Ook de ARO heeft aangegeven dat twee typen turbines niet wenselijk is, maar dat men ervan uitgaat dat de kleine windmolens op korte termijn worden gesaneerd. Dit is in de voorliggende ontwerpvergunning echter niet terug te vinden.

240 De insprekerster vervolgt dat door het windpark in tweeën te delen gebruik is gemaakt van het feit dat niet is vastgelegd hoe groot de afstand tussen twee lijnopstellingen moet zijn. In het beleidskader Wind op Land is bepaald dat als er gelijke molens staan de onderbreking tussen twee rijen 850 meter moet zijn, maar nu er twee types staan is dat maar 600 meter. De insprekerster vindt het accepteren van slechts 600 meter niet te kwalificeren als goede ruimtelijke ordening. Alleen met het saneren van alle turbines en het bouwen van 6 nieuwe windmolens wordt rechtgedaan aan de uitgangspunten van Wind op Land.

245 De insprekerster vermeldt voorts dat de constructie voor haar woning meer geluidsoverlast betekent. De 600 meter-grens is ingesteld om ervoor te zorgen dat de geluidsbelasting ruim onder de wettelijke norm van Lden 47 dB komt te liggen, maar dat gebeurt niet als er nog oude molens staan. 250 De insprekerster constateert dat er een gekunsteld geheel ontstaat dat maximaal bijdraagt aan de 685,5 MW, maar waarbij de belangen van het landschap en de omwonenden zijn genegeerd.

Mevrouw **Van Rooij** (PvdA) vraagt of er een georganiseerde groep omwonenden is die dezelfde bezwaren heeft.

265 De heer **Bruggeman** (SP) vraagt waar het bezwaar van de insprekerster precies op ziet: dat er twee maten windmolens naast elkaar komen te staan of dat er nieuwe molens worden geplaatst. Dat eerste bezwaar kan verholpen worden door de kleine turbines op te ruimen, de nieuwe molens een groter vermogen te geven of er nog een neer te zetten.

270 De heer **Klein** (CU-SGP) vraagt of de insprekerster contact heeft gehad met de eigenaren van het windpark over de vraag of de oude molens nog lang blijven staan.

275 De heer **Leever** (ONH) sluit zich aan bij de vraag van de heer Klein.

De heer **Ludriks** (PVV) vraagt of de insprekerster als er hogere molens komen last krijgt van slagschaduw en een slechter uitzicht, of dat het alleen om het geluid gaat.

280 Mevrouw **Koppen** zegt dat zij voor zichzelf spreekt. Er staan niet veel woningen langs de Groetpolderweg en veel bewoners zijn participant of aandeelhouder. Omdat de lijn zo verschilt, heeft iedereen een andere invalshoek.

285 De 6 nieuwe molens van 2,5 MW komen te staan achter huizen van aandeelhouders of participanten op minder dan 600 meter. Het gaat mevrouw Koppen echter om de 7 molens die blijven staan. Een staat op 412 meter van haar huis en een ander op 518 meter. Bij elkaar vormt dat een grote geluidsbelasting. Zij zou het liefst zien dat de 6 nieuwe molens er komen en dat de 19 oude weggaan en geherstructureerd worden.

De insprekerster heeft contact gehad met een van eigenaren van het windpark, maar die kon niet vertellen of er gesaneerd wordt. Hoeveel MW de molens worden maakt haar niet uit, het gaat haar om het geluid.

290 De heer **Rutteman** spreekt in namens bewoners van de woonschepen in de Spuisluis. De schepen liggen op geringe afstand van de op te stellen windturbines, ongeveer 170 tot 270 meter. Het gebied wordt al zwaar belast. Daaraan wordt meer geluidsbelasting toegevoegd en men vreest dat het onleefbaar wordt. Woonschepen zijn moeilijk te isoleren voor geluid.

295 De inspreker stelt dat de initiatiefnemer zich er gemakkelijk vanaf maakt door te stellen dat de
scheepen er illegaal liggen omdat ze niet positief zijn bestemd in het betreffende bestemmingsplan
uit 2010. Ook wordt gesteld dat de scheepen geen ligplaatsvergunning hebben. De werkelijkheid is
300 genuanceerder; de scheepen liggen er al ruim 30 jaar en in die periode was de enige
vergunningplicht een ontheffing op grond van het Binnenvaartpolitiereglement waarover de
scheepen beschikken. De scheepen zijn er dus legaal gekomen. Pas vanaf 2005 is op grond van de
gemeentelijke verordening een vergunningplicht gaan gelden. Stellen dat er geen
ligplaatsvergunning is, zal in een eventuele handhavingprocedure tot problemen gaan leiden.
De inspreker vervolgt dat de scheepen inderdaad niet positief bestemd zijn, maar dat dit niet
305 wegneemt dat voor het bestemmingsplan van kracht werd, er een uitbreidingplan gold dat geen
voorschriften of verbodsbepalingen t.a.v. het neerleggen van scheepen kende. De inspreker stelt dat
de scheepen op grond van het overgangsrecht een status hebben in het nieuwe bestemmingsplan en
dat daar rekening mee gehouden dient te worden.
De inspreker vraagt de commissie niet zonder meer met de vvgb akkoord te gaan, maar nader
onderzoek te vragen naar de situatie en eisen te stellen in de zin van een verplaatsingsregeling of
310 anderszins.

Mevrouw **De Meij** (50PLUS) vraagt of in de 30 jaar dat de scheepen er liggen de gemeente pogingen
heeft ondernomen om ze weg te krijgen. Zij denkt dat het overgangsrecht inderdaad van toepassing
is en dat de gemeente er veel moeite mee krijgt om de woonscheepen weg te krijgen.
315

De heer **Klein** (CU-SGP) vraagt of het niet positief bestemd zijn van de woonscheepen los van de
windmolens andere problemen oplevert en of men in gesprek is met de gemeente om een positieve
bestemming te krijgen of omdat de gemeente de scheepen daar weg wil hebben.

320 De heer **Bruggeman** (SP) onderschrijft het betoog over het overgangsrecht, maar merkt op dat ook
de redenering gevolgd kan worden dat de bestemming alleen gevoelig kan zijn als die in het
bestemmingsplan verankerd is. Hij vraagt of de inspreker deze redenering kan volgen.
De heer Bruggeman heeft begrepen dat de initiatiefnemer, Eneco, of de gemeente in overleg willen
gaan om de woonscheepen weg te krijgen. Als de woonscheepen er mogen liggen, kan het plan niet
325 doorgaan omdat ze binnen de 600 meter-grens liggen. Hoe verhoudt dit zich tot elkaar?

Mevrouw **Hageman** (CDA) begrijpt dat de woonscheepen sinds 2005 vergunningsplichtig zijn en
vraagt wat de bewoners sinds die tijd hebben gedaan om een vergunning te krijgen.

330 Mevrouw **Van Rooij** (PvdA) vraagt of de woonscheepen aangesloten zijn op de nutsvoorzieningen.

Mevrouw **Klaassen** (D66) vraagt welke opties verkend worden in de gesprekken met de gemeente en
of die kansrijk zijn. Ook vraagt ze wat de gevolgen zijn als het plan verdergaat.

335 De heer **Rutteman** antwoordt dat de scheepen er al decennia liggen. In de betreffende
bestemmingsplannen uit 2005 en 2010 zijn de scheepen niet positief bestemd. Wel is in 2007
begonnen met het aanleggen van riolering. Die aansluitingen zijn echter niet gerealiseerd omdat de
regelgeving veranderde, maar tot tien jaar geleden zijn de scheepen gefaciliteerd.

340 Er zijn gesprekken met de gemeente, maar die zijn niet erg gestructureerd. Er is terugkoppeling dat
de gemeente en Rijkswaterstaat in overleg zijn, maar tot op heden is er geen beeld en is er geen
sprake van direct contact of concrete besprekingen.

In bestemmingsplannen is er standaard sprake van overgangsrecht. Dit betekent dat alles wat ooit
illegaal was in principe aanwezig mag blijven. Scheepen zijn echter geen bouwwerken, dus was geen
bouwvergunning nodig, en daarom is dit in principe een bestemming die mag worden voortgezet.

345 Op de vraag is of de 600 meter-grens alleen geldt voor positief bestemde objecten of ook voor
objecten die op basis van het overgangsrecht legaal zijn, durft de inspreker te stellen dat dit laatste
het geval is.

De woonscheepen zijn aangesloten op nutsvoorzieningen, afgezien van de riolering.

350 De inwoners hebben geen actie ondernomen nadat de verordening en de bestemmingsplannen zijn
aangepast. Dit hoefde ook niet. De gemeente heeft ook nooit gehandhaafd.

EERSTE TERMIJN

355 De **voorzitter** licht toe dat in een vvgb (verklaring van geen bedenkingen) wordt beoordeeld of de
afwijking van het bestemmingsplan ruimtelijk aanvaardbaar is. De verklaring kan slechts worden
geweigerd in het belang van een goede ruimtelijke ordening. De Omgevingsdienst
Noordzeekanaalgebied (NZKG) heeft dit namens GS getoetst en neergelegd in de bijgevoegde

360 motivering. Hierbij zijn de PRV en overige ruimtelijke relevante wet- en regelgeving meegenomen. De vraag aan de commissie is of de motivering helder genoeg beschreven is. De gedeputeerde zal de te maken opmerkingen voor kennisgeving aannemen en bij de inbreng van de definitieve vvgb aangeven op welke manier de opmerkingen zijn verwerkt. De voorzitter vraagt de commissieleden om in één termijn over alle drie de windmolenparken hun opmerkingen te maken.

365 De heer Ludriks (PVV) merkt op dat de PVV meerdere malen schriftelijke vragen heeft gesteld over de Groetpolder. Uit het verhaal van de inspreker blijkt wel dat het een rommeltje is. Hij vraagt de gedeputeerde daar een reactie op te geven.

370 Mevrouw Van Rooij (PvdA) merkt op dat het lijkt alsof er met betrekking tot Groetpolder geen bezwaren op grond van de ruimtelijke ordening zijn, maar dat het probleem van de inspreker en andere omwonenden ligt in het feit dat de 7 resterende molens niet worden gehestructureerd. Zij vraagt of de gedeputeerde vindt dat dit leidt tot een verrommeling van het landschap en hoe hij m.b.t. de kwaliteit van het landschap kijkt naar de twee verschillende lijnopstellingen. Mevrouw Van Rooij vraagt of dit probleem kan worden opgelost en of er zicht is op een sanering op korte termijn. Mevrouw Van Rooij heeft zorgen over windpark Spuisluis. De werkgroep Windpark Spuisluis heeft diverse bezwaren, vreest voor een verslechtering van de leefomgeving door cumulatie van diverse 375 factoren en vraagt om een gedegen aanvullend onderzoek naar de gevolgen voor de gezondheid. De PvdA-fractie is groot voorstander van windenergie, maar vindt dat twijfel over negatieve effecten op de gezondheid van mensen moet worden uitgesloten. Mevrouw Van Rooij vraagt of aan deze onderdelen van de bewoners tegemoet kan worden gekomen.

380 Mevrouw Klaassen (D66) vraagt mevrouw Van Rooij wat buiten fijnstof nog meer onderzocht moet worden.

385 Mevrouw Van Rooij (PvdA) zegt dat bewoners zelf hebben aangegeven welke onderzoeken er nog niet of niet voldoende gedaan zijn. Zij is tevreden als er een gesprek komt met de bewoners en overeenstemming wordt bereikt over het uit te voeren onderzoek. Mevrouw Van Rooij vraagt of het mogelijk is om de vliegroute van de loodsen te verleggen en welke invloed het stopzetten van turbines door overvliegende helikopters heeft op de levensduur of de opbrengst. Met betrekking tot de woonschepen in Spuisluis vraagt mevrouw Van Rooij of de problemen niet eerst moeten worden opgelost voordat de vvgb kan worden afgegeven. 390 Met betrekking tot Ferrum constateert mevrouw Van Rooij dat de drie nieuwe windmolens dezelfde verschijningsvorm hebben als de oude. Zij vraagt of dit ook voor de hoogte geldt en of hiermee sprake is van één lijnopstelling.

395 De heer Leever (ONH) beperkt zijn vragen tot de Groetpolder en vraagt hoe het zit met de saneringsregeling 2 voor 1, die inhoudt dat voor elke nieuwe molen twee oude molens weg moeten. Ook als de molens onder de SDE+-regeling vallen, moeten ze opgeplust worden naar een hoger megawattage.

400 De heer Klein (CU-SGP) ziet geen bezwaar tegen de drie vvgb's. Met betrekking tot Spuisluis vraagt hij wat de aanleiding is voor de wens om de woonschepen weg te halen en of het daarbij alleen om de windmolens gaat of ook om andere zaken. Hij vraagt of PS het onderzoek waarin staat dat windmolens weinig effect hebben op de verspreiding van fijnstof ooit heeft ontvangen en of, als dit niet het geval is, dit toegestuurd kan worden. 405 De heer Klein begrijpt dat ongelukkig is dat in de Groetpolder 7 oude molens blijven staan. Hij vraagt of de gedeputeerde contact heeft gehad met de initiatiefnemers en de eigenaren over het saneren van de molens.

410 De heer Slettenhaar (VVD) biedt zijn excuses aan voor het feit dat hij later is. Hij sluit zich aan bij het verzoek van de PvdA om zo veel mogelijk mensen gerust te stellen waar het gaat om fijnstof en ervoor te zorgen dat hierover alle informatie beschikbaar is. Wat betreft Groetpolder sluit de heer Slettenhaar zich aan bij de vragen over de 2 voor 1-regeling.

415 Mevrouw De Meij (50PLUS) sluit zich aan bij de vragen over fijnstof. Zij is van mening dat er wat betreft Groetpolder geen sprake is van een goede ruimtelijke onderbouwing en zegt dat haar fractie wellicht niet gaat instemmen met de bouw van dit windmolenpark vanwege de verrommeling van het landschap.

- Wat betreft Spuisluis denkt mevrouw De Meij dat het een enorme toer wordt om de woonschepen daar weg te halen en dat het onverstandig is om de procedure alvast in te zetten. Dit probleem moet eerst opgelost worden.
- 420 Met betrekking tot windmolenpark Ferrum ziet mevrouw De Meij vooralsnog geen probleem.
- Mevrouw **Haagsma** (CDA) heeft geen bezwaren van ruimtelijke ordening ten opzichte van de ontwerp-vvgb's. Zij sluit zich aan bij de vragen over de oude molens in Groetpolder.
- 425 De vragen naar het onderzoek naar fijnstof bij de Spuisluis vallen weliswaar buiten het agendapunt, maar mevrouw Haagsma wil toch graag weten op welke manier dit onderzoek met de bewoners is besproken.
- Mevrouw **Klaassen** (D66) maakt de Omgevingsdienst complimenten voor het helder, kort en bondig formuleren van de verklaringen. Zij ziet geen bezwaar tegen de vvgb's, maar sluit zich aan bij de vragen over de woonschepen, de verschijningsvormen etc.
- 430
- De heer **Bruggeman** (SP) vindt het windpark Tata een goed voorbeeld van de manier waarop windmolens moeten worden geplaatst: op industrieterreinen waar niemand er last van heeft. Hij vindt het ontwerp voor de Groetpolder opmerkelijk aangezien er kleine molens blijven staan en vraagt of er in minnelijk overleg getreden kan worden met de initiatiefnemer om minder maar grotere molens neer te zetten zodat de oude opgeruimd kunnen worden. Uit de inbreng van de inspreker over Groetpolder begrijpt hij dat er sprake is van "participantenwoningen" waarvoor in jurisprudentie wordt toegestaan dat de 600 meter-grens niet geldt. Hij heeft gezocht naar de betreffende jurisprudentie, maar die niet gevonden en vraagt of voortaan het zaaknummer in de stukken opgenomen kan worden.
- 435
- 440 Met betrekking tot Spuisluis merkt de heer Bruggeman op dat er dicht bij de molens mensen wonen die op dit moment al veel overlast van allerlei zaken hebben. Hij verwijst naar de zienswijze van de heer Weidema, die namens veel bewoners spreekt. De heer Bruggeman ziet graag dat die zienswijze zo serieus wordt genomen dat de provincie tot de conclusie komt dat Spuisluis niet doorgaat. Het betoog van de inspreker over Spuisluis en het overgangsrecht kan de heer Bruggeman volgen.
- 445 Omdat de boten binnen 600 meter van de windmolens komen te liggen, kan het windpark er gewoon niet komen. Hij hoort graag van de gedeputeerde -- als de woonboten daar illegaal zouden liggen en niet meetellen op grond van het bestemmingsplan -- waarom toch wordt geprobeerd om de woonboten weg te slepen. Wat betreft de SP gaat windpark Spuisluis niet door.
- 450 De heer Bruggeman vraagt zich af waarom de commissie niet net als in het verleden voor de terinzagelegging is gevraagd of zij met de terinzagelegging akkoord gaat. Nu is Spuisluis al ter inzage gelegd en volgt de bespreking achteraf.
- De **voorzitter** merkt op dat de SP-fractie bijna door haar spreektijd heen is.
- 455
- De heer **Van der Hoek** (ged.) licht toe dat bij de definitieve vvgb ingegaan zal worden op de vragen over bijvoorbeeld de ruimtelijke ordening van Groetpolder en de vermeende verrommeling. Enkele andere vragen zal hij nu beantwoorden, zoals die over de 2 voor 1-regeling. Daarvan is sprake omdat er van twaalf naar zes windmolens wordt gegaan.
- 460 De heer Klein vroeg naar de aanpak van de woonboten en of dit alleen gebeurt n.a.v. de aanvraag. De gedeputeerde zegt dat dit niet het geval is omdat Rijkswaterstaat en de gemeente de situatie mede op basis van het bestemmingsplan niet gewenst vinden. De primaire verantwoordelijkheid ligt bij deze instanties.
- 465 Het onderzoek naar fijnstof zit bij de stukken. Het onderzoek is niet actief door GS met de omwonenden besproken. Eneco is de aanvrager en heeft het onderzoek uitgevoerd. Voor zover de gedeputeerde heeft begrepen, is het besproken en zijn de bewoners betrokken bij het onderzoek. Er is geen contact opgenomen met de exploitant van de overige windmolens in de Groetpolder. De gedeputeerde zal voortaan het zaaknummer bij jurisprudentie toevoegen.
- 470 De SP vroeg waarom er niet eerder over de terinzagelegging gesproken is. De gedeputeerde zegt dat tijdens deze bijeenkomst de vragen en opmerkingen van PS besproken worden en dat GS hiermee ophalen wat PS vinden.
- De heer **Bruggeman** (SP) meent dat er in het verleden eerst aan de commissie werd gevraagd of een ontwerp ter inzage kan worden gelegd. Nu ligt het ontwerp ter inzage en kan men er daarna pas iets van zeggen.
- 475
- De heer **Van der Hoek** (ged.) heeft begrepen dat het nu op dezelfde manier gaat als in het verleden.

- 480 De heer **Slettenhaar** (VVD) vraagt of er tijdens een ander bespreekmoment ingegaan wordt op de vragen over de verrommeling in de Groetpolder e.d.
- 485 De heer **Van der Hoek** (ged.) zegt dat PS in deze vergadering vragen kunnen stellen en opmerkingen kunnen maken waarop bij de definitieve vvgb specifiek wordt ingegaan. Sommige vragen vereisen nader onderzoek en kunnen niet ter plekke beantwoord worden.
- De heer **Slettenhaar** (VVD) zegt dat hij daar begrip voor heeft, maar dat hij naast vragen ook zorgen heeft gehoord en dat het goed is als die geadresseerd worden.
- 490 De heer **Van der Hoek** (ged.) zegt toe dit te zullen doen.
- 7. b. C naar B-verzoek CU-SGP: agendapunt 10 i Brief wethouder Sikkema inzake windmolens Schoteroog**
- 495 De voorzitter licht toe dat de fractie van de CU-SGP een verzoek heeft ingediend om agendapunt 10.i, de brief van wethouder Sikkema inzake de windmolens bij Schoteroog, te agenderen als bespreekpunt.
- 500 De heer **Klein** (CU-SGP) licht toe dat bij Schoteroog een aantal windmolens stilstaan omdat ze kapot zijn en de onderdelen niet vervangen kunnen worden. De gemeente Haarlem heeft de ambitie om veel energie op eigen grond op te wekken en wil deze windmolens graag vervangen door grotere exemplaren. De heer Klein constateert dat het om een beperkt formaat windmolens van maximaal 1 MW zal gaan. Hij denkt dat het reëel is om te bespreken hoe de provincie dit verzoek kan honoreren.
- 505 De heer **Slettenhaar** (VVD) vindt dit geen ingewikkelde kwestie. Het voorstel valt niet onder de gestelde criteria en is in strijd met het Wind op Land-beleid en kan daarom niet gehonoreerd worden.
- De heer **Van Liere** (PvdD) vraagt of de VVD-fractie ook een inhoudelijke motivering heeft waarom zij tegen deze ontwikkeling is. De heer Van Liere meent dat het beleid misschien moet worden herzien omdat er een heel goed projectvoorstel voorligt.
- 510 De heer **Slettenhaar** (VVD) antwoordt dat het beleid is opgebouwd vanuit de inhoud en dat er afspraken zijn gemaakt over het aantal MW, die de VVD erg belangrijk vindt. Hij vindt dat men op koers moet blijven en heeft er vertrouwen in dat de gedeputeerde dit volhoudt.
- 515 De heer **Van Liere** (PvdD) wil niet op dit moment de discussie over het beleid voeren, maar vraagt nogmaals wat de inhoudelijke bezwaren van de VVD tegen dit project zijn.
- De heer **Slettenhaar** (VVD) zegt dat er afspraken zijn en dat de VVD het belangrijk vindt dat afspraak afspraak is.
- 520 Mevrouw **De Meij** (50PLUS) vindt het sympathiek dat de CU-SGP-fractie het onderwerp op de B-agenda zet, maar is het met de VVD eens dat het voorstel niet in het beleid past. De gemeente Waterland heeft ook eens een dergelijk voorstel gedaan, dat ook is afgewezen.
- 525 Mevrouw **Klaassen** (D66) vraagt zich af hoe bijzonder en uniek de situatie is en of dergelijke brieven vaker binnenkomen. Daarnaast vraagt zij of er een voortgangsrapportage komt over het behalen van de 685,5 MW.
- De heer **Ludriks** (PVV) is het eens met de VVD dat er geen uitzonderingen gemaakt moeten worden.
- 530 Mevrouw **Kocken** (GroenLinks) vindt dit juist een onderwerp dat regelmatig op de agenda moet terugkomen, omdat men zich moet blijven afvragen of het beleid redelijk is; er zijn meerdere voorstellen gedaan waarbij men zich kan afvragen of het beleid ten koste van alles gehandhaafd moet worden. Het enige argument van de VVD is dat er niet te veel duurzame energie opgewekt moet worden omdat dit niet voldoet aan het beleid. Mevrouw Kocken vraagt zich af of dit argument
- 535 nog voldoet, gezien de gedragen opinie over duurzaamheid in de commissie.
- De heer **Slettenhaar** (VVD) zegt dat duurzame energie breder is dan windmolens.

540 Mevrouw **Kocken** (GroenLinks) heeft uit de bijdrage van de VVD begrepen dat het argument van de VVD is dat men dit soort projecten niet moet willen omdat men dan over het totaal afgesproken MW's heengaat. Zij vraagt zich af of dat bezwaar wel van deze tijd is.

545 De heer **Slettenhaar** (VVD) vindt het maken van afspraken en zich daaraan houden van deze tijd. Hij hoopt dat GroenLinks dit ook gaat leren. Het gaat niet om duurzame energie en niet om dit specifieke voorstel. De VVD is een heel duurzame partij die voor duurzame energie is, maar ook haar afspraken nakomt.

550 De heer **Bruggeman** (SP) steunt de heer Slettenhaar en voegt toe dat er woningen op minder dan 600 meter afstand staan.

555 De heer **Van Liere** (PvdD) vindt dit project een mooi voorbeeld van iets wat wel zou moeten kunnen. De beleidsregels kunnen nooit een vervanging zijn van het inhoudelijke argument. Men heeft te maken met een maatschappelijk discours waarin mensen zich niet gehoord voelen; in alle gevallen moet men iemand die een voorstel doet kunnen uitleggen waarom een project volgens het beleid niet kan en dit inhoudelijk motiveren. Die argumentatie hoort de heer Van Liere niet. Hij vindt dat men niet in een technocratie terecht moet komen.

560 Mevrouw **Haagsma** (CDA) meent dat de gemeente Haarlem de windmolens gewoon kan vervangen. Zij mist in de brief de onderbouwing voor de reden dat dit op deze plek niet kan. Zij begrijpt dat het niet de rol van de gedeputeerde is om antwoord op deze vraag te geven, maar hoort graag wat voor precedent het scheidt als men op het verzoek ingaat en wat dit betekent voor het afgesproken maximum van 685,5 MW.

565 De heer **Klein** (CU-SGP) dankt de commissieleden voor hun reactie. Het punt is dat het beleid soms spaak loopt en dat er dan gekeken moet worden naar een manier om het beleid te verantwoorden of aan te passen. Hij denkt dat dit onderwerp daarvan een goed voorbeeld is, omdat het gaat om oude molens die onder het huidige beleid niet vervangen kunnen worden en om een breedgedragen project dat loopt volgens de zogenaamde postcoderoosregeling. Hij vindt het belangrijk dat PS zich beraden op de vraag hoe zij dit soort ongewenste effecten van het beleid kunnen tegengaan.

570 De **voorzitter** vat samen dat het om een interne discussie gaat. De gedeputeerde hoeft niet te reageren omdat het onderwerp niet GS betreft.

575 De heer **Van der Hoek** (ged.) heeft met belangstelling naar de discussie geluisterd en denkt dat die thuishoort in de commissie. Het handelingskader van GS wordt door PS opgesteld. Zoals terecht is vastgesteld is er in het kader geen ruimte en kan hij niet anders dan de aanvraag van Haarlem afwijzen.

580 Mevrouw **Haagsma** (CDA) zegt dat er ook een aantal technische vragen zijn gesteld, zoals over de precedentwerking en de 685,5 MW.

De **voorzitter** stelt voor om deze vragen schriftelijk in te dienen.

7. c. Rondvraag Van der Hoek

585 Mevrouw **De Groot** (SP) is n.a.v. vragen over het asbestbeleid in de commissie NLM door gedeputeerde Tekin doorverwezen naar gedeputeerde Van der Hoek. Het gaat om de vraag of de provincie bereid is om te werken aan coördinatie, monitoring en inspiratie van het asbestbeleid en daarover met gemeenten in gesprek te gaan.

590 De heer **Van der Hoek** (ged.) is van mening dat het asbestbeleid bij de portefeuille Milieu hoort. Hij zal met gedeputeerde Tekin bespreken op welke manier een antwoord kan worden gegeven.

7. d. RO/Duurzame energie: Nadere bespreking onderzoek mogelijkheden zonneparken in bufferzones en voorstel om motie 31A af te doen

595 Insprekers

600 De heer **Bos** spreekt in namens de initiatiefnemers van Energy Park Zwanenburg (EPZ). Hij geeft een stand van zaken ten opzichte van de vorige commissievergadering, toen er twijfels waren over het uitgevoerde onderzoek en de vraag of motie 31A was uitgevoerd. GS hebben toen het aanbod gedaan om een nadere toelichting op het onderzoek te geven. Die bevroegen toelichting van de PARK heeft men vandaag gehoord. De inspreker viel op dat de vraag over de manier waarop het onderzoek

- is uitgevoerd en of er specifiek naar het gebied bij Zwanenburg is gekeken niet is beantwoord. Hij vindt dit een gemiste kans en dat dit de vraag oproept of de motie is uitgevoerd.
- In de toelichting van de PARK vielen de inspreker drie punten op. 1. Er werd aangenomen dat zonnepanelen haaks staan op het bufferzonebeleid. In art. 26 van de PRV staat echter dat er geen
605 woningbouw of bedrijventerreinen mag komen, maar worden zonneparken niet genoemd. De inspreker wijst erop dat de provincie vorig jaar heeft besloten dat zonneparken geen vorm van verstedelijking zijn omdat de agrarische bestemming van de grond intact blijft, ze maximaal 25 jaar blijven liggen en er een saneringsplicht geldt. 2. Ook de PARK gaf aan dat de betreffende bufferzone
610 bijzonder is en dat deze pas sinds 2006 bestaat. De vraag waarom dit zo is, kon de PARK niet beantwoorden, maar de inspreker heeft dit onderzocht. Het bufferzonegebied is op deze plek uitgebreid omdat Schiphol de Polderbaan heeft gekregen en er groencompensatie voor Zwanenburg moest komen. Twee jaar geleden is de stichting die zich hiermee bezighield echter opgeheven en is de wens om hier groen te realiseren ingetrokken als zijnde niet haalbaar. Dit roept de vraag op of het wel terecht is dat dit gebied een bufferzone is. Ook is er een strategische
615 bedrijventerreinreservering voor het gebied opgenomen die later is vervallen. 3. De PARK deed aan het eind van zijn betoog een handreiking om toch te onderzoeken wat de mogelijkheden zijn. Dit was de kern van de motie en die vraag ligt volgens de inspreker nog steeds op tafel. De initiatiefnemers hebben de vraag laten onderzoeken door Rho, een bureau met veel ervaring op het gebied van de inpassing van zonneparken. De conclusie is dat zonneparken ingepast kunnen worden
620 als men aan een aantal technische aspecten voldoet. Voor het gebied bij Zwanenburg geldt dat het in een kom ligt en dat de horizon is verhoogd door o.a. snelwegen, bebouwing en de Ringdijk. Als de panelen 1,5 meter hoog zijn, wordt de horizon niet verstoord en is de openheid van het landschap gewaarborgd.
- De inspreker is het niet eens met het punt van de PARK dat het gebied is opengebleven dankzij de bufferzone. De reden hiervoor is namelijk de ligging van Schiphol en dat op grond van het LIB hier
625 niet gebouwd mag worden. Er wordt zelfs gezegd dat het onverstandig is om in dit gebied te wonen.
- Mevrouw Kocken (GroenLinks) merkt op dat een van de onderwerpen in een eerdere presentatie de
630 voedselveiligheid was. Zij vraagt hoe de landbouwgronden op dit moment bijdragen aan de voedselveiligheid en of het onder water lopen van akkers daarbij in de weg staat. Daarnaast vraagt zij of het plan binnen de regels van de provincie zou vallen als er geen sprake van een bufferzone zou zijn.
- De heer Van Liere (PvdD) vraagt wat de centrale boodschap is die de inspreker wil meegeven.
635
- De heer Papineau Salm (PvdA) vraagt of er contact is geweest met de omwonenden en wat er is gedaan om hen te betrekken.
- Mevrouw Strens (D66) vraagt naar welke andere technische aspecten is gekeken.
640
- De heer Bos zegt dat voedselveiligheid en water absoluut een aandachtspunt zijn in Zwanenburg dat vaak te kampen heeft met wateroverlast. Het is wat dit betreft een lastig gebied om te boeren. Als er geen bufferzone zou zijn, zou het plan inpasbaar zijn. Aan de eisen van tijdelijkheid, de technische inpasbaarheid en het goed inkleden kan worden voldaan, terwijl het dan nog steeds een haalbare
645 businesscase is.
- De inspreker vindt het belangrijk om samen met bewoners, collega's en bureaus op te trekken. EPZ heeft daarom in het beginstadium informatieavonden georganiseerd en de omwonenden gevraagd om te komen met punten en zorgen. Het lastige is dat een plan een eigen leven gaat leiden en er altijd tegenstanders zullen zijn. Daarbij komen punten naar voren die niet terecht zijn en die mensen bang maken. EPZ heeft geprobeerd om dat proces te keren door open te communiceren, ook via de website en Facebook, en mensen uit te nodigen om te komen kijken op het bedrijf. Een grote stap was om het plan aan te passen, zodat het verder van het dorp af kwam te liggen. Dit had gevolgen voor de businesscase. Helaas heeft dit niet alle zorgen weggenomen.
- Het centrale punt van de inspreker is de vraag hoe men nu verder gaat. EPZ heeft gevraagd om een
650 serieuze kans, maar heeft niet het gevoel dat die is geboden; er is een beleidsmatige toets uitgevoerd maar geen inhoudelijke die ziet op het gebied en de mogelijkheden en kansen die er liggen. Daarom vraagt de inspreker nogmaals of de commissie GS de opdracht wil meegeven om er heel serieus naar te kijken en te denken in kansen om het project mogelijk te maken.
- 655
- De heer van Loenen van Rho gaat in op de technische aspecten. Er is gekeken naar de opstelling en het zo neerzetten van de panelen dat openheid en groen tussen de panelen mogelijk is. De openheid wordt gewaarborgd doordat de panelen 1,5 meter hoog zijn. Ook is gekeken naar de dragende
660

structuur en de lange lijnen van het landschap. Een ander belangrijk aspect is de waarneming vanuit het feitelijke veld; door de inpassing zijn de panelen beperkt zichtbaar.

665

Mevrouw **Parlevliet** en mevrouw **Oostwouder** spreken in namens de Kerngroep GEEN Megazonnepanelenpark in Zwanenburg die Zwanenburger vertegenwoordigt die tegen het initiatief van EPZ zijn. Inmiddels zijn dat er ruim 1.500 en elke dag komen er tegenstemmers bij. De noodzaak voor meer duurzame energie is er, maar de noodzaak om hiervoor een bufferzone op te offeren niet. Dit is ook de conclusie van het onderzoek van GS, die volgens de inspreker zowel de energietransitie als het belang van een goede RO op de lange termijn voor ogen hebben. De inspreker meent dat het plan van EPZ niet past in het beleid van PS en de ruimtelijke spelregels. EPZ wil 375.000 zonnepanelen op 130 ha. hoogwaardige landbouwgrond in een bufferzone en gemeentelijk kerngebied plaatsen. De inspreker meent dat dit is omdat de grondposities van de initiatiefnemers hier liggen.

670

De inspreker wijst erop dat in de gemeente Haarlemmermeer al groen licht is gegeven voor zonneparken De Groene Hoek en A4-Rijsenhout. Het is goed om te focussen op alternatieve locaties zoals deze die minder groot zijn en niet in een bufferzone of zwaar gehinderd gebied liggen. De gemeente heeft daarbij laten weten dat zij de kansen op ontwikkeling van EPZ klein acht en aangegeven dat er nog steeds veel mail binnenkomt van burgers die zich uitspreken tegen de komst van EPZ. Het draagvlak is klein en wordt per dag kleiner.

680

De inspreker zegt dat EPZ beweert dat de zonnepanelen een ganswerende functie hebben en daardoor positief bijdragen aan de vliegveiligheid. Wildbeheer Eenheid Haarlemmermeer heeft echter bevestigd dat zonnepanelen ganzen niet weren maar uitsluitend verplaatsen. Er zullen door de zonneparken niet minder ganzen richting Schiphol vliegen. Een ander aspect van de vliegveiligheid is de schittering voor piloten, beïnvloeding van landingsapparatuur door elektromagnetische interferentie en thermiekbellen die door de zonnepanelen kunnen ontstaan. EPZ is voornemens de panelen pal onder twee aanvliegroutes te plaatsen waar vluchten dalen of stijgen, het meest kwetsbare moment van elke vlucht. Op andere luchthavens liggen de panelen dan ook vlak bij de luchthavengebouwen en niet onder de landingsbaan.

685

De inspreker vindt het belangrijk dat de commissie zich realiseert dat er mensen wonen in Zwanenburg. De politiek roept al gauw dat er sprake is van NIMBY, maar gezien de impact van het zonnepark op de leefomgeving en het karakter daarvan is dit een logische reactie van de burgers. Het gebied is al zwaar belast vanwege de geluidshinder. Omwille van de omgevingskwaliteit is het maatschappelijk niet verantwoord hier een van de grootste zonneparken van Europa te realiseren. Het park brengt de inwoners ook geen financiële voordelen. Het is duurzamer en goedkoper om zonnepanelen op het eigen dak of dat van een ander te leggen.

690

De inspreker vindt de visie van de heer Bos ten aanzien van de leefbaarheid in Zwanenburg, die hij tijdens de commissievergadering 27 februari heeft ingebracht, te kort door de bocht en bij het denigrerende af. In Zwanenburg wonen veel mensen met veel plezier. Er wordt volop gecreëerd in de bufferzone, het karakter van het gebied wordt door de omwonenden zeer gewaardeerd en veel mensen maken gebruik van de fietspaden door de akkers.

695

De inspreker neemt aan dat de commissie het door EPZ opgestelde rapport over de bufferzone van Amsterdam terzijde schuift. Er is reeds onderzoek verricht en de conclusie daarvan is duidelijk. Tot slot herhaalt de inspreker dat er geen noodzaak is voor zonne-energie in de bufferzone. Het beleid van de provincie schept volop kansen en uit de presentatie van de PARK blijkt dat er voldoende witte vlekken in de provincie zijn die geschikt zijn voor zonne-energie. De inspreker roept op om daar te beginnen.

700

De heer **Klein** (CU-SGP) vraagt of hij goed begrijpt dat het grootste bezwaar is dat het landschap minder mooi wordt. Hij vraagt of vanuit de initiatiefnemers pogingen zijn ondernomen om de omwonenden erbij te betrekken, bijvoorbeeld door financiële participatie.

710

De heer **Van Liere** (PvdD) begreep de stelling m.b.t. de ganzen niet helemaal. Het beleid van de provincie is juist om te voorkomen dat er ganzen naar Schiphol vliegen. Als daar geen akkerbouw is, vliegen ze die kant niet op. De sprekers beroepen zich op de jagersclub. De heer Van Liere vraagt of ze ook andere bronnen hebben.

715

Mevrouw **Strens** (D66) vraagt of er nog recreatiemogelijkheden zijn als er het zonnepark er zou liggen.

720

Mevrouw **Oostwouder** antwoordt dat de bezwaren vooral de grootte van het park en de locatie dicht bij het dorp zijn. Het technische karakter van het zonnepark komt in plaats van het groene

- 725 landschap. Dat verdwijnt voor 25 jaar, terwijl de innovaties zich op dit moment in hoog tempo opvolgen. De vraag is hoe duurzaam het is om goede landbouwgrond te onttrekken. EPZ heeft pogingen gedaan om de omwonenden bij het plan bij te betrekken, maar de inspreker vindt die niet goed gelukt. De plannen zijn over de omwonenden uitgestort en ze konden alleen meedenken over de landschappelijke inpassing van het plan. Daarna is het plan inderdaad verder van het dorp komen te liggen, maar het is ook gekanteld waardoor het net zo groot is en nog steeds vlak bij het dorp ligt. De omwonenden zijn op bezoek bij EPZ geweest, maar kregen geen nieuwe informatie te horen. De website wordt continu veranderd. Kortom: de communicatie loopt niet soepel.
- 730 Met het verplaatsen van de ganzen wordt bedoeld dat de ganzen niet weggaan uit het gebied, maar daar blijven vliegen. Dit lost niets op.
- 735 De recreatiemogelijkheden zullen zeker blijven, maar de beleving wordt een heel andere.

EERSTE TERMIJN

- 740 De voorzitter licht toe dat na bespreking van motie 31A in de cie. RWW van 27 februari 2017 en gehoord hebbende de toelichting van de PARK over het onderzoek naar de mogelijkheden van zonneparken in de bufferzones, te beginnen bij de Haarlemmermeerpolder, de commissie wordt gevraagd of de motie als afgedaan kan worden beschouwd.

- 745 De heer Slettenhaar (VVD) zegt dat hij de presentatie van de PARK helaas niet heeft kunnen bijwonen door problemen op de weg, maar denkt dat de gedeputeerde zichzelf overtroffen heeft door eerst een goede onderbouwing aan te leveren en vervolgens, naar hij heeft gehoord, een goede presentatie te geven. De VVD-fractie vindt dat de motie daarmee is afgehandeld. De heer Slettenhaar waardeert het dat er verschillende sprekers zijn geweest die de verschillende belangen hebben vertegenwoordigd. Hij vindt dat als er naar bufferzones gekeken wordt, dit in brede zin gedaan moet worden.

- 750 De heer Van Liere (PvdD) interrumpeert dat PS voor dit gebied onlangs een strategische bedrijfsterreinenreservering hebben opgeheven. De VVD wilde de strategische reservering voor deze plek in de bufferzone behouden. Hij vraagt wat het oogmerk van de VVD daarmee was.

- 755 De heer Slettenhaar (VVD) zegt dat het nu gaat om de vraag of de motie goed is uitgevoerd en of daarvoor een goede ruimtelijke onderbouwing wordt gegeven. Hij gaat niet in op de voorbeelden uit het verleden die de heer Van Liere aanhaalt.

- 760 De heer Leever (ONH) maakt zijn complimenten voor het stuk van de gedeputeerde. Het verwijst naar art. 23a van de PRV en de bijbehorende uitvoeringsregeling en vindt dat er geen spijker tussen de redenering te krijgen is dat het niet wenselijk is om een zonnepark in de bufferzones mogelijk te maken.

- 765 Mevrouw De Meij (50PLUS) dankt de sprekers, die twee kanten van het verhaal hebben laten horen. Zij begrijpt de belangen van de initiatiefnemers, maar vindt het stuk van GS helder: zonneparken kunnen elders in de Haarlemmermeer komen, maar niet in genoemd gebied. Zij kan zich voorstellen dat de inwoners die al veel last hebben van Schiphol niet ook nog een zonnepark willen. Mevrouw De Meij biedt een opening: als er woningen onder de panelen komen, is zij bereid tot een heroverweging.

- 770 De heer Klein (CU-SGP) vindt dit een heel creatief voorstel van 50PLUS. Hij dankt de gedeputeerde voor de toelichting van de PARK. Hij proefde in de presentatie mogelijkheden om de motie uit te voeren en te onderzoeken wat de ruimte is om zonneparken binnen de bufferzone mogelijk te maken. PS moeten nadenken over de vraag of de belangrijkste waarde van de bufferzone wordt opgeheven als er zonnepanelen neergelegd worden. De heer Klein is daarvan niet overtuigd. Hij heeft voorbeelden van zonneparken gezien die in het groen liggen. Omdat het niet om bebouwing gaat, een zonnepark tijdelijk is en het landschappelijk ingepast kan worden, roept hij de gedeputeerde op om alsnog te bekijken waar er mogelijkheden zijn.

- 780 De heer Bruggeman (SP) is het eens met het standpunt van GS. Hij wil nadenken over de vraag in hoeverre het terrein van EPZ serieus als bufferzone aangemerkt dient te worden. De motie is in ieder geval voortreffelijk afgedaan.

Pagina 14

785 Mevrouw **Haagsma** (CDA) sluit zich aan bij de complimenten van de VVD en ONH. Zij maakt haar complimenten voor de creativiteit van 50PLUS, want ook het CDA is voor zonnepanelen op het dak van een woning.

790 Mevrouw **De Meij** (50PLUS) interrumpeert dat het CDA zich altijd erg druk maakt over het dreigend woningtekort, maar nu toch zegt dat er niet gebouwd mag worden in de bufferzones.

Mevrouw **Haagsma** (CDA) zegt dat zij sprak over zonnepanelen op het dak van woningen en niet zei waar die woningen moeten komen.

795 Mevrouw **Strens** (D66) zegt dat zij in de war is geraakt door de PARK die aan het eind van zijn verhaal zei dat het gebruik van de bufferzones verder onderzocht kan worden. Dit is namelijk wat met de motie werd beoogd. Voor de vergadering heeft de D66-fractie besproken dat de motie was afgedaan, maar dat het de vraag is of de uitkomst overtuigend is en welke waarde men zwaarder wil laten wegen: de landschappelijke waarde of de energietransitie. Het gaat om een balans en men heeft niet de luxe om niet goed naar kansrijke gebieden te kijken en dat niet helder te onderbouwen.
800 Mevrouw **Strens** vraagt in hoeverre de gedeputeerde mogelijkheden ziet om de kans die de PARK biedt verder te onderzoeken.

805 De heer **Slettenhaar** (VVD) interrumpeert dat het stuk van GS toch heel duidelijk maakt dat het beleid in art. 23a van de PRV ongewijzigd blijft en dat bufferzones opgenomen blijven als uitsluitingsgebied.

810 Mevrouw **Strens** (D66) zegt dat zij het stuk kent en er niets aan kan doen dat de heer Slettenhaar niet met het OV komt waardoor hij niet op tijd voor de presentatie van de PARK kon zijn. Die gaf namelijk aan dat het mogelijk is om verder onderzoek te doen.

De heer **Slettenhaar** (VVD) zegt dat de presentatie slechts als toelichting is bedoeld.

815 Mevrouw **Strens** (D66) zegt dat in de vorige commissievergadering D66 nadrukkelijk heeft gevraagd om een nadere toelichting en dat zij daarom de presentatie als onderdeel van de beraadslagingen beschouwt.

820 De heer **Papineau Salm** (PvdA) sluit zich aan bij mevrouw Strens. Hij heeft de PARK tijdens de overigens voortreffelijke presentatie gevraagd of die heeft gekeken naar een landschappelijk inpassingsplan of naar het duurzaamheidsbeleid. Dat was niet het geval. De heer Papineau Salm vindt dat PS in een rare discussie terecht komen; de gemeente Haarlemmermeer zwijgt en wacht af wat PS gaan doen. Hij heeft gemerkt dat de bewoners best bereid zijn om een kleiner zonnepark te accepteren. De heer Papineau Salm roept de gedeputeerde op om samen met de gemeente Haarlemmermeer, de initiatiefnemers en de bewoners te kijken naar een kleinere vorm.

825 De heer **Slettenhaar** (VVD) beluistert dat de commissie vindt dat de motie is uitgevoerd. Als men vindt dat dit niet zo is, moet men daar zijn politieke oordeel aan verbinden.

830 De heer **Van Liere** (PvdD) zegt dat de vorige commissievergadering kraakhelder was wat de VVD vindt, maar dat de commissie daar in meerderheid anders tegenaan keek en dat dit oordeel is bevestigd door de presentatie van de PARK. De PvdD heeft al eerder gezegd dat er een zonnepark moet komen om verplaatsingen van ganzen in de richting van Schiphol te voorkomen. De heer Van Liere had begrepen dat er een proefopstelling is geweest en heeft de foto's daarvan opgevraagd. Daaruit blijkt dat de zonnepanelen in het landschap nauwelijks te zien zijn. Hij kan zich niet voorstellen dat de zonnepanelen niet goed in het landschap in te passen zijn. Ook kan hij niet goed uitleggen dat de provincie duizenden ganzen per jaar laat vergassen en niet openstaat voor een alternatieve bron van inkomsten voor de boeren, die duurzame energie levert.

840 Mevrouw **Kocken** (GroenLinks) zegt dat het idee van de motie was om PS uit te leggen waarom zij wel of niet een zonnepark in de bufferzone moeten willen. Tot nu toe heeft zij alleen gehoord waarom PS dit niet moeten willen en mist zij de redenen waarom het wel moet kunnen. Mevrouw Kocken hoopt dat PS die nog krijgen, omdat PS daarna de politieke afweging kunnen maken. Het verhaal van de PARK dat men zuinig op de bufferzones moet zijn was heel goed en zij was blij om te horen dat hij aan het einde concludeerde dat onderzocht kan worden of de bufferzone op die plek moet liggen. Wat mevrouw Kocken betreft moet dit laatste worden uitgewerkt.

845

Mevrouw **Haagsma** (CDA) interrumpeert dat zij nu een aantal keren heeft gehoord dat de initiatiefnemers van de motie een lichtpuntje zien in het betoog van de PARK, maar zegt dat die ook sprak over een technisch landschap dat wat doet met de groenbeleving van bewoners. Zij vraagt of GroenLinks daarop kan ingaan.

850

Mevrouw **Kocken** (GroenLinks) zegt dat het term "technisch landschap" nieuw is en niet is opgenomen in de PRV. Er is verschil tussen zonneparken en of men die als technisch beleefd of niet. Het zonnepark op Ameland doet bijvoorbeeld niet technisch aan en heeft de recreatie niet verstoord.

855

De **voorzitter** vraagt of de PVV vindt dat de motie is afgedaan. Dit is het geval. De voorzitter constateert dat de indieners van de motie die als niet afgedaan beschouwen en de andere partijen wel. Hij zal na de bijdrage van de gedeputeerde de vraag nogmaals aan de initiatiefnemers stellen.

860

Mevrouw **Geldhof** (ged.) dankt de commissie voor de inbreng, voor de mogelijkheid om de PARK een presentatie te laten geven over de ontwikkelingen en mogelijkheden van de bufferzones en voor de complimenten voor zijn heldere betoog.

865

Er is gekeken naar de vraag van de motie: voor welke bufferzones liggen er kansen voor zonneopstellingen, te beginnen bij de Haarlemmermeerpolder. De gedeputeerde zegt dat de PARK heeft laten zien dat de opstelling van zonneparken in haar aard strijdig is met de belangen van de bufferzones en dat het verdrijven van de groene agrarische functie, de openheid en het ontstaan van een technisch landschap ertoe leidt dat de bufferzonebelangen die in de PRV zijn vastgelegd in het geding komen.

870

De PvdA vroeg of met gemeenten en anderen gepraat moet worden om zonneparken mogelijk te maken. De gedeputeerde zegt dat dit geen onderdeel van de motie was.

875

De PARK heeft inderdaad gezegd dat het wellicht mogelijk is om een zonnepark of iets dergelijks te plaatsen, maar daar gaat wel wat aan vooraf. Hij heeft benadrukt dat men ontzettend zuinig moet zijn op de bufferzones en ze open moet houden, maar dat ze een recreatieve oppepper kunnen gebruiken. Hij heeft ook nadrukkelijk aangegeven dat er elders veel plek voor zon is en dat men juist in die gebieden moet beginnen. In de verre toekomst, als alle witte vlekken zijn gebruikt, is het niet ondenkbaar dat er mogelijkheden kunnen zijn. De gedeputeerde zegt dat het nu echt te vroeg is om in de bufferzone zonneparken te realiseren. Daartoe moeten eerst heel ingrijpende beleidskeuzes worden gemaakt en moet nagedacht worden over de manier waarop het open landschap dan wordt gegarandeerd en kennis wordt vergaard. Zover is men nog niet. Uit processen als het kwaliteitsbeeld landschap Noord-Holland 2050 en de MRA-verkenningen Energietransitie moet blijken wat nodig is. De gedeputeerde geeft mee dat het beleid zo is ingericht dat het aan de gemeenten is om binnen de kaders te zorgen voor het draagvlak. Als het gaat om een park van meer dan 25 hectare komt het ontwerp in PS op tafel.

880

885

GS concluderen dat het niet noodzakelijk is om een zonnepark in de Haarlemmermeerpolder te bouwen als er nog zo veel andere witte vlekken zijn rond Schiphol waar men aan de slag kan gaan.

TWEEDE TERMIJN

De **voorzitter** stelt nogmaals de vraag of de motie is afgedaan.

890

Mevrouw **Strens** (D66) denkt dat er op dit moment niet meer inzit binnen de opdracht van de motie. Dit wil niet zeggen dat het onderwerp hiermee is afgedaan, maar de motie is dat wel.

895

De heer **Papineau Salm** (PvdA) denkt dat dit inderdaad de conclusie is. Hij vindt het ongelukkig zoals het gegaan is en is verbaasd dat de gemeente Haarlemmermeer zegt dat er geen plan is.

De heer **Van Liere** (PvdD) is niet van mening veranderd en vindt de motie niet afgedaan.

Mevrouw **Kocken** (GroenLinks) sluit zich aan bij de vorige spreker.

900

De **voorzitter** concludeert dat de motie in meerderheid is afgedaan en denkt dat het onderwerp zeker nog een keer op de agenda terugkomt.

905

8. Rondvraag Geldhof

De **voorzitter** licht toe dat de fracties van de SP en de VVD een rondvraag hebben over de voetbalvelden in Egmond.

- 910 Mevrouw **Rommel** (VVD) zegt dat meerdere fracties schriftelijke vragen hebben gesteld over de beoogde fusielocatie van drie Egmondse voetbalclubs ten zuiden van de Egmonder Straatweg in Egmond a/d Hoef. Die beoogde locatie is gesitueerd in een bollenconcentratiegebied dat volgens de PRV uitsluitend bestemd is voor bollenteelt. Afgelopen vrijdag is PS door LTO Noord en de actiegroep Geen Ballen maar Bollen op de hoogte gesteld van het feit dat het college van GS binnen één of twee weken besluit of de fusie kan worden voortgezet.
- 915 In 2013 stonden GS negatief tegenover de vestiging van de voetbalclubs in het bollenconcentratiegebied. Op 14 oktober 2016 werd echter de prealabele vraag van de gemeente Bergen beantwoord met een gewijzigd standpunt; GS lijken positief als de negatieve effecten voor de landbouw worden gecompenseerd. De PRV is echter niet gewijzigd. Mevrouw Rommel hoort graag hoe de negatieve effecten voor de landbouw worden gecompenseerd, waar de gronden voor compensatie komen en of het hierbij om bestaand landbouwgebied gaat. Ook vraagt zij welke kwaliteits-eisen aan deze gronden worden gesteld, of geestgrond een onderdeel van de compensatie-
- 920 eisen is en hoe het staat met de waterkwaliteit, mede gelet op de investeringen die de provincie in het huidige bollenconcentratiegebied heeft gedaan.
- 925 Mevrouw Rommel begrijpt niet hoe het kan dat GS enerzijds aan de voorwaarden verbindt dat de negatieve effecten voor de landbouw worden gecompenseerd, maar het anderzijds aan de gemeente overlaat om die te compenseren. Zij vraagt op welke wijze GS toezicht gaan houden op de juiste uitvoering van het beleid en de instructies en of ze voorwaarden aan de compensatie hebben verbonden, zodat op de compensatielocatie weer bloembollenteelt zal plaatsvinden. Als er criteria zijn opgesteld, hoort zij graag op welke wijze de ligging van de gronden hier deel vanuit maakt. De voorgestelde gronden worden door Stivas als incurant gezien. De vraag is of dit wordt meegenomen en of GS de mening delen dat de bollenteelt niet kansloos is.
- 930 Het betreffende bollengebied is volgens mevrouw Rommel het laatste stukje onaangetast agrarisch gebied in de binnenduinrand. Het gebied maakt onderdeel uit van de strandwal. Zij vraagt of de gedeputeerde het met haar eens is dat het bollenconcentratiegebied cultuurhistorisch van belang is. Het bestaand beleid is dat het zicht op de strandwal vrij moet blijven. De vraag is of dat beleid is gewijzigd. Als dit het geval is, hoort zij graag of de gedeputeerde kan aangeven waarom deze
- 935 cultuurhistorie en de daarmee gepaard gaande verrijking van het landschap teniet wordt gedaan door de vestiging van voetbalvelden en bijbehorende gebouwen.
- 940 Mevrouw Rommel vraagt of de gedeputeerde het ermee eens is dat het voorlopig advies van de ARO als positief kan worden uitgelegd en vraagt hoe dit zich vertaalt naar het negatieve advies van de ARO in 2012 en 2014. Zij heeft begrepen dat er problemen komen met geluidshinder en vraagt of de gedeputeerde daarmee bekend is en dit meeneemt in de overwegingen. Ook vraagt zij of een flora- en faunatoets heeft plaatsgevonden en wat daar de eventuele uitkomsten van zijn.
- 945 Mevrouw Rommel heeft begrepen dat er een goed en goedkoper alternatief is en vraagt of dit wordt meegenomen. Daarnaast heeft zij begrepen dat de drie voetbalclubs het alternatief om persoonlijke redenen niet wenselijk achten. Zij vraagt of er pogingen tot bemiddeling zijn gedaan. Tot slot vraagt zij of de gedeputeerde kan meedelen wat GS gaan besluiten.

De heer **Kramer** (GroenLinks) vindt de vragen uitermate relevant en denkt dat ze schriftelijk beantwoord moeten worden.

- 950 De **voorzitter** zegt dat het eigenlijk Statenvragen zijn, maar dat het om een actualiteit gaat en dat de belangrijkste vraag is hoeveel tijd er met de beslissing gemoeid gaat.

Mevrouw **Rommel** (VVD) zegt dat het om een tot twee weken gaat.

- 955 Mevrouw **Geldhof** (ged.) zegt dat ze de gedetailleerde vragen die zij hedenavond via de mail heeft ontvangen niet vanavond kan beantwoorden. Zij weet dat de gemeente 16 maart jl. een voorontwerp-bestemmingsplan heeft vastgesteld dat aan GS is voorgelegd voor een vooroverlegreactie. Die reactie wordt nu voorbereid. Er is dus nog geen bestemmingsplan.
- 960 De gedeputeerde is niet bekend dat er snel een besluit zal worden genomen. Aangezien het besluit van de gemeente 11 dagen geleden is genomen, vindt zij het vreemd dat de vragen nu als actueel worden voorgelegd. Zij stelt voor om er Statenvragen van te maken.

Mevrouw **De Groot** (SP) zegt dat er over dit onderwerp al drie keer Statenvragen zijn gesteld.

- 965 De **voorzitter** adviseert om er Statenvragen van te maken. De urgentie van de vragen is helder.

De heer **Klein** (CU-SGP) vraagt wat er mis is met de gewone procedure dat de vragen in de commissie vanwege de uitgebreidheid van het antwoord zo snel mogelijk schriftelijk worden beantwoord.

970 Mevrouw **Geldhof** (ged.) zegt dat het gaat om heel politieke en feitelijke vragen. Ze worden beantwoord, maar de koninklijke weg om dit te doen is via Statenvragen.

Mevrouw **Rommel** (VVD) gaat ervan uit dat ze de Statenvragen hierbij heeft ingediend, ook via de mail.

975

De heer **Kramer** (GroenLinks) heeft een vraag over ingekomen stuk 10 e. de brief over de Stelling van Amsterdam in het kader van de varianten A8-A9 en de vraag of de varianten impact op de Stelling van Amsterdam hebben. Er wordt in de brief gesproken over een brief van GS aan ICOMOS. De heer **Kramer** vraagt of die brief verzonden is en of PS die kunnen krijgen.

980

Mevrouw **Geldhof** (ged.) zal dit nagaan.

Mevrouw **De Meij** (50PLUS) vraagt naar het besluit van de gemeente Edam-Volendam om de Lange Weeren te ontwikkelen. Zij wil graag weten of GS hieraan gaan meewerken.

985

Mevrouw **Geldhof** (ged.) zegt dat het project Lange Weeren onderdeel is van de pilot Waterlands Wonen. Het is aan de stuurgroep om te bekijken wat men ervan vindt. Er is eerder een technische vraag gesteld over de stand van zaken van de pilot Waterlands Wonen en daarop is geantwoord dat er in juni een stuurgroepoverleg is en dat PS nadien worden geïnformeerd. Lange Weeren is gelegen in de bufferzone. Daar mag niks, maar in de pilot wordt eventueel mogelijk gemaakt om wel iets te kunnen doen, mits aan heel veel voorwaarden wordt voldaan.

990

9. Sluiting

995 De **voorzitter** dankt de aanwezigen hartelijk voor de constructieve inbreng en wenst allen wel thuis. Hij sluit de vergadering om 21.50 uur.

386

[redacted]
Van: [redacted]
Verzonden: dinsdag 16 mei 2017 14:30
Aan: [redacted]
CC: [redacted] Baukje Kramer
Onderwerp: RE: Agenda en stukken ambtelijk overleg woonboten 17 mei

Hoi,
[redacted] Wat ik in ieder geval belangrijk vind om te bespreken is dat wat mij betreft de Omgevingsmanager snel aan het werk gaat (inventariserend/kennismaking).
Groet,
[redacted]

[redacted]
Rijkswaterstaat West-Nederland Noord
Afdeling Werkenpakket
Toekanweg 7, Haarlem
Postbus 2232, 3500 GE Utrecht
[redacted]

Van: [redacted]
Verzonden: dinsdag 16 mei 2017 14:12
Aan: [redacted]
CC: Baukje Kramer; [redacted]
Onderwerp: RE: Agenda en stukken ambtelijk overleg woonboten 17 mei

387

Beste [redacted]

Ik heb je geprobeerd vandaag meerdere malen te bellen. Zonder het rapport van [redacted] wordt het overleg wellicht een herhaling van het volgende overleg. Is het niet efficiënter om weer af te spreken als we het rapport van [redacted] hebben?

Met vriendelijke groet,

[redacted]
[redacted]
[redacted]
[redacted]
[redacted]
[redacted]



388

[REDACTED]

Van: [REDACTED]
Verzonden: woensdag 17 mei 2017 13:00
Aan: [REDACTED]
Onderwerp: Vraag naar aanleiding van overleg woonboten

Hallo [REDACTED]

Ik begrijp dat het college al besloten heeft over de persoonsgebonden gedoogbeschikking.
Is het ook zo dat jullie de bewoners hiervan al op de hoogte hebben gebracht of gaan doen?
Of willen jullie dit doen, nadat de brief uit is?

Met vriendelijke groet,
[REDACTED]

[REDACTED]

beleidsadviseur - Ruimtelijke Ontwikkeling

[REDACTED]

[REDACTED]

[REDACTED]

www.noord-holland.nl
[REDACTED]



Hoe wil jij leven, wonen, werken en spelen? Nu, en in de toekomst? Praat mee op www.louwnoord-holland.nl

.....

Aan dit bericht en eventuele bijlagen kunnen geen rechten worden ontleend.
Het Provinciaal Bestuur van Noord-Holland.

3/8g

[Redacted]

Van: [Redacted]
Verzonden: woensdag 17 mei 2017 16:06
Aan: [Redacted]
CC: [Redacted] Baukje Kramer
Onderwerp: Actualisatie ligplaatsen BSKW
Bijlagen: Recent overzicht mei 2017.docx; Overzicht in word.docx

Hoi,
Zie bijlage.
Groet,
[Redacted]

[Redacted]

Actualisatie ligplaatsen Binnenspuikanaal west

17 mei 2017.
RWS WNN.

Wijzigingen afgelopen drie maanden:

1. [REDACTED] Noordersluisweg 16 [REDACTED] Ligplaats is leeg. Er wordt geen nieuwe ontheffing verleend
2. [REDACTED] Noordersluisweg 18, in mei is RWS een procedure gestart om de ligplaatsontheffing in te trekken.
3. [REDACTED] en [REDACTED] Noordersluisweg 16K, ligplaats is leeg, boot is weggesleept. Er wordt geen nieuwe ligplaatsontheffing verleend.
4. [REDACTED] Noordersluisweg 16G, de ligplaats is verleend voor een bedrijfsschip en wordt niet bewoond, de ligplaats is nu leeg. Deze ligplaats is naast een ander schip (Naast de Paradise van [REDACTED] die zelf ook een ligplaatsontheffing heeft voor Noordersluisweg 16G)

Het gaat dus nu om 8 bewoonde schepen in BSKW en 1 in de Derde Rijksbinnenhaven [REDACTED]

Overzicht 2015 / 2016.

	Naam	woonboot	adres
1	[REDACTED]	[REDACTED]	Noordersluisweg 16 A
2	[REDACTED]	[REDACTED]	Noordersluisweg 16 B
3	[REDACTED]	[REDACTED]	Noordersluisweg 16 C
4	[REDACTED]	[REDACTED]	Noordersluisweg 16 D
5	[REDACTED]	[REDACTED]	Noordersluisweg 16 E
6	[REDACTED]	[REDACTED]	Noordersluisweg 16 F
7	[REDACTED]	[REDACTED]	Noordersluisweg 16 G
8	[REDACTED]	[REDACTED]	Noordersluisweg 16 G
9	[REDACTED]	[REDACTED]	Noordersluisweg 16 H
10	[REDACTED]	[REDACTED]	Noordersluisweg 16 J
11	ING-bank [REDACTED]	[REDACTED]	Noordersluisweg 16 K
12	[REDACTED]	[REDACTED]	Noordersluisweg 18

[Redacted]

Van: [Redacted]
Verzonden: maandag 22 mei 2017 12:33
Aan: [Redacted] Baukje
 Kramer; [Redacted]
CC: [Redacted]
Onderwerp: Concept verslag ambtelijk overleg woonboten 17 mei
Bijlagen: Concept Verslag170517.docx

Beste mensen,

Bijgaand het concept verslag van het ambtelijk overleg.
Hebben jullie nog opmerkingen?

Er zijn een aantal acties, sommige staan in dit verslag:

- Uitwisseling uitspraken i.r.t. vvgb: [Redacted]
- Gesprekken bewoners: [Redacted]
- Brief bewoners aanpassen: [Redacted]
- Toelichting PIP sturen: [Redacted]
- Afspraak Eneco: [Redacted]
- Rapport Van Engen: [Redacted]

Verder vroeg ik mij af of we het collegebesluit van Velsen over persoonsgebonden gedoogbeschikkingen kunnen ontvangen.

Met vriendelijke groet,
[Redacted]

[Redacted]

beleidsadviseur - Ruimtelijke Ontwikkeling

[Redacted]

www.noord-holland.nl
[Redacted]



.....

**Aan dit bericht en eventuele bijlagen kunnen geen rechten worden ontleend.
Het Provinciaal Bestuur van Noord-Holland.**

394

[REDACTED]

Van: [REDACTED]
Verzonden: maandag 22 mei 2017 12:54
Aan: [REDACTED]
[REDACTED] Baukje Kramer, [REDACTED]
[REDACTED]
CC: [REDACTED]
Onderwerp: Re: Concept verslag ambtelijk overleg woonboten 17 mei

Beste mensen,

Morgen spreek ik [REDACTED] (woordvoerder namens bewoners) en maandag [REDACTED] van Habitat.

Met vriendelijke groet,

[REDACTED]
Partner Akro Consult

395

[REDACTED]

Van: [REDACTED]
Verzonden: maandag 22 mei 2017 17:36
Aan: Baukje Kramer; [REDACTED]
CC: [REDACTED]
Onderwerp: Vraag Beantwoording statenvragen woonboten
Bijlagen: Beantwoording nr. 50-2017 [REDACTED] Woonboten Spuisluis.docx

Beste Baukje en [REDACTED]

Er zijn door de SP statenvragen gesteld over de woonboten.
Wij willen die als bijgaand beantwoorden.

Kunnen jullie je vanuit het gezamenlijke proces, gaat met name om vraag 6, vinden in de beantwoording?

Graag z.s.m. reactie in verband met termijn van beantwoording.

Bedankt en met vriendelijke groet,
[REDACTED]

[REDACTED]

[REDACTED]

[REDACTED]

[REDACTED]

[REDACTED]

[REDACTED]

 Provincie
Noord-Holland

Hoe wil jij leven, wonen, werken en spelen? Nu, en in de toekomst? Praat mee op www.louwnoord-holland.nl

.....

Aan dit bericht en eventuele bijlagen kunnen geen rechten worden ontleend.
Het Provinciaal Bestuur van Noord-Holland.

397

[Redacted]

Van: [Redacted]
Verzonden: dinsdag 23 mei 2017 08:37
Aan: [Redacted]
CC: Baukje Kramer, [Redacted]
Onderwerp: RE: Concept verslag ambtelijk overleg woonboten 17 mei

Hoi,
[Redacted]
[Redacted]
[Redacted]
[Redacted]

Groet,
[Redacted]

[Redacted]
[Redacted]
[Redacted]
[Redacted]
[Redacted]

398

[Redacted]

Van: Baukje Kramer
Verzonden: dinsdag 23 mei 2017 13:17
Aan: [Redacted]
CC: [Redacted]
Onderwerp: RE: Vraag Beantwoording statenvragen woonboten

Hoi [Redacted]
Eens met jou, de onderstreepte zinsnede moet er UIT. Wil jij dit doorgeven aan [Redacted]

Met vriendelijke groet,

Baukje Kramer

afdelingsmanager
Economische zaken, Wonen en Ruimtelijk beleid
Gemeente Velsen
Dudokplein 1, 1971 EN IJmuiden
Postbus 465, 1970 AL IJmuiden

[Redacted]



Van: [Redacted]
Verzonden: dinsdag 23 mei 2017 11:56
Aan: [Redacted]
CC: [Redacted] Baukje Kramer
Onderwerp: RE: Vraag Beantwoording statenvragen woonboten

399

Hi [Redacted]

Ten aanzien van het antwoord op vraag 6 heb ik eigenlijk geen opmerking. De partijen willen de woonboten weg hebben, alleen verschillen van mening over de termijn. Waar ik wel een probleem mee heb is het antwoord op vraag 9, dat luidt:

Antwoord 9: Zie vraag 6. De woonboten zijn zonder bouwvergunning gebouwd en kunnen niet worden gelegaliseerd omdat er geen bouwvlak op deze locatie in het bestemmingsplan zit. Op basis van de beginselplicht tot handhaving kan hiertegen worden opgetreden. Er is geen sprake van concreet zicht op legalisatie. De woonboten kunnen op grond van het vigerende bestemmingsplan niet worden vergund en bestuurlijk is al besloten door Velsen dat geen medewerking wordt verleend aan het afwijken van het bestemmingsplan. Van andere bijzondere omstandigheden op grond waarvan van handhavend optreden moet worden afgezien, is niet gebleken. Het enkele tijdsverloop voorafgaand aan een eventueel besluit tot handhavend optreden, is volgens vaste jurisprudentie van de Afdeling geen bijzondere omstandigheid.

Mocht een beroep op bouwovergangsrecht worden gedaan dan geldt dat een omgevingsvergunning voor het bouwen niet op grond van het overgangsrecht kan worden verleend.

[Redacted]

Met vriendelijke groet,

[Redacted]

[Redacted]

Publiekszaken
Toezicht en Handhaving
Gemeente Velsen
Oudokplein 1, 1971 EN IJmuiden
Postbus 465, 1970 AL IJmuiden

[Redacted]



Van: Baukje Kramer
Verzonden: dinsdag 23 mei 2017 8:43
Aan: [Redacted]
CC: [Redacted]
Onderwerp: FW: Vraag Beantwoording statenvragen woonboten

400

Hoi [Redacted]
Zouden jullie vandaag naar de beantwoording van de statenvragen kunnen kijken en reageren richting [Redacted]?
Lijkt mij handig dat jullie even afstemmen

Met vriendelijke groet,

Baukje Kramer

afdelingsmanager
Economische zaken, Wonen en Ruimtelijk beleid
Gemeente Velsen
Oudokplein 1, 1971 EN IJmuiden
Postbus 465, 1970 AL IJmuiden

[Redacted]



401

[Redacted]

Van: [Redacted] >
Verzonden: dinsdag 23 mei 2017 14:34
Aan: [Redacted]
CC: Baukje Kramer; [Redacted]
Onderwerp: FW: Vraag Beantwoording statenvragen woonboten
Bijlagen: Beantwoording nr. 50-2017 Bruggeman (SP) Woonboten Spuisluis (MJ).docx

Hol,
 Mijn voorkeur gaat uit naar de eerste redactie. Geeft denk ik de meest volledige informatie.
 Groet,

[Redacted]

[Redacted]

Rijkswaterstaat West-Nederland Noord
 Afdeling Werkenpakket
 Toekamerweg 7, Haarlem
 Postbus 2232, 3500 GE Utrecht
 Tel. [Redacted]
 email: [Redacted]

Van: [Redacted]
Verzonden: dinsdag 23 mei 2017 13:38
Aan: [Redacted]; Baukje Kramer; [Redacted]
CC: [Redacted]
Onderwerp: RE: Vraag Beantwoording statenvragen woonboten

402

Beste [Redacted]

Bijgaand het document met opmerkingen over het antwoord op vraag 9.

Met vriendelijke groet.

[Redacted]

Handhavingsjurist
 Publiekszaken
 Toezicht en Handhaving
 Gemeente Velsen
 Dudokplein 1, 1971 EN IJmuiden
 Postbus 466, 1970 AL IJmuiden

 [Redacted]
 [Redacted]



404

[REDACTED]

Van: [REDACTED]
Verzonden: dinsdag 23 mei 2017 21:09
Aan: [REDACTED]
CC: Baukje Kramer; [REDACTED]
Onderwerp: RE: Concept verslag ambtelijk overleg woonboten 17 mei

Ok, haal ik weg.

Groeten, [REDACTED]

[REDACTED]

beleidsadviseur - Ruimtelijke Ontwikkeling

T [REDACTED]
M [REDACTED]
Houtplein 33 2012 DE Haarlem

www.noord-holland.nl
[REDACTED]



405

[Redacted]

Van: [Redacted]
Verzonden: dinsdag 23 mei 2017 21:52
Aan: [Redacted]
CC: Baukje Kramer; [Redacted]
Onderwerp: RE: Vraag Beantwoording statenvragen woonboten

Hallo [Redacted]

Ik heb eerder gevraagd of dit besluit van BenW openbaar is en ik het kan krijgen.

Met vriendelijke groet,
[Redacted]

[Redacted]

beleidsadviseur – Ruimtelijke Ontwikkeling

T [Redacted]
M [Redacted]
Houtplein 33 2012 DE Haarlem

www.noord-holland.nl
[Redacted]



Van: [Redacted]
Verzonden: dinsdag 23 mei 2017 14:51
Aan: [Redacted]
CC: Baukje Kramer
Onderwerp: RE: Vraag Beantwoording statenvragen woonboten

406

Hi [Redacted]

[Redacted]

Met vriendelijke groet,

[Redacted]

Handhavingsjurist
Publiekszaken
Toezicht en Handhaving
Gemeente Velsen
Durdikplein 1, 1971 EN IJmuiden
Postbus 485, 1970 AL IJmuiden

[Redacted]



407

[REDACTED]

Van: [REDACTED]
Verzonden: woensdag 24 mei 2017 10:16
Aan: [REDACTED]
CC: Baukje Kramer, [REDACTED]
Onderwerp: Re: Concept verslag ambtelijk overleg woonboten 17 mei
Bijlagen: Concept Verslag170517 (opm. AC)-2.docx

Beste mensen,

Bijgaand nog een aantal tekstaanvullingen van ons.

Met vriendelijke groet,

[REDACTED]
Partner Akro Consult

409

Onderwerp: BO Woonboten
Locatie: Provinciehuis Haarlem, Paviljoen Welgelegen
Begin: do 1-6-2017 16:00
Einde: do 1-6-2017 17:00
Tijd weergegeven als: Voorlopig
Terugkeerpatroon: (geen)
Organisator: Hoek MBA, dhr. J.C. (Jack) van der

Allen,

Woensdag 12 april heeft het bestuurlijk overleg Woonboten plaatsgevonden met gedeputeerde Van der Hoek, wethouder Floor Bal en RWS. Er is toen afgesproken dat een vervolgspraak van 1 uur wordt gepland, ongeveer half mei 2017 (half mei lukt niet vanwege volle agenda's).



In de agenda van wethouder Bal en gedeputeerde Van der Hoek zijn we tot de volgende tijd gekomen:

Donderdag 1 juni van 16.00 tot 17.00 uur.

De locatie is het provinciehuis in Haarlem, Paviljoen Welgelegen.

Het is onwenselijk de afspraak nog later te plannen dan de voorgestelde datum. Wij verzoeken dan ook met klem de agenda's ruimte te geven voor dit bestuurlijk overleg waarvoor onze dank.

Met vriendelijke groeten,



Bestuurssecretaresse J. Chr. van der Hoek, MBA
Gedeputeerde Duurzaamheid, Bestuur en Cultuur

T 
Dreef 3 2012 HR Haarlem
www.noord-holland.nl
secr.vanderhoek@noord-holland.nl



ATT33657 1.jpg

U kunt bij de provincie gratis parkeren in de parkeergarage Dreef.

410

[Redacted]

Van: [Redacted]
Verzonden: donderdag 1 juni 2017 12:10
Aan: [Redacted] Baukje
 Kramer; [Redacted]
CC: [Redacted]
Onderwerp: Stand woonboten t.b.v. ambtelijk overleg 8 juni: voor reactie

Beste mensen,

Hierbij een update t.b.v. ons overleg 8 juni.
Hieronder in rood de stand van de acties.

Vorige week heb ik in de staf V.d. Hoek het ambtelijk overleg teruggemeld en is gesproken over de insteek van de provincie.
 Wij willen eerst het rapport van Van Engen ontvangen om te weten, wat een redelijke termijn is om de woonboten weg te krijgen. We gaan uit van een redelijke termijn, Van Engen moet aangeven wat deze is.
 Betaling van eventuele schade door de provincie is dan ook niet aan de orde.

Begin volgende week stel ik de agenda voor het ambtelijk overleg op, ik hoop dat we dan meer informatie hebben om tot voorstellen voor de stuurgroep te komen.

Met vriendelijke groet,
[Redacted]

[Redacted]

beleidsadviseur - Ruimtelijke Ontwikkeling

[Redacted]
 M [Redacted]
 Houtplein 93 2012 DE Haarlem

www.noord-holland.nl
[Redacted]



Hoe wil jij leven, wonen, werken en spelen? Nu, en in de toekomst? Praat mee op www.louwnoord-holland.nl

.....

**Aan dit bericht en eventuele bijlagen kunnen geen rechten worden ontleend.
Het Provinciaal Bestuur van Noord-Holland.**

411

[Redacted]

Van: [Redacted]
Verzonden: donderdag 1 juni 2017 14:42
Aan: [Redacted]; Baukje
 Kramer, [Redacted]
CC: [Redacted]
Onderwerp: RE: Stand woonboten t.b.v. ambtelijk overleg 8 juni: voor reactie

Hier nog de tekst van de toelichting uit het PIP Zeetoegang over de woonboten.

4.6 Wonen

Woonarken Binnenspuikanaal

In het Binnenspuikanaal, ten noorden van het plangebied, liggen een aantal woonschepen die ook bewoond zijn. In het bestemmingsplan 'Zeezicht' van de gemeente Velsen is reeds gekozen om deze woonschepen niet positief te bestemmen. De reden hiervoor is primair omdat het mogelijk maken van bewoning op deze locatie tegen veel milieuregels in zou gaan.

Rijkswaterstaat (eigenaar van de gronden) heeft aangegeven geen nieuwe vergunningen meer af te geven voor ligplaatsen voor woonschepen. De vrijkomende ligplaatsen ten oosten van de dukdalven worden opgeheven en de woonschepen moeten vertrekken. Rijkswaterstaat ze in op vertrek van de woonschepen binnen de looptijd van het bestemmingsplan 'Zeezicht'.

De woonschepen liggen niet binnen het plangebied van dit inpassingsplan (het Binnenspuikanaal valt buiten het plangebied). Op het sluiseland ten zuiden van het Binnenspuikanaal, bevinden zich voorzieningen ten behoeve van de woonschepen (o.a. bergingen, tuinhuisjes). Deze liggen binnen het plangebied van dit inpassingsplan.

De voorzieningen voor de woonschepen die zich binnen het plangebied van dit inpassingsplan bevinden, zijn geen gevoelige en/of kwetsbare objecten voor de omgevingseffecten van de nieuwe sluis. Deze objecten zijn daarom niet getoetsd aan de omgevingseffecten van de nieuwe sluis.

De woonschepen zelf zijn, ondanks dat deze niet positief zijn bestemd, wel gevoelig en/of kwetsbaar voor diverse milieuaspecten. De omgevingseffecten van de nieuwe sluis op de woonschepen zijn daarom wel onderzocht (zie hoofdstuk 5) In het kader van een goede ruimtelijke ordening. Uit de onderzoeken voor de diverse milieuaspecten is gebleken dat omgevingseffecten van de nieuwe sluis beperkt toenemen ten opzichte van de huidige situatie. De toename van de omgevingseffecten past binnen de ruimte die normen en grenswaarden, uit de voor het plan relevante wetten en richtlijnen, bieden. Gelet op het algemeen belang van de zeestuis en het feit dat de woningen op termijn worden gesaneerd maakt dat overschrijdingen acceptabel zijn.

Met vriendelijke groet,
[Redacted]

[Redacted]

beleidsadviseur - Ruimtelijke Ontwikkeling

T [Redacted]
M [Redacted]
 Houtplein 33 2012 DE Haarlem

www.noord-holland.nl



412

[REDACTED]

Van: [REDACTED]
Verzonden: zaterdag 3 juni 2017 17:43
Aan: [REDACTED] Baukje Kramer; [REDACTED]
[REDACTED]
[REDACTED]

CC: [REDACTED]
Onderwerp: RE: Ambtelijk overleg woonboten naar middag verplaatsen?
Bijlagen: 20-170523 [REDACTED] (comm TL 2).docx; 20-170529 [REDACTED].docx;
20-170601 [REDACTED] ODJ.docx

Beste mensen,

Bijgaand voor ons overleg de gespreksverslagen van de gesprekken die ik heb gevoerd met:

- [REDACTED] (bewoner)
- [REDACTED] (Habitat Advocaten, namens 4 bewoners)
- [REDACTED] (OD Umond).

De laatste verslagen zijn nog concept (nog niet goedgekeurd).

[REDACTED]

Akro Consult zoekt een nieuwe collega vastgoedjurist. [Lees meer.](#)

****DISCLAIMER****

Deze email is vertrouwelijk en alleen bestemd voor de geadresseerde. Mocht u dit bericht per abuis hebben ontvangen, dan verzoeken wij u dit direct te melden en het bericht en eventuele bijlagen te verwijderen.

****DISCLAIMER****

416

[REDACTED]

Van: [REDACTED]
Verzonden: dinsdag 6 juni 2017 16:22
Aan: [REDACTED]
[REDACTED] Baukje Kramer; [REDACTED]
CC: [REDACTED]
Onderwerp: Agenda en stukken overleg woonboten 8 juni
Bijlagen: Agenda170608.docx; Concept Verslag170517.docx; Bijlage 2 Verslagen gesprekken.pdf; Advies definitief [REDACTED] inzake woonboten 06.06.2017 (2).doc; Concept brief met informatie voor bewoners (3) december 2016.docx; Concept brief met informatie voor bewoners (3) t.b.v. ambtelijk overleg.docx; Concept Agenda170615.docx

Beste mensen,

Hierbij stuur ik jullie de agenda en stukken voor ons overleg a.s. donderdag om half 9 bij RWS.

In het verslag van 17 mei heb ik alle opmerkingen die binnengekomen zijn, verwerkt. Alleen aanvullingen van [REDACTED] waar ik op heb gereageerd, heb ik met wijzigingen bijhouden laten staan voor de duidelijkheid.

Met vriendelijke groet,

[REDACTED]

beleidsadviseur - Ruimtelijke Ontwikkeling

T [REDACTED]
[REDACTED]
Houtplein 33 2012 DE Haarlem

www.noord-holland.nl
[REDACTED]

 Provincie
Noord-Holland

Hoe wil jij leven, wonen, werken en spelen? Nu, en in de toekomst? Praat mee op www.leuwnoord-holland.nl

Aan dit bericht en eventuele bijlagen kunnen geen rechten worden ontleend.
Het Provinciaal Bestuur van Noord-Holland.

Naam overleg Ambtelijk overleg woonboten Binnenspulkanaal
Locatie RWS, Toekanweg, zaal 3, Haarlem

Uw contactpersoon

██████████
BEL/RO

Datum 8 juni 2017
Tijdstip begin: 8.30 eind: 10.30

Telefoonnummer ██████████
██████████

Agenda

112

Agendapunten

1. **Opening en mededelingen**
2. **Verslag overleg 17 mei (bijlage 1), ook n.a.v., waaronder uitwisseling uitspraken Velsen en provincie over wgb.**
3. **Terugmelding gesprekken bewoner, advocaat, ODIJ en Eneco door Roger (bijlagen 2)**
4. **Bespreken advies Van Engen (bijlage 3)**
5. **Bespreken brief aan bewoners (bijlagen 4)**
6. **Voorbereiden bestuurlijk overleg 15 juni (bijlage 5)**
7. **Rondvraag en sluiting**

Bijlagen:

1. **Verslag overleg 17 mei**
2. **Verslagen gesprekken ██████████, ██████████ en ██████████**
3. **Toelichting en advies Van Engen**
4. **Concept brief aan bewoners, versie december 2016 en versie voor dit overleg**
5. **Concept agenda bestuurlijk overleg**

Bijlage 3. Toelichting advies Van Engen

[Redacted text block]

- [Redacted list item]
- [Redacted list item]
- [Redacted list item]

424

[REDACTED]

Van: [REDACTED]
Verzonden: woensdag 7 juni 2017 09:30
Aan: Baukje Kramer
CC: [REDACTED]
Onderwerp: advies Van Engen

Urgentie: Hoog

Hoi Baukje,

Gisteren eind van de middag heeft [REDACTED] enkele stukken naar ons gestuurd waaronder het advies van Van Engen. [REDACTED] zal uiteraard het advies nog juridisch screenen.

6. Managementadvies

Op grond van hetgeen hiervoor staat beschreven en is overwogen, adviseert ondergetekende zo spoedig mogelijk te starten met de procedures die voorzien in het verwijderen van de woonboten en aldus een einde te maken aan de illegale situatie.

Actie door welke overheid

- 1. De gemeente Velsen dient zo spoedig mogelijk de aanzegging tot bestuursdwang te versturen aan de woonbooteigenaren/licplaatsnemers.*
- 2. In samenhang hiermee dient Rijkswaterstaat de Bpr-ontheffingen en de Wbr-vergunningen in te trekken.*
- 3. Voorts is het van belang dat door het Rijksvastgoedbedrijf de huurovereenkomsten worden opgezegd.*

Globale planning

Procedures Intrekken ontheffing ligplaatsverbod/watervergunning:

- 1. start: zienswijze vragen. Behandelingstijd opstellen besluit 6 weken (inhoud: redelijke termijn tot uiterlijk 2020). 6 weken bezwaartermijn;*
- 2. besluit op bezwaar: formeel beslistermijn max. 10 weken maar behandelingstijd veelal minimaal 3 maanden; 6 weken beroepstermijn rechtbank;*
- 3. beroep rechtbank: zitting en uitspraak minimaal een jaar. 6 weken beroepstermijn bij Raad van State;*
- 4. hoger beroep bij Raad van State: zitting en uitspraak minimaal een jaar.*

Handhaving/sanctie:

1. zienswijze vragen. *Behandelingstijd opstellen besluit 6 weken (inhoud: redelijke termijn "aangepast lvm tijdverloop" om te vertrekken); 6 weken bezwaartermijn;*
2. *besluit op bezwaar: formeel beslistermijn max. 10 weken maar behandelingstijd veelal minimaal 3 maanden; 6 weken beroepstermijn rechtbank;*
3. *beroep rechtbank: zitting en uitspraak minimaal een jaar. 6 weken beroepstermijn bij Raad van State;*
4. *hoger beroep bij Raad van State, zitting en uitspraak minimaal een jaar.*

Noodzaak reeds nu al taxaties te laten verrichten?

[Redacted text]

Tot het verstrekken van een nadere toelichting is ondergetekende graag bereid.

Met vriendelijke groet,

[Redacted signature]

Met vriendelijke groet,

[Redacted signature]

**Coördinator toezicht & handhaving
Publiekzaken
Gemeente Velsen
Dudokplein 1, 1871 EN IJmuiden
Postbus 485, 1970 AL IJmuiden**

[Redacted contact information]



425

[Redacted]

Van: Baukje Kramer
Verzonden: woensdag 7 juni 2017 09:34
Aan: [Redacted]
CC: [Redacted]
Onderwerp: RE: advies [Redacted]

Hoi [Redacted]

[Redacted]
[Redacted]
[Redacted]

Ik zie jullie straks

Met vriendelijke groet,

Baukje Kramer

afdelingsmanager
Economische zaken, Wonen en Ruimtelijk beleid
Gemeente Velsen
Dudokplein 1, 1971 EN IJmuiden
Postbus 485, 1970 AL IJmuiden

[Redacted]
[Redacted]



426

[REDACTED]

Van: [REDACTED]
Verzonden: woensdag 7 juni 2017 09:41
Aan: [REDACTED] Baukje Kramer
CC: [REDACTED]
Onderwerp: RE: advies [REDACTED]

[REDACTED]

Met vriendelijke groet,

[REDACTED]

senior beleidsmedewerker ruimtelijke ontwikkeling
Economische zaken, Wonen en Ruimtelijk beleid
Gemeente Velsen
Judokplein 1, 1971 EN IJmuiden
Postbus 466, 1970 AL IJmuiden

 [REDACTED]
 [REDACTED]



427

[Redacted]

Van: [Redacted]
Verzonden: woensdag 7 juni 2017 12:06
Aan: [Redacted]
CC: [Redacted]
Onderwerp: RE: uitwisseling jurisprudentie inzake woonboten nabij Spuilsluis

Dag [Redacted]

Dank voor de uitspraak en de artikelen.

[Redacted]

We praten er morgen wel even verder over.

Groet,
[Redacted]

Van: [Redacted]
Verzonden: dinsdag 6 juni 2017 10:23
Aan: [Redacted]
Onderwerp: RE: uitwisseling jurisprudentie inzake woonboten nabij Spuilsluis

428

Beste [Redacted]

Ik had deze uitspraak gevonden in relatie tot 2.14, zevende lid, Wabo (Bestemd gebruik is bepalend, niet het feitelijk gebruik): ECLI:NL:RVS:2017:187 (r.o. 4.1). Ik vond ook nog een artikel op Infomil, specifiek over woonschepen in relatie tot geluid: <http://www.infomil.nl/onderwerpen/hinder-gezondheid/geluid/inhoudelijk-dossier/theme/geluidsgevoelige-0/locaties/> Ook heeft Binnenlands Bestuur een interessant artikel over deze materie gepubliceerd: <http://www.binnenlandsbestuur.nl/bestuur-en-organisatie/kennispartners/nysingh-advocaten-notarissen/de-wet-plattelandswoningen.8640665.lynkx>

Met vriendelijke groet,

[Redacted]

Handhavingsjurist
Publiekzaken
Toezicht en Handhaving
Gemeente Veien
Dudokplein 1, 1671 EN IJmuiden
Postbus 485, 1670 AL IJmuiden

[Redacted]

Van: [Redacted]
Verzonden: vrijdag 2 juni 2017 8:11

429

Aan: [redacted]
CO: [redacted]
Onderwerp: uitwisseling jurisprudentie inzake woonboten nabij Spuisluis

Dag [redacted]

Ik zou je nog de vindplaats van de uitspraak mailen over de begunstigingstermijn van 1 jaar die de rechtbank zelf voorziend heeft gehanteerd bij illegale bewoning van recreatiewoningen en die door de AbRvS is bevestigd. Zie AbRvS 2 juli 2014, zaaknummer: 201311513/1, ECLI:NL:RVS:2014:2445

Mag ik van jou nog de uitspraak ontvangen die jij noemde in het overleg d.d. 17 juni jl. bij RWS waaruit zou blijken dat bij de afgifte van een vvgb voor het afwijken van een bestemmingsplan niet met illegale woonboten/bewoning rekening hoeft te worden gehouden?

Met vriendelijke groet,

[redacted]
Advocaat

Juridische Zaken
Houtplein 33
2012 DE Haarlem
T: (020) 514 2105
F: [redacted]

www.noord-holland.nl



De informatie verzonden met dit e-mailbericht is uitsluitend bestemd voor de geadresseerde(n) en kan persoonlijke of vertrouwelijke informatie bevatten, beschermd door een beroepsgeheim. Gebruik van deze informatie door anderen dan de geadresseerde(n) en gebruik door hen die niet gerechtigd zijn van deze informatie kennis te nemen, is verboden. Indien u niet de geadresseerde bent of niet gerechtigd bent tot kennisneming, is openbaarmaking, vermenigvuldiging, verspreiding en / of verstrekking van deze informatie aan derden niet toegestaan en wordt u verzocht dit bericht terug te sturen en het origineel te vernietigen.
Provincie Noord-Holland, Dreef 3, 2012 HR, Haarlem Ingeschreven bij de KvK te Haarlem onder nr. 34362354.

Hoe wil jij leven, wonen, werken en spelen? Nu, en in de toekomst? Praat mee op www.louwnoord-holland.nl

.....
Aan dit bericht en eventuele bijlagen kunnen geen rechten worden ontleend.
Het Provinciaal Bestuur van Noord-Holland.

De proclaimer van e-mail van de gemeente Velsen vindt u op:
The e-mail proclaimer can be found here:

<http://www.velaen.nl/Proclaimer>

430

Onderwerp: Voorbereiden bestuurlijk overleg woonboten
Locatie: n.t.b.

Begin: do 8-6-2017 09:00

Einde: do 8-6-2017 11:00

Tijd weergegeven als: Voorlopig

Terugkeerpatroon: (geen)

Organisator: [REDACTED]

Aan eind van overleg 17 mel afgesproken om toch nog ambtelijk overleg ter voorbereiding van het bestuurlijk overleg op 15 juni te houden. Op deze datum konden alle nog aanwezigen.

431

[Redacted]

Van: [Redacted]
Verzonden: donderdag 8 juni 2017 11:48
Aan: [Redacted]; Baukje Kramer; [Redacted]
CC: [Redacted]
Onderwerp: Aangepaste agenda voor bestuurlijk overleg woonboten: voor actiel
Bijlagen: Concept Agenda170615.docx; Concept brief met informatie voor bewoners (3) t.b.v. bestuurlijk overleg.docx

Beste mensen,

Hier de aangepaste agenda voor het bestuurlijk overleg 15 juni.

Vanmiddag moet ik agenda en stukken aanleveren voor de staf met Jack v.d. Hoek.

[Redacted] en [Redacted], kunnen jullie je bijlage leveren?

Bijgaand de aangepaste brief. Graag z.s.m. reactie.

[Redacted]

- [Redacted]
- [Redacted]
- [Redacted]
- [Redacted]
- [Redacted]
- [Redacted]

Zijn dit de punten?

Maandag zal ik stukken sturen naar de bestuurders.

Bedankt en met groeten,
[Redacted]

[Redacted]

beleidsadviseur - Ruimtelijke Ontwikkeling

T [Redacted]
 M [Redacted]
 Houtplein 33 2012 DE Haarlem

www.noord-holland.nl
 [Redacted]

Hoe wil jij leven, wonen, werken en spelen? Nu, en in de toekomst? Praat mee op www.louwnoord-holland.nl

Aan dit bericht en eventuele bijlagen kunnen geen rechten worden ontleend.
Het Provinciaal Bestuur van Noord-Holland.

434

[Redacted]

Van: [Redacted]
Verzonden: donderdag 8 juni 2017 15:28
Aan: [Redacted]
CC: [Redacted] Baukje Kramer; [Redacted]
Onderwerp: Re: Aangepaste agenda voor bestuurlijk overleg woonboten: voor actie!

Dag [Redacted]

Ik kan mijn info morgen aanleveren.

Met vriendelijke groet,

[Redacted]
Partner Akro Consult

435

[Redacted]
Van: [Redacted]
Verzonden: donderdag 8 juni 2017 16:52
Aan: [Redacted]
CC: [Redacted] Baukje Kramer, [Redacted]
Onderwerp: RE: uitwisseling jurisprudentie inzake woonboten nabij Spuiskuis
Bijlagen: Memo overleg woonboten spuiskuis dd 11 april 2016.pdf; 13-11-2015 Memo woonboten Noorderskuisweg definitief? (3).docx

Beste [Redacted]

[Redacted]
[Redacted]
[Redacted]
[Redacted]

Met vriendelijke groet,

[Redacted]

[Redacted]

beleidsadviseur – Ruimtelijke Ontwikkeling

T [Redacted]
M [Redacted]
Houtplein 33 2012 DE Haarlem

www.noord-holland.nl
mourike@noord-holland.nl



Van: [Redacted]
Verzonden: woensdag 7 juni 2017 14:08
Aan: [Redacted]
CC: [Redacted]
Onderwerp: RE: uitwisseling jurisprudentie inzake woonboten nabij Spuiskuis

436

Beste [Redacted]

Ik ben er morgen niet bij, vandaar even een reactie. [Redacted]
[Redacted]
[Redacted]
[Redacted]
[Redacted]
[Redacted]
[Redacted]

[Redacted text block]

die

Met vriendelijke groet,

[Redacted signature]

Handhavingsjurist
Publiekszaken
Toezicht en Handhaving
Gemeente Velsen
Dudokplein 1, 1971 EN IJmuiden
Postbus 465, 1970 AL IJmuiden

[Redacted contact information]

437

[Redacted]

Van: [Redacted]
Verzonden: donderdag 8 juni 2017 21:53
Aan: [Redacted]; Baukje Kramer; [Redacted]
CC: [Redacted]
Onderwerp: RE: Aangepaste agenda voor bestuurlijk overleg woonboten: voor actiel

Beste mensen,

Ik heb een korte memo gemaakt voor het bestuurlijk overleg. Ik heb geprobeerd het bondig en scherp neer te zetten. Ik ben benieuwd of jullie daar nog opmerkingen of aanvullingen op hebben.

Vriendelijke groet,

[Redacted]
Partner

AKROCONSULT

Benoordenhoutseweg 43 // 2596 BC Den Haag
Postbus 97662 // 2509 GB Den Haag //

T: +31 [Redacted] // F: +31 (0)70 328 27 08 // M: +31 [Redacted]

www.akroconsult.nl

438

[Redacted]

Van: [Redacted]
Verzonden: donderdag 8 juni 2017 21:54
Aan: [Redacted]
CC: [Redacted] Baukje Kramer, [Redacted]
Onderwerp: RE: Aangepaste agenda voor bestuurlijk overleg woonboten: voor actiel
Bijlagen: 10-170608 memo bestuurlijk overleg.docx

En dan nu de bijlage!

Memo**AKROCONSULT**

Project : Velsen, omgevingsmanagement woonboten
Aan : Bestuurlijk overleg woonboten
Betreft : Gesprek bewoners
Datum : 8 juni 2017
Van : [REDACTED]
C.c. :

In mijn rol als omgevingsmanager ben ik inmiddels gestart met de eerste gesprekken met betrokken woonbootbewoners en hun juridisch adviseur. Op voorhand kan ik concluderen dat verschillende bewoners er verschillend inzichten:

- De meeste bewoners willen gewoon blijven wonen op deze plek, ook al liggen ze in een gezoneerd Industriegebied.
- 6 bewoners hebben een zienswijze ingediend tegen de ontwerpbeschikking voor het windmolenpark, 4 worden hierbij vertegenwoordigd door advocaat Joost Rutteman.
- Een aantal bewoners ziet niets in procederen en wil de aandacht niet op zich vestigen.
- De 5 bezwaarmakers zullen zich verzetten tegen de komst van het windmolenpark zolang ze in het kanaal liggen, vanwege de veronderstelde overlast.
- De bewoners zijn er mee bekend dat de overheidspartijen vinden dat ze weg moeten, de meeste staan open voor gesprekken daarover.
- een groot deel van de bewoners is bereid te vertrekken als ze daarvoor gecompenseerd worden (of verplaatst), naar verwachting zullen enkelen zich blijven verzetten.
- De gewenste compensatie bestaat uit feitelijke kosten van uitplaatsing en een vergoeding van gederfde waarde (ligplaats). Het lange gedogen en het afgeven van huurcontracten en ontheffingen voor ligplaatsen voeden deze verwachting.
- Zonder compensatie, waar volgens juridisch advies geen rechtsgrond voor is, zullen de bewoners procederen tegen hun uitplaatsing.
- Naar mijn verwachting is de hoogte van de compensatie onderhandelbaar omdat de illegale ligging een sterk waardedalend effect heeft en procedures zowel kostbaar zijn als een negatieve uitspraak kunnen opleveren voor de bewoners.

Het is de bedoeling voor de zomer een inventarisatie te hebben van de posities en wensen van alle woonbootbewoners.

[REDACTED]
[REDACTED]
[REDACTED]
[REDACTED]

[REDACTED]
[REDACTED]
[REDACTED]

[REDACTED]

440

[REDACTED]

Van: Baukje Kramer
Verzonden: maandag 12 juni 2017 14:01
Aan: [REDACTED]
CC: [REDACTED]
Onderwerp: Concept Verslag170517

Hoi [REDACTED]
Hierbij de tekstsuggesties voor het verslag d.d 17 mei 2020.



Concept
Verslag170517.d...

Wij reageren donderdag op de te versturen brief. [REDACTED]
[REDACTED] Is daar
een reden voor?

Vriendelijke groet,
Baukje Kramer

442

[Redacted]

Van: [Redacted]
Verzonden: maandag 12 juni 2017 16:48
Aan: Baukje Kramer
CC: [Redacted]
Onderwerp: RE: Concept Verslag170517

Hallo [Redacted]

Dank voor de reactie.

Woordje 'huldige' was ik vergeten te verwijderen.

Met vriendelijke groet,

[Redacted]

[Redacted]

beleidsadviseur – Ruimtelijke Ontwikkeling

T [Redacted]
M [Redacted]
Houtplein 33 2012 DE Haarlem

www.noord-holland.nl

[Redacted]



Hoe wil jij leven, wonen, werken en spelen? Nu, en in de toekomst? Praat mee op www.levennoord-holland.nl

Aan dit bericht en eventuele bijlagen kunnen geen rechten worden ontleend.
Het Provinciaal Bestuur van Noord-Holland.

Van: Baukje Kramer [mailto:BKramer@Velsen.nl]
Verzonden: maandag 12 juni 2017 14:01
Aan: [Redacted]
CC: [Redacted]
Onderwerp: Concept Verslag170517

443

Hoi [Redacted]

Hierbij de tekstsuggesties voor het verslag d.d 17 mei 2020.

Wij reageren donderdag op de te versturen brief. Opmerking vooraf, de opmerking die René van de Linden, tijdens het overleg heeft gemaakt: verwijder woordje "huidige" in de eerste zin van de tweede alinea, is niet overgenomen. Is daar een reden voor?

Vriendelijke groet,
Baukje Kramer

De proclaimer van e-mail van de gemeente Velsen vindt u op:
The e-mail proclaimer can be found here:

<http://www.velsen.nl/Proclaimer>

444

[REDACTED]
Van:
Verzonden:
Aan:
CC:

[REDACTED]
woensdag 14 juni 2017 10:22

[REDACTED]; Baukje Kramer; [REDACTED]
[REDACTED]
[REDACTED]

Onderwerp:
Bijlagen:

Ter informatie: beantwoording statenvragen over woonboten
Beantwoording nr. 50-2017 Bruggeman (SP) Woonboten Spuiskuis 170613 na GS.pdf

Beste mensen,

Bijgaand de beantwoording van statenvragen over de woonboten, die gisteren in GS is vastgesteld.

Stukken voor het bestuurlijk overleg volgen z.s.m.

Met vriendelijke groet,

[REDACTED]
beleidsadviseur - Ruimtelijke Ontwikkeling

T [REDACTED]
M [REDACTED]
Houtplein 33 2012 DE Haarlem

www.noord-holland.nl
[REDACTED]

 **Provincie
Noord-Holland**

Hoe wil jij leven, wonen, werken en spelen? Nu, en in de toekomst? Praat mee op www.louwnoord-holland.nl

.....

Aan dit bericht en eventuele bijlagen kunnen geen rechten worden ontleend.
Het Provinciaal Bestuur van Noord-Holland.

446

[Redacted]

Verzonden:

woensdag 14 juni 2017 12:03

Aan:

Floor Ba; Secretariaat van der Hoek; [Redacted]

CC:

Baukje Kramer; [Redacted]

Onderwerp:

Agenda en stukken voor bestuurlijk overleg woonboten 15 juni

Bijlagen:

Agenda170615.docx; Bijlage 1 Verslag bestuurlijk overleg 12 april 2017.docx; Bijlage 2 Memo vvgb.pdf; Bijlage 3 Advies definitief Van Engen 06.06.2017.pdf; Bijlage 4 Brief aan bewoners.docx; Bijlage 5 Memo omgevingsmanager.pdf

Geachte dame en heren,

Bijgaand de voorgestelde agenda met bijlagen voor het bestuurlijk overleg over de woonboten a.s. donderdag bij de provincie.

Mijn excuses voor de late verzending.

Met vriendelijke groet,

[Redacted]

[Redacted]

beleidsadviseur - Ruimtelijke Ontwikkeling

T [Redacted]

M [Redacted]

Houtplein 33 2012 DE Haarlem

www.noord-holland.nl

[Redacted]



Hoe wil jij leven, wonen, werken en spelen? Nu, en in de toekomst? Praat mee op www.louwnoord-holland.nl

Aan dit bericht en eventuele bijlagen kunnen geen rechten worden ontleend.
Het Provinciaal Bestuur van Noord-Holland.

449

Aan
Bestuurlijk overleg woonboten 15 juni 2017
Kopie aan

Uw contactpersoon

BEL/RO

Bijlage: notitie Velsen november 2015

Telefoonnummer

Betreft Memo verklaring van geen bedenkingen (vvgb)

Memo

13 juni 2017

1/1

[Redacted content]

452

[REDACTED]

Van: [REDACTED]
Verzonden: donderdag 15 juni 2017 09:51
Aan: Floor Bal; Secretariaat van der Hoek; 'nanou.beekman@rws.nl'
CC: [REDACTED]; Baukje Kramer; [REDACTED]
[REDACTED]
[REDACTED]

Onderwerp: RE: Agenda en stukken voor bestuurlijk overleg woonboten 15 juni
Bijlagen: Bijlage bij bijlage 2 13-11-2015 Memo woonboten Noordersluisweg definitief2 (3).docx

Hierbij nog de bijlage bij bijlage 2, excuses.

Met vriendelijke groet,

[REDACTED]

[REDACTED]

beleidsadviseur - Ruimtelijke Ontwikkeling

[REDACTED]

[REDACTED]

Houtplein 33 2012 DE Haarlem

www.noord-holland.nl

[REDACTED]

 Provincie
Noord-Holland

Hoe wil jij leven, wonen, werken en spelen? Nu, en in de toekomst? Praat mee op www.louwnoord-holland.nl

.....

Aan dit bericht en eventuele bijlagen kunnen geen rechten worden ontleend.
Het Provinciaal Bestuur van Noord-Holland.

453

Onderwerp: Bestuurlijk Overleg Woonboten met o.a. gedeputeerde Jack vd Hoek
Locatie: Provinciehuis Haarlem, Paviljoen Welgelegen, Dreef 3 (verschoven van 1 juni naar 15 juni)
Begin: do 15-6-2017 13:00
Einde: do 15-6-2017 14:00
Tijd weergegeven als: Voorlopig
Terugkeerpatroon: (geen)
Organisator: Hoek MBA, dhr. J.C. (Jack) van der

25 april: moest helaas verschoven op verzoek van Velsen. Na overleg nu als nieuwe definitieve datum 15 juni gepland. Faciliter gemidd of het opnieuw commissiekamer 2 kan worden.

454

Onderwerp: Bestuurlijk Overleg Woonboten met o.a. gedeputeerde Jack vd Hoek
Locatie: Provinciehuis Haarlem, Paviljoen Welgelegen, Dreef 3, ruimte 1.4
Begin: do 15-6-2017 13:00
Einde: do 15-6-2017 14:00
Tijd weergegeven als: Voorlopig
Terugkeerpatroon: (geen)
Organisator: Hoek MBA, dhr. J.C. (Jack) van der

455

[REDACTED]

Van: [REDACTED]
Verzonden: donderdag 15 juni 2017 16:35
Aan: [REDACTED]
CC: [REDACTED] Baukje Kramer; [REDACTED]
Onderwerp: RE: uitwisseling jurisprudentie inzake woonboten nabij Spuisluis

Beste [REDACTED]

Mijn onderstaande vraag is vanmiddag niet aan de orde gekomen tijdens het bestuurlijk overleg, mede omdat de notitie niet ontvangen was door ieder.

[REDACTED]

[REDACTED]

Met vriendelijke groet,

[REDACTED]

[REDACTED]

beleidsadviseur - Ruimtelijke Ontwikkeling

T [REDACTED]

[REDACTED]
Houtplein 33 2012 DE Haarlem

www.noord-holland.nl

[REDACTED]

 Provincie
Noord-Holland

456

[Redacted]

Van: [Redacted] |>
Verzonden: vrijdag 16 juni 2017 09:16
Aan: [Redacted]; Baukje Krame [Redacted]
CC: Beekman, Nanou (WNN) [Redacted]
Onderwerp: Termijn voor opheffen ligplaatsen Binnenspuiknaal West

Goedemorgen,
Conform toezegging in het bestuurlijk overleg van gisteren het volgende.
In het advies van v Engen is op bladzijde 17 een overzicht gegeven van de procedures voor het intrekken van de
ontheffingen ligplaats en het vervolgens handhaven met toepassing van bestuursdwang door RWS. [Redacted]

groeten,
[Redacted]

[Redacted]
Rijkswaterstaat West-Nederland Noord
Afdeling Werkenpakket
Toekanweg 7, Haarlem
Postbus 2232, 3500 GE Utrecht
Tel: [Redacted]
email: [Redacted]

457

[Redacted]

Van: [Redacted] |>
Verzonden: vrijdag 16 juni 2017 15:47
Aan: [Redacted]; Baukje Krame [Redacted]
CC: Beekman, Nanou (WNN) [Redacted]
Onderwerp: Re: Termijn voor opheffen ligplaatsen Binnenspuiknaal West

Da [Redacted],

[Redacted]

Met vriendelijke groet,

[Redacted]

458

[Redacted]

Van: Baukje Kramer
Verzonden: vrijdag 16 juni 2017 16:50
Aan: [Redacted]
Onderwerp: FW: uitwisseling jurisprudentie inzake woonboten nabij Spuisluis

Hoi [Redacted]
Volgens mij kun jij dit prima alleen, maar als je graag wilt dat ik er bij ben laat even weten.
Wellicht ook een goed moment om tijdens dit gesprek eens bij de provincie te polsen hoe zij de gedoogbeschikking willen oppakken.

Met vriendelijke groet,

Baukje Kramer

afdelingsmanager
Economische zaken, Wonen en Ruimtelijk beleid
Gemeente Velsen
Dudokplein 1, 1971 EN IJmuiden
Postbus 465, 1970 AL IJmuiden

[Redacted]
[Redacted]

459

Datum: 20 juni 2017

Plaats: gemeente Velsen, IJmuiden

Status: concept

Aan/afwezig: [redacted]

[redacted]

1. Opening en mededelingen

[redacted] heeft een nieuwe baan gevonden. Dit is het laatste overleg waar hij bij is. Nog onbekend is wie zijn opvolger in dit overleg wordt.

2. Verlag 24 april 2017

Er zijn geen opmerkingen op het verlag.

Actielijst

- 1: Afstemming inbreng milieudialogen en duurzaamheidsplatforms moet nog plaatsvinden.
- 3: Bezoek SHIP. Afgesproken wordt om het volgende overleg in het SHIP te houden. [redacted] regelt de reservering bij het SHIP.
- 4: Wetendeldkoord: [redacted]
- 5: Milieudialogen: [redacted]
- 6: Digitale nieuwsbrief NZKG komt eind van de maand op intranet. Je kunt jezelf hiervoor opgeven.
- 7: Tewedenheidsonderzoek communicatie nieuwe zeezuil komt er nog aan.

3. Nieuwe zeezuil, stand van zaken

De bouw gaat volgens planning; er zijn geen bommen gevonden. Er is vergunning verleend voor overschrijding geluidsontheffing (het werkzaamheden). Het geluid wordt gemeten en er is ook een maatschappelijke monitoring; hier wordt verder nog niets mee gedaan. Bijna al contact met [redacted] hierover opnemen, welke acties hieruit voortvloeien.

Verkeer. Er is extra politie inzet geweest aangaande agressie naar verkeersregelaars. Op dit moment is het rustig. De komende maanden worden de wagen weer omgelegd en is er weer extra toezicht nodig. Ook zijn we bezig om het zoute water wat naar het Noordreekanaal loopt te verwijderen. Op dit moment is het water daar wat 'brak' en [redacted]

Er zijn ook nog meldingen van scheurvorming in 2/3 woningen (buiten het gebied). RWS en OpenIJ ondernemen actie om met de bewoners te praten.

Er is geen budget voor het publicatie boekje bouw zeezuil. [redacted] zullen bespreken, waarvan de kosten betaald worden.

4. Stand van zaken SHIP

Dit punt gaat van de lijst.

5. **BRAK**

Planning: op 5 juli worden de 6 intentie overeenkomsten getekend. [redacted] heeft zijn medewerking bevestigd.

6. **Windturbines/woonboten**

Er lopen nog woonboten in het toeleidingskanaal. [redacted]

7. **Stand van zaken Averijhaven**

6 juli is het bestuurlijk overleg. [redacted]

[redacted] De ontmanteling van de Averijhaven is in voorbereiding maar erg complex (i.v.m. milieutechnische vraag). Er wordt ook naar een andere uitvoering gekeken. [redacted]

8. **Kustvisie**

Niet besproken.

9. **Verborgen buizen & leidningen**

Verzoek van [redacted]. Ligt binnen de lijn. Er wordt een memo hiervoor gemaakt door [redacted]

10. **Te bespreken onderwerpen met de wethouder havens**

Er worden door Omgevingsdienst nu dwangsommen opgelegd omdat bij het lichten van schepen de kolen van te hoog vallen, dit zorgt voor meer milieubelasting.

11. **Rondvraag**

Geen.

12. **Actie lijst**

No.	Onderwerp	Door wie	Voor wanneer
1.	Afstemming inbreng in de milieudialogen en duurzaamheidsplatforms	[redacted]	terugkerend
3.	Bezoek SHIP werkgroep NZKG	[redacted]	12-9
4.	Stand van zaken proces Waterlandelijkdoord	[redacted]	Q2
6.	Leden van dit overleg op verzendlijst digitale nieuwsbrief NZKG-Velsen zetten	[redacted]	zsm
7.	Tevredenheidsonderzoek communicatie nieuwe zeesluit doorsturen naar leden.	[redacted]	2 wkn
8.	Overzicht maatschappelijke monitoring	[redacted]	
9.	Reservering volgend overleg in het SHIP	[redacted]	

Volgende bijeenkomst: 12 september 2017, 10.00-12.00 uur locatie SHIP.

460

[Redacted]

Van: informatiepuntwvl@rws.nl
Verzonden: dinsdag 20 juni 2017 15:04
Aan: [Redacted]
Onderwerp: Antwoord op uw vraag [Redacted]

Geachte heer [Redacted],

Op 18-06-2017 10:45 heeft u een vraag aan ons gesteld.

[Redacted]

Toelichting
Wet geluidshinder, Wabo, Wm.

[Redacted]

Zie ook onze website over het maken van een goede afweging van milieu/geluidaspecten indien dit niet wettelijk geregeld is: <https://www.infomil.nl/onderwerpen/hinder-gezondheid/geluid/inhoudelijk-dossier/thema/ruimtelijke-ordening/gevoelge-functies/>

Wij vertrouwen erop dat wij uw vraag hiermee naar tevredenheid hebben beantwoord. Voor eventuele vervolgvragen kunt u contact opnemen via onderstaande contactgegevens.

Met vriendelijke groet,

Rijkswaterstaat
Kenniscentrum InfoMil
www.infomil.nl/helpdesk/
OF www.infomil.nl/vervolgvraag
www.infomil.nl

Disclaimer:
Wij streven ernaar een zo juist en volledig mogelijk antwoord te geven. Desondanks bestaat er altijd een kans dat het antwoord, bijvoorbeeld door onvolledige gegevens bij de vraagstelling, niet geheel correct of volledig is. Wij kunnen daarom geen aansprakelijkheid aanvaarden voor de beslissingen die op basis van onze antwoorden worden genomen.

Dit bericht kan informatie bevatten die niet voor u is bestemd. Indien u niet de geadresseerde bent of dit bericht abusievelijk aan u is toegezonden, wordt u verzocht dat aan de afzender te melden en het bericht te verwijderen. De

Staat aanvaardt geen aansprakelijkheid voor schade, van welke aard ook, die verband houdt met risico's verbonden aan het elektronisch verzenden van berichten.

This message may contain information that is not intended for you. If you are not the addressee or if this message was sent to you by mistake, you are requested to inform the sender and delete the message. The State accepts no liability for damage of any kind resulting from the risks inherent in the electronic transmission of messages.

461

[REDACTED]

Van: [REDACTED]
Verzonden: woensdag 21 juni 2017 11:10
Aan: [REDACTED]; Baukje Kramer; [REDACTED]
CC: [REDACTED]
Onderwerp: RE: Termijn voor opheffen ligplaatsen Binnenspuiknaal West

Hallo [REDACTED] en anderen,

[REDACTED]
[REDACTED]
Is dat akkoord wat jullie betreft?

Met vriendelijke groet,

[REDACTED]

beleidsadviseur - Ruimtelijke Ontwikkeling

T [REDACTED]
M [REDACTED]
Houtplein 33 2012 DE Haarlem

www.noord-holland.nl
[REDACTED]

 Provincie
Noord-Holland

462

[REDACTED]

Van: [REDACTED]
Verzonden: woensdag 21 juni 2017 11:19
Aan: [REDACTED] Baukje Kramer; [REDACTED]
CC: [REDACTED]
Onderwerp: RE: Termijn voor opheffen ligplaatsen Binnenspuiknaal West

Dag [REDACTED]

[REDACTED]

[REDACTED]

AKROCONSULT

Benoordenhoutseweg 43 // 2596 BC Den Haag //
Postbus 97662 // 2509 GB Den Haag //

[REDACTED]

www.akroconsult.nl

463

[Redacted]

Van: [Redacted]
Verzonden: woensdag 21 juni 2017 11:43
Aan: [Redacted]
CC: [Redacted]
Onderwerp: Vraag over inventarisatie woonboten t.b.v. van evt. handhaving
Bijlagen: 2015-10-06 Inventarisatie 2015.pdf

Hallo [Redacted]

Ik ben nagegaan hoe het zit met inventarisaties van de woonboten en wat op land staat. Als provincie moeten we weten wat de bebouwing op land is t.b.v. evt. handhaving op grond van het PIP.
Die handhaving is overigens bij de Omgevingsdienst Noordzeekanaalgebied belegd en niet bij ODIJ.

/an ODIJ heb ik bijgaande inventarisatie gekregen. Van [Redacted] begreep ik dat Velsen zelf ook een inventarisatie heeft gedaan.
Klopt dat en heb je daarvan informatie over de bebouwing op land?

Met vriendelijke groet,
[Redacted]

[Redacted]

beleidsadviseur - Ruimtelijke Ontwikkeling

T [Redacted]
M [Redacted]
Houtplein 33 2012 DE Haarlem

www.noord-holland.nl
[Redacted]



Hoe wil jij leven, wonen, werken en spelen? Nu, en in de toekomst? Praat mee op www.levennoord-holland.nl

Aan dit bericht en eventuele bijlagen kunnen geen rechten worden ontleend.
Het Provinciaal Bestuur van Noord-Holland.

464

Woonboten Binnenspuikanaal

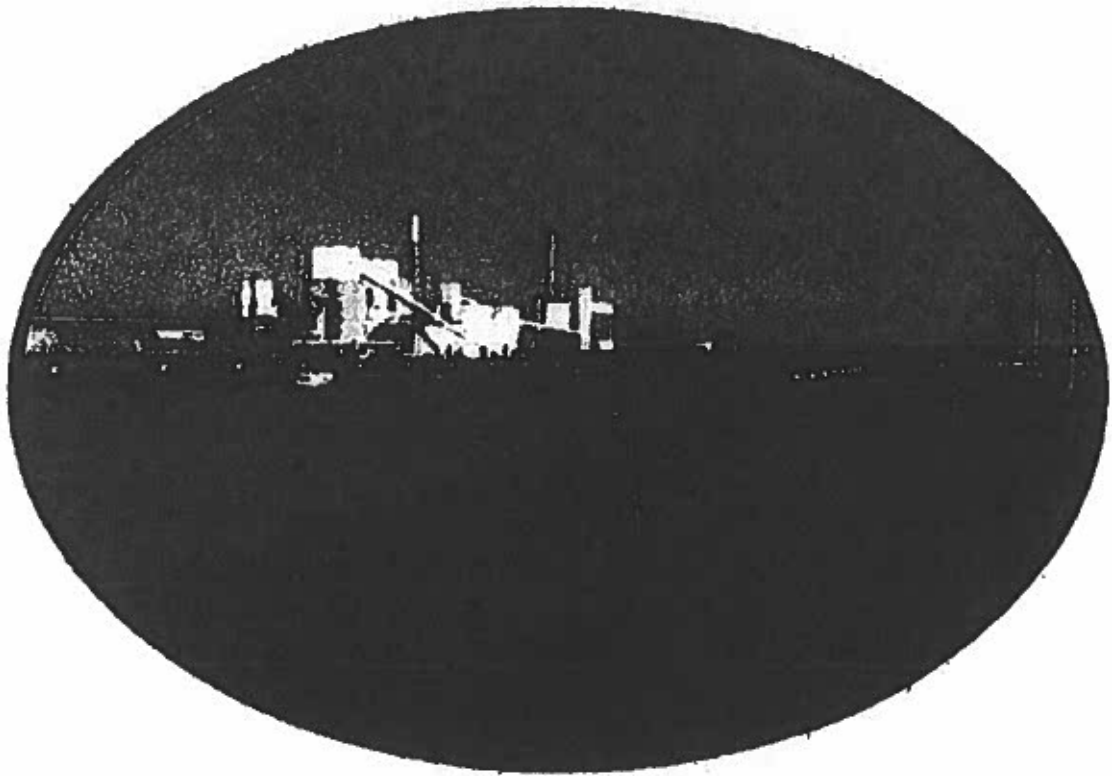

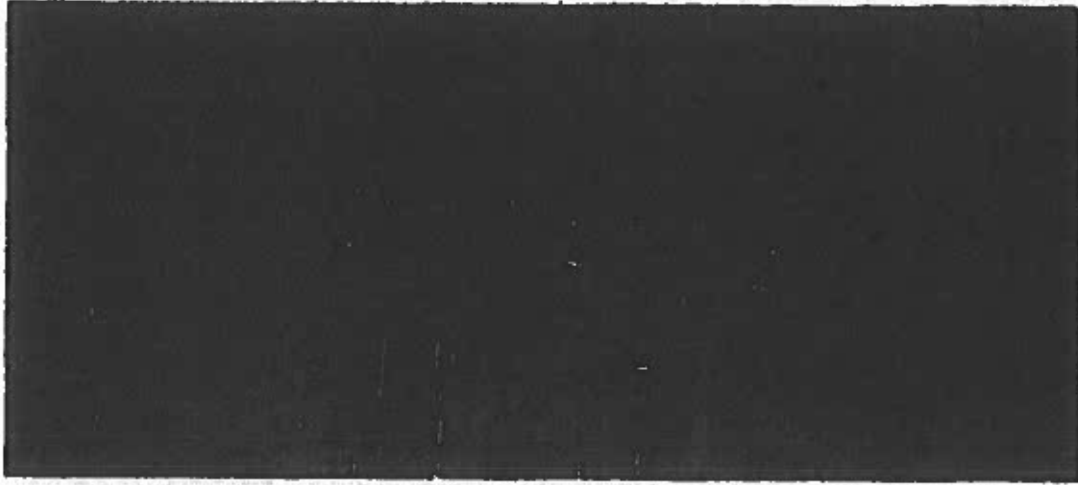

Op 2 en 6 oktober 2015 is er een inventarisatie uitgevoerd naar de woonboten welke zijn gelegen op de binnenspulkanaal te IJmuiden. Totaal liggen daar nog 10 woonboten, waarvan enkele woonboten te koop zijn en een tweetal woonboten zijn aan te merken als wrak.

Daarnaast hebben een aantal eigenaren een propaantank, deze waren niet bij ons bekend. Verder staan er een aantal containers en andere bouwsels, boven aan de dijk.

Noordersluisweg 16A

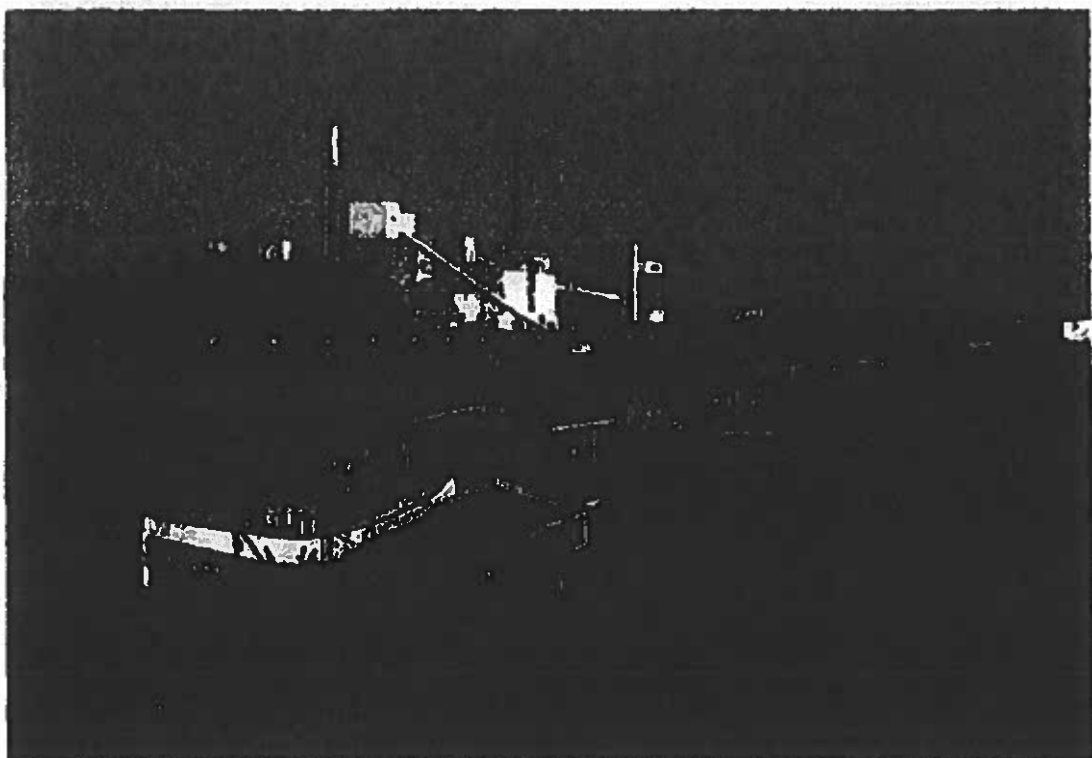
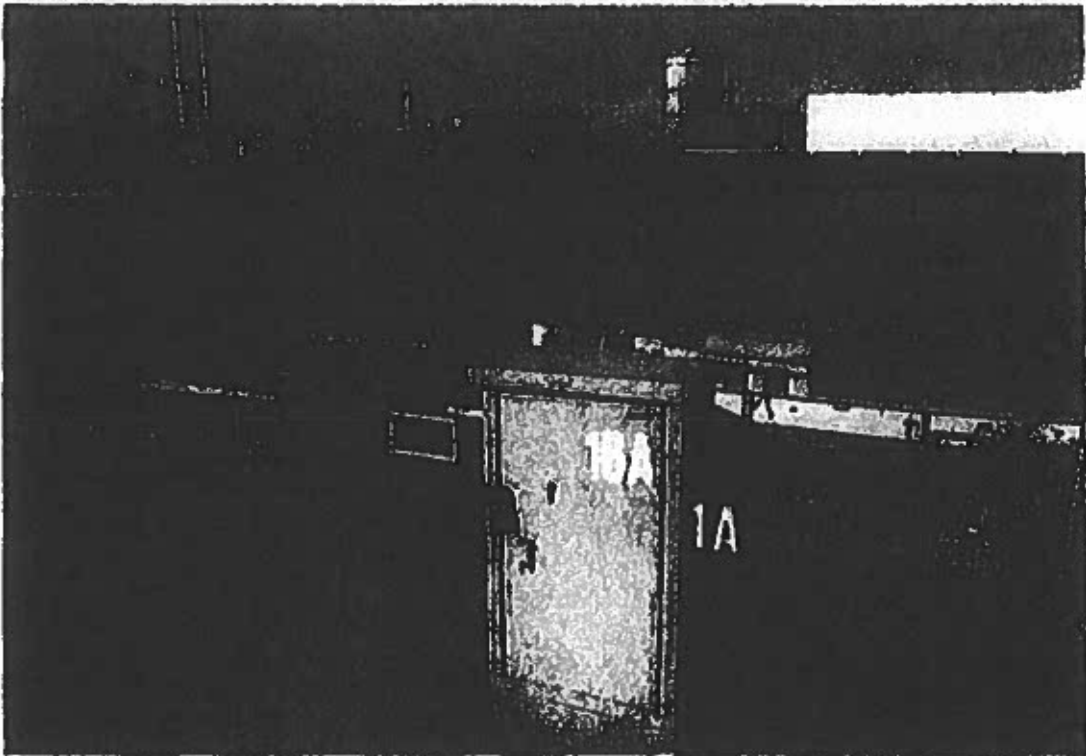

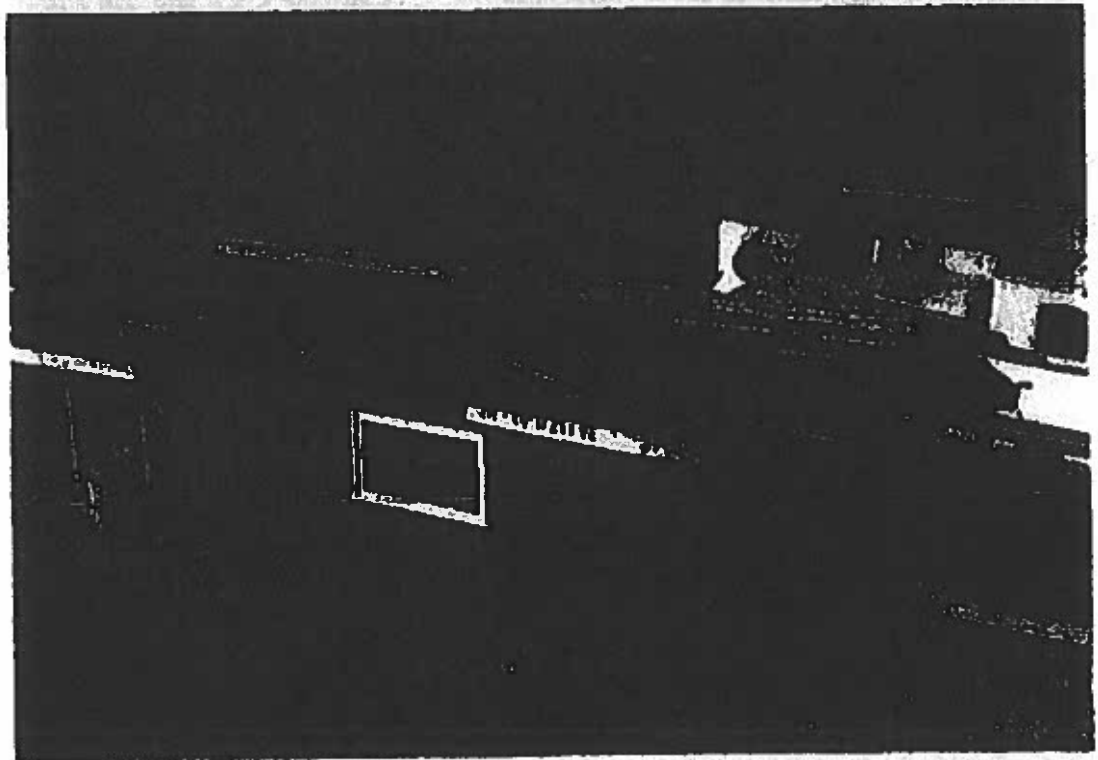
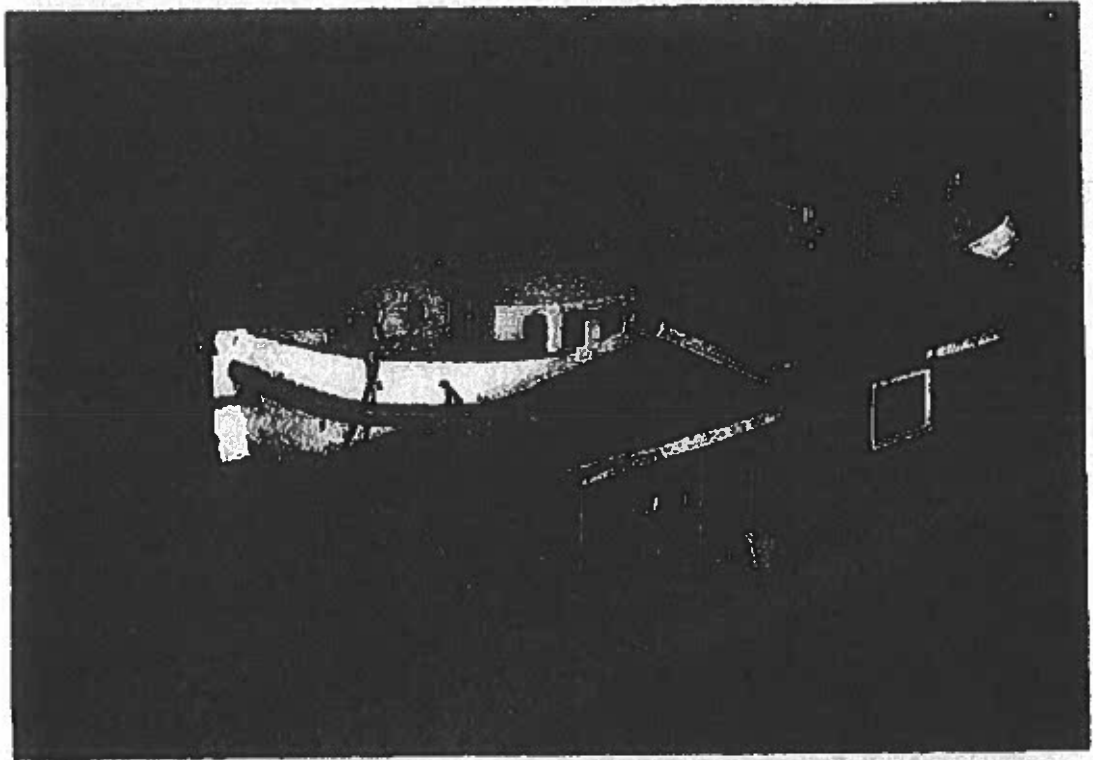

Deze boot ligt te koop

WOONSCHIP IJmuiden



ZIET OP U ZELVE ref 2558

Heel leuk woonschip met enige inzet om te toveren tot een van de charmantste woontjalken van Nederland. Sleere ligplaats met veel ruimte eventueel aan te vullen met een tweede schip (steiger is niet overal betrouwbaar)



Specificaties Woonschip IJmuiden:

- Casco Staal
- Afmeting 23,52 x 4,85 x 1,46
- Makelaar Scheepsmakelaardij Fikkers
- Woonoppervlakte 90 m²
- **Meer informatie?**

Stuur door via e-mail ()

Hoordersluis 16B

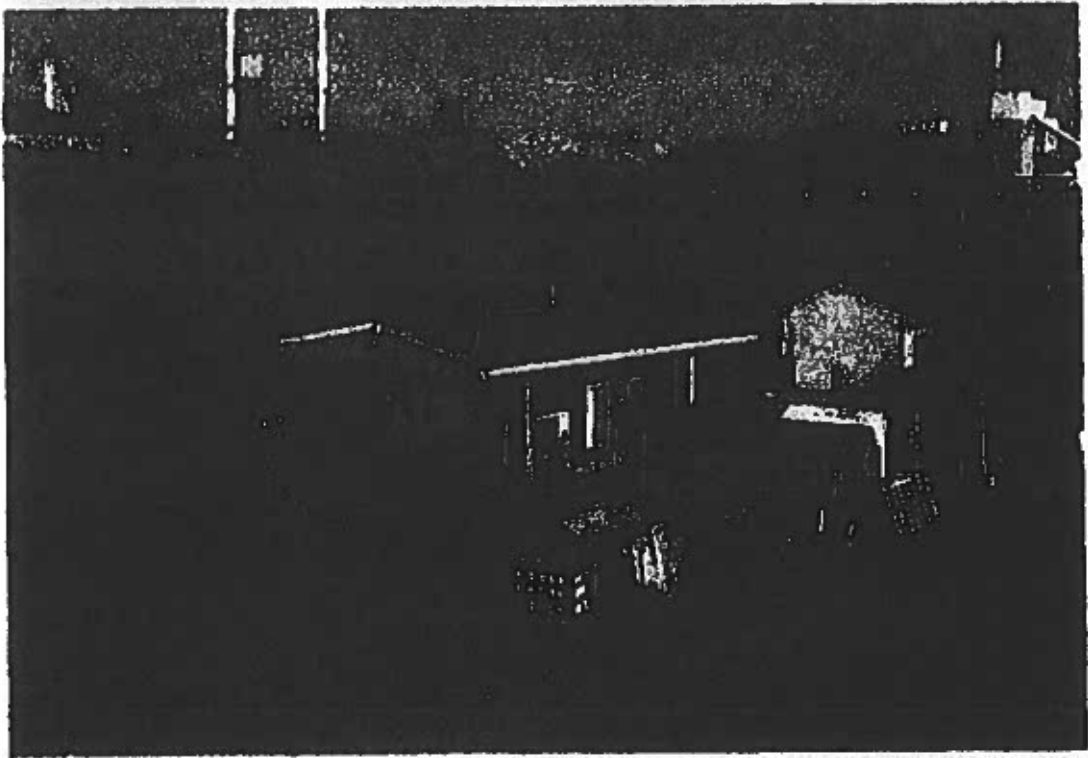
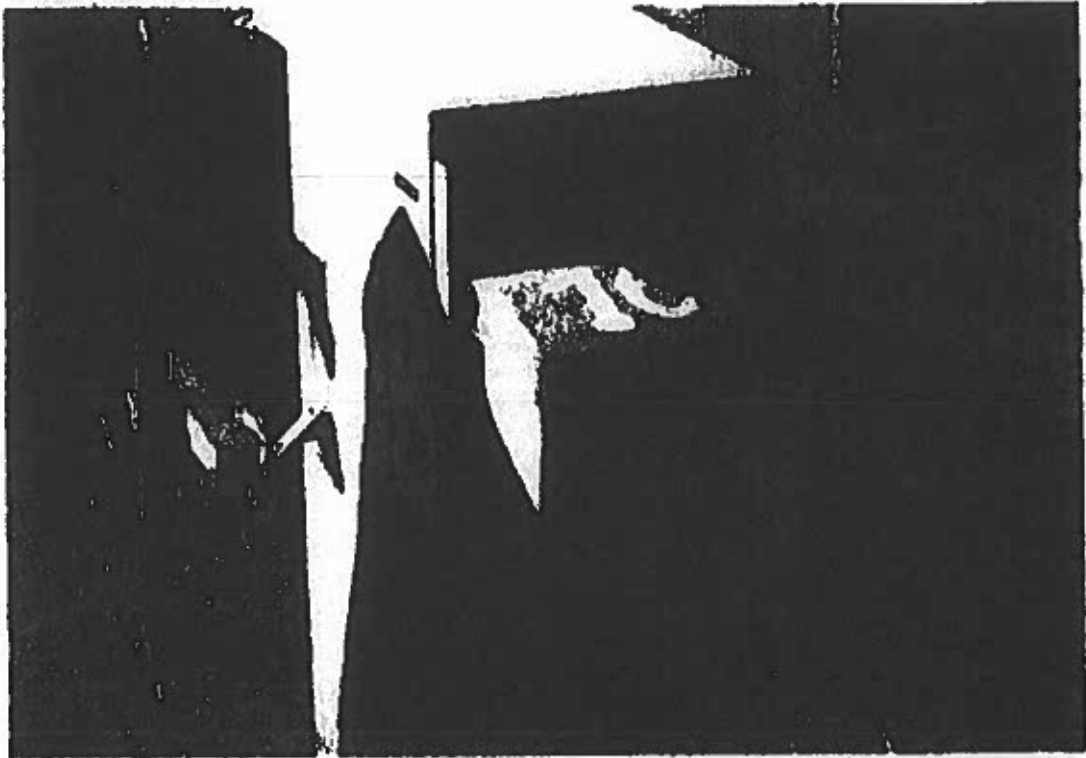

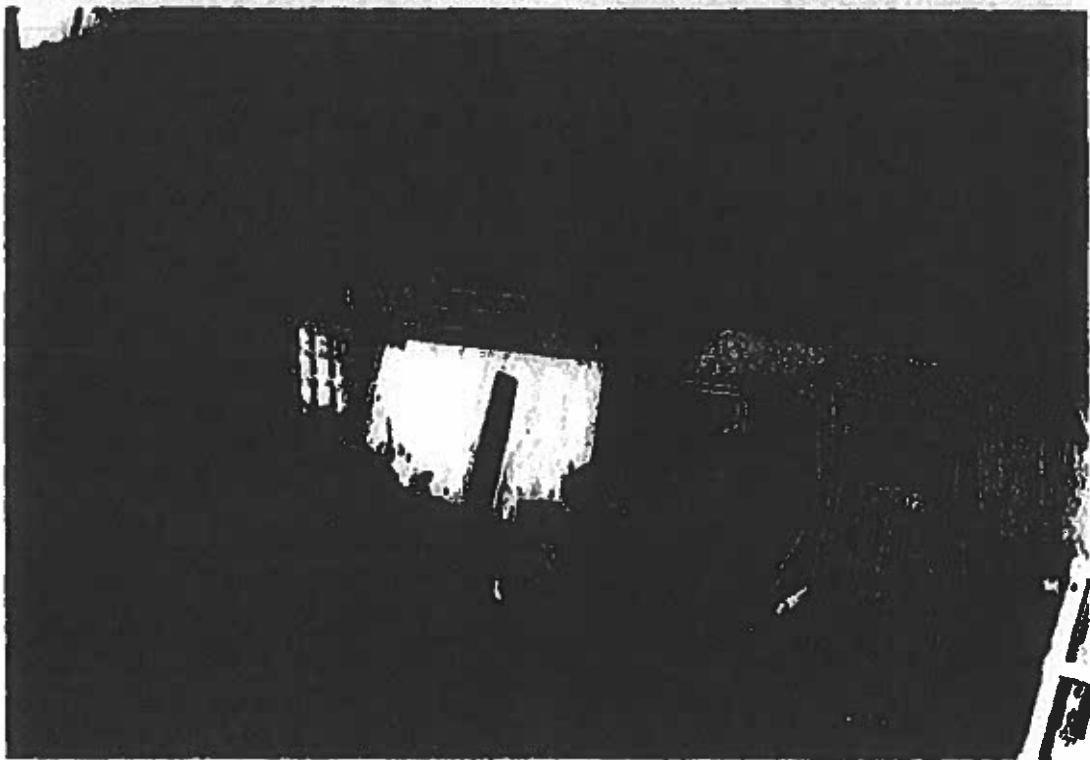
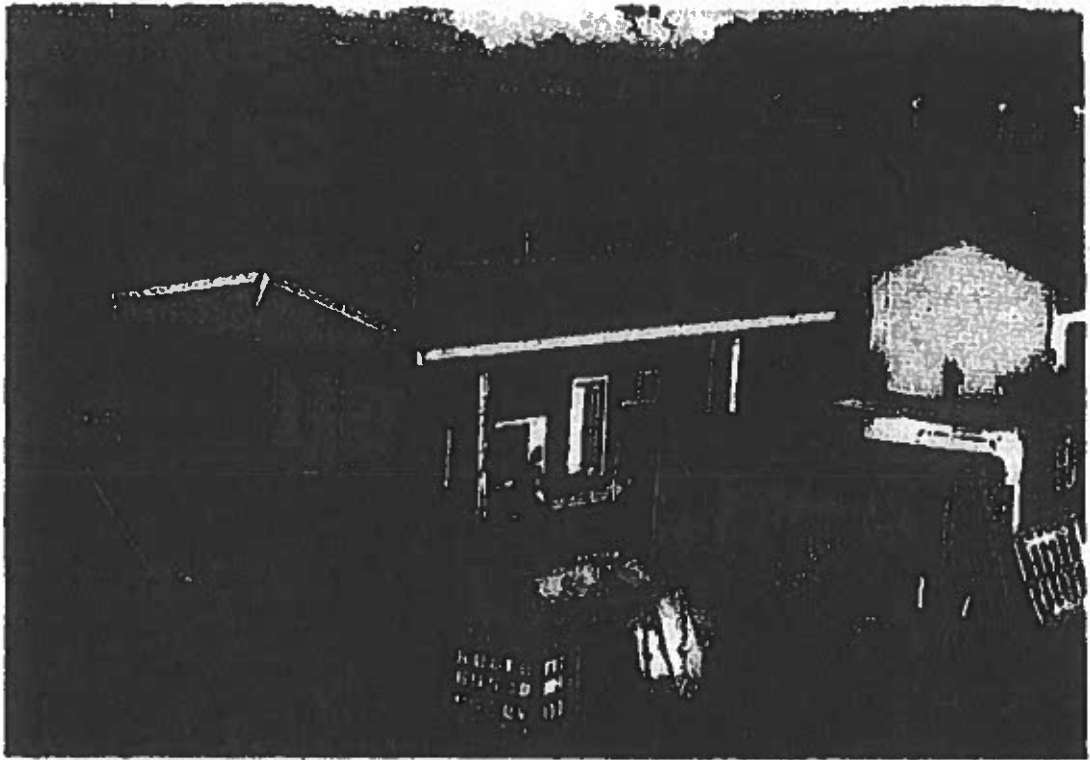



Noordersluisweg 16C

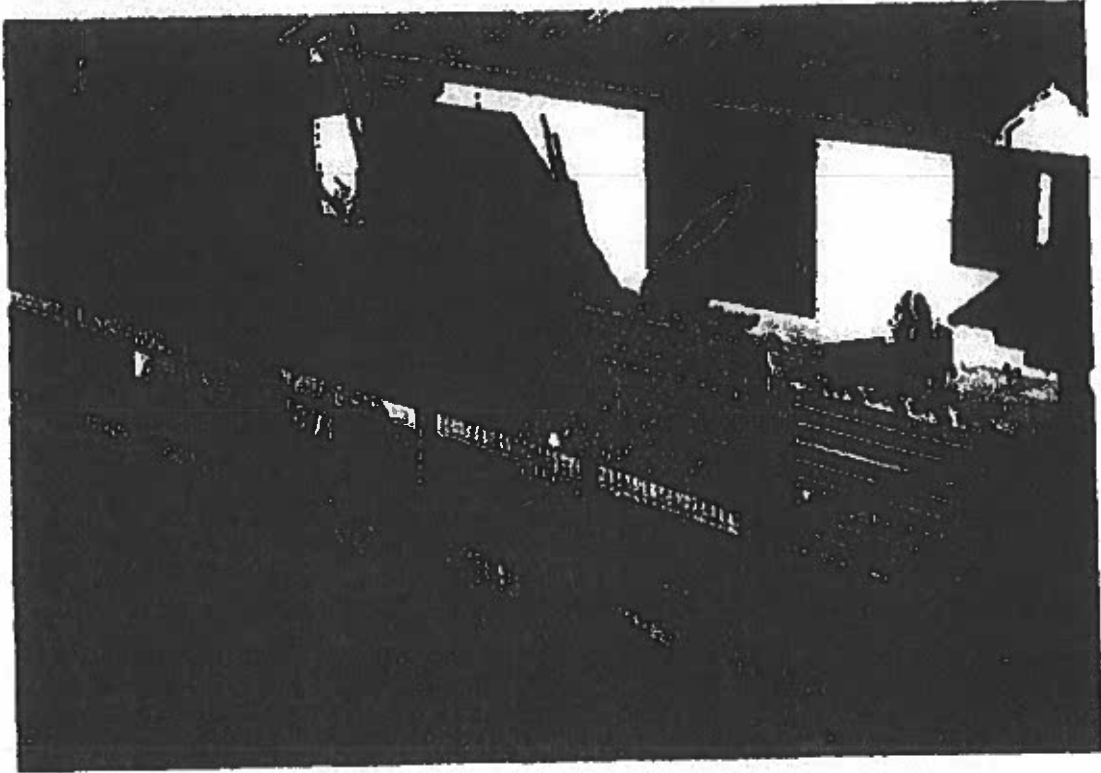

Neorderluswa 16D

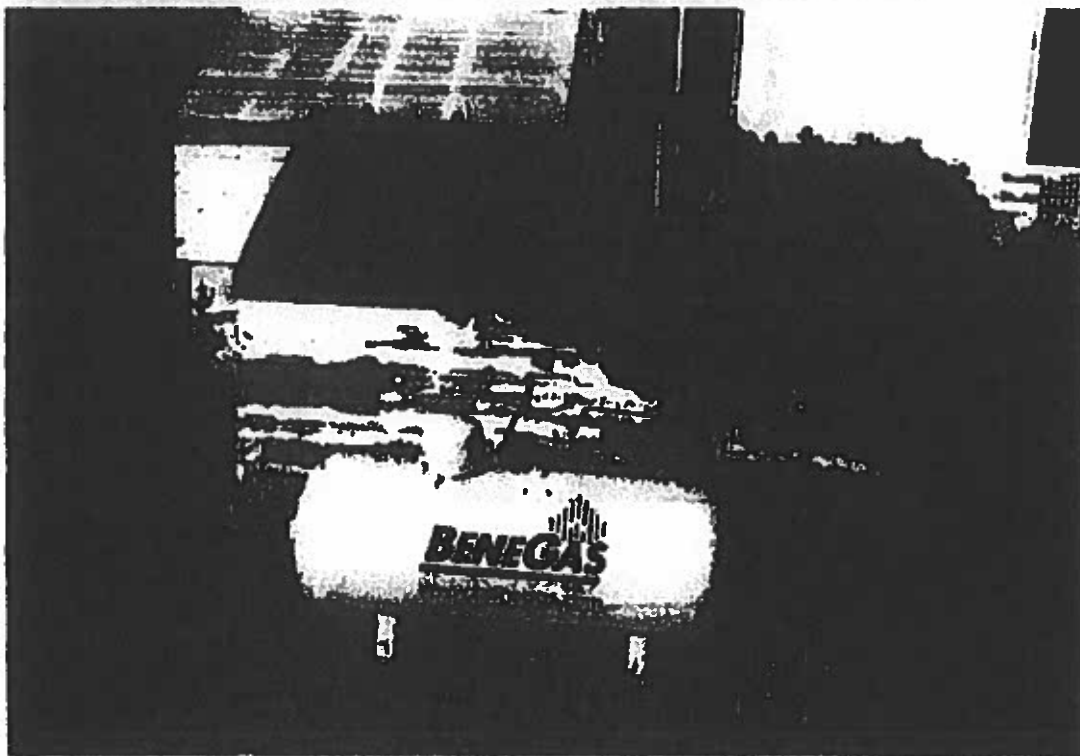
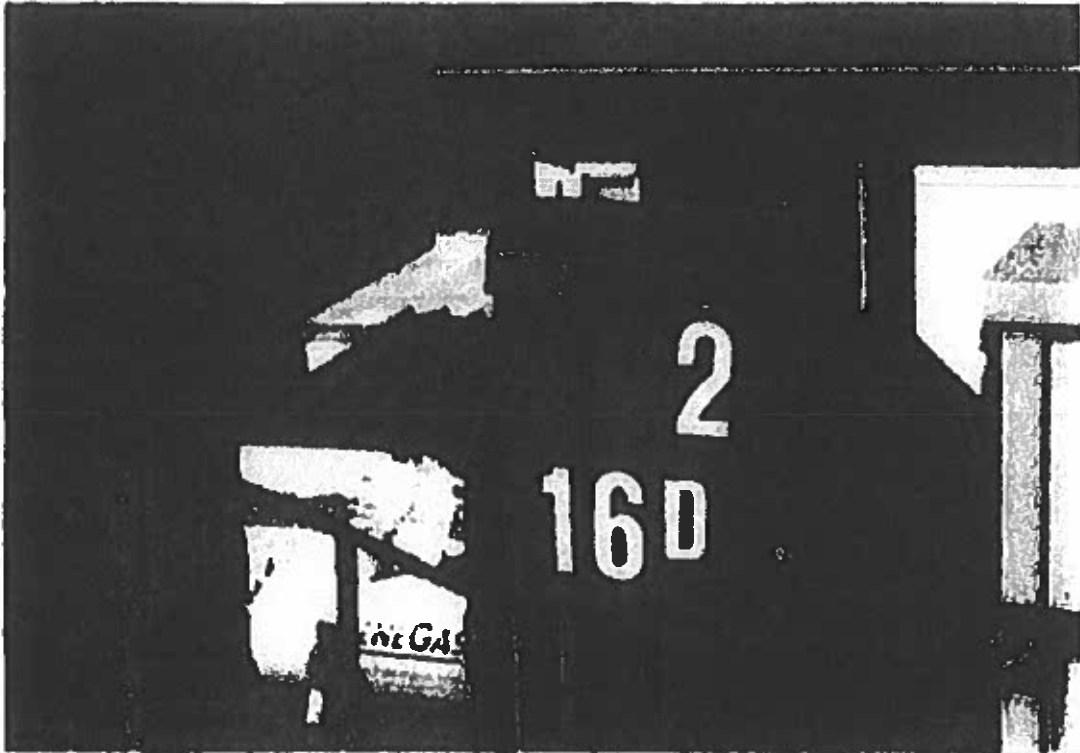

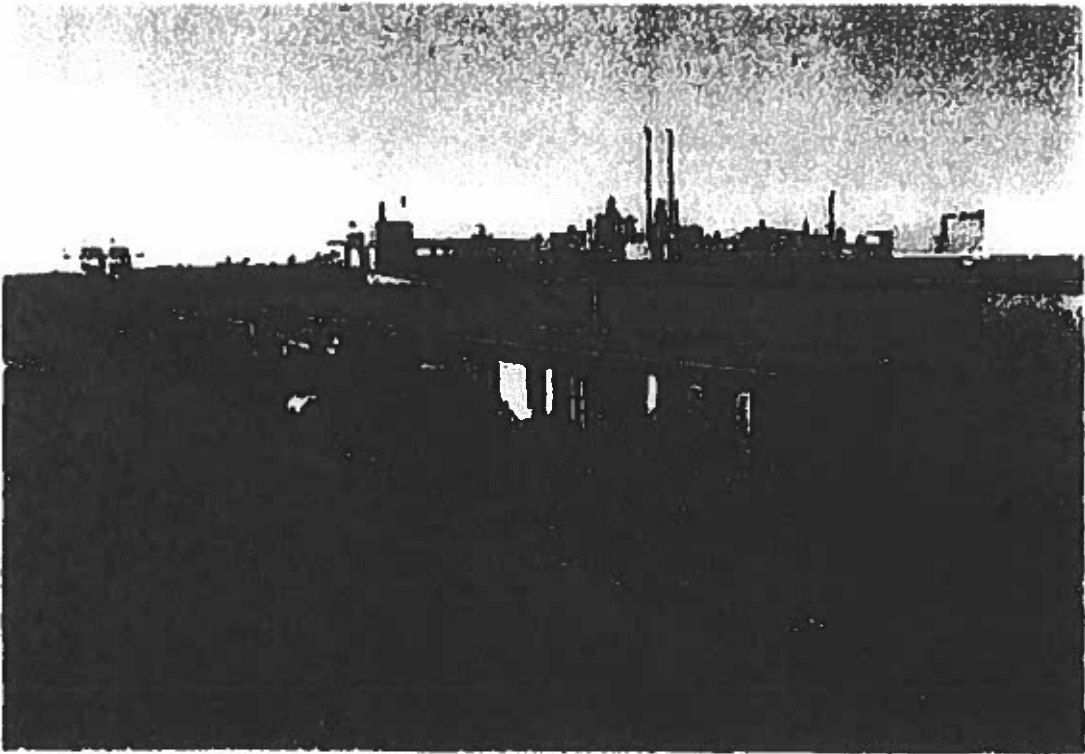
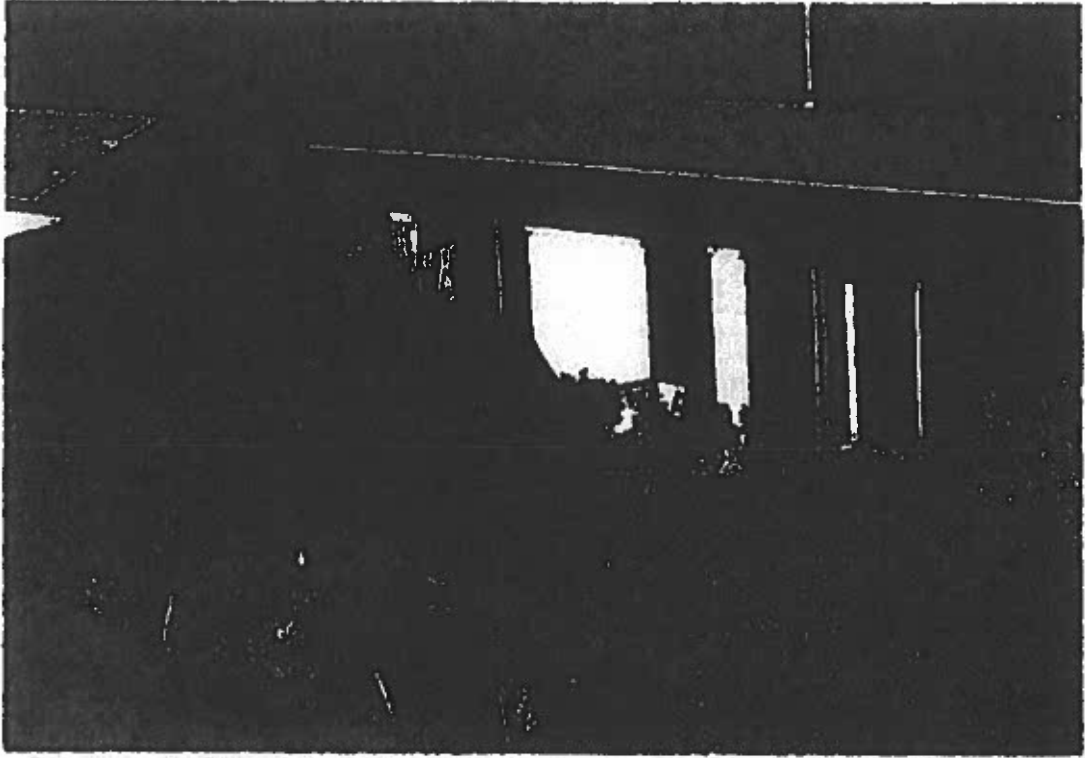

Noordersluisweg 16E

██████████ (onderhoud mee gehad tijdens de inventarisering)

██████████

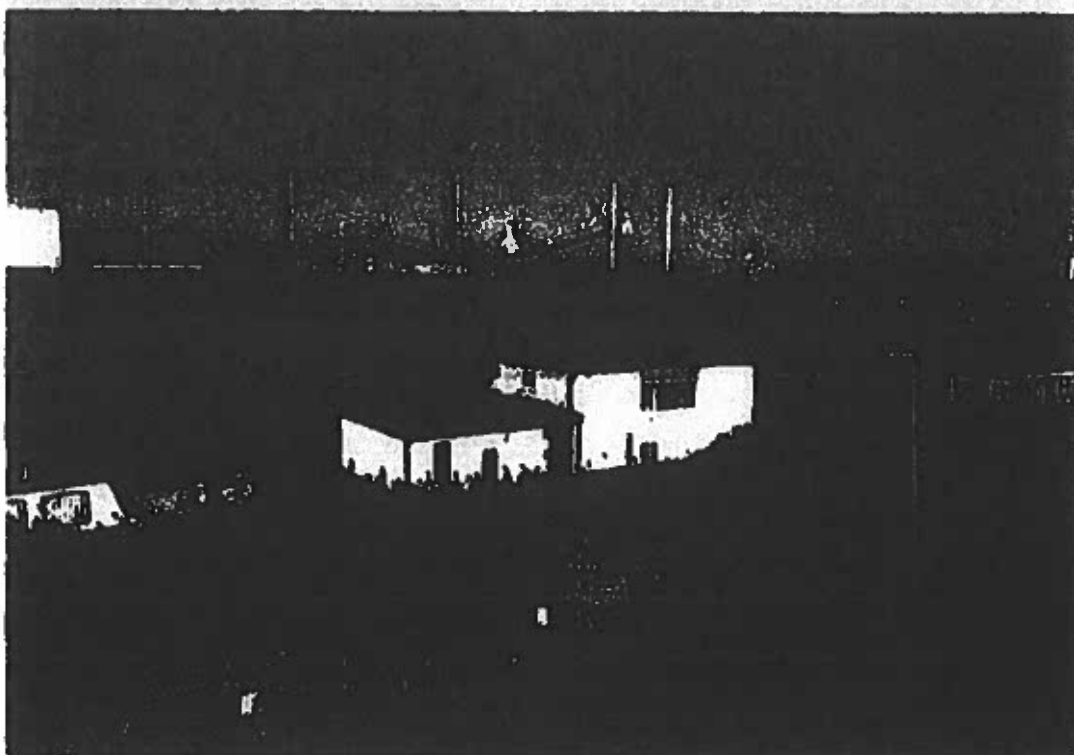
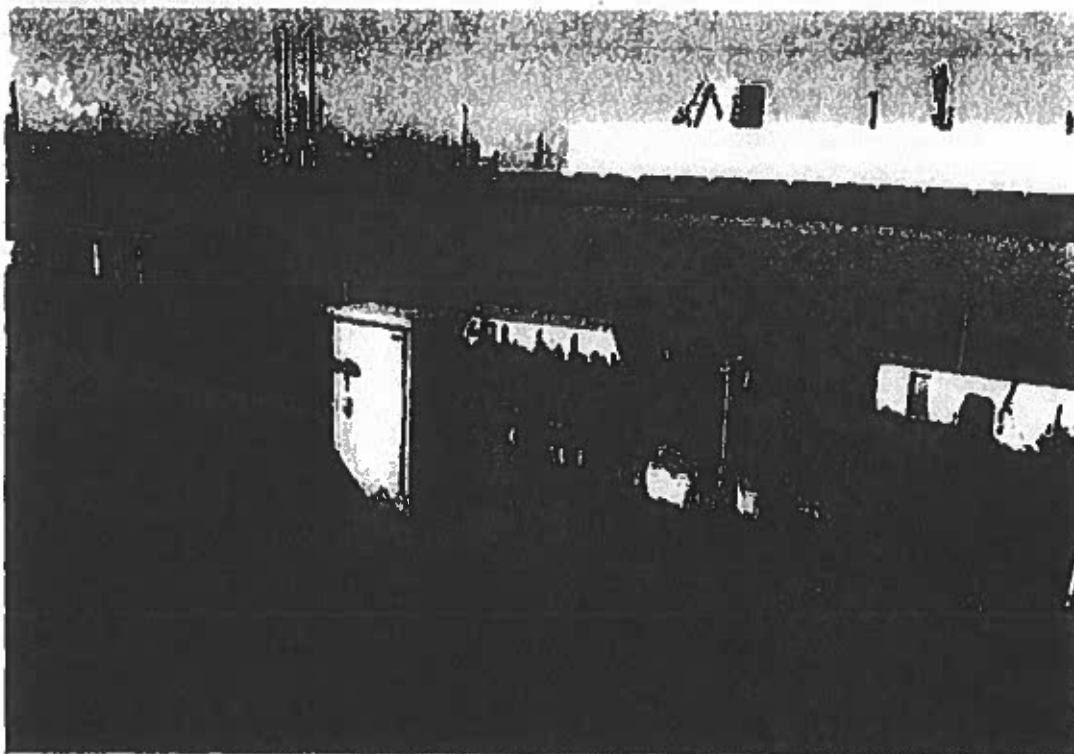

Noordersluisweg 16G (Noordersluisweg 7)

Eigenaar [REDACTED]

Deze boot wordt te koop aangeboden

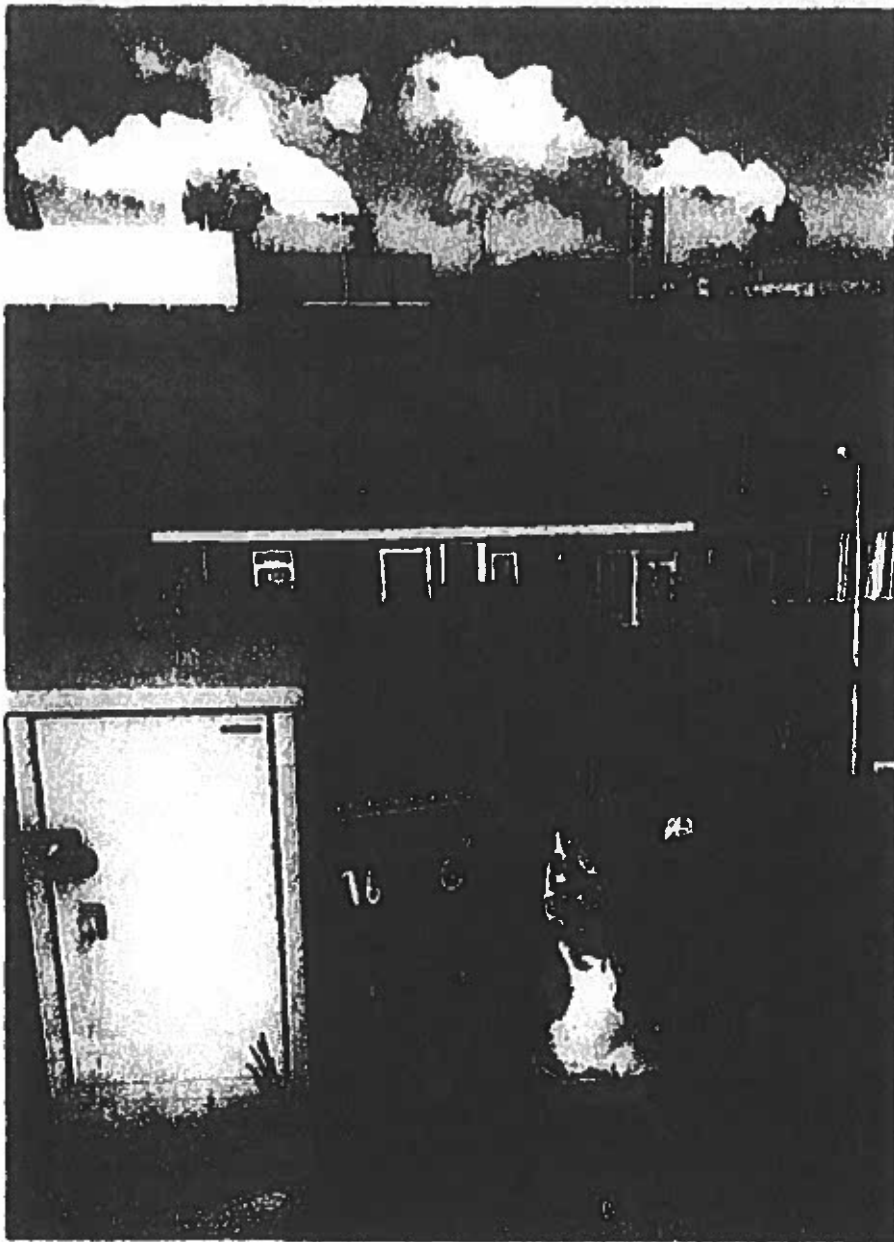

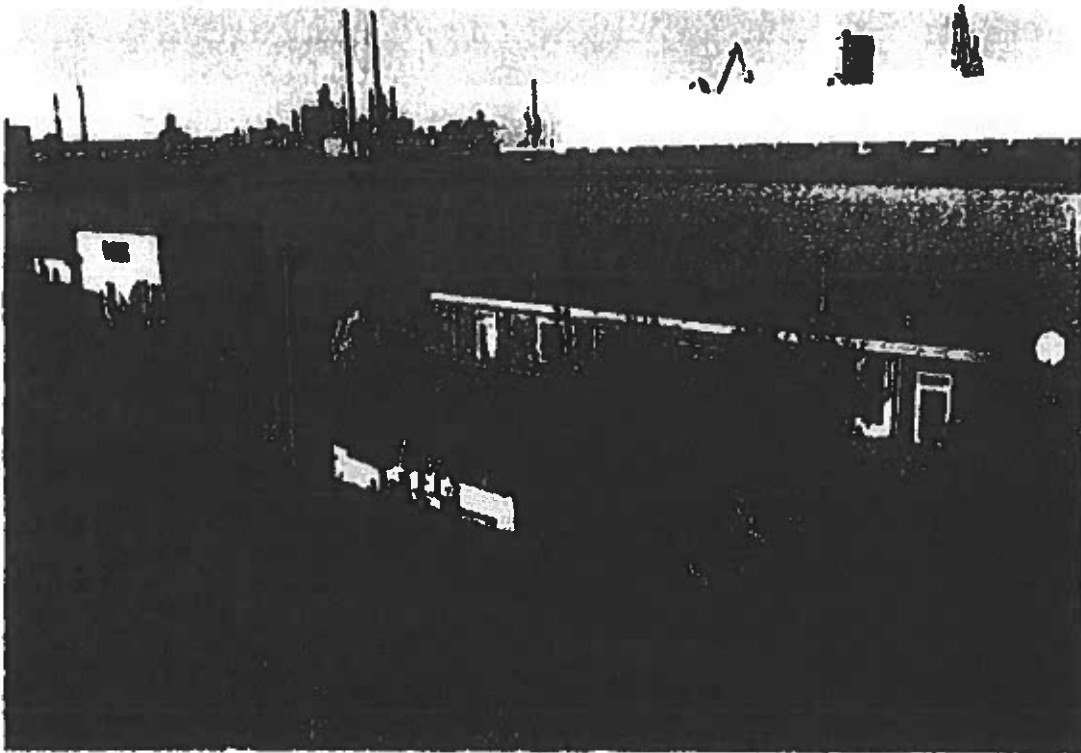
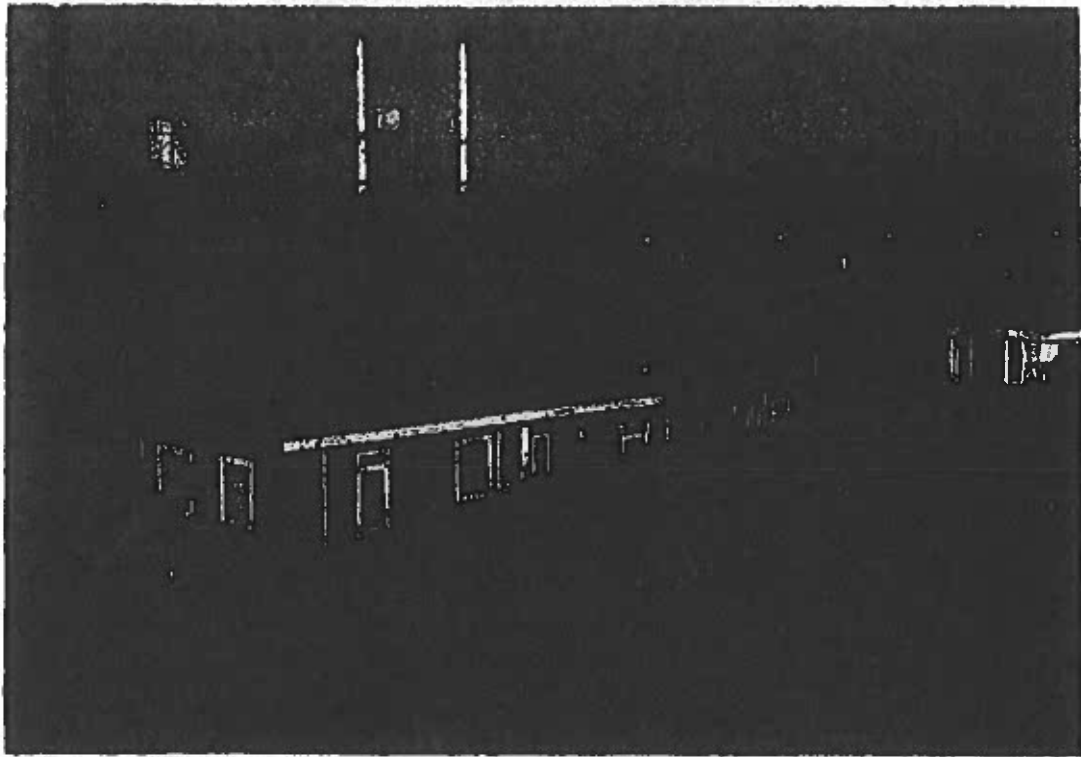

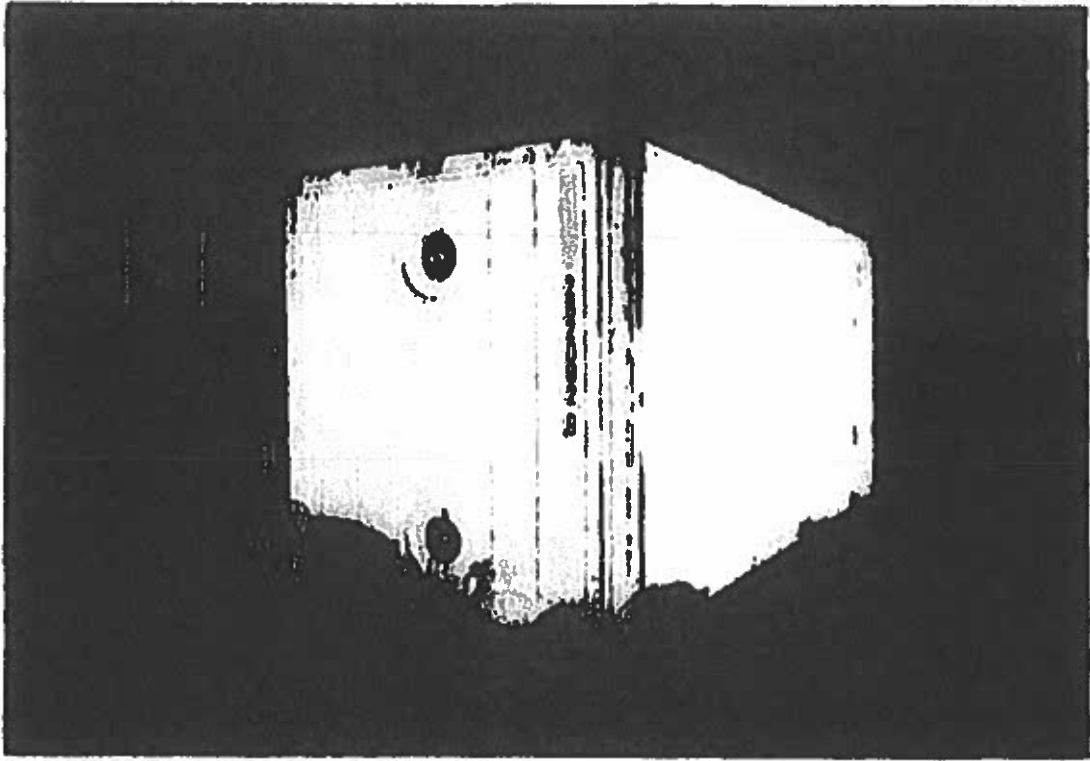

TE KOOP

Noordersluisweg 7, 1976 AM IJmuiden

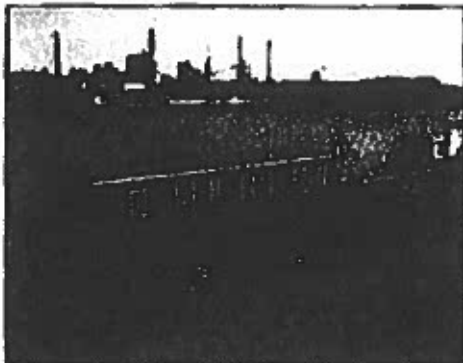

Vraagprijs: € 189.000, i.t.k.

Type: Woonboot Paradis

Bouwperiode: 1964

Woonoppervlakte: ca 80m²

Brandmerk: 16021 @ A 2005

Inhoud: ca 220m³

Kamers: 3 waarvan 2 slaapkamers

Tuinsigging: Randen

Neordardulagweg 16H

Eigensar [REDACTED]



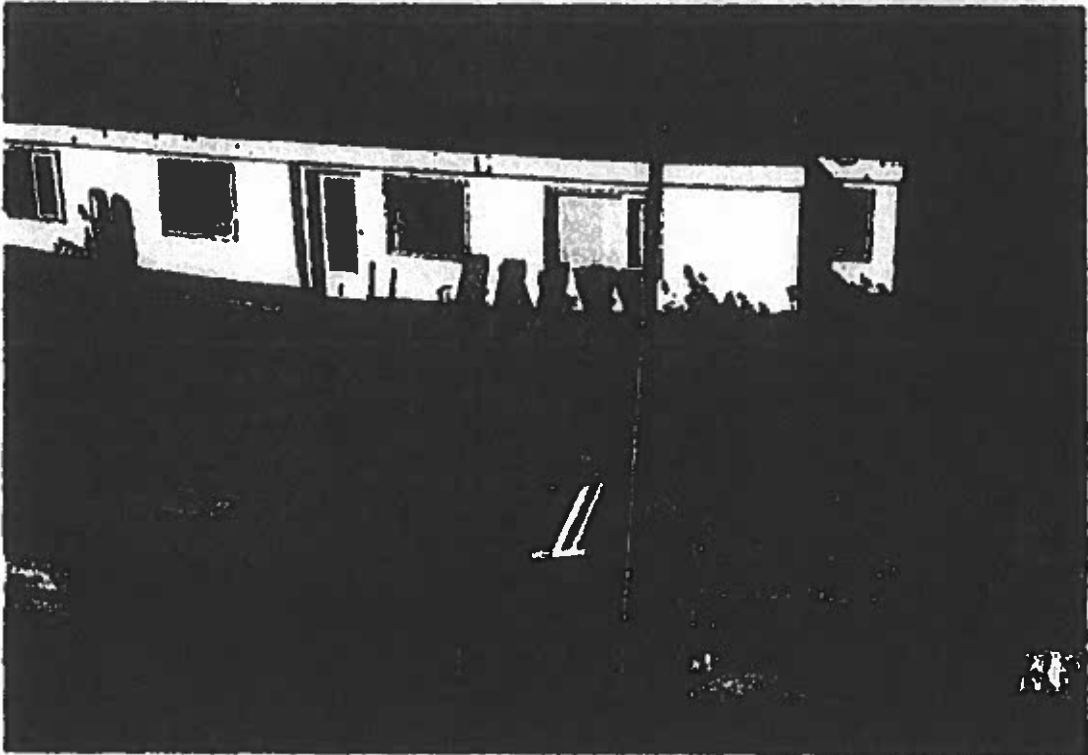
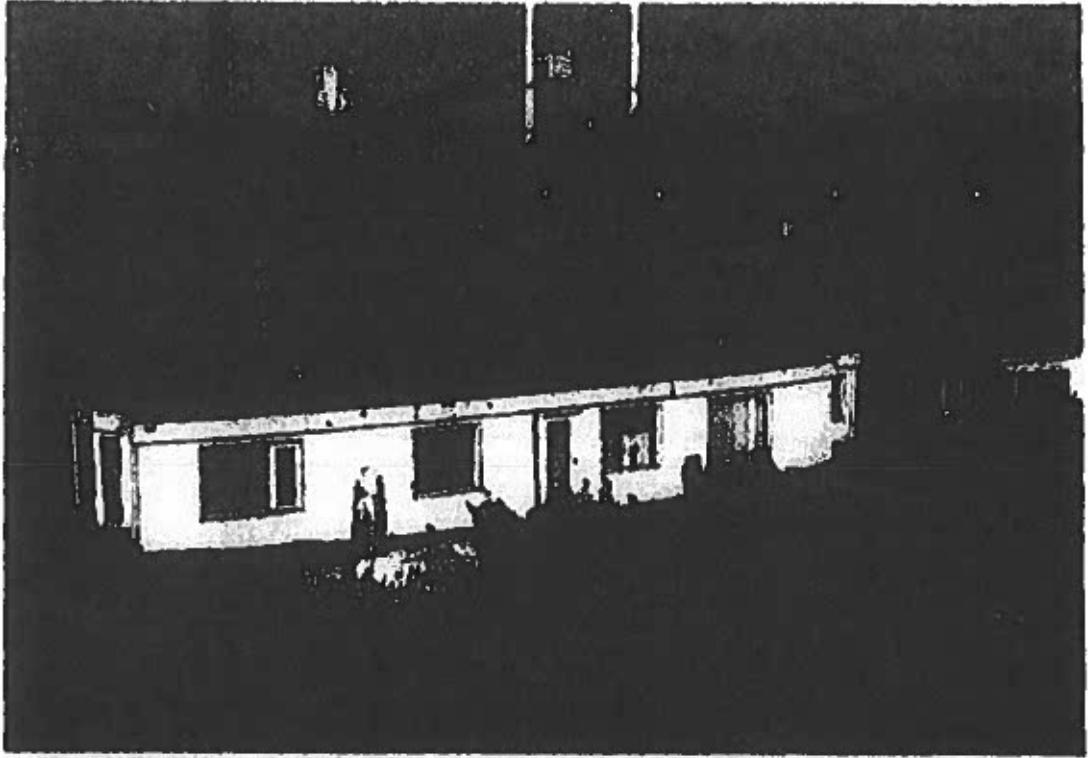

Noordendijkweg nummer 161

geen propane

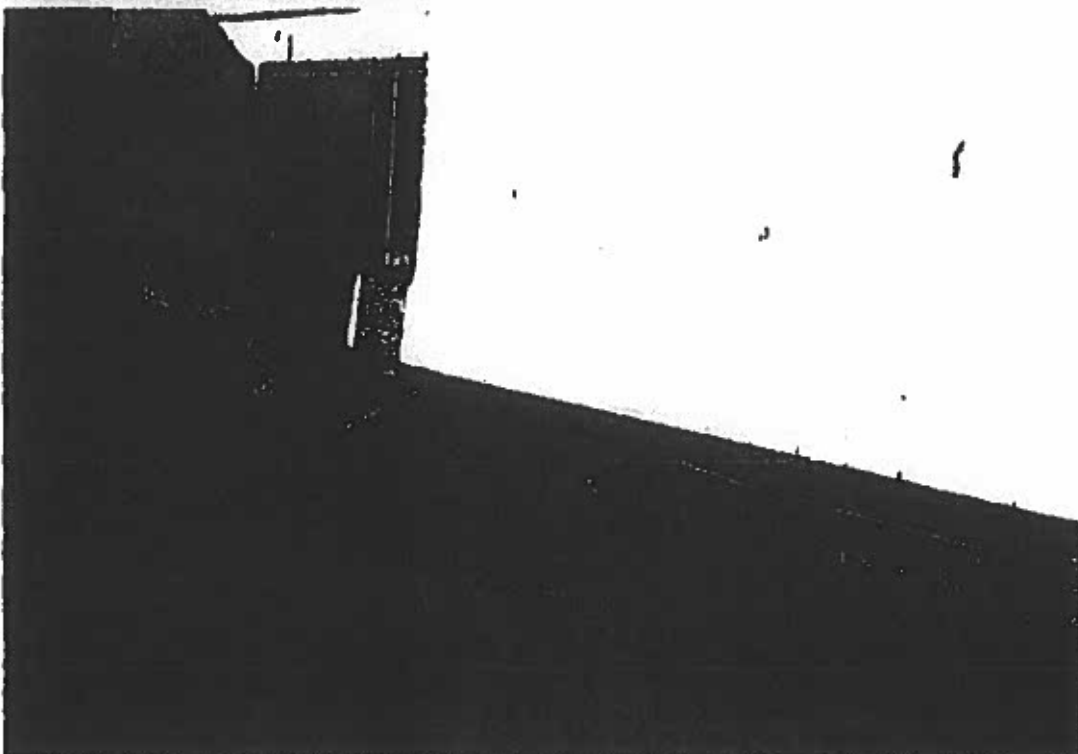

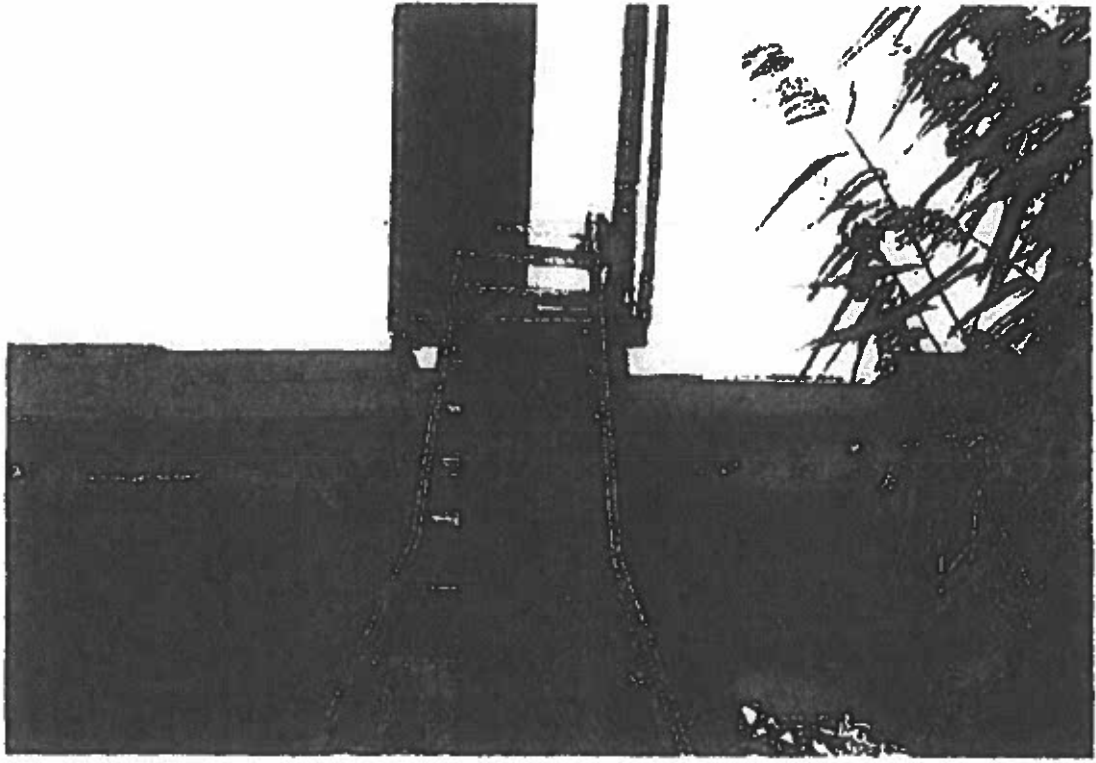

Nummer 16K

Deze mensen schijnen nooit aanwezig te zijn. Geen propaan

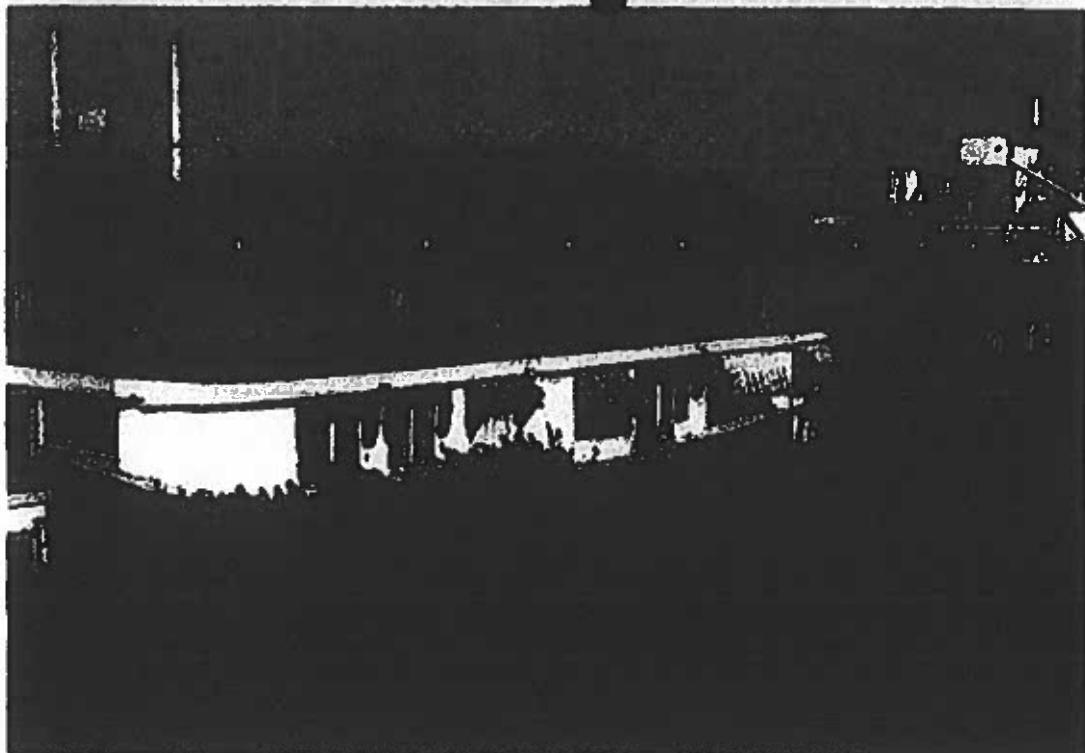
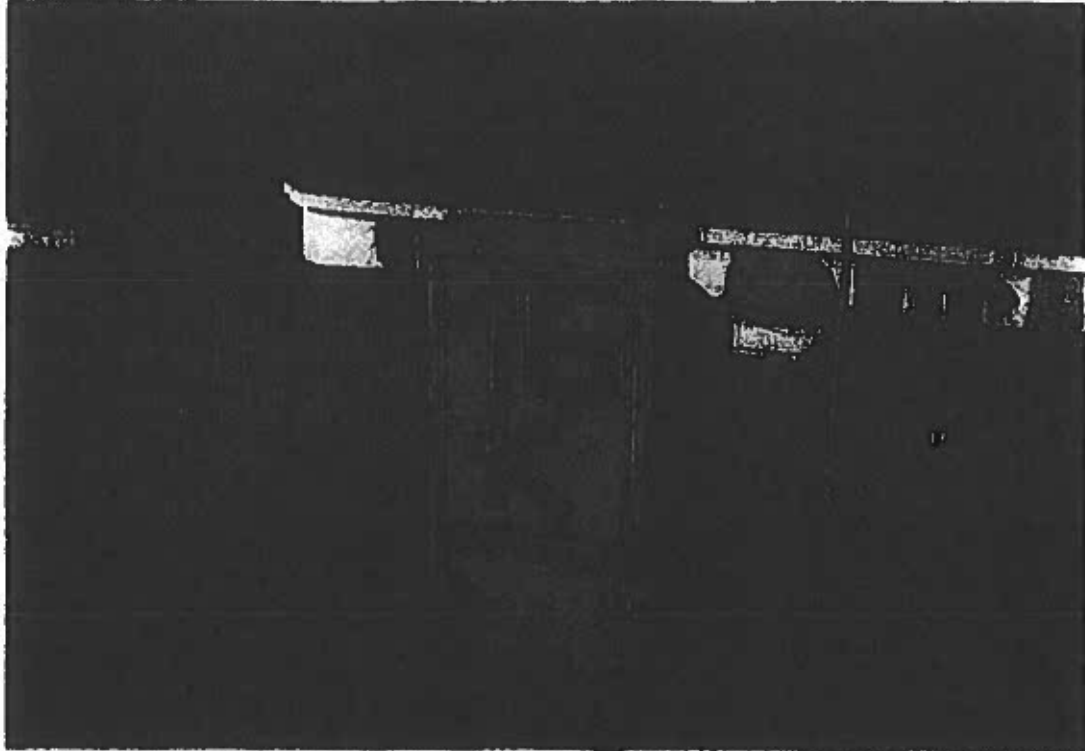

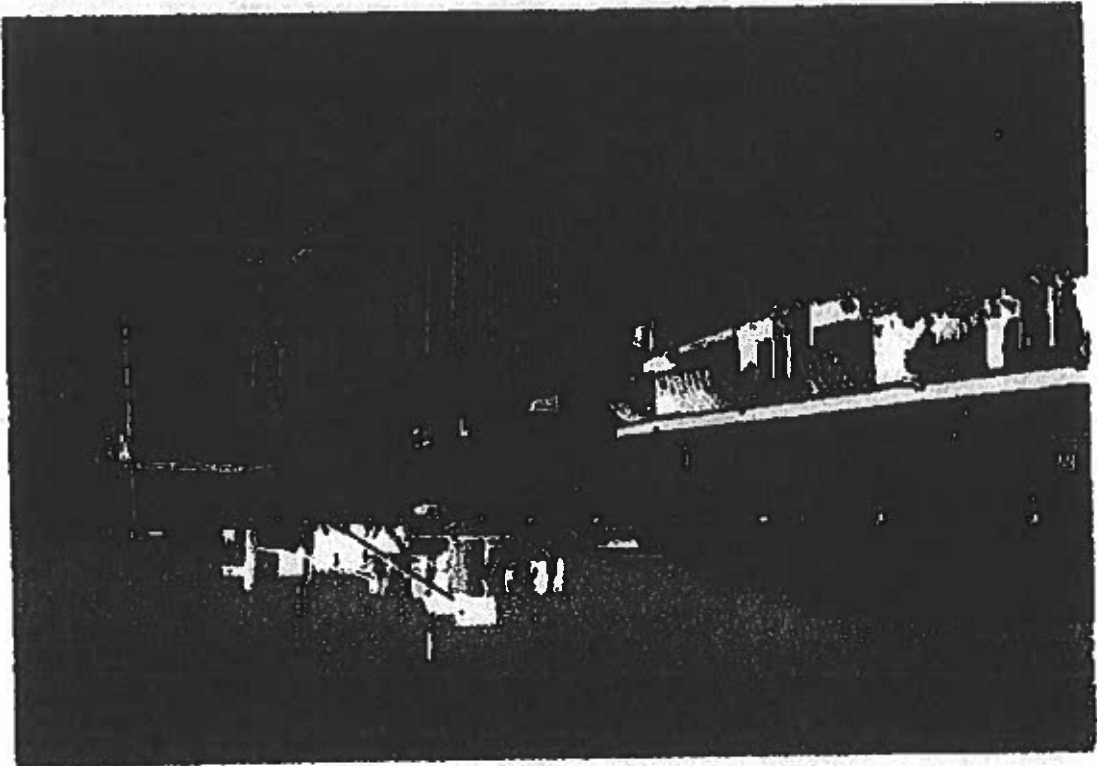
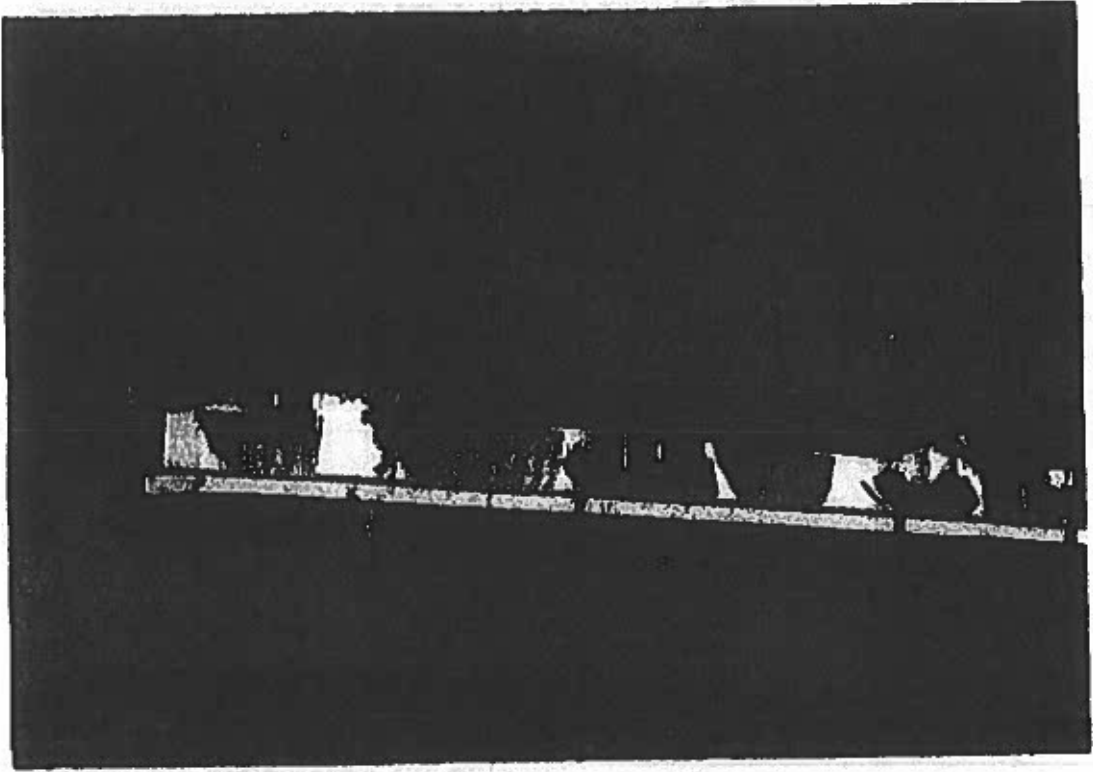

16L (of 18)

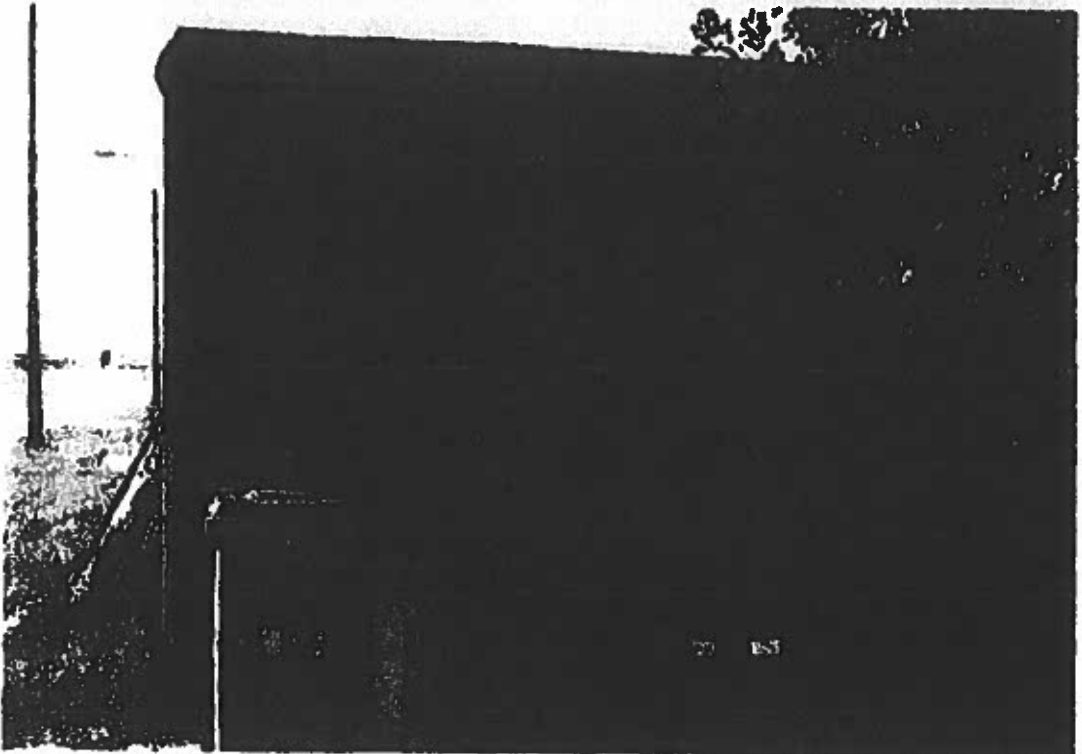
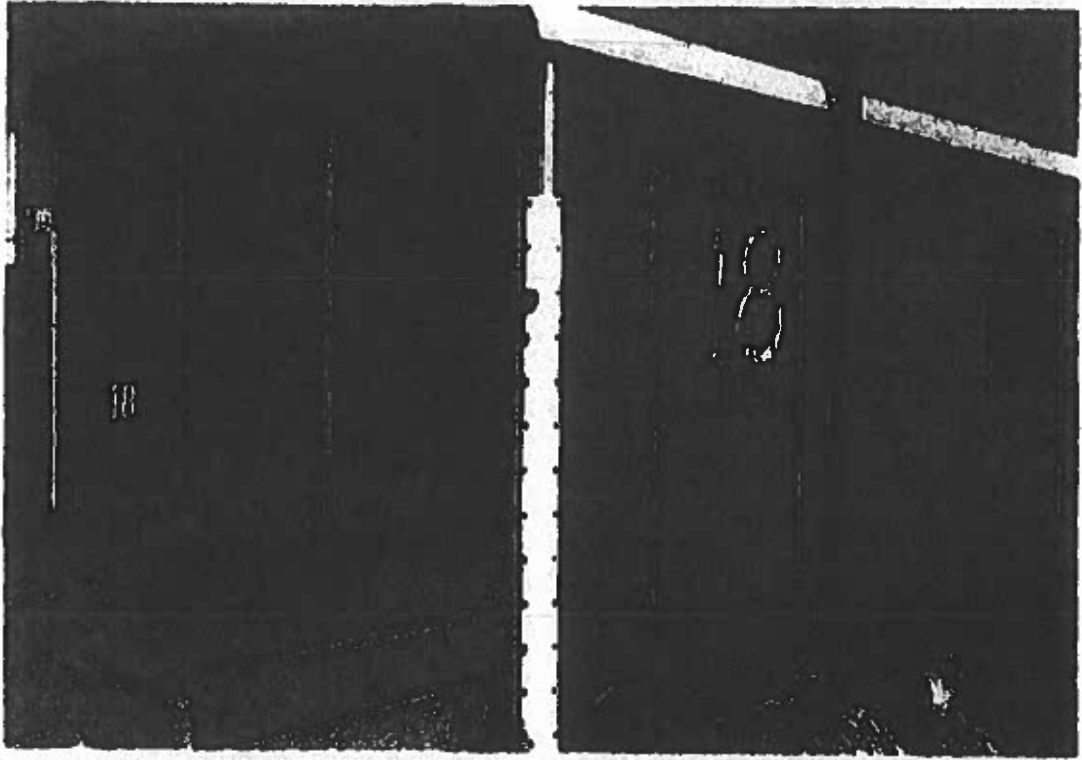

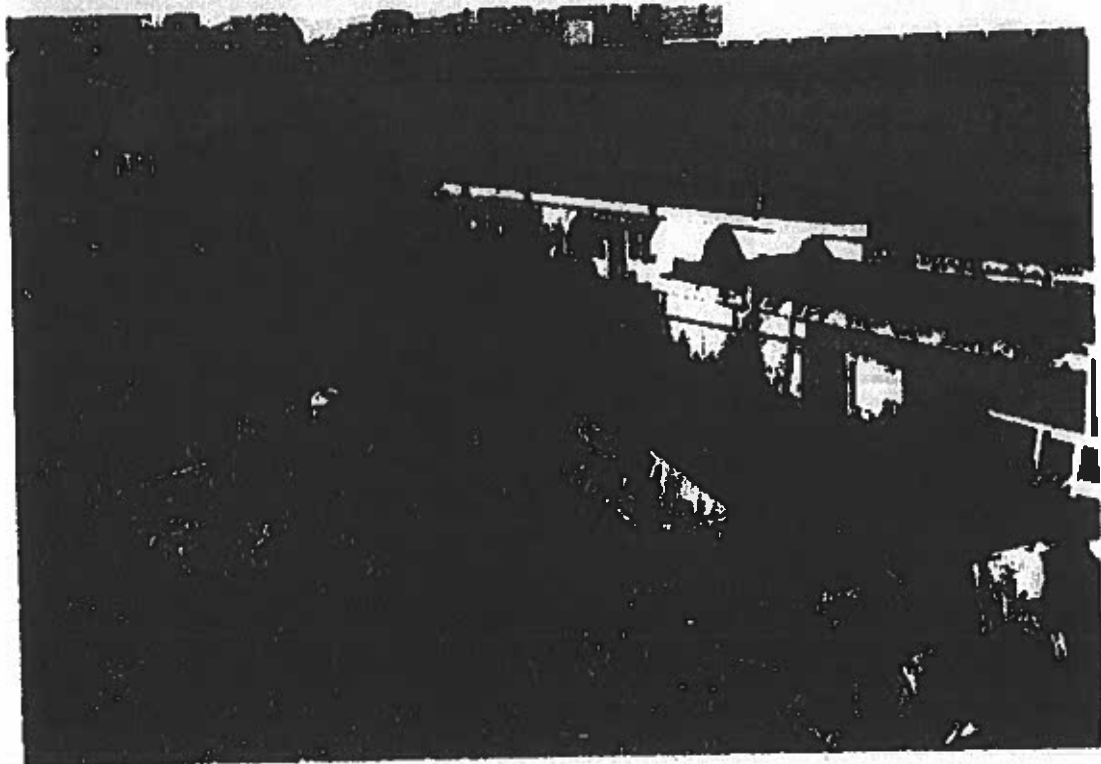
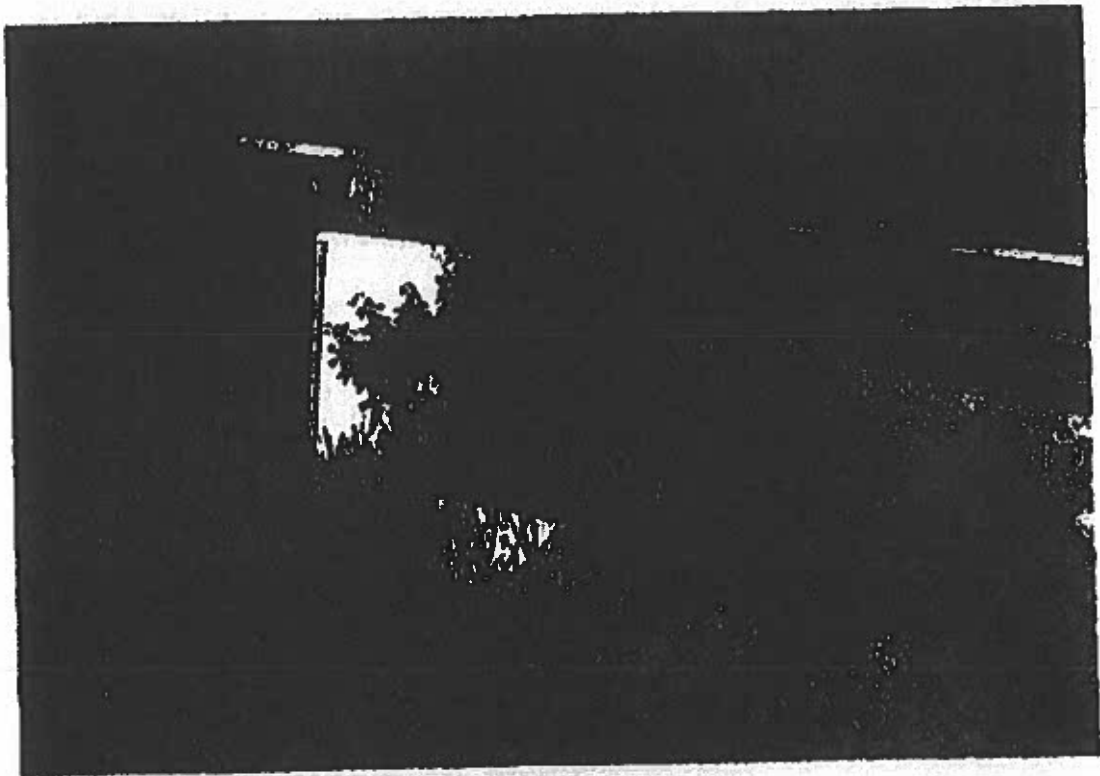

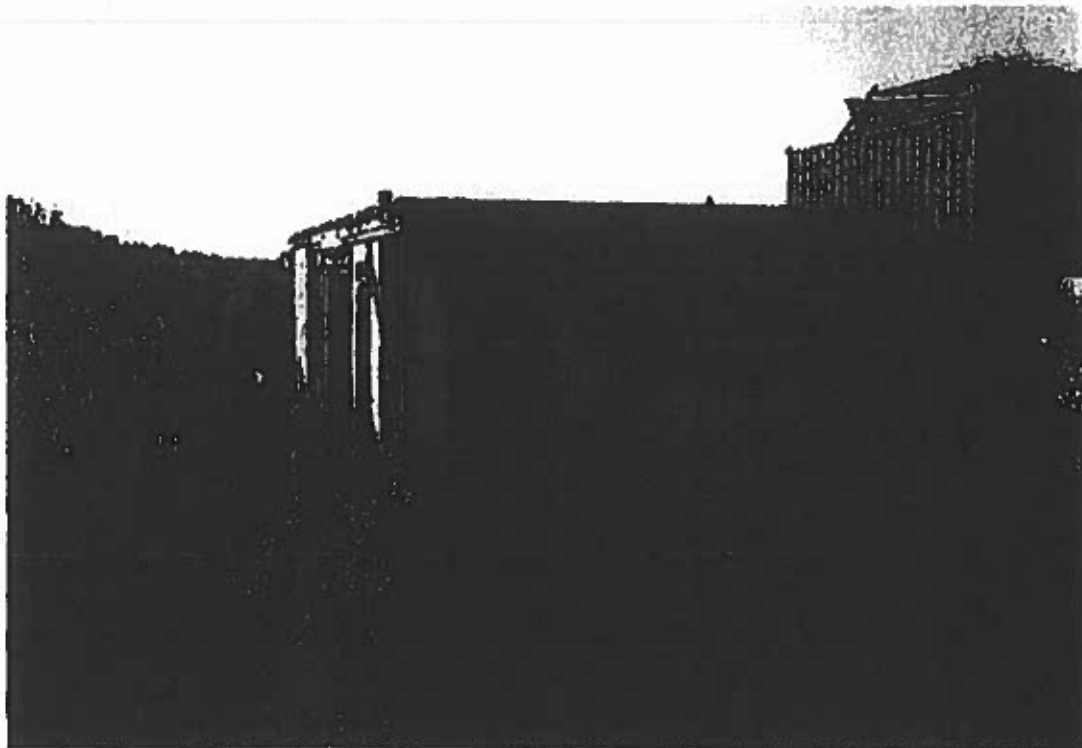
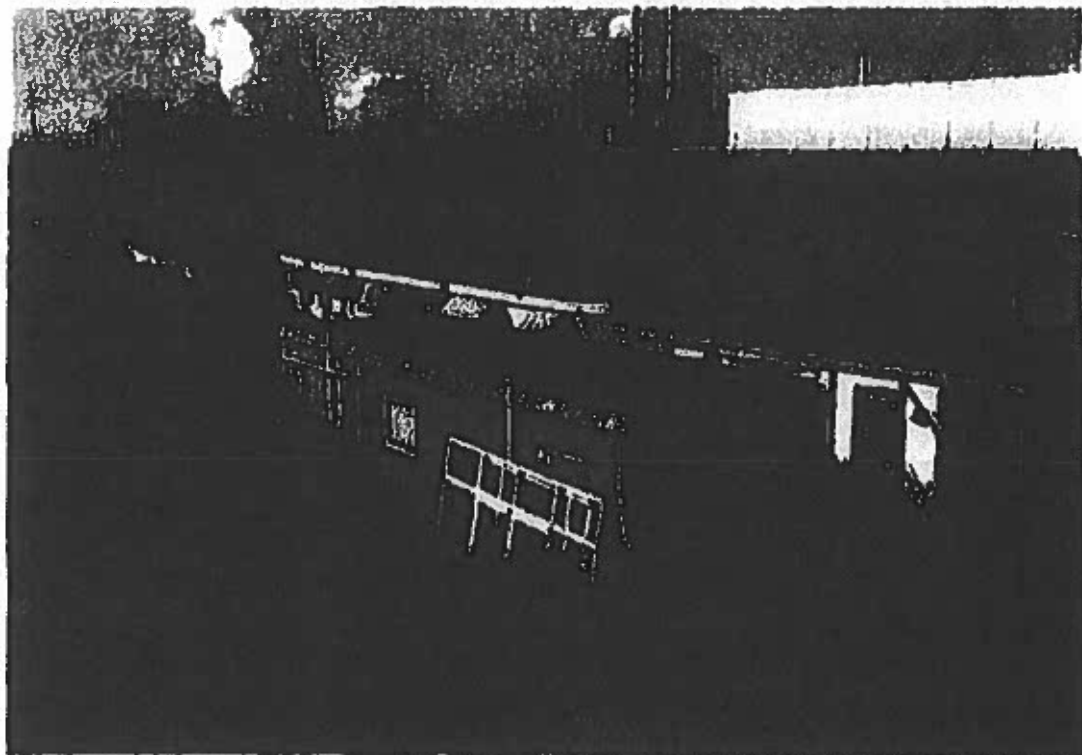

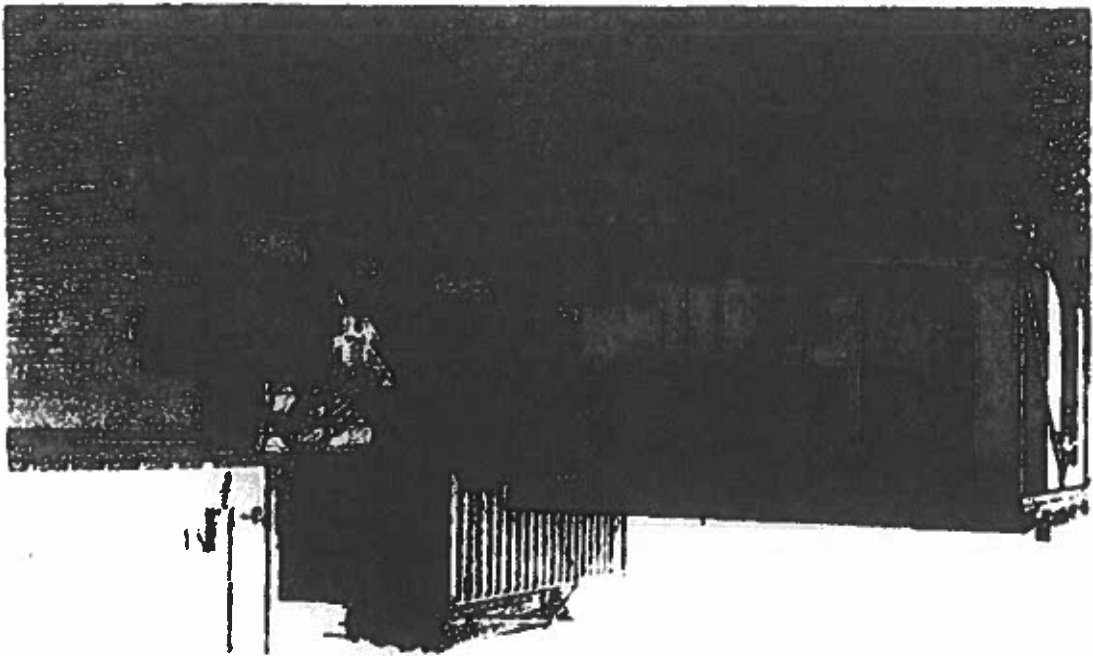

465

[Redacted]

Van: informatiepuntwv@rws.nl
Verzonden: woensdag 21 juni 2017 15:34
Aan: [Redacted]
Onderwerp: Antwoord op uw vraag [Redacted]

Geachte heer [Redacted]

Op 20-06-2017 15:33 heeft u een vraag aan ons gesteld.

De vraag die u ons stelde was:

[Redacted]

[Redacted]

[Redacted]

[Redacted]

[Redacted]

Wij vertrouwen erop dat wij uw vraag hiermee naar tevredenheid hebben beantwoord. Voor eventuele vervolgvragen kunt u contact opnemen via onderstaande contactgegevens.

Met vriendelijke groet,

Rijkswaterstaat
Kenniscentrum InfoMil
www.infomil.nl/helpdesk/
OF www.infomil.nl/vervolgvraag
www.infomil.nl

Disclaimer:

Wij streven ernaar een zo juist en volledig mogelijk antwoord te geven. Desondanks bestaat er altijd een kans dat het antwoord, bijvoorbeeld door onvolledige gegevens bij de vraagstelling, niet geheel correct of volledig is. Wij kunnen daarom geen aansprakelijkheid aanvaarden voor de beslissingen die op basis van onze antwoorden worden genomen.

Dit bericht kan informatie bevatten die niet voor u is bestemd. Indien u niet de geadresseerde bent of dit bericht abusievelijk aan u is toegezonden, wordt u verzocht dat aan de afzender te melden en het bericht te verwijderen. De

Staat aanvaardt geen aansprakelijkheid voor schade, van welke aard ook, die verband houdt met risico's verbonden aan het elektronisch verzenden van berichten.

This message may contain information that is not intended for you. If you are not the addressee or if this message was sent to you by mistake, you are requested to inform the sender and delete the message. The State accepts no liability for damage of any kind resulting from the risks inherent in the electronic transmission of messages.

466

[Redacted]

Van: Baukje Kramer
Verzonden: woensdag 21 juni 2017 18:49
Aan: [Redacted]
Onderwerp: FW: Termijn voor opheffen ligplaatsen Binnenspuiknaal West

Heren [Redacted]
[Redacted]
[Redacted]
[Redacted]
[Redacted]

Met vriendelijke groet,

Baukje Kramer

afdelingsmanager
Economische zaken, Wonen en Ruimtelijk beleid
Gemeente Velsen
Dudokplein 1, 1971 EN IJmuiden
Postbus 465, 1970 AL IJmuiden

[Redacted]
[Redacted]

467

Van: [redacted]
Verzonden: donderdag 22 juni 2017 11:09
Aan: Floor Bal; Secretariaat van der Hoek; 'nanou.beekman@rws.nl'
CC: [redacted]; Baukje Kramer; [redacted]

[redacted]; Secretariaat van der Hoek; [redacted]
Onderwerp: Concept verslag bestuurlijk overleg woonboten 15 juni

[redacted]

Geachte dame en heren,

Bijgaand het concept verslag van het bestuurlijk overleg over de woonboten.

Opmerkingen graag aan mij doorgeven.

Met vriendelijke groet,

[redacted]

[redacted]

beleidsadviseur - Ruimtelijke Ontwikkeling

T [redacted]

[redacted]

[redacted]

Image001.jpg

(4 KB)

Concept Verslag bestuurlijk overleg 15 juni 2017.pdf

(242 KB)

469

[Redacted]

Van: [Redacted]
Verzonden: donderdag 22 juni 2017 08:47
Aan: [Redacted]
CC: Baukje Kramer; [Redacted]
Onderwerp: RE: Termijn voor opheffen ligplaatsen Binnenspuiknaal West

Hoi,
[Redacted]

[Redacted]
Rijkswaterstaat West-Neder'and Noord
Afdeling Werkenpakket
Toekanweg 7, Haarlem
Postbus 2232, 3500 GE Utrecht
Tel. [Redacted]
[Redacted]

470

[Redacted]

Van: [Redacted]
Verzonden: donderdag 22 juni 2017 10:13
Aan: Baukje Kramer [Redacted]
CC: [Redacted]

Onderwerp: RE: Termijn voor opheffen ligplaatsen Binnenspuiknaal West

Hallo Baukje en [Redacted]

Laten jullie ook nog weten wat voor datum het moet worden?

Verder graag allen ([Redacted] ook) doorgeven wie als contactpersoon per partij in de brief genoemd moet worden. En wie heeft namen en adresgegevens van de bewoners?

Met vriendelijke groet,
[Redacted]

[Redacted]

beleidsadviseur - Ruimtelijke Ontwikkeling

T [Redacted]
[Redacted]
Houtplein 33 2012 DE Haarlem

www.noord-holland.nl
[Redacted]



471

[Redacted]

Van: Floor Bal
Verzonden: donderdag 22 juni 2017 11:33
Aan: [Redacted] Baukje Kramer
Onderwerp: FW: Concept verslag bestuurlijk overleg woonboten 15 juni
Bijlagen: Concept Verslag bestuurlijk overleg 15 juni 2017.pdf

Beste Baukje [Redacted]
[Redacted]
[Redacted]
[Redacted]
[Redacted]
[Redacted]

Met vriendelijke groet,

Floor Bal

Welhouder
Burgemeester en wethouders
Gemeente Velsen
Dudokplein 1, 1971 EN IJmuiden
Postbus 465, 1970 AL IJmuiden

[Redacted]
[Redacted]

472

[Redacted]

Van: [Redacted]
Verzonden: donderdag 22 juni 2017 11:52
Aan: [Redacted]; Baukje Kramer; [Redacted]
[Redacted]
CC: [Redacted]
Onderwerp: RE: Concept verslag bestuurlijk overleg woonboten 15 juni

Goedemorgen,

NH Nieuws (RTV Noord-Holland) wil graag een item draaien over de woonboten en hierin het liefst 1 iemand namens onze organisaties aan het woord laten. Dus een woordvoerder namens alle partijen. Planning is om het item volgende week op te nemen en begin juli uit te zenden in een van hun vaste programma's 'hete hangijzers'. Ze willen van ons weten wat de status is van de woonboten, wat er in de omgeving en met de woonboten gaat gebeuren en hoe er nu verder met de woonbootbewoners wordt omgegaan.

Ik heb deze vraag gister al neergelegd bij [Redacted] maar ook goed voor jullie om hier alvast van op de hoogte te zijn. Ik heb met hen afgesproken dat we dit verzoek binnen onze eigen organisaties even bespreken en er maandag bij elkaar op terugkomen. [Redacted]

Hartelijke groet,

[Redacted]
Senior communicatieadviseur / Persvoorlichter

.....
Rijkswaterstaat West-Nederland Noord
Toekanweg 7 | 2035 LC Haarlem | [Redacted]
Postbus 2232 | 3500 GE Utrecht

.....
[Redacted]
www.rijkswaterstaat.nl

.....
Aanwezig: maandag t/m donderdag

473

[Redacted]

Van: Baukje Kramer
Verzonden: donderdag 22 juni 2017 18:47
Aan: Floor Bal; [Redacted]
Onderwerp: RE: Concept verslag bestuurlijk overleg woonboten 15 juni

Beste Floor,

[Redacted]

Met vriendelijke groet,

Baukje Kramer

afdelingmanager
Economische zaken, Wonen en Ruimtelijk beleid
Gemeente Velsen
Dudokplein 1, 1971 EN IJmuiden
Postbus 465, 1970 AL IJmuiden

 BKramer@Velsen.nl
 0255 567461

Van: Floor Bal
Verzonden: donderdag 22 juni 2017 11:33
Aan: [Redacted] Baukje Kramer
Onderwerp: FW: Concept verslag bestuurlijk overleg woonboten 15 juni

474

Beste Baukje [Redacted]

[Redacted]

Met vriendelijke groet,

Floor Bal

Wethouder
Burgemeester en wethouders
Gemeente Velsen
Dudokplein 1, 1971 EN IJmuiden
Postbus 465, 1970 AL IJmuiden

[Redacted]

Tel. [REDACTED]
email: [REDACTED]

477

[Redacted]

Van: [Redacted]
Verzonden: vrijdag 23 juni 2017 10:18
Aan: [Redacted]
Onderwerp: Intrekken ontheffing ligplaats
Bijlagen: Intrekken verstuurde en aangeplakte versie.pdf

Hoi,
Zie bijlage. Ter kennisname.
Groet,

[Redacted]

[Redacted]

Rijkswaterstaat West-Nederland Noord
Afdeling Werkenpakket
Toekanweg 7, Haarlem
Postbus 2232, 3600 GE Utrecht
Tel. [Redacted]
email: [Redacted]

479

[Redacted]

Van: Baukje Kramer
Verzonden: vrijdag 23 juni 2017 11:12
Aan: [Redacted]
CC: [Redacted]
Onderwerp: RE: Termijn voor opheffen ligplaatsen Binnenspuiknaal West

Beste [Redacted]
Zoals afgesproken tijdens het bestuurlijk overleg sluiten wij ons aan aan de datum van RWS.

Met vriendelijke groet,

Baukje Kramer

afdelingsmanager
Economische zaken Wonen en Ruimtelijk beleid
Gemeente Velsen
Dudokplein 1, 1971 EN IJmuiden
Postbus 465 1970 AL IJmuiden

[Redacted]
[Redacted]

480

[REDACTED]

Van: [REDACTED]
Verzonden: maandag 26 juni 2017 11:31
Aan: [REDACTED]
CC: [REDACTED]
Onderwerp: RE: Vraag over inventarisatie woonboten t.b.v. van evt. handhaving

Hallo [REDACTED]

[REDACTED] neemt morgen contact met je op aangaande je vraag.

Met vriendelijke groet,

[REDACTED]

Coördinator toezicht & handhaving
Publiekzaken
Gemeente Velsen
Dudokplein 1, 1971 EN IJmuiden
Postbus 465, 1970 AL IJmuiden

[REDACTED]

481

[Redacted]

Van: [Redacted]
Verzonden: maandag 26 juni 2017 11:54
Aan: [Redacted]
CC: [Redacted] Baukje Kramer; [Redacted]
Onderwerp: Reactie op vraag vvgb tijdens bestuurlijk overleg
Bijlagen: RE: uitwisseling jurisprudentie inzake woonboten nabij Spuistuis

Beste [Redacted]

[Redacted]

Laat me weten, wanneer we dit kunnen bespreken, zie mijn eerdere mail hieronder met data.
Dan kunnen we ook mijn vraag in bijgevoegde mail bespreken, waar ik nog geen reactie op heb gekregen.

Met vriendelijke groet,
[Redacted]

[Redacted]

beleidsadviseur - Ruimtelijke Ontwikkeling

T [Redacted]
M [Redacted]
Houtplein 33 2012 DE Haarlem

www.noord-holland.nl
[Redacted]



Hallo [Redacted]

Ik heb in onze agenda's gekeken en de opties om om de tafel te gaan over vereisten vvgb zijn:

- Maandagochtend 26^e en de middag na half 2
- Dinsdag 27 van 10 tot 11 uur
- Donderdag 29^e tussen half 2 en half 3.

Ik stel voor het in Haarlem te doen.

MEMO woonboten Spuisluis

Inleiding

Aan het Binnenspuikanaal (Noordersluisweg) te Velsen liggen 10 woonboten en aan de 3^e Rijksbinnenhaven te Velsen ligt 1 woonboot. De woonboten liggen op 170 tot 270 meter afstand van het door Eneco gewenste windpark Spuisluis.

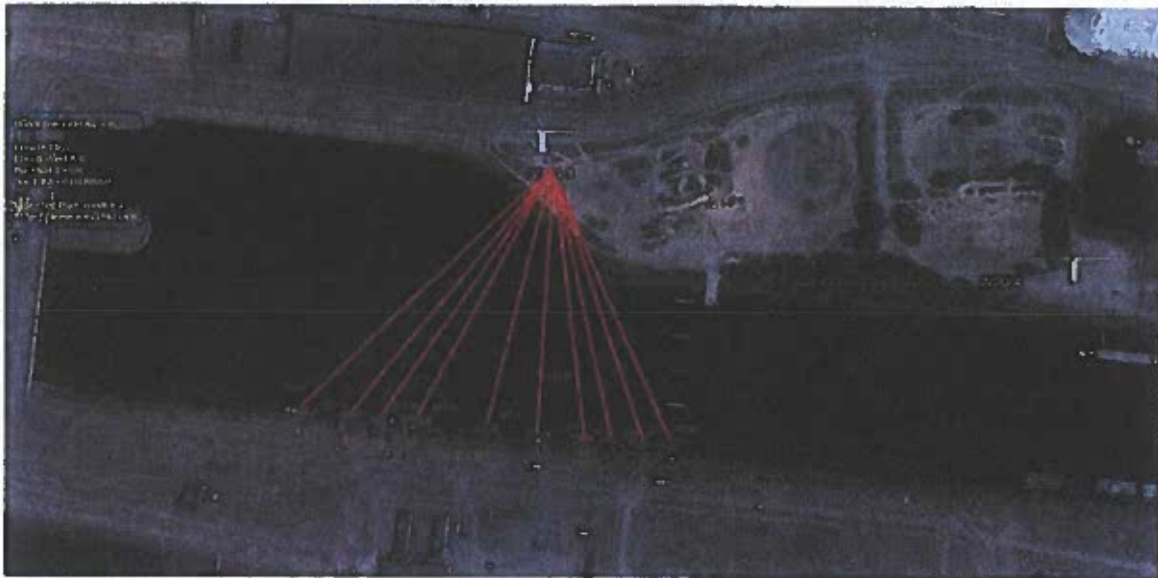

1. Hoe kijkt PNH juridisch aan tegen de bestaande situatie – qua bestemming woonboten (ook in relatie tot PIP Zeesluis) en qua goed woon- en leefklimaat in het kader van de door PS af te geven verklaring van geen bedenkingen (vvgb) ex artikel 6.5 lid 4 Besluit omgevingsrecht (Bor)?

Bestemming: de woonboten/ligplaatsen zijn niet als zodanig bestemd in de vigerende bestemmingsplannen (Zeezicht en Bedrijventerreinen Velsen-Noord) en vallen niet onder enig overgangsrecht.

De woonboten vallen buiten het plangebied van het inpassingsplan Zeetoeegang Spuisluis:

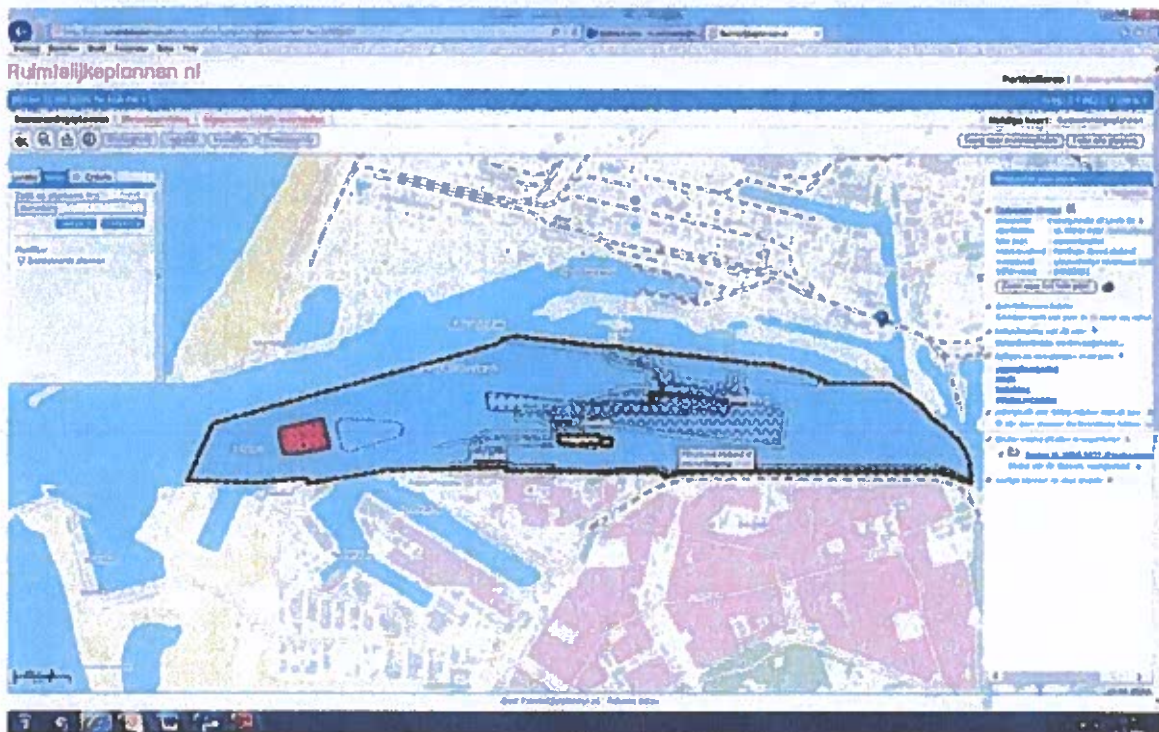

Toets PRV: Op grond van artikel 32 lid 4 sub g PRV dienen windturbines op minimaal 600 meter afstand te worden geplaatst van gevoelige bestemmingen. Onder gevoelige bestemmingen wordt volgens de toelichting op de PRV wordt verstaan: bestemmingen in bestemmingsplannen die woningen, niet zijnde bedrijfswoningen, en andere geluidsgevoelige gebouwen zoals bedoeld in artikel 1.2 Besluit geluidhinder of (beperkt) kwetsbare objecten als bedoeld in artikel 1 Besluit externe veiligheid inrichtingen mogelijk maken.

Vvgb: PS dienen op grond van artikel 6.5 lid 4 Bor een verklaring van geen bedenkingen af te geven voor het in afwijking van het bestemmingsplan mogelijk maken van windturbines. De verklaring kan slechts worden geweigerd in het belang van een goede ruimtelijke ordening. Hierbij dient onder meer te worden gekeken naar het woon- en leefklimaat voor omwonenden. Als deze dusdanig verslechtert door een nieuwe buitenplanse ontwikkeling waardoor niet meer kan worden gesproken van een aanvaardbaar woon- en leefklimaat kan dit reden zijn om de vvgb te weigeren. [REDACTED]

[REDACTED]
[REDACTED]
[REDACTED]
[REDACTED]
[REDACTED]
[REDACTED] Dit is een belangenafweging die PS dienen te maken.

2. Op wie rust de handhavingsplicht voor het bestemmingsplan, de watervergunning, de ligplaatsvergunning voor de woonboten en de omgevingsvergunning voor het windpark?

De handhavingsplicht rust bij het bevoegd gezag. Voor het bestemmingsplan is dat de gemeente die het bestemmingsplan heeft vastgesteld, in dit geval de gemeente Velsen (B&W). Voor de benodigde watervergunning voor windturbines is op grond van artikel 6.5 van de Waterwet de Minister van Infrastructuur en Milieu, voor deze RWS, tot handhaving bevoegd. Ligplaatsvergunningen voor woonboten worden op grond van artikel 5.24 van de APV gemeente Velsen verleend en gehandhaafd door B&W van Velsen. Ten aanzien van de omgevingsvergunning voor het windpark is de provincie (GS) het vergunningverlenend en handhavend bevoegd gezag.

3. Wat is het juridisch risico op claims cq. noodzaak om kosten te vergoeden indien wordt overgegaan tot handhaving?

Als rechtmatig wordt overgegaan tot handhaving zijn hieraan geen kosten verbonden voor het bevoegd gezag. Handhaving kan bestaan uit het opleggen van een last onder dwangsom en een last onder bestuursdwang. Bij het opleggen van een last onder dwangsom dient de overtreding binnen een bepaalde termijn door de overtreder te worden ongedaan gemaakt op straffe van een het betalen van een dwangsom. Bij een last onder bestuursdwang geldt hetzelfde, maar dan op straffe van het ongedaan maken van de overtreding door het bevoegd gezag op kosten van de overtreder. Het risico bij het toepassen van bestuursdwang is dat de kosten hiervan door het bestuursorgaan worden gemaakt en mogelijk niet verhaalbaar zijn op de overtreder.

Als tegen het handhavingsbesluit wordt geprocedeerd en de rechter is van oordeel dat het besluit onrechtmatig is dan kan het bevoegd gezag aansprakelijk worden gesteld voor de schade. [REDACTED]

• Zie onder meer AbRvs d.d. 17 december 2014, nr 201306838/1/R2, waarbij bij de vaststelling van een bestemmingsplan onvoldoende rekening was gehouden met illegale woonboten binnen de externe veiligheidscontour.

483

[Redacted]

Van: [Redacted]
Verzonden: dinsdag 27 juni 2017 13:22
Aan: [Redacted]
CC: [Redacted] Baukje Kramer; [Redacted]

Onderwerp: RE: Reactie op vraag vgb tijdens bestuurlijk overleg

Beste [Redacted]

Hierbij de afspraken die we net telefonisch hebben gemaakt, omdat in week 28 om de tafel gaan wel erg laat wordt, gezien de afspraak in bestuurlijk overleg om binnen twee weken duidelijkheid te hebben over een aantal zaken.

Net afgesproken:

- Dat je per mail reageert op reactie [Redacted], en daarin notitie Velsen van november 2015 meeneemt
- Dat je, zoals [Redacted] had toegezegd, kijkt welke inventarisatie door Velsen van bebouwing op de wal is gemaakt t.a.v. RO handhaving, en mij daarover informeert.

Dan maak ik nu even geen afspraak in week 28, maar wacht bovenstaande eerst af.

Met vriendelijke groet,

[Redacted]

[Redacted]

[Redacted] Ruimtelijke Ontwikkeling

T [Redacted]

M [Redacted]

Houtplein 33 2012 DE Haarlem

www.noord-holland.nl

[Redacted]



Van: [Redacted]
Verzonden: dinsdag 27 juni 2017 11:28
Aan: [Redacted]
Onderwerp: RE: Reactie op vraag vgb tijdens bestuurlijk overleg

484

Beste [Redacted]

Ik heb in week 28 ruimte voor een overleg over dit onderwerp.

Met vriendelijke groet,

[Redacted]

Handhavingeject
Publiekzaken
Toezicht en Handhaving
Gemeente Velsen
Dudekplein 1, 1971 EN IJmuiden
Postbus 485, 1970 AL IJmuiden

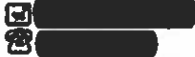

485

[Redacted]
Van: [Redacted]
Verzonden: donderdag 29 juni 2017 15:44
Aan: [Redacted] Baukje Kramer
CC: [Redacted]

Onderwerp: Brief woonboten voor akkoord
Bijlagen: Brief aan bewoners na bestuurlijk overleg 170615.docx

Beste [Redacted]

Bijgaand de brief, waar Jack v.d. Hoek mee akkoord is. Ik heb met wijzigingen bijhouden aangegeven wat gewijzigd is ten opzichte van de versie voor het bestuurlijk overleg 15 juni.

Willen jullie dit intern nog voorleggen aan je wethouder en directeur? Dan hoor ik graag als het akkoord is. Jok contactpersoon voor Velsen graag aangeven.

Bij ons moet deze brief nog langs enkele andere gedeputeerden. Dat zal ik de komende week in gang zetten. Daarna zal ik er een persoonlijk geadresseerde brief per bewoner van maken. Voor boot Rijksbinnenhaven ook aanpassen.

Bedankt en met vriendelijke groet,

[Redacted]

[Redacted]

beleidsadviseur - Ruimtelijke Ontwikkeling

T [Redacted]
[Redacted]
Houtplein 33 2012 DE Haarlem

www.noord-holland.nl



Hoe wil jij leven, wonen, werken en spelen? Nu, en in de toekomst? Praat mee op www.louwnoord-holland.nl

Aan dit bericht en eventuele bijlagen kunnen geen rechten worden ontleend.
Het Provinciaal Bestuur van Noord-Holland.

487

[Redacted]

Van: [Redacted]
Verzonden: maandag 3 juli 2017 09:59
Aan: [Redacted]
CC: [Redacted]
Onderwerp: FW: Brief woonboten voor akkoord
Bijlagen: Brief aan bewoners na bestuurlijk overleg 170615.docx

Hoi [Redacted]

Ik heb het concept samen met [Redacted] bekeken. [Redacted]
[Redacted]
[Redacted]
[Redacted]

Met vriendelijke groet,

[Redacted]
Coördinator toezicht & handhaving
Publiekzaken
Gemeente Velsen
Dudokplein 1, 1971 EN IJmuiden
Postbus 465, 1970 AL IJmuiden

[Redacted]
[Redacted]

Van: Baukje Kramer
Verzonden: maandag 3 juli 2017 8:44
Aan: [Redacted]
Onderwerp: FW: Brief woonboten voor akkoord

488

Beste [Redacted]
ik stel voor dat één van jullie de contactpersoon is voor vragen over de brief.
Laten jullie mij weten wie van jullie dit is. Ik bespreek de brief zo met Floor en wil morgen (dinsdag) reageren.

Met vriendelijke groet,

Baukje Kramer

afdelingmanager
Economische zaken, Wonen en Ruimtelijk beleid
Gemeente Velsen
Dudokplein 1, 1971 EN IJmuiden
Postbus 465, 1970 AL IJmuiden

[Redacted]
[Redacted]

490

[REDACTED]

Van: Baukje Kramer
Verzonden: maandag 3 juli 2017 11:39
Aan: Floor Bal
CC: [REDACTED] Baukje Kramer
Onderwerp: Brief aan bewoners na bestuurlijk overleg 170615 RWS



Brief aan
bewoners na be...

Beste Floor,
In de bijlage de brief die wordt verzonden aan de woonboot bewoners. Wil jij dit morgen in het college melden.
[REDACTED] is voor de gemeente contactpersoon.

Als gemeente zullen wij op korte termijn een gedoogbeschikking moeten nemen. Hiervoor wordt een collegevoorstel voorbereid

[REDACTED] wil je laten weten wanneer dit voorstel wordt geagendeerd voor het college, ook even op de termijnagenda laten zetten.

Baukje

492

[Redacted]

Van: [Redacted]
Verzonden: maandag 3 juli 2017 10:38
Aan: [Redacted]
CC: [Redacted] Baukje Kramer, [Redacted]
Onderwerp: Geen verslag ambtelijk overleg woonboten

Beste mensen,

Voor jullie informatie.

Van het ambtelijk overleg van 8 juni maak ik geen verslag meer. De afspraken daar zijn ingehaald door het bestuurlijk overleg van 15 juni.

Met vriendelijke groet,
Dith

[Redacted]

beleidsadviseur - Ruimtelijke Ontwikkeling

T [Redacted]
M [Redacted]
Houtplein 33 2012 DE Haarlem

www.noord-holland.nl
[Redacted]@nc



Hoe wil jij leven, wonen, werken en spelen? Nu, en in de toekomst? Praat mee op www.louwnoord-holland.nl

Aan dit bericht en eventuele bijlagen kunnen geen rechten worden ontleend.
Het Provinciaal Bestuur van Noord-Holland.

493

[Redacted]

Van: [Redacted]
Verzonden: maandag 3 juli 2017 11:16
Aan: [Redacted]; Baukje Kramer; [Redacted]
CC: [Redacted]
Onderwerp: Reactie RWS brief woonbootbewoners
Bijlagen: Brief aan bewoners na bestuurlijk overleg 170615 RWS.docx

Hier ook voor jullie de reactie van RWS op de brief aan woonbootbewoners. Op basis van de opmerkingen heb ik bijgaand de brief aangepast.

[Redacted] ben jij ermee akkoord om als centraal contactpersoon te fungeren?

Met vriendelijke groet,

[Redacted]

[Redacted]

beleidsadviseur - Ruimtelijke Ontwikkeling

T [Redacted]
 M [Redacted]
 Houtplein 33 2012 DE Haarlem

www.noord-holland.nl
 [Redacted]



Hoe wil jij leven, wonen, werken en spelen? Nu, en in de toekomst? Praat mee op www.louwnoord-holland.nl

Aan dit bericht en eventuele bijlagen kunnen geen rechten worden ontleend.
 Het Provinciaal Bestuur van Noord-Holland.

Van: S [Redacted]
Verzonden: maandag 3 juli 2017 10:51
Aan: [Redacted]
Onderwerp: RE: Geen verslag ambtelijk overleg woonboten

494

Goedemorgen [Redacted]

Hierbij de opmerkingen van RWS op de brief.

[REDACTED]

Hartelijke groet,

[REDACTED]

495

[Redacted]

Van: [Redacted]
Verzonden: maandag 3 juli 2017 16:27
Aan: [Redacted]
CC: [Redacted] Baukje Kramer
Onderwerp: Brief aan bewoners na bestuurlijk overleg 170615 RWS



Brief aan
bewoners na be...

Hi [Redacted] hi [Redacted]

oals beloofd hierbij de velsense reactie op de brief. [Redacted]

[Redacted]

[Redacted]

Hartelijke groet,

[Redacted]

[Redacted]

Met vriendelijke groet,

[Redacted]

senior beleidsmedewerker ruimtelijke ontwikkeling
Economische zaken, Wonen en Ruimtelijk beleid
Gemeente Velsen
Dudokplein 1, 1971 EN IJmuiden
Postbus 466, 1970 AL IJmuiden



<< OLE-object: Picture (Device Independent Bitmap) >>

499.

Van: [Redacted]
Verzonden: dinsdag 4 juli 2017 9:59
Aan: Baukje Kramer; [Redacted]
Onderwerp: spoed rondedans woordvoering bewoners woonboten
Urgentie: Hoog

Collega's,

De correctie op de schriftelijke reactie richting RTVNH is een op een overgenomen. RWS liet mij dat gisteravond weten!

Wat ik jullie wil meegeven:

[Redacted]

[Redacted]

[Redacted]

[Redacted]

[Redacted]

[Redacted]

Met vriendelijke groet,



senior communicatie adviseur
Communicatie
Gemeente Velsen
Dudokplein 1, 1971 EN IJmuiden
Postbus 466, 1970 AL IJmuiden



<< OLE-object: Picture (Device Independent Bitmap) >>

500

[REDACTED]

Van: [REDACTED]
Verzonden: donderdag 6 juli 2017 08:42
Aan: Baukje Kramer, [REDACTED]
CC: [REDACTED]
Onderwerp: Definitief advies vEngen
Bijlagen: ADVIES DEFINITIEF inzake woonboten brief Duurland 27.06.2017.doc

Hoi,
Bijgevoegd het definitieve advies van v Engen.
Groeten,
[REDACTED]

[REDACTED]

Rijkswaterstaat West-Nederland Noord
Afdeling Werkenpakket
Toekanweg 7, Haarlem
Postbus 2232, 3500 GE Utrecht
Tel. [REDACTED]
email: [REDACTED]

501

[REDACTED]

Van: [REDACTED]
Verzonden: donderdag 13 juli 2017 09:49
Aan: [REDACTED]
CC: [REDACTED] Baukje Kramer; [REDACTED]
Onderwerp: RE: Reactie op vraag vvgb tijdens bestuurlijk overleg

Beste [REDACTED]

Ik heb nog geen reactie gekregen op mijn onderstaande vragen.

Betekent dit dat ik ervan uit mag gaan, dat jullie akkoord zijn met onze uitleg voor de vvgb?

En verder hoor ik nog graag welke inventarisatie door Velsen is gemaakt van de bebouwing op land.

Laat me weten wat de stand is.

Met vriendelijke groet,

[REDACTED]

[REDACTED]

beleidsadviseur - Ruimtelijke Ontwikkeling

[REDACTED]
[REDACTED]
Houtplein 33 2012 DE Haarlem

www.noord-holland.nl
[REDACTED]

 Provincie
Noord-Holland

502

[REDACTED]

Van: Floor Bal
Verzonden: donderdag 13 juli 2017 12:50
Aan: [REDACTED]
CC: Baukje Kramer; [REDACTED]
Onderwerp: RE: Opmerkingen verslag bestuurlijk overleg 15 juni 2017

Ik heb nog wat toegevoegd, ter verduidelijking.



Concept Verslag
bestuurlijk ov..

Met vriendelijke groet,

Floor Bal

Wethouder
Burgemeester en wethouders
Gemeente Velsen
Dudokplein 1, 1971 EN IJmuiden
Postbus 485, 1970 AL IJmuiden



Van: [REDACTED]
Verzonden: woensdag 12 juli 2017 16:16
Aan: Floor Bal
CC: Baukje Kramer; [REDACTED]
Onderwerp: Opmerkingen verslag bestuurlijk overleg 15 juni 2017

503

Beste Floor,

Bijgaand ontvang je het verslag van het laatste bestuurlijke overleg met jouw opmerkingen, evenals die van Baukje, [REDACTED] en mij. Ik hoor graag of je je kunt vinden in de opmerkingen. << Bestand: Concept Verslag bestuurlijk overleg 15 juni 2017 MJ.pdf >>

Met vriendelijke groet,

[REDACTED]

Handhavingsjurist
Publiekszaken
Toezicht en Handhaving
Gemeente Velsen
Dudokplein 1, 1971 EN IJmuiden
Postbus 485, 1970 AL IJmuiden



<< OLE-object: Picture (Device Independent Bitmap) >>

505

[REDACTED]
Van: [REDACTED]
Verzonden: donderdag 14 juli 2016 09:05
Aan: [REDACTED]
Onderwerp: RE: memo woonboten

Hi [REDACTED]

Wat jij stelt zou kunnen, en dat is dan één van de onderzoeksvragen. Ik kan mij ook voorstellen dat deze regel uit de modelbouwverordening is gehaald op het moment dat de Wabo in werking trad waar volgens mij in staat dat het verboden is gronden te gebruiken in strijd met het bestemmingsplan. In de Wro uit 2008 (of de Invoeringswet daarvan) is een uitbreidingsplan gelijk gesteld aan het bestemmingsplan. Destijds moest er ook nog een strafbepaling in een bestemmingsplan staan die verwees naar artikel 1a uit de wet economische delicten. Dit stond ook niet in uitbreidingsplannen en hoeft/mag tegenwoordig ook niet meer.

[REDACTED]
[REDACTED]
Met vriendelijke groet,

[REDACTED]
senior beleidsmedewerker ruimtelijke ontwikkeling
Economische zaken, Wonen en Ruimtelijk beleid
Gemeente Velsen
Dudokplein 1, 1971 EN IJmuiden
Postbus 465, 1970 AJ IJmuiden



506

Van: [REDACTED]
Verzonden: woensdag 13 juli 2016 17:25
Aan: [REDACTED]
Onderwerp: RE: memo woonboten

Hi [REDACTED]

Ik heb de memo bestudeerd en zit met de volgende vraag. Je stelt dat er een verbodsbepaling in de Modelbouwverordening 1965 is opgenomen en ik neem aan dat die daar ook in staat. Als ik in de Bouwverordening Velsen 2010 kijk dan zie ik het verbod echter niet terug komen. Zou dit dan niet betekenen dat de keten die je in de memo noemt toch niet gesloten is?

Met vriendelijke groet,

Juridisch medewerker toezicht en handhaving
Publiekszaken
Toezicht en Handhaving
Gemeente Velsen
Dudokplein 1, 1971 EN IJmuiden
Postbus 465, 1970 AL IJmuiden

[REDACTED]
[REDACTED]

<< OLE-object: Picture (Device Independent Bitmap) >>

Van: [REDACTED]
Verzonden: vrijdag 8 juli 2016 16:12
Aan: [REDACTED]
CC: [REDACTED]
Onderwerp: memo woonboten

507 = 18.

Goedenmorgen [REDACTED]

Hier een memo met wat feiten en mijn mening. Ik heb er een hoop bijlagen bij gedaan voor het dossier. Succes verder.

<< Bestand: 0.0_Uitbreidingsplan_in_hoofdzaak_Noord.pdf >> Met vriendelijke groet,
<< Bestand: Memo woonboten Kenneth.docx >> << Bestand: Verbeelding_VAST_ZEEZICHT1_KAART3.pdf >> <<
Bestand: Plantekst_HERNIEUWDE_VASTSTELLING_ZEEZICHT1_digitaal.pdf >>
<< Bestand: Invoeringswet Wro.jpg >> << Bestand: Stokoud gebruiksverbod om strijdig gebruik met
Uitbreidingsplannen aan te pakken.doc >> << Bestand: Handhaving uitbreidingsplannen zonder gebruiksverbod.pdf >>
<< Bestand: overheid woonboten.pdf >> << Bestand: woonark of drijvende woning.pdf >> [REDACTED]

senior beleidsmedewerker ruimtelijke ontwikkeling
Economische zaken, Wonen en Ruimtelijk beleid
Gemeente Velsen
Dudokplein 1, 1971 EN IJmuiden
Postbus 465, 1970 AL IJmuiden

[REDACTED]
[REDACTED]

<< OLE-object: Picture (Device Independent Bitmap) >>

517

[Redacted]

Van: [Redacted]
Verzonden: maandag 17 juli 2017 14:40
Aan: Baukje Kramer; [Redacted]
CC: [Redacted]
Onderwerp: Aangepaste brief aan woonbootbewoners: voor akkoord
Bijlagen: Brief aan bewoners na bestuurlijk overleg 170615 reactie RWS en Velsen en provincie.docx; RE: Reactie op vraag vvgb tijdens bestuurlijk overleg

Beste [Redacted]

[Redacted]

[Redacted]

[Redacted]

[Redacted]

Hieronder de toelichting hierop.

Om deze reden hebben wij de brief aan de woonbootbewoners aangepast, zie bijgaand, aanpassingen zijn in geel gearceerd.

Jack v.d. Hoek zal donderdag of vrijdag Floor Bal bellen om te horen of hij akkoord is met deze brief. Ook hoort hij dan graag de reactie van Velsen op het vvgb (zie bijgaande mailwisseling met [Redacted]).

Met vriendelijke groet,
[Redacted]

In de toelichting op het PIP wordt genoemd dat de bebouwing op land binnen het PIP valt:

4.6 Wonen

Woonarken Binnenspuikanaal

In het Binnenspuikanaal, ten noorden van het plangebied, liggen een aantal woonschepen die ook bewoond zijn. In het bestemmingsplan 'Zeezicht' van de gemeente Velsen is reeds gekozen om deze woonschepen niet positief te bestemmen. De reden hiervoor is primair omdat het mogelijk maken van bewoning op deze locatie tegen veel milieuregels in zou gaan.

Rijkswaterstaat (eigenaar van de gronden) heeft aangegeven geen nieuwe vergunningen meer af te geven voor ligplaatsen voor woonschepen. De vrijkomende ligplaatsen ten oosten van de dukdalven worden opgeheven en de woonschepen moeten vertrekken. Rijkswaterstaat ze in op vertrek van de woonschepen binnen de looptijd van het bestemmingsplan 'Zeezicht'.

~~De woonschepen liggen niet binnen het plangebied van dit inpassingsplan (het Binnenspuikanaal valt buiten het plangebied). Op het Binnenspuikanaal ten zuiden van het Binnenspuikanaal, bevinden zich voorzieningen ten behoeve van de woonschepen (o.a. bergingen, tuinhuisjes). Deze liggen binnen het plangebied van dit inpassingsplan.~~

De voorzieningen voor de woonschepen die zich binnen het plangebied van dit inpassingsplan bevinden, zijn geen gevoelige en/of kwetsbare objecten voor de omgevingseffecten van de nieuwe sluis. Deze objecten zijn daarom niet getoetst aan de omgevingseffecten van de nieuwe sluis.

De woonschepen zelf zijn, ondanks dat deze niet positief zijn bestemd, wel gevoelig en/of kwetsbaar voor diverse milieuaspecten. De omgevingseffecten van de nieuwe sluis op de woonschepen zijn daarom wel onderzocht (zie hoofdstuk 5) in het kader van een goede ruimtelijke ordening. Uit de onderzoeken voor de diverse milieuaspecten is gebleken dat omgevingseffecten van de nieuwe sluis beperkt toenemen ten opzichte van de huidige situatie. De toename van de omgevingseffecten past binnen de ruimte die normen en grenswaarden, uit de voor het plan relevante wetten en richtlijnen, bieden. Gelet op het algemeen belang van de zeesluis en het feit dat de woningen op termijn worden gesaneerd maakt dat overschrijdingen acceptabel zijn.

[REDACTED]

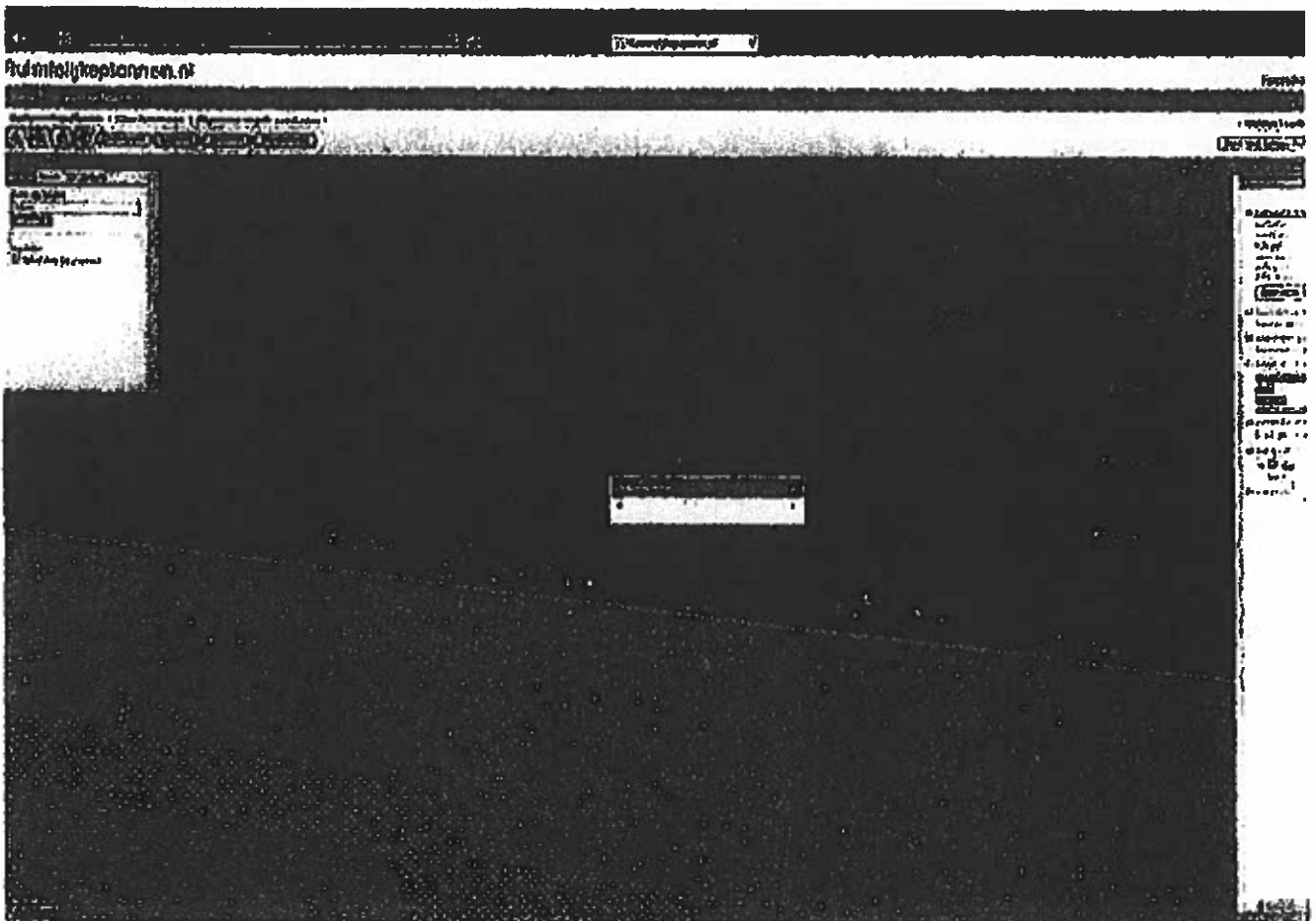

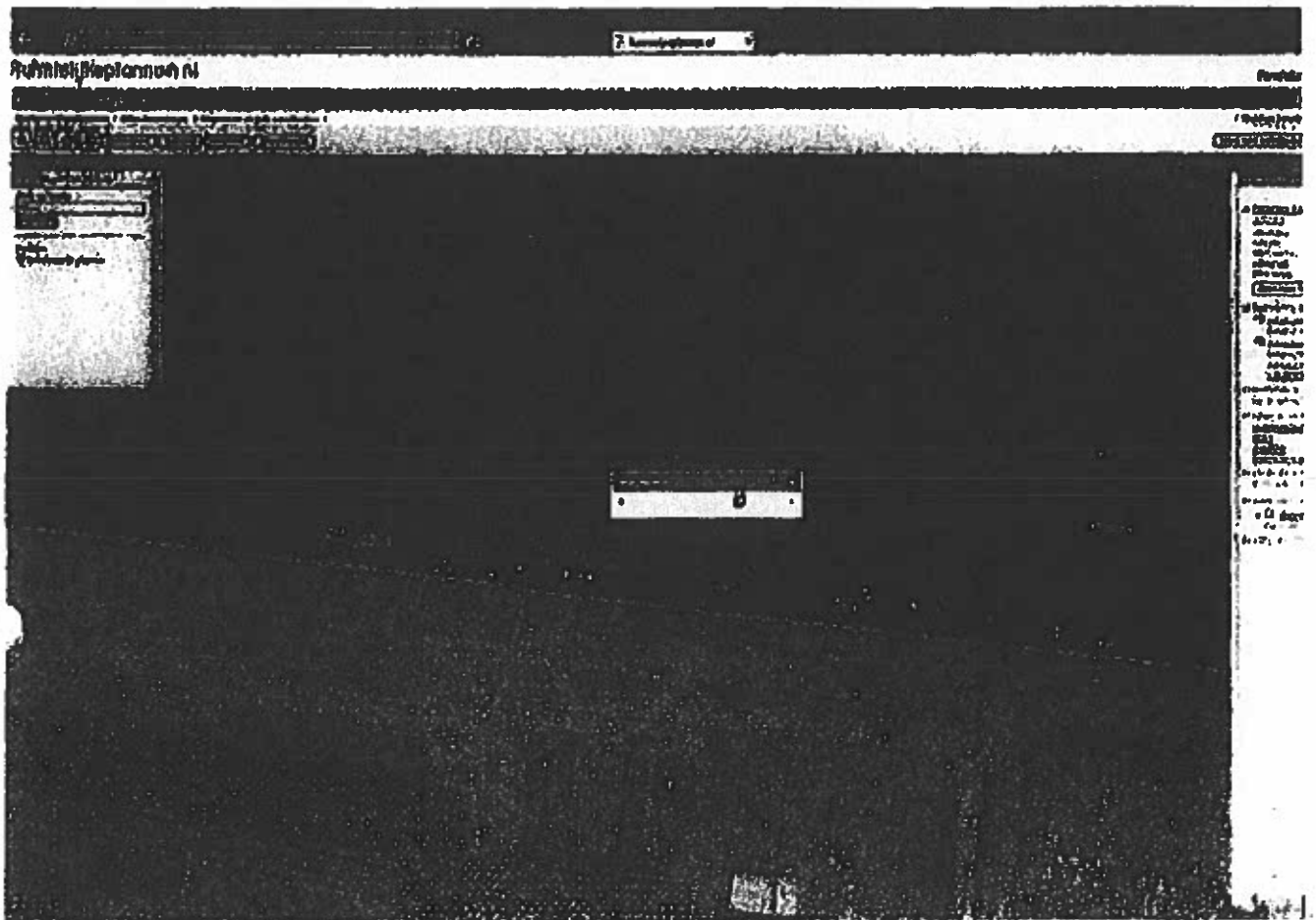

[Redacted]

beleidsadviseur - Ruimtelijke Ontwikkeling

[Redacted]
[Redacted]

Houtplein 33 2012 DE Haarlem

www.noord-holland.nl

[Redacted]



Hoe wil jij leven, wonen, werken en spelen? Nu, en in de toekomst? Praat mee op www.louwnoord-holland.nl

**Aan dit bericht en eventuele bijlagen kunnen geen rechten worden ontleend.
Het Provinciaal Bestuur van Noord-Holland.**

59

[Redacted]

Van: Baukje Kramer
Verzonden: maandag 17 juli 2017 15:01
Aan: [Redacted]
CC: [Redacted]
Onderwerp: FW: Aangepaste brief aan woonbootbewoners: voor akkoord
Bijlagen: Brief aan bewoners na bestuurlijk overleg 170615 reactie RWS en Velsen en provincie.docx, RE: Reactie op vraag vvgb tijdens bestuurlijk overleg

Heren,

Ter info onderstaande mail. Svp met spoed een inhoudelijke reactie, [Redacted] doe jij een voorzet, met spoed

Met vriendelijke groet,

Baukje Kramer

afdelingsmanager
Economische zaken, Wonen en Ruimtelijk beleid
Gemeente Velsen
Dudokplain 1, 1971 EN IJmuiden
Postbus 465, 1970 AL IJmuiden

[Redacted]
[Redacted]

[REDACTED]

Van: [REDACTED]
Verzonden: dinsdag 18 juli 2017 15:12
Aan: [REDACTED]
CC: Baukje Kramer; Floor Bal; [REDACTED]
Onderwerp: RE: Reactie op vraag vvgb tijdens bestuurlijk overleg

Beste [REDACTED]

Naar aanleiding van onze discussie over de vvgb bericht ik je als volgt. Ten eerste vroeg je om een reactie van Velsen op de stelling van de provincie dat de wijziging van de Wabo alleen gaat over de omgevingsvergunning milieu en niet over de omgevingsvergunning voor afwijking van het bestemmingsplan. Daarnaast vroeg je je af hoe de memo van Velsen uit 2015 zich verhoudt tot het huidige standpunt van Velsen ten aanzien van de vvgb.

[REDACTED]

[REDACTED]

[REDACTED]

Voor het overige zal ik je onze documenten ten aanzien van controles van bouwwerken op de wal via Wettransfer doen toekomen.

Met vriendelijke groet,

[REDACTED]

Handhavingsjurist
Publiekszaken
Toezicht en Handhaving
Gemeente Velsen
Dudokplein 1, 1971 EN IJmuiden
Postbus 465, 1970 AL IJmuiden

[REDACTED]

[Redacted]

Van: [Redacted]
Verzonden: dinsdag 18 juli 2017 17:33
Aan: Baukje Kramer
CC: [Redacted]
Onderwerp: RE: Aangepaste brief aan woonbootbewoners: voor akkoord
Bijlagen: Brief aan bewoners na bestuurlijk overleg 170615 reactie RWS en Velsen en provincie (2).docx

Beste [Redacted]

Hierbij een reactie vanuit juridisch oogpunt op onderstaande:

[Redacted]

[Redacted]

[Redacted]

[Redacted]

[Redacted]

[Redacted]

[Redacted]

[Redacted]

[Redacted]

[Redacted]

[Redacted]

Op basis van bovenstaande zou de brief nog als bijgaand aangepast kunnen worden. Ik hoor graag of jullie je in deze formulering kunnen vinden. (Deze wijziging heb ik nog niet aan Jack v.d. Hoek voorgelegd.)

Met vriendelijke groet,

[Redacted]

[Redacted]

beleidsadviseur - Ruimtelijke Ontwikkeling

[Redacted]

[Redacted]

Houtplein 33 2012 DE Haarlem

www.noord-holland.nl

[Redacted]

524

[Redacted]

Van: Baukje Kramer
Verzonden: woensdag 19 juli 2017 08:52
Aan: [Redacted]
CC: [Redacted]
Onderwerp: RE: Aangepaste brief aan woonbootbewoners: voor akkoord

Hoi [Redacted]
[Redacted]
[Redacted]
[Redacted]
[Redacted]
[Redacted]
[Redacted]

Met vriendelijke groet,

Baukje Kramer

afdelingsmanager
Economische zaken, Wonen en Ruimtelijk beleid
Gemeente Velsen
Dudokplein 1, 1971 EN IJmuiden
Postbus 465, 1970 AL IJmuiden

[Redacted]
[Redacted]

525

[REDACTED]

Van: Baukje Kramer
Verzonden: woensdag 19 juli 2017 12:02
Aan: [REDACTED]
Onderwerp: floor belafsprak Jack van de Hoke

Heren,
Floor heeft morgen (donderdag 20 juli) om 15.15 uur een belafsprak met Jack van de Hoek.
Ik heb een andere afspraak, wie van jullie kan er bij zijn.
[REDACTED] kun jij, omdat je ook bij de gesprekken bent

Met vriendelijke groet,

Baukje Kramer

afdelingsmanager
economische zaken, Wonen en Ruimtelijk beleid
Gemeente Velsen
Durdokplein 1, 1971 EN IJmuiden
Postbus 465, 1970 AL IJmuiden

[REDACTED]
[REDACTED]



526

[REDACTED]

Van: Baukje Kramer
Verzonden: woensdag 19 juli 2017 12:48
Aan: [REDACTED]
CC: Baukje Kramer
Onderwerp: FW: Aangepaste brief aan woonbootbewoners: voor akkoord
Bijlagen: Brief aan bewoners na bestuurlijk overleg 170615 reactie RWS en Velsen en provincie (2).docx

Beste heren,

[REDACTED]

Met vriendelijke groot,

Baukje Kramer

afdelingsmanager
Economische zaken, Wonen en Ruimtelijk beleid
Gemeente Velsen
Dudokplein 1, 1971 EN IJmuiden
Postbus 465, 1970 AL IJmuiden

[REDACTED]

527

[REDACTED]

Van: Floor Bal
Verzonden: donderdag 20 juli 2017 14:34
Aan: Baukje Kramer; [REDACTED]
Onderwerp: woonboten spuisluis
Urgentie: Hoog

Allen,
Straks om 15.15 uur heb ik een belafspraak met de gedeputeerde JvdHoek.
Zijn er nog recente ontwikkelingen in/over het woonboten dossier Spuisluis?

[REDACTED]

Met vriendelijke groet,

Floor Bal

Wethouder
Burgemeester en wethouders
Gemeente Velsen
Dudokplein 1, 1971 EN IJmuiden
Postbus 485, 1970 AL IJmuiden



528



Van: Floor Bal
Verzonden: donderdag 20 juli 2017 15:34
Aan: [Redacted] Baukje Kramer; [Redacted]
Onderwerp: Antw: RE: woonboten spuisluis

Zojuist Jack vd Hoek gedproken. [Redacted] zou de contactpersoon zijn en wonen wordt op mijn advies bouwwerken. Er moet worden uitgezocht welk bouwwerken (een boot beschouw ik ook als bouwwerk) er in de PIP of Zeezicht liggen/staan.
Kijken jullie nog even met de juridische bril naar de tekst. En Jack laat afstemmen of [Redacted] dit wel wil/kan. Het is tenslotte voor een korte termijn want in de eerste b&w na het zomerreces kan de gedoog brief in het college.
Grtz Floor

Van: [Redacted]
Verzonden op: donderdag 20 juli 2017 14:54
Aan: Floor Bal ,Baukje Kramer [Redacted]
Onderwerp: RE: woonboten spuisluis

529

Floor,



Met vriendelijke groet,
[Redacted]

senior beleidsmedewerker ruimtelijke ontwikkeling
Economische zaken, Wonen en Ruimtelijk beleid
Gemeente Velsen
Dudokplein 1, 1971 EN IJmuiden
Postbus 465, 1970 AL IJmuiden



530

[REDACTED]

Van: [REDACTED]
Verzonden: donderdag 20 juli 2017 15:53
Aan: Baukje Kramer, [REDACTED]
CC: [REDACTED]
[REDACTED]
[REDACTED]
Onderwerp: Graag reactie op brief aan woonbootbewoners na overleg Bal met v.d. Hoek
Bijlagen: Brief aan bewoners na tel overleg v.d. Hoek Bal 170720.docx
Urgentie: Hoog

Beste Baukje [REDACTED]

Vandaag hebben wethouder Bal van Velsen en gedeputeerde v.d. Hoek overeenstemming bereikt over bijgaande aangepaste brief aan de woonbootbewoners.

Graag hoor ik per omgaande of deze zo akkoord is.

(Het is mijn laatste uur voor mijn vakantie, dan kan hij bij akkoord nog komende week worden verzonden)

Bedankt en met vriendelijke groet,

[REDACTED]

beleidsadviseur - Ruimtelijke Ontwikkeling

[REDACTED]
[REDACTED]
Houtplein 33 2012 DE Haarlem

www.noord-holland.nl
[REDACTED]

 Provincie
Noord-Holland

Hoe wil jij leven, wonen, werken en spelen? Nu, en in de toekomst? Praat mee op www.louwnoord-holland.nl

.....

Aan dit bericht en eventuele bijlagen kunnen geen rechten worden ontleend.
Het Provinciaal Bestuur van Noord-Holland.

534

[Redacted]

Van: Baukje Kramer
Verzonden: vrijdag 21 juli 2017 09:36
Aan: [Redacted]
CC: [Redacted]
Onderwerp: RE: Graag reactie op brief aan woonbootbewoners na overleg Bal met v.d. Hoek!

Beste heren,
Floor en v/d Hoek hebben afgesproken samen de gedoogbeschikkingen op te pakken.
Een deel van de bebouwing op de wal valt binnen het bestemmingsplan, dus de zin klopt.

[Redacted]

Het gaat idd om het middelste alinea. Dit stukje loopt wat mij betreft nog niet echt goed.
Vandaag is er niemand van jullie volgens mij. Ik doe wel even een tekst suggestie.
Wil ik svp maandag een reactie op.

Met vriendelijke groot,

Baukje Kramer

afdelingsmanager
Economische zaken, Wonen en Ruimtelijk beleid
Gemeente Velsen
Dudokplein 1, 1971 EN IJmuiden
Postbus 465, 1970 AL IJmuiden

[Redacted]

535

[REDACTED]

Van: Baukje Kramer
Verzonden: vrijdag 21 juli 2017 13:42
Aan: Floor Bal
CC: [REDACTED]
Kramer
Onderwerp: Brief aan bewoners na tel overleg v.d. Hoek Bal 170720

Beste Floor,
Hierbij de brief van de provincie met mijn wijzigingen (met wijzigingen bijhouden)
Graag je opmerkingen (ook van de personen in cc)
Ter info, omdat de sectormanager van de provincie de brief zal ondertekenen, teken ik namens de gemeente



Brief aan
bewoners na tel ...

Fijn weekend
Baukje

537

[REDACTED]

Van: [REDACTED]
Verzonden: maandag 24 juli 2017 13:40
Aan: [REDACTED] Baukje Kramer, [REDACTED]
CC: [REDACTED]
[REDACTED]
[REDACTED]

Onderwerp: RE: Graag reactie op brief aan woonbootbewoners na overleg Bal met v.d. Hoek!
Bijlagen: Brief aan bewoners na tel overleg v.d. Hoek Bal 170720.docx

Beste allen,

Hierbij stuur ik jullie de geredigeerde brief met passende ondertekening door Velsen!

Mot vriendelijke groet,

[REDACTED]

senior communicatie adviseur
Communicatie
Gemeente Velsen
Dudokplein 1, 1971 EN IJmuiden
Postbus 465, 1970 AL IJmuiden

[REDACTED]

539

[Redacted]

Van: [Redacted]
Verzonden: maandag 24 juli 2017 16:31
Aan: [Redacted] Baukje Kramer; [Redacted]
CC: [Redacted]
Onderwerp: RE: Graag reactie op brief aan woonbootbewoners na overleg Bal met v.d. Hoek!

Beste [Redacted]

Dank voor je bericht. Aangezien [Redacted] met vakantie is, reageer ik even. Ik heb vorige week van gedeputeerde Van der Hoek begrepen dat wethouder Bal en hij de brief - die eerder is verstuurd - al hebben geaccordeerd voor verzending, mij lijkt dat de brief dan ook definitief was.

Onderstaande zin is daarbij expliciet op verzoek van wethouder Bal als volgt aangepast:

[Redacted]

Hoor graag.

Hartelijke groet,
[Redacted]

[Redacted]
Bestuursadviseur gedeputeerde Jack van der Hoek – Bestuurlijke Ontwikkeling, Strategie en Europa

[Redacted]
Houtplein 33 2012 DE Haarlem

www.noord-holland.nl



540

[REDACTED]

Van: Floor Bal
Verzonden: maandag 24 juli 2017 18:42
Aan: [REDACTED] Baukje Kramer, [REDACTED]
[REDACTED]
Onderwerp: RE: Antw: RE: woonboten spuisluis
Bijlagen: RE: RE: Graag reactie op brief aan woonbootbewoners na overleg Bal met v.d. Hoek!
Urgentie: Hoog

Zie de mail bijlage.

[REDACTED]

541

[REDACTED]

Van: Floor Bal
Verzonden: maandag 24 juli 2017 18:35
Aan: Baukje Kramer
Onderwerp: RE: RE: Graag reactie op brief aan woonbootbewoners na overleg Bal met v.d. Hoek!

Hoi Baukje,

[REDACTED]

[REDACTED] Dit naast de afspraak dat Jack zou vragen of [REDACTED] de contact
persoon is, de directeuren tekenen en de provincie ook gewoon gaat gedogen tot 1 maart 2023.
Met vriendelijke groet,

Floor Bal

Welhouder
Burgemeester en wethouders
Gemeente Velsen
Driekopplein 1, 1971 EN IJmuiden
Postbus 465, 1970 AL IJmuiden

[REDACTED]

Van: Baukje Kramer
Verzonden: maandag 24 juli 2017 17:37
Aan: Floor Bal
Onderwerp: FW: RE: Graag reactie op brief aan woonbootbewoners na overleg Bal met v.d. Hoek!

542

Beste Floor,
Zie onderstaand bericht.
Kun je aangeven wat je hebt afgesproken met gedeputeerde v/d Hoek.
Baukje

543.

[REDACTED]

Van: Floor Bal
Verzonden: maandag 24 juli 2017 19:08
Aan: [REDACTED] Baukje Kramer; [REDACTED]
[REDACTED]
Onderwerp: RE: Antw: RE: woonboten spuisluis

Allen,

Graag de brief verzenden opdat we in de eerste B&W (22 augustus) na het reces het gedogen, tot einde van de redelijke termijn van beëindiging ligplaatsvergunning (1 maart 2013), kunnen accorderen.

De provincie en velsen gedogen m.b.t. de bouwwerken en wonen, de provincie voorziet in een redelijke termijn van opzegging / stuiting woonboot, van de ligplaats.

[REDACTED]

[REDACTED]

Met vriendelijke groet,

Floor Bal

Wethouder
Burgemeester en wethouders
Gemeente Velsen
Dudokplein 1, 1971 EN IJmuiden
Postbus 465, 1970 AL IJmuiden

[REDACTED]

[REDACTED]

544

[Redacted]

Van: [Redacted]
Verzonden: dinsdag 25 juli 2017 09:54
Aan: [Redacted]
[Redacted] Baukje Kramer
CC: [Redacted]
[Redacted]
[Redacted]
Onderwerp: RE: Graag reactie op brief aan woonbootbewoners na overleg Bal met v.d. Hoekl

Goedemorgen allen,
Vanuit Rijkswaterstaat was de brief op een paar kleine opmerkingen na akkoord. Volgens mij is de datum van beëindiging gezamenlijk vastgesteld. Datum vervangen door alleen een jaartal maakt de brief niet bepaald duidelijk.

Nog even praktisch: wanneer komt de brief voor ondertekening langs?

Met vriendelijke groet,

[Redacted]

[Redacted]

Communicatieadviseur | Persvoorlichter

Rijkswaterstaat West-Nederland Noord
Communicatie en Strategie

Toekanweg 7 | 2035 LC | Haarlem
Postbus 2232 | 3500 GE | Utrecht

[Redacted]

.....
Water.Wegen.Werken. Rijkswaterstaat
.....

545

[REDACTED]

Van: Baukje Kramer
Verzonden: dinsdag 25 juli 2017 10:11
Aan: [REDACTED]
CC: [REDACTED]
Onderwerp: RE: Graag reactie op brief aan woonbootbewoners na overleg Bal met v.d. Hoek!

Beste [REDACTED]
[REDACTED]
[REDACTED]
[REDACTED]
[REDACTED]

Verder is tijdens het overleg tussen Bal en v.d. Hoek afgesproken dat de provincie de inhoud zal afstemmen met [REDACTED]. Ik ga ervan uit dat dit is gebeurd.

Ik zie de aangepaste brief voor ondertekening tegemoet.

Met vriendelijke groet,

Baukje Kramer

afdelingsmanager
Economische zaken, Wonen en Ruimtelijk beleid
Gemeente Velsen
Dudokplein 1, 1971 EN IJmuiden
Postbus 465, 1970 AL IJmuiden

[REDACTED]
[REDACTED]

546

[REDACTED]

Van: [REDACTED]
Verzonden: dinsdag 25 juli 2017 10:21
Aan: Baukje Kramer; [REDACTED]
CC: [REDACTED]
Onderwerp: RE: Graag reactie op brief aan woonbootbewoners na overleg Bal met v.d. Hoekl

Beste mensen,

Met de voorgestelde wijzigingen van de gemeente Velsen hieronder is volgens mij de brief concreter geworden zonder dat er afbreuk is gedaan aan de boodschap. Dus wat mij betreft akkoord.

[REDACTED]
Partner

AKROCONSULT

Benoordenhoutseweg 43 // 2596 BC Den Haag //
Postbus 97662 // 2509 GB Den Haag //

[REDACTED]

[REDACTED]

547

[Redacted]

Van: Baukje Kramer
Verzonden: dinsdag 25 juli 2017 08:51
Aan: [Redacted]
CC: [Redacted]
Onderwerp: FW: Graag reactie op brief aan woonbootbewoners na overleg Bal met v.d. Hoek!

Beste [Redacted]

[Redacted]

Kun jij verder kijken of wij 22 augustus een collegevoorstel voor de gedoogbeschikking in concept gereed kunt hebben [Redacted] Daarbij moeten we precies weten wat er staat en wat wij als gemeente en wat de provincie moet gedogen.

Met vriendelijke groet,

Baukje Kramer

afdelingsmanager
Economische zaken, Wonen en Ruimtelijk beleid
Gemeente Velsen
Dudokplein 1, 1971 EN IJmuiden
Postbus 465, 1970 AL IJmuiden

[Redacted]

SSO

[REDACTED]

Van: [REDACTED]
Verzonden: woensdag 9 augustus 2017 13:51
Aan: Baukje Kramer; [REDACTED]
Onderwerp: Herziene Q&A t.b.v. bestuurlijke bijeenkomst 20170905
Urgentie: Hoog



Herziene Q&A
t.b.v. bestuurlij...

Hoi,

Ik ben zo vrij geweest om de gezamenlijke Q&A lijst (december 2016) weer boven water te halen en te schonen.

Graag verzoek ik jullie hier scherp naar te kijken. Behoeft de lijst nog aanvullingen [REDACTED]?
Staat er wat er moet staan [REDACTED]?

Ik zou het prettig vinden deze lijst Intern rond te hebben zodat deze bij een eventueel extra bestuurlijk overleg geaccordeerd te krijgen en Floor weet wat ie wel en wat ie niet kan (toe)zeggen.

Last but not least: in het kader van goede samenwerking wil ik deze definitieve lijst doorsturen aan de woordvoerders van provincie en RWS!

Ik weet niet of jullie op vakantie zijn of nog gaan maar graag uiterlijk 23 augustus reageren!

Succes en ik hoor graag van jullie,
[REDACTED]

552

[Redacted]

Van: [Redacted]
Verzonden: woensdag 9 augustus 2017 15:14
Aan: [Redacted] Baukje Kramer
CC: [Redacted]
Onderwerp: Rectificatie aanschrijving van [Redacted] BSKW
Bijlagen: Rectificatie bewonersbrief.pdf

Hoi,
Zie bijlage. Ik hoor wel als er vragen zijn. Schip is per 1 maart 2023 weg (mogelijk eerder ivm zoutconstructie). Ik hoor wel als er vragen zijn.
Groeten,
[Redacted]

[Redacted]
Rijkswaterstaat West-Nederland Noord
Afdeling Werkenpakket
Toekanweg 7, Haarlem
Postbus 2232, 3500 GE Utrecht
[Redacted]

554

[Redacted]

Van: [Redacted]
Verzonden: vrijdag 11 augustus 2017 11:01
Aan: Baukje Kramer; [Redacted]
Onderwerp: tweede versie Q&A t.b.v. bestuurlijke bijeenkomst 20170905

Urgentie: Hoog



Herziene Q&A
t.b.v. bestuurlij..

Hoi allen,

in de eerste versie van de Q&A heb ik vergeten de bewonersbrief mee te nemen in de beantwoording.
Dit heb ik bij deze gedaan!
Let wel dat ik voor inhoud afhankelijk ben van jullie deskundigheid.
Mijn doel met het rondsturen van deze Q&A een intern afgestemd document te krijgen waar Floor mee uit de voeten kan!

Succes, ik hoor graag van jullie!

[Redacted]

556

[REDACTED]

Van: [REDACTED]
Verzonden: zondag 13 augustus 2017 12:10
Aan: [REDACTED] Baukje Kramer; [REDACTED]
CC: [REDACTED]
Onderwerp: Re: tweede versie Q&A t.b.v. bestuurlijke bijeenkomst 20170905
Bijlagen: Herziene Q&A t.b.v. bestuurlijke bijeenkomst 20170905 opmerkingen RK.docx

Beste [REDACTED] (en anderen),

Een goeie voorzet om Floor voor te bereiden op zijn ontmoeting met de bewoners. Ik heb een reactie opgenomen in de Q&A, zie bijgaand. [REDACTED]

[REDACTED] Dat verheldert m.i. ook wat Floor te wachten staat. Ik ben benieuwd naar jullie reactie.

Met vriendelijke groet,

[REDACTED]
[REDACTED]

SSD

[REDACTED]

Van: [REDACTED]
Verzonden: maandag 14 augustus 2017 17:40
Aan: [REDACTED]
CC: Baukje Kramer
Onderwerp: Voorbereiding bijeenkomst met de bewoners van de woonboten Spuisluis 20170814

Urgentie: Hoog



Voorbereiding
bijeenkomst me...

Hi [REDACTED]

Zoals ik al in een eerdere mailwisseling aangaf, is het uiterst belangrijk Floor goed in positie te brengen voor de bijeenkomst van 5 of 6 september. Graag vraag ik jullie medewerking bij:

Voorzet

Ik heb hiervoor een document opgesteld. Ik werk hierin vanuit de factor C methode. De bedoeling is dit in een gezamenlijke sessie met elkaar uit te werken maar door onze vakanties lukt dit niet. Vandaar dat ik dit via mailwisseling toch goed wil laten verlopen.

[REDACTED]

- [REDACTED]
- [REDACTED]
- [REDACTED]
- [REDACTED]
- [REDACTED]

Met Baukje afgesproken dat ik morgen aan het einde van de dag haar onze definitieve versie stuur zodat zij vervolgens kan reageren. Dat ga ik dit wederom verwerken en voor de final touch stuur ik het door naar [REDACTED]. Het resultaat aan het einde van volgende week is dat er een opzet ligt ter voorbereiding van ons gesprek met Floor en uiteindelijk voor de bewonersbijeenkomst!

Uitnodiging aan bewoners

[REDACTED] ik ben nog steeds bezig met het zoeken van een juiste locatie. Ik hoop maandag meer succes te hebben. Streven is op locatie en neutraal terrein de bijeenkomst te organiseren. Lukt het jou om begin volgende week een uitnodiging te versturen namens de 3 overheden ondertekent door Floor? Ik zal ervoor zorgen dat je juiste datum en locatie zo spoedig mogelijk doorkrijgt. Brief aan de bewoners moet uiterlijk 23 augustus de deur uit!

Voor ik het vergeet: morgen is mijn laatste werkdag deze week en Baukje is er volgende week niet!

Ik hoop dat jullie uit de voeten kunnen met deze wijze van werken maar het kan even niet anders. Bij vragen of what ever hoor ik graag.

Hoop snel van jullie te horen!



[REDACTED]

Van: [REDACTED]
Verzonden: dinsdag 15 augustus 2017 13:23
Aan: [REDACTED]
CC: Baukje Kramer; [REDACTED]
Onderwerp: RE: tweede versie Q&A t.b.v. bestuurlijke bijeenkomst 20170905

Dag [REDACTED]

Dank voor je waardevolle aanvulling! Hier kan ik iets mee.

Ter voorbereiding van ons gesprek met Floor en ter voorbereiding van jullie ontmoeting met de bewoners, ben ik zo vrij om een voorzet te maken van ons verhaal naar de bewoners toe met daarin verwerking van de vragen die bij hun leven. Ik hoop het vanmiddag af te ronden na fijn tuning met [REDACTED] en Baukje. Daarna wil ik het aan jou doorsturen omdat jij met de blik van de bewoners er naar kunt kijken.

Uiteraard hebben we een algemeen verhaal maar om de aansluiting niet te missen al bij het begin van de bijeenkomst, hebben we een verhaal nodig dat aansluit bij de belevingswereld van de bewoners. Ik doe daarvoor een poging maar leg het ook graag aan jou voor. Volgende hoop ik je dit toe te sturen + de bestaande Q&A lijst.

Wat betreft locatie ben ik op zoek gegaan naar iets bij hun in de buurt en vooral neutraal terrein. Dit lijkt te lukken. Rest mij alleen nog de vraag welke datum heeft jouw voorkeur. Met Baukje hoef je geen rekening te houden want zij kan beide avonden niet. [REDACTED] en Floor maakt het ook niet uit. Dus ik dacht misschien handig om jouw agenda rekening te houden!

Zou je mij dit per omgaande kunnen laten weten. Ik wil de brief uiterlijk begin volgende week de deur uit hebben!

Hoor graag van je, hartelijke groet,

[REDACTED]

Met vriendelijke groet,

[REDACTED]

senior communicatie adviseur
Communicatie
Gemeente Velsen
Dudokplein 1, 1971 EN IJmuiden
Postbus 465, 1970 AL IJmuiden

[REDACTED]

[REDACTED]

561

[REDACTED]

Van: [REDACTED]
Verzonden: dinsdag 15 augustus 2017 15:32
Aan: [REDACTED]
Onderwerp: Voorbereiding bijeenkomst met de bewoners van de woonboten Spuisluis 20170814



Voorbereiding
bijeenkomst me..

563

[REDACTED]

Van: [REDACTED]
Verzonden: dinsdag 15 augustus 2017 16:36
Aan: Baukje Kramer; [REDACTED]
Onderwerp: Voorbereiding bijeenkomst met de bewoners van de woonboten Spuisluis 20170815



Voorbereiding
bijeenkomst me...

Hi [REDACTED]

Zoals afgesproken hierbij mijn opzet met ons verhaal.

Na ons gesprek [REDACTED]... weet ik dat de inhoud niet helemaal klopt. Ik laat bij voorbeeld Floor namens de anderen spreken. En het gedoogverhaal staat er niet goed in.

Zou jij hiernaar willen kijken en een tekstvoorstel willen doen. Juridisch kloppend... dan zal ik het in het floriaans vertalen.

(Ik zie je dinsdagochtend! Uitnodiging volgt. Fijn dat we bij Floor terecht kunnen!)

Tot dinsdag!

Baukje lekker genietenwe redden het best wel

x

565

[REDACTED]

Van: Baukje Kramer
Verzonden: woensdag 16 augustus 2017 10:42
Aan: [REDACTED]
Onderwerp: RE: collegevoorstel gedogen

Beste [REDACTED]
Volgens mij prima voorstel (nog paar kleine foutjes).

[REDACTED]

[REDACTED]

[REDACTED]

Even voor het proces. Ik zou met de provincie willen afstemmen en daarna bijna gelijktijdig met hen een besluit willen laten nemen. Wil jij dinsdag aan Floor voorleggen hoe hij e.e.a. ziet.

[REDACTED]

[REDACTED]

Als je nog vragen hebt hoor ik dat graag

Met vriendelijke groet,

Baukje Kramer

afdelingsmanager
Economische zaken, Wonen en Ruimtelijk beleid
Gemeente Velsen
Dudokplein 1, 1971 EN IJmuiden
Postbus 485, 1970 AL IJmuiden

[REDACTED]

[REDACTED]



Van: [REDACTED]
Verzonden: dinsdag 15 augustus 2017 14:34
Aan: Baukje Kramer
Onderwerp: collegevoorstel gedogen

566

Hi Baukje,

Hierbij nog een concept collegevoorstel voor het gedogen van de woonboten en bijbehorende bouwwerken tot 1 maart 2023. Graag je reactie. << Bestand: Collegevoorstel gedogen woonboten.docx >>

Met vriendelijke groet,

[REDACTED]

Handhavingsjurist

Publiekszaken
Toezicht en Handhaving
Gemeente Velsen
Duijkplein 1, 1971 EN IJmuiden
Postbus 485, 1970 AL IJmuiden



<< OLE-object: Picture (Device Independent Bitmap) >>

568

[REDACTED]

Van: [REDACTED]
Verzonden: dinsdag 22 augustus 2017 12:39
Aan: Floor Bat; [REDACTED]
Onderwerp: Spoorboekje tot bewonersbijeenkomst 5-9-2017



Spoorboekje tot
bewonersbijeen...

570

[Redacted]

Van: [Redacted]
Verzonden: woensdag 23 augustus 2017 14:10
Aan: [Redacted]
CC: Baukje Kramer; [Redacted]
Onderwerp: Re: bijeenkomst bewoners spuisluis

Dag [Redacted]

Bedankt voor de informatie, ik zal die met belangstelling lezen. Als ik iets kan aanvullen dan zal ik het hierin opnemen. Het lijkt mij verstandig dat Floor zich verhoudt tot de andere partijen, want anders wordt hij uitgespeeld.

Ik heb vanochtend contact gehad met Eneco, zij hebben ok de wens om weer te gaan praten met de bewoners om hun uit te leggen wat ze kunnen inzetten in het kader van goed buurmanschap. Wellicht kunnen zij ook aanhaken.

Vast een hele goeie vakantie gewenst!

Met vriendelijke groet,

[Redacted]
[Redacted]

Van: [Redacted]
Verzonden: dinsdag 22 augustus 2017 14:06:00
Aan: [Redacted]
CC: Baukje Kramer; [Redacted]
Onderwerp: bijeenkomst bewoners spuisluis

571

Hi [Redacted]

[Redacted] hebben net een overleg met Floor gehad en met elkaar komen we tot de conclusie dat 5 september niet haalbaar is. Dit, omdat [Redacted] geen contact krijgt met [Redacted]. Zij zijn namelijk nog steeds niet op de hoogte dat wij eigenlijk 5 september een bewonersbijeenkomst gepland hebben. Daarnaast hebben wij interne stukken niet met hun kunnen afstemmen. Dit proberen wij begin volgende week alsnog voor elkaar te krijgen maar dan is het te kort dag om de bewoners uit te nodigen.

Ons voorstel wordt nu medio september de bijeenkomst te plannen waarbij zij ook aanwezig kunnen zijn. [Redacted]
[Redacted]

Om de vaart erin te houden en omdat ik zelf na volgende week op vakantie ben, stuur ik je mijn voorbereiding voor de avond zelf. Het leest misschien kinderachtig door de instructies maar op deze wijze probeer ik maatwerk te leveren voor Floor. Ik heb dit met hem besproken en hij kan hier iets mee. Wel merkt hij terecht op dat de vragen, die ik gededistilleerd heb uit jouw beschrijving hoe bewoners de situatie beleven, nog beantwoord moeten worden. Je ziet dat je naam er erg vaak in voorkomt. Maar misschien kun je het zelf toebedelen. Punt is dat ik het maandag als definitieve versie naar [Redacted] wil sturen en naar de resp. woordvoerders!

Voor ons zelf heb ik een spoorboekje gemaakt! Dat stuur ik ook door. Data kloppen niet maar dan weet je welke acties uitgevoerd moeten worden.

Een heel verhaal, ik hoop dat je ermee uit de voeten kunt!

Hartelijke groet,

[Redacted]

Met vriendelijke groet,

[Redacted]

senior communicatie adviseur
Communicatie
Gemeente Velsen
Dudokplein 1, 1971 EN IJmuiden
Postbus 465, 1970 AL IJmuiden

[Redacted]



De proclaimer van e-mail van de gemeente Velsen vindt u op:
The e-mail proclaimer can be found here:

<http://www.velsen.nl/Proclaimer>

Lees ons laatste nieuws.

*****DISCLAIMER*****
Deze email is vertrouwelijk en alleen bestemd voor de geadresseerde. Mocht u dit bericht per abuis hebben ontvangen, dan verzoeken wij u dit direct te melden en het bericht en eventuele bijlagen te verwijderen.
*****DISCLAIMER*****

572

[Redacted]

Van: [Redacted]
Verzonden: maandag 28 augustus 2017 13:28
Aan: [Redacted]
CC: Baukje Kramer
Onderwerp: bijeenkomst bewoners spuisluis

Hoi allebei,

Ik ben zo benieuwd of het jullie nog lukt om te reageren op mijn document. Dit wil zeggen op de vragen die nog openstaan...

Morgen is mijn laatste werkdag voor de vakantie dat ik nog iets voor jullie betekenen kan.

Het lijkt mij sowieso handig als jullie de beantwoording ook doorsturen naar Baukje!

Als zij akkoord is dan kunnen wij onze stukken t.k.n. doorsturen naar de ambtelijke werkgroep!

Hoor graag van jullie...

[Redacted]

Met vriendelijke groet,

[Redacted]

senior communicatie adviseur
Communicatie
Gemeente Velsen
Dudokplein 1, 1971 EN IJmuiden
Postbus 465, 1970 AL IJmuiden

[Redacted]



573

Van: [Redacted]
Verzonden: dinsdag 22 augustus 2017 14:08
Aan: [Redacted]
CC: Baukje Kramer; [Redacted]
Onderwerp: RE: bijeenkomst bewoners spuisluis

En nu de stukken nogsorry << Bestand: Spoorboekje tot bewonersbijeenkomst 5-9-2017.docx >> << Bestand: Versie 2 Q&A t.b.v. bestuurlijke bijeenkomst 20170811.docx >> << Bestand: Voorbereiding bijeenkomst met de bewoners van de woonboten Spuisluis 20170814.docx >>

Met vriendelijke groet,

[Redacted]

senior communicatie adviseur
Communicatie

576

[Redacted]

Van: [Redacted]
Verzonden: dinsdag 29 augustus 2017 10:40
Aan: [Redacted] Baukje Kramer
CC: [Redacted]
Onderwerp: FW: Voorbereiding bijeenkomst met de bewoners van de woonboten Spuisluis 20170814
Bijlagen: Voorbereiding bijeenkomst met de bewoners van de woonboten Spuisluis 20170814.docx

Dag [Redacted] Baukje,

Zie bijgaand mijn aanvullingen/vragen op de memo voorbereiding bijeenkomst woonbootbewoners. Ik hoop dat jullie hier wat mee kunnen.

[Redacted]
[Redacted]
[Redacted]

Benoordenhoutseweg 43 // 2596 BC Den Haag //
Postbus 97662 // 2509 GB Den Haag //

[Redacted]
[Redacted]

Lees ons laatste nieuws.

DISCLAIMER
Deze email is vertrouwelijk en alleen bestemd voor de geadresseerde. Mocht u dit bericht per abuis hebben ontvangen, dan verzoeken wij u dit direct te melden en het bericht en eventuele bijlagen te verwijderen.
DISCLAIMER

875

[REDACTED]

Van: [REDACTED]
Verzonden: dinsdag 29 augustus 2017 15:52
Aan: Baukje Kramer; [REDACTED]
Onderwerp: laatste versie Voorbereiding bijeenkomst met de bewoners van de woonboten Spuisluis 20170829

Urgentie: Hoog



Voorbereiding
bijeenkomst me...

Hi [REDACTED]

Hierbij de versie waarin de opmerkingen van [REDACTED] verwerkt zijn. Wat nu nog open staat moet beantwoord worden door de Provincie en RWS.

Zoals afgesproken zal [REDACTED] de uiteindelijke met het collegevoorstel en de concept uitnodiging doorsturen voor afstemming naar de ambtelijke werkgroep Inclusief de beide woordvoerders. En uiteraard naar Floor

Baukje, zodra er een nieuwe datum bekend is voor de bijeenkomst vraag je [REDACTED] dan opnieuw ruimte te reserveren bij Krult? Tijd tussen versturen uitnodiging en bijeenkomst graag twee weken tussen laat zijn.

Allebei dank voor jullie collegiale samenwerking en tot 19 september!

[REDACTED]

580

[Redacted]
Van: [Redacted]
Verzonden: donderdag 31 augustus 2017 16:40
Aan: [Redacted]
Onderwerp: Brief aan woonbootbewoners
Bijlagen: Document 971885 Bewoning woonboten nabij sluizencomplex inhoud document.pdf;
Adressen bewoners 170705.docx

Beste [Redacted]

Bijgaand een van de brieven aan de woonbootbewoners.
Bijgaand ook de adressenlijst van de bewoners.
RWS heeft 1 rectificatiebrief gestuurd, die je ook hebt gehad.

Uw bericht is uitzonderlijk beschikbaar hebben jullie geen afschriften van alle brieven gekregen.
Die kan ik sturen. Laat me weten of je alle brieven wilt ontvangen.

Met vriendelijke groet,

[Redacted]
[Redacted]
[Redacted]
beleidsadviseur - Ruimtelijke Ontwikkeling

[Redacted]
[Redacted]
Houtplein 33 2012 DE Haarlem

www.noord-holland.nl
[Redacted]



Aan dit bericht en eventuele bijlagen kunnen geen rechten worden ontleend.
Het Provinciaal Bestuur van Noord-Holland.

502

Overzicht woonboten brief juli 2017

	Naam	woonboot	adres
1	[REDACTED]	[REDACTED]	Noordersluisweg 16 A
2	[REDACTED]	[REDACTED]	Noordersluisweg 16 B
3	[REDACTED]	[REDACTED]	Noordersluisweg 16 C
4	[REDACTED]	[REDACTED]	Noordersluisweg 16 D
5	[REDACTED]	[REDACTED]	Noordersluisweg 16 E
6	[REDACTED]	[REDACTED]	Noordersluisweg 16 F
7	[REDACTED]	[REDACTED]	Noordersluisweg 16 G
8	[REDACTED]	[REDACTED]	Danzigerkade 44A, 1013 AP Amsterdam
9	[REDACTED]	[REDACTED]	Noordersluisweg 16 H
10			
11	[REDACTED]	[REDACTED]	Derde Rijksbinnenhaven, 1951 JL Velsen Noord
12	[REDACTED]	[REDACTED]	Noordersluisweg 18

Postcode alle boten Noordersluisweg: 1975 AM IJmuiden

583

[REDACTED]

Van: [REDACTED]
Verzonden: vrijdag 1 september 2017 11:54
Aan: [REDACTED]
Onderwerp: Antw: E-mail aan provincie en RWS inzake bewonersavond woonboten

[REDACTED]
Wat mij betreft kun je de mail verzenden. Prima gedaan!
Baukje

Van: [REDACTED]
Verzonden op: woensdag 30 augustus 2017 15:02
Aan: Baukje Kramer ,Floor Bal
Onderwerp: E-mail aan provincie en RWS inzake bewonersavond woonboten

584

Beste [REDACTED]

Onderstaande e-mail wil ik aan provincie en RWS sturen. Zijn jullie het eens met de inhoud? Ik sprake [REDACTED] en zij was nogal verrast door de plannen om een bewonersavond te organiseren. Ze wilde volgens mij eerst nog een ambtelijk overleg hierover houden.

Met vriendelijke groet,
[REDACTED]

Beste allen,

Op [xxxx] hebben wij (Rijkswaterstaat, Provincie Noord-Holland en Gemeente Velsen) de woonbootbewoners aan de Noordersluisweg een brief gestuurd waarin we hen informeren dat de ligplaatsen dienen te worden opgeheven en de opbouw op deze locatie dient te worden verwijderd voor 1 maart 2023. Wethouder Floor Bal wenst als bestuurlijk woordvoerder in navolging op die brief eind september een informatieavond te organiseren om de bewoners op een persoonlijke manier te informeren.

Voordat de bewonersavond plaatsvindt wil het college een besluit nemen waarmee de bouwwerken binnen het bestemmingsplan tot 1 maart 2023 worden gedoogd. Het collegevoorstel is in concept gevoegd bij deze e-mail. De provincie zou ten aanzien van het inpassingsplan ook een dergelijk gedoogbesluit nemen. Daarnaast zou voor de bewonersavond duidelijkheid moeten zijn over de start van het intrekken van de ligplaatsonthefingen door Rijkswaterstaat, waarmee in september gestart wordt. Wellicht dat provincie en Rijkswaterstaat hier meer duidelijkheid over kunnen geven.

Tijdens de bewonersavond zullen ook onderwerpen worden besproken die vallen binnen de bevoegdheden van Rijkswaterstaat en Provincie Noord-Holland. Daarom is het voor het goed informeren van de woonbootbewoners belangrijk dat ook ambtenaren van Rijkswaterstaat en Provincie aanwezig zijn. Ik hoor graag of dat mogelijk is. Ineke van Zandvoort heeft voor de bewonersavond reeds een Q&A voorbereid. Deze is ook bij deze e-mail gevoegd. Het verzoek aan Rijkswaterstaat en provincie is om deze Q&A aan te vullen.

Met vriendelijke groet,

585

[Redacted]

Van: [Redacted]
Verzonden: maandag 4 september 2017 11:30
Aan: [Redacted] Baukje Kramer; [Redacted]
 [Redacted]
CC: communicatie velen
Onderwerp: Re: Ambtelijk overleg woonboten
Bijlagen: 20-170523 [Redacted].def.pdf; 20-170529 [Redacted].def.pdf; 20-170601 [Redacted].def.pdf; 20-170717 Definitief verslag gesprek [Redacted].pdf; 20-170720 Definitief verslag gesprek [Redacted].pdf; 20-170823 Definitief verslag gesprek [Redacted].pdf; 20-170713 [Redacted].def.pdf; 20-170718 [Redacted] (zonder kommentaar).pdf

Beste mensen,

Bijgaand de verslagen van de volgende gesprekken:

[Redacted]
 [Redacted]
 [Redacted]
 [Redacted]
 [Redacted]
 [Redacted]
 [Redacted]
 [Redacted]
 [Redacted]

De heer [Redacted] is pas na half september bereikbaar en met de heer [Redacted] moeten we nog een afspraak maken (hebben net het telefoonnummer van zijn advocaat gekregen voor een afspraak).

Met vriendelijke groet,

[Redacted]
 [Redacted]

Van: [Redacted] 586
Verzonden: vrijdag 1 september 2017 12:18:33
Aan: Baukje Kramer; [Redacted]
 [Redacted]
CC: [Redacted]
Onderwerp: Ambtelijk overleg woonboten
Wanneer: woensdag 13 september 2017 10:00-11:30.
Waar: RWS, Toekanweg, Max de Grootzaal

Lees ons laatste nieuws.

*****DISCLAIMER*****
 Deze email is vertrouwelijk en alleen bestemd voor de geadresseerde. Mocht u dit bericht per abuis hebben ontvangen, dan verzoeken wij u dit direct te melden

en het bericht en eventuele bijlagen te verwijderen.
DISCLAIMER

592

[Redacted]

Van: [Redacted]
Verzonden: woensdag 6 september 2017 10:23
Aan: [Redacted]
CC: [Redacted] Baukje Kramer, [Redacted]
Onderwerp: RE: Informatieavond woonbootbewoners

Hoi [Redacted]
[Redacted] Ik zal namens RWS op de bewonersavond aanwezig zijn. De rest kunnen we de 13^e bespreken.
Groeten,
[Redacted]

[Redacted]
Rijkswaterstaat West-Nederland Noord
Afdeling Werkenpakket
Toekanweg 7, Haarlem
Postbus 2232, 3500 GE Utrecht
[Redacted]

[Redacted]
Verzonden: dinsdag 5 september 2017 9:50
Aan: [Redacted]
CC: Baukje Kramer; [Redacted]
Onderwerp: Informatieavond woonbootbewoners

593

Beste allen,
Op 28 juli 2017 hebben wij (Rijkswaterstaat, Provincie Noord-Holland en Gemeente Velsen) de woonbootbewoners aan de Noordersluisweg en de Derde Rijksbinnenhaven een brief gestuurd waarin we hen informeren dat de ligplaatsen dienen te worden opgeheven en de bebouwing op deze locatie dient te worden verwijderd voor 1 maart 2023. Wethouder Floor Bal wenst als bestuurlijk woordvoerder in navolging op die brief eind september een informatieavond te organiseren om de bewoners op een persoonlijke manier te informeren.



[Redacted]

Tijdens de bewonersavond zullen ook onderwerpen worden besproken die vallen binnen de bevoegdheden van Rijkswaterstaat en Provincie Noord-Holland. Daarom is het voor het goed informeren van de woonbootbewoners belangrijk dat ook ambtenaren van Rijkswaterstaat en Provincie aanwezig zijn. Ik hoor graag of dat mogelijk is. [Redacted]

█ heeft voor de bewonersavond reeds een Q&A voorbereid. Deze is ook bij deze e-mail gevoegd. Het verzoek aan Rijkswaterstaat en provincie is om deze Q&A aan te vullen ter bespreking op 13 september.

Met vriendelijke groet,

█
Handhavingsjurist
Publiekzaken
Toezicht en Handhaving
Gemeente Velsen
Dudokplein 1, 1971 EN IJmuiden
Postbus 496, 1970 AL IJmuiden

 mohet@velsen.nl
 0255 667737



De proclaimer van e-mail van de gemeente Velsen vindt u op:
The e-mail proclaimer can be found here:

<http://www.velsen.nl/Proclaimer>

sgy

[Redacted]

Van: [Redacted]
Verzonden: donderdag 7 september 2017 11:55
Aan: [Redacted]
CC: [Redacted]
Onderwerp: Voor reactie: Voorstel agenda ambtelijk overleg woonboten 13 september

Beste mensen,

Vanmiddag zal ik agenda en stukken sturen voor het overleg over de woonboten volgende week woensdag.

Daarbij heb ik de volgende agendapunten voor ogen:

- Resultaat gesprekken [Redacted] met de woonbootbewoners
- Stand verdere besluitvorming partijen w.o. gedoogbesluiten en besluiten RWS
- Bespreken Informatieavond

Zijn er nog andere punten om te bespreken?

Met vriendelijke groet,

[Redacted]

[Redacted]

beleidsadviseur - Ruimtelijke Ontwikkeling

[Redacted]

[Redacted]

Houtplein 33 2012 DE Haarlem

www.noord-holland.nl

[Redacted]



Aan dit bericht en eventuele bijlagen kunnen geen rechten worden ontleend.
Het Provinciaal Bestuur van Noord-Holland.

595

[Redacted]

Van: [Redacted]
Verzonden: donderdag 7 september 2017 12:56
Aan: [Redacted] Baukje Kramer [Redacted]
CC: [Redacted]
Onderwerp: RE: Voor reactie: Voorstel agenda ambtelijk overleg woonboten 13 september

Beste mensen,

Wellicht als resultaat van mijn rondje bewoners: hoe verder [Redacted]

Vr. gr. [Redacted]

Van: [Redacted]
Verzonden: donderdag 7 september 2017 11:55
Aan: [Redacted] Baukje Kramer [Redacted]
CC: [Redacted]
Onderwerp: Voor reactie: Voorstel agenda ambtelijk overleg woonboten 13 september

Beste mensen,

Vanmiddag zal ik agenda en stukken sturen voor het overleg over de woonboten volgende week woensdag.

Daarbij heb ik de volgende agendapunten voor ogen:

- Resultaat gesprekken [Redacted] met de woonbootbewoners
- Stand verdere besluitvorming partijen w.o. gedoogbesluiten en besluiten RWS
- Bespreken Informatieavond

Zijn er nog andere punten om te bespreken?

Met vriendelijke groet,

[Redacted]

beleidsadviseur - Ruimtelijke Ontwikkeling

[Redacted]
Houtplein 33 2012 DE Haarlem

www.noord-holland.nl



**Provincie
Noord-Holland**

**Aan dit bericht en eventuele bijlagen kunnen geen rechten worden ontleend.
Het Provinciaal Bestuur van Noord-Holland.**

Lees ons laatste nieuws.

*****DISCLAIMER*****

Deze email is vertrouwelijk en alleen bestemd voor de geadresseerde. Mocht u dit bericht per abuis hebben ontvangen, dan verzoeken wij u dit direct te melden en het bericht en eventuele bijlagen te verwijderen.

*****DISCLAIMER*****

596

[Redacted]

Van: [Redacted]
Verzonden: donderdag 7 september 2017 16:19
Aan: [Redacted]
CC: Baukje Kramer, [Redacted]
Onderwerp: Agenda en stukken ambtelijk overleg woonboten 13 september
Bijlagen: Agenda 13 september 2017.docx; Bijlage 1 Verslagen gesprekken woonbootbewoners 13 september 2017.docx; Bijlage 2 Concept Verslag Bestuurlijk overleg 15 juni 2017 (N) FB.pdf; Bijlage 3 Collegevoorstel gedogen woonboten (2).docx; Bijlage 4 Memo provincie gedoogbesluit.docx; Bijlage 6 Verslagen gesprekken woonbootbewoners.pdf; Bijlage 7 Voorbereiding bijeenkomst met de bewoners van de woonboten Spulstuis 20170829.docx; Bijlage 8 ADVIES DEFINITIEF inzake woonboten brief [Redacted] 27.06.2017.doc

de beste mensen,

Bijgaand de agenda en stukken voor het ambtelijk overleg woonboten op 13 september om 10 uur bij RWS in Haarlem. [Redacted] stuurt nog een notitie na, bijlage 5.

Met vriendelijke groet,
[Redacted]

[Redacted]

beleidsadviseur - Ruimtelijke Ontwikkeling

[Redacted]
[Redacted]

Houtplein 33 2012 DE Haarlem

www.noord-holland.nl
[Redacted]



Aan dit bericht en eventuele bijlagen kunnen geen rechten worden ontleend.
Het Provinciaal Bestuur van Noord-Holland.

Aan
Ambtelijk overleg woonboten Velsen 13 september 2017
Kopie aan

Uw contactpersoon

[REDACTED]
BEL/RO

Telefoonnummer [REDACTED]
[REDACTED]

Betreft Stand gedoogbesluit provincie

Memo

7 september 2017

1|1

De provincie heeft aan de ODNZKG gevraagd om in beeld te brengen waar de grens van het Inpassingsplan Zeetoegang IJmond precies ligt, welke bebouwing op land onder het PIP valt en wat deze bebouwing omvat. Dit willen wij ambtelijk helder hebben, voordat wij GS een gedoogbesluit laten nemen. Als er een algemeen gedoogbesluit wordt genomen, kan namelijk later blijken dat GS bebouwing gedogen, die niet gedoogd had moeten worden, maar gehandhaafd. Wij hopen dat de OD dit binnen enkele weken duidelijk heeft.

[REDACTED]

VERTROUWELIJK

Rijkswaterstaat West-Nederland Noord
Afdeling Werkenpakket

Postbus 2232
3500 GE UTRECHT

Plaats en datum
Utrecht, 27 juni 2017

Betreft
Advies woonboten

Geachte heer [REDACTED]

In uw e-mailbericht van 17 maart 2017 heeft u aan mij verzocht een advies uit te brengen over de rechten en plichten van de betrokken overheden (gemeente Velsen, provincie Noord-Holland, Rijkswaterstaat en het Rijksvastgoedbedrijf) en de woonbootbewoners in het Binnenspuikanaal West en de derde Rijksbinnenhaven te IJmuiden, wanneer de betrokken overheden overgaan tot beëindiging van de bewoning ter plaatse.

In het advies dient een beoordeling naar huidig recht plaats te vinden waarin wordt aangegeven welke overheid het meest gehouden is tot uitvoering van de beëindiging en op welke wijze.

Tevens dient te worden beoordeeld of de woonbootbewoners kans maken op een toewijsbare schadeclaim en bij welke overheid die schadeclaim verhaald kan worden.

1. Aanleiding en opdracht

De gemeente Velsen, provincie Noord-Holland en Rijkswaterstaat hebben met elkaar afgesproken om de woonboten uiterlijk 2023 uit het Binnenspuikanaal te verwijderen.

Het doel van de overheden is dat voor elke bewoner een hierop afgestemde individuele oplossing moet worden gevonden.

Voorafgaand aan de opdrachtverlening heeft er op 10 maart 2017 in het kantoor van Rijkswaterstaat te Haarlem een oriënterend gesprek plaatsgevonden met u, mevrouw [REDACTED] [REDACTED] beleidsadviseur Ruimtelijke Ordening en mevrouw [REDACTED] advocaat in dienstbetrekking beiden werkzaam bij de provincie Noord-Holland, de heer [REDACTED] rentmeester NVR werkzaam bij Kendes Rentmeesters Veenendaal BV en de heer [REDACTED] rentmeester NVR (hierna: 'ondergetekende').

Aanvankelijk was aan de heer [REDACTED] de vraag voorgelegd een taxatie te verrichten voor een aantal woonboten, waarbij inzicht dient te worden verschaft wat de waarde is van een woonschip en de ligplaats ter plaatse. Vanwege het bijzondere juridische karakter van de onderhavige kwestie is aan ondergetekende gevraagd eerst het 'juridisch kader' te beoordelen.

Ondergetekende heeft per brief van 10 april 2017 een conceptadvies uitgebracht en per brief van 8 mei 2017 een aantal antwoorden gegeven op vragen naar aanleiding van het bestuurlijk overleg op 12 april 2017 en tegelijkertijd een aantal vragen ter beantwoording voorgelegd aan de vertegenwoordigers van de betrokken overheden.

De aanvullende reacties en antwoorden heeft ondergetekende door tussenkomst van de heer [REDACTED] per e-mailbericht van 15 mei 2017 ontvangen. Als bijlage bij dat e-mailbericht was de e-mail van mevrouw [REDACTED] van de Provincie opgenomen en het memo d.d. 19 april 2017 van de gemeente Velsen, zie bijlage 2 bij dit advies.

Naar aanleiding van bovenstaande e-mails is aanvullend aan ondergetekende gevraagd voor twee scenario's, te weten verwijderen van de woonboten in 2020 of uiterlijk in 2023, antwoorden te geven op de vragen:

1. Welke overheid heeft er het meeste belang bij, ofwel wie wil dit?
2. Wie kan dit realiseren en op welke wijze?
3. Wat zijn hiervan de kosten en wie betaalt deze kosten?

Met inachtneming van deze reacties heeft ondergetekende zijn definitieve advies opgesteld.

Ondergetekende merkt op voorhand op dat de tijdspanne 2020 of uiterlijk 2023 voor zijn antwoorden niet uitmaakt, dus zal in het advies worden uitgegaan van 2020.

Voorts wordt opgemerkt dat niet alle door ondergetekende gestelde vragen in zijn brief van 8 mei 2017 volledig zijn beantwoord. De brief ondergetekende van 8 mei 2017 is als bijlage 1 bij dit advies opgenomen.

Ondergetekende zal in paragraaf 4 van dit advies per overheid een antwoord geven op de vragen.

In paragraaf 5 wordt nader ingegaan op de eventuele aanspraken op schadevergoeding.

Het advies wordt afgerond met een managementadvies met daarbij aangegeven een globale planning.

2. Feiten

Aan de Noordersluis in IJmuiden bevinden zich volgens opgave 12 ligplaatsen voor woonboten, waarvan er momenteel 9 feitelijk in gebruik zijn.

2.1 Locatie



Figuur 1: Bron Google Maps
NB: het werkelijke aantal woonboten lijkt af te wijken van de opgave.

2.2 Bestemmingsplan 'Zeezicht'

Het bestemmingsplan 'Zeezicht' is vastgesteld in de raadsvergadering van de gemeente Velsen op 6 juni en 20 juni 2013. Tegen het vaststellingsbesluit is beroep ingesteld bij de Afdeling bestuursrechtspraak van de Raad van State. Op 17 december 2014 heeft de Afdeling beslist dat het plangebied voor de duinenrij ten noorden van de Noordpier binnen 16 weken opnieuw moet worden vastgesteld door de raad van Velsen. Bij besluit van 26 maart 2015 heeft de raad het gebied ten noorden van de Noordpier in bestemmingsplan Zeezicht opnieuw vastgesteld. Met de uitspraak van de Afdeling is het bestemmingsplan voor het overige onherroepelijk geworden.

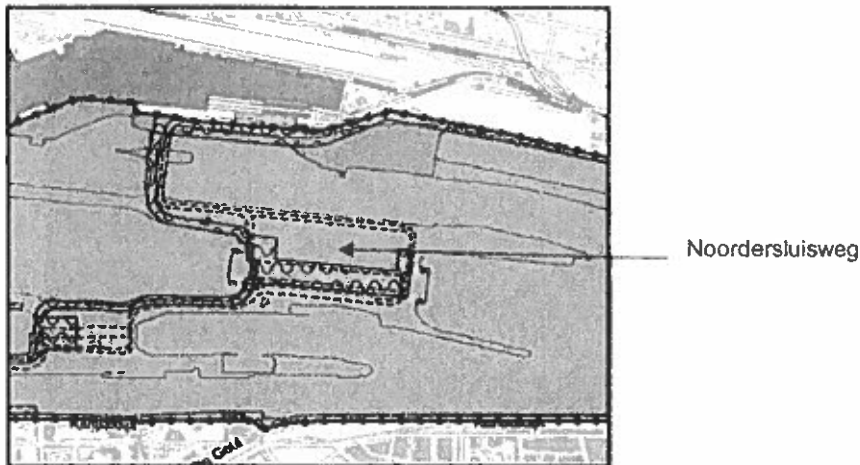

Figuur 2: Fragment plankaart behorende bij het bestemmingsplan 'Zeezicht'. Bron Ruimtelijkeplannen.nl

In de toelichting op het bestemmingsplan staat in paragraaf '4.9.2 Woonboten' het volgende:

'Rondom de sluisen liggen enkele woonboten op gronden met, in het vigerende bestemmingsplan, de bestemming verkeer te water. Een woonboot is geen verkeer te water en de ligging op deze locatie is derhalve strijdig met het bestemmingsplan. Doordat woonboten voorheen geen bouwwerken zijn in de zin van de Woningwet, betekent dat ze niet werden aangemerkt als geluidsgevoelige bestemmingen in het kader van de Wet geluidhinder. Echter een ligplaats in het water, bestemd om door een woonschip te worden ingenomen is sinds 1 juli 2012 in het Besluit geluidhinder aangewezen als geluidsgevoelig terrein als bedoeld in artikel 1 van de Wet. Het gaat daarbij om legale en permanente ligplaatsen. Een legale ligplaats in het kader van het Besluit geluidhinder is een ligplaats die als zodanig is bestemd in het bestemmingsplan. De grenswaarden gelden op de grens

van de ligplaats, er gelden geen binnenwaarden voor woonschepen. Ligplaatsen voor woonschepen die bij gemeentelijke verordening (Woonschepenverordening, Havenverordening, Algemene Plaatselijke Verordening) zijn aangewezen, zonder dat daarvoor aanwijzing in het bestemmingsplan heeft plaatsgevonden, worden niet aangemerkt als geluidsgevoelig terrein. Voor het overhevelen van bestaande ligplaatsen van een verordening naar het bestemmingsplan is overgangsrecht opgenomen.

Overgangsrecht: Ligplaatsen in het water die op 1 juli 2012 in een gemeentelijke verordening zijn aangewezen om door een woonschip te worden ingenomen kunnen tot 1 juli 2022 bij de eerste toepassing van de volgende procedures van rechtswege worden opgenomen in het bestemmingsplan zonder dat ze worden getoetst als geluidsgevoelig terrein:

artikel 59 (ten hoogste toelaatbare geluidsbelasting binnen een zone van een industrieterrein);

artikel 76 en 76a (bij binnen de zone van een weg vaststellen van bestemmingsplan of wijzigings- of uitwerkingsplan of omgevingsvergunning tot afwijking van een bestemmingsplan);

artikel 77 (akoestisch onderzoek ter voorbereiding van plan of vergunning binnen de zone van een weg).

Dit overgangsrecht is opgenomen omdat het niet redelijk wordt geacht bestaande ligplaatsen te toetsen als ware het nieuwe ligplaatsen enkel omdat ze van het ene juridische instrument (verordening) worden overgeheveld naar het andere (bestemmingsplan).

De woonboten aan de Noordersluisweg zijn in het verleden niet in een bestemmingsplan opgenomen en de ligplaatsen zijn niet in een gemeentelijke verordening aangewezen als plaats dat mag worden ingenomen door een Woonschip. De woonschepen kunnen dus, mede vanwege de beperkingen uit de herziene Wgh, niet worden gelegaliseerd.'

Op grond van 14.1 van de planregels van het bestemmingsplan 'Zeezicht' zijn de gronden met de bestemming 'Water' bestemd voor onder andere water, waterberging, waterweg, vaarweg met daarbij behorende bouwwerken, geen gebouwen zijnde van waterbouwkundige aard. De gronden zijn alsmede bestemd voor gebouwen ten behoeve van meteorologische meetinstrumenten en nautische hulpmiddelen.

Artikel 14.3.2 'Jachthaven' luidt: *'het gebruik van gronden ten behoeve van woonschepen is niet toegestaan'*.

Het gebruik als ligplaats voor woonboten is derhalve niet in overeenstemming met de gebruiksdoeleinden van de bestemming 'Water'.

2.3 Provinciaal Inpassingsplan 'Zeetoeegang IJmond'

Voorts is er sprake van een strijdige situatie met het Provinciaal Inpassingsplan 'Zeetoeegang IJmond', voor wat betreft de aanwezige bouwwerken op de wal aan de Noordersluisweg, ter hoogte van de Spuisluis¹. Op grond hiervan kan door middel van het toepassen van bestuursdwang aan de illegale bebouwing/bouwwerken een einde worden gemaakt.

2.4 Ontheffing van ligplaatsverbod op grond van Binnenvaartpolitiereglement (Bpr)²

In zijn hoedanigheid van beheerder van het Binnenspuikanaal West, heeft Rijkswaterstaat op grond van het bepaalde in artikel 9.03, lid 6 van het Bpr ontheffingen verleend van het ligplaatsverbod voor het *'ligplaats nemen van'*.

Voor zover in het onderhavige advies van belang, is in de individuele beschikkingen bepaald:

¹ Bron: brief van de gemeente Velsen aan Rijkswaterstaat d.d. 20 februari 2017

² Bron: beschikking d.d. 9 december 2004, kenmerk: NZK 2004/2973 van het Directoraat-Generaal Rijkswaterstaat Regionale Dienst Noord-Holland.

- *ten aanzien van de locatie Binnenspuikanaal ten westen van de pijlers van de voormalige Baileybrug in het Ligplaatsenbeleid Noordzeekanaalgebied is bepaald, dat het ligplaats nemen op deze locatie momenteel niet strijdig is met de scheepvaartbelangen, maar dat voor deze locatie een speciale regeling wordt getroffen met het oog op uitvoering van de mogelijke uitbreiding van het sluiscomplex;*
- *kern van de speciale regeling voor de locatie Binnenspuikanaal ten westen van de pijlers van de voormalige Baileybrug is, dat het ligplaats nemen op deze locatie niet in omvang mag toenemen en dat reeds vrije ligplaatsen niet opnieuw mogen worden bezet;*
- *het Ligplaatsbeleid Noordzeekanaalgebied bepaalt, dat een woonschip dat voorkomt op de inventarisatie van 15 februari 2000 van de locatie Binnenspuikanaal zowel mag worden verkocht door de huidige eigenaar als mag worden vervangen door een ander woonschip, mits de afmetingen niet groter worden;*
- *het Ligplaatsenbeleid Noordzeekanaalgebied verder bepaalt, dat bij het verlenen van een ontheffing op het ligplaatsenverbod zal worden aangegeven dat de ontheffing kan worden ingetrokken indien tot uitbreiding van het sluiscomplex wordt besloten en dat als gevolg van deze intrekking het betrokken schip de locatie zal moeten verlaten;*
- *er wordt op gewezen dat deze ontheffing slechts ziet op het ligplaatsverbod van artikel 9.03 van het Binnenvaartpolitiereglement. Indien op grond van andere wet- en regelgeving tevens vergunning/ontheffing/toestemming van een ander bestuursorgaan dient te worden verkregen, is het de eigen verantwoordelijkheid van de houder van deze ontheffing om deze te verkrijgen. In verband hiermee wordt telkens een afschrift van de ontheffing gezonden aan de gemeente Velsen.*

Volgens verkregen informatie kan de ligplaatsnemer geen recht op bewoning ontleen aan de verleende ligplaatsontheffingen.

2.5 Watervergunning Waterwet (voorheen: Vergunning Wet beheer rijkswaterstaatswerken (Wbr))

Aan de ligplaatsnemers is vergunning verleend voor het maken en behouden van werken op de zuidelijke oever van het Binnenspuikanaal te IJmuiden.

Het is immers ingevolge de Waterwet verboden om zonder watervergunning gebruik te maken van een waterstaatswerk. De zuidelijke oever van het Binnenspuikanaal is een waterstaatswerk in de zin van de Waterwet.

Volgens verkregen informatie kan de ligplaatsnemer geen recht op bewoning ontleen aan de watervergunning.

2.6 Akte van verhuring³

Het Rijksvastgoedbedrijf (voorheen de Regionale Directie Domeinen-West) heeft namens de Staat met de ligplaatsnemers een huurovereenkomst gesloten.

De huurovereenkomst ziet op de verhuur van een perceel grond/water, gelegen aan het Binnenspuikanaal te IJmuiden⁴.

De verhuring geldt telkens voor de termijn van één jaar en kan telkens met één jaar worden verlengd.

³ Regionale Directie Domeinen-West, thans 'Het Rijksvastgoedbedrijf' heeft namens de Staat met de ligplaatsnemers een huurovereenkomst voor het gebruik van de gronden afgesloten.

⁴ Per ligplaats geldt een andere aanduiding.

Ingevolge het bepaalde in de huurovereenkomst, artikel 2, vierde lid: *'Verlening van de verhuring vindt niet plaats wanneer één van de partijen de verhuring tenminste 3 maanden voor het einde van het lopende huurjaar met behulp van een aangetekende brief heeft opgezegd.'*

Het huurjaar loopt van 1 juli tot en met 30 juni daaropvolgend.

Ingevolge het bepaalde in de huurovereenkomst, artikel 8: *werkt 'Domeinen' mee aan overname van de huurovereenkomst door de nieuwe eigenaar van het vaartuig (...).'*

3. Windturbinepark Spuisluis in Velsen-Noord

Tijdens het overleg is aangegeven dat het College van Gedeputeerde Staten van Noord-Holland het voornemen heeft een omgevingsvergunning te verlenen voor de bouw en exploitatie van 6 windturbines, 'Windturbinepark Spuisluis' in Velsen-Noord. Het project is gelegen op de landtong bij de Spuisluis en op de landtong 'Velserkom', parallel aan het Noordzeekanaal en gedeeltelijk aan de Noordersluisweg in de gemeente Velsen. Desgevraagd werd meegedeeld dat de windturbines op minimaal 600 meter afstand dienen te worden geplaatst van gevoelige bestemmingen. De betreffende woonboten liggen binnen deze zone en kunnen worden aangemerkt als gevoelige⁵ bestemmingen.

Ten tijde van het uitbrengen van dit advies is uit onderzoek is gebleken⁶ dat het College van Gedeputeerde Staten van de provincie Noord-Holland een ontwerp-beschikking ingevolge de Wet algemene bepalingen omgevingsrecht (Wabo) ter inzage heeft gelegd. De ontwerp-beschikkingen, de aanvragen en de bijbehorende stukken hebben van 23 maart 2017 tot en met 4 mei 2017 ter inzage gelegen.

Voor het verlenen van de omgevingsvergunning op grond van artikel 2.1, eerste lid onder c Wabo is op grond van artikel 6.5 Besluit Omgevingsrecht een verklaring van geen bedenkingen van Provinciale Staten vereist. Het ontwerp van deze verklaring van geen bedenkingen wordt gelijktijdig met de ontwerpbeschikking voor het verlenen van de omgevingsvergunning ter inzage gelegd.

Op grond van artikel 9f, eerste, derde en vijfde lid, van de Elektriciteitswet 1998 en artikel 1 van het Uitvoeringsbesluit rijkscoördinatie-regeling energie-infrastructuurprojecten is de provinciale coördinatie-regeling als bedoeld in artikel 3.33 Wro op dit besluit van toepassing. De bevoegdheid en verantwoordelijkheid voor deze coördinatie ligt bij het College van Gedeputeerde Staten.

Ten aanzien van de vraag of in het kader van de toets aan een goede ruimtelijke ordening is de gemeenteraad gehouden aandacht te besteden aan het woon- en leefklimaat ter plaatse van die ligplaatsen. Ondergetekende verwijst in dit verband op het feit dat sinds 1 juli 2012 het besluit geluidhinder een ligplaats voor een woonschip aanwijst als een geluidgevoelig terrein. Hiervoor is wel een directe koppeling gelegd met het planologisch kader en wordt verondersteld dat de ligplaatsen zijn aangewezen in een bestemmingsplan. Ook een ligplaats die geen bescherming ontleent aan de

⁵ Een ligplaats in het water, bestemd om door een woonschip te worden ingenomen is sinds 1 juli 2012 in het Besluit geluidhinder aangewezen als geluidgevoelig terrein als bedoeld in artikel 1 van de Wet. Uit het Memo van de gemeente Velsen d.d. 17 april 2017 blijkt dat 9 bewoonde woonboten zich binnen deze afstand bevinden. Echter dit geldt uitsluitend wanneer er sprake is van legale en permanente ligplaatsen. Vastgesteld is dat het gebruik als ligplaats voor boten niet in overeenstemming is met de gebruiksdoeleinden van de bestemming 'Water' van het bestemmingsplan 'Zeezicht'.

⁶ www.noord-holland.nl/actueel/terinzageleggingen.

Wgh, heeft (enige) bescherming tegen onaanvaardbare geluidhinder. Immers, een goede ruimtelijke ordening wordt voor het aspect geluid slechts gedeeltelijk ingevuld door de Wgh en heeft daarbuiten een zelfstandige betekenis⁷. Mutatis mutandis de provincie Noord-Holland in het kader van de vvgb.

Volgens opgave is er geen sprake is van een goede ruimtelijke ordening (criterium VVGB) indien er gewoond wordt binnen de aangegeven grenzen voor de windmolens. In het huidige ontwerp besluit VVGB is aangegeven dat dit geen probleem is (verwezen wordt naar het memo van de gemeente Velsen, dat in bijlage 2 bij dit advies is opgenomen.) Van belang is dat de Provincie vreest dat dit in rechte bij het definitieve besluit niet in stand blijft wanneer de windmolens in 2020 in werking zijn en de woonboten ter plaatse nog steeds aanwezig zijn.

4. Welke overheid heeft het meeste belang bij verwijdering van de woonboten

4.1 Gemeente Velsen

Uit het vastgestelde feitencomplex blijkt dat het gebruik als ligplaats voor woonboten strijdig is met het bestemmingsplan 'Zeezicht' van de gemeente Velsen.

Voorts staat vast dat er geen mogelijkheden zijn om de strijdige situatie te legaliseren. Op grond hiervan heeft de gemeente Velsen aan Rijkswaterstaat gevraagd om aan deze strijdige situatie een einde te maken⁸.

[Redacted text block]

[Redacted text block]

[Redacted text block]

⁷ ABRvS 22 februari 2012, ECLI:NL:RVS:2012:BV6546; ABRvS 26 november 2014, ECLI:NL:RVS:2014:4218.

⁸ Verwezen wordt naar de brief van de gemeente Velsen d.d. 20 februari 2017, gericht aan Rijkswaterstaat.

[REDACTED]

In dit verband verwijst ondergetekende naar de uitspraak van de Afdeling bestuursrechtspraak van de Raad van State d.d. 2 juli 2014, ECLI:NL:RVS:2014:2445, waarin een termijn van 1 jaar als redelijk werd geacht:

'RO 6.2 (...) Zoals de Afdeling eerder heeft overwogen (uitspraak van 16 mei 2012, in zaak nr. 201110622/1/A1), biedt de omstandigheid dat handhavend optreden mogelijk ernstige financiële gevolgen heeft voor degene, ten laste van wie wordt gehandhaafd, geen grond voor het oordeel dat dit optreden zodanig onevenredig is in verhouding tot de daarmee te dienen belangen, dat het bestuursorgaan daarvan om die reden behoort af te zien. De door [appellant sub 2] en [appellant sub 3] en anderen gestelde omstandigheden dat zij hebben geïnvesteerd in hun woning en dat zij genoodzaakt zullen zijn hun woningen voor een lagere prijs te verkopen, dan waarvoor zij die hebben gekocht, hebben de rechtbank terecht geen grond gegeven voor het oordeel dat het college in dit geval van handhavend optreden behoorde af te zien.

(...)

RO 10.3. De rechtbank heeft terecht overwogen dat het college ingevolge artikel 5:32a, tweede lid, van de Awb verplicht is om de overtreder een termijn te gunnen gedurende welke die de last kan uitvoeren zonder dat een dwangsom wordt verbeurd. Aan het college komt bij het bepalen van de lengte van de begunstigingstermijn enige vrijheid toe. Echter, volgens vaste jurisprudentie van de Afdeling (waaronder de uitspraak van 24 december 2013, in zaak nr. 201302962/1/A1), waarnaar de rechtbank terecht heeft verwezen, geldt bij het bepalen van de lengte van de begunstigingstermijn als uitgangspunt dat deze termijn niet wezenlijk langer mag worden gesteld dan noodzakelijk is om de overtreding te kunnen opheffen.

(...)

RO 11.2. De rechtbank heeft voorts terecht in haar oordeelsvorming betrokken dat zich in dit geval bijzondere omstandigheden voordoen, omdat de woningmarkt momenteel ongunstig is en de mogelijkheid voor bewoners van het park om in zo kort mogelijke tijd andere woonruimte in de omgeving te vinden, wordt beperkt door het grote aantal bewoners dat is aangeschreven om de illegale permanente bewoning te staken. De rechtbank heeft hierin aanleiding gezien om de begunstigingstermijn te bepalen op 1 jaar, te rekenen vanaf de dag van verzending van de uitspraak.

(...) Gelet op de voorgenoemde omstandigheden bestaat geen grond voor het oordeel dat de rechtbank in dit geval niet zelf in de zaak heeft kunnen voorzien en de aan de lasten verbonden begunstigingstermijn niet heeft kunnen vaststellen op 1 jaar na de verzending van haar uitspraak.'

[REDACTED]

4.2 De provincie Noord-Holland

Volgens opgave is er geen sprake van een goede ruimtelijke ordening (criterium VVGB) indien er gewoond wordt binnen de aangegeven grenzen voor de windmolens. Ook al vanwege het feit dat de Provincie vreest dat dit in rechte bij het definitieve besluit niet in stand blijft wanneer de windmolens in 2020 in werking zijn en de woonboten ter plaatse nog steeds aanwezig zijn, verdient het aanbeveling dat er maatregelen worden getroffen om zowel de woonboten als de illegale bouwwerken definitief te verwijderen.

4.2.1 [REDACTED]

4.2.2 [REDACTED]

4.2.3 [REDACTED]

4.2.4 [REDACTED]

4.3 Rijkswaterstaat

Bezien vanuit de positie van Rijkswaterstaat in zijn hoedanigheid van beheerder van het Binnenspuikanaal West, ontbreekt de noodzaak, althans het spoedeisend belang om tot intrekking van de Watervergunning en de Bpr-ontheffing over te gaan, omdat de veiligheid van de scheepvaartbelangen of de bescherming van een waterstaatswerk dat niet vorderen en er thans nog geen concrete plannen zijn om het sluisencomplex te IJmuiden in het kader van de 'Zeepoort IJmond' uit te breiden.¹⁰

¹⁰ Zie p. 25 'Ligplaatsbeleid Noordzeekanaalgebied'. d.d. December 2003.

[REDACTED]

[REDACTED]

[REDACTED]

[REDACTED]

4.4 Het Rijksvastgoedbedrijf

Aan de woonbooteigenaar/ligplaatsnemer zijn percelen grond verhuurd. De verhuring geldt telkens voor de termijn van één jaar en kan telkens met één jaar worden verlengd.

Ingevolge het bepaalde in de huurovereenkomst, artikel 2, vierde lid: *'Verlenging van de verhuring vindt niet plaats wanneer één van de partijen de verhuring tenminste 3 maanden voor het einde van het lopende huurjaar met behulp van een aangetekende brief heeft opgezegd.'*

[REDACTED]

[REDACTED]

[REDACTED]

¹¹ Zie ABRvS 16 november 2016, ECLI:NL:RVS2016:3047; waarin de Minister zich ten onrechte op het standpunt stelde dat de gestelde schade alleen het directe gevolg was van gemeentelijke besluiten. Naar het oordeel van ondergetekende biedt deze uitspraak voor de Minister juist een aanknopingspunt voor de conclusie dat er geen sprake is van schadeplichtigheid.

5. Grondslagen voor aanspraak op schadevergoeding

5.1 Planschade

5.1.1 Positie woonbooteigenaren in relatie tot het voorheen vigerende planologisch regime

Op grond van artikel 6.1 Wro kan aan degene die in de vorm van een inkomensderving of een vermindering van de waarde van een onroerende zaak schade lijdt of zal lijden op aanvraag een tegemoetkoming in de schade worden toegekend, voor zover de schade redelijkerwijze niet voor rekening van de aanvrager behoort te blijven en voor zover de tegemoetkoming niet voldoende anderszins is verzekerd.

Volgens vaste jurisprudentie van de Afdeling bestuursrechtspraak van de Raad van State dient voor de beoordeling van een verzoek om tegemoetkoming in schade op grond van artikel 6.1 van de Wet ruimtelijke ordening te worden gezien of sprake is van een wijziging van het planologische regime waardoor de aanvrager in een nadeliger positie is komen te verkeren, waardoor hij schade lijdt of zal lijden.

Volgens constante rechtspraak dienen hiertoe de beweerdelijk schadeveroorzakende planologische maatregelen te worden vergeleken met het voordien geldende planologische regime. Daarbij is voor wat betreft het oude planologische regime niet de feitelijke situatie van belang, doch hetgeen op grond van dat regime maximaal kon worden gerealiseerd, ongeacht de vraag of de verwezenlijking daadwerkelijk heeft plaatsgevonden.

Directe planschade

[REDACTED]

In het thans vigerende bestemmingsplan 'Zeezicht' is het planologisch niet toegestaan ter plaatse te wonen. Immers een woonboot is geen verkeer te water en de ligging op deze locatie is derhalve strijdig met het bestemmingsplan.

[REDACTED]

ABRvS 16 april 2008 (Heusden) en ABRvS 13 juli 2011, LJN:BR1397 (gemeente Schiedam), waarin is uitgemaakt dat er sprake moet zijn van een 'zakenrechtelijke rechtsbetrekking': *'Diegene, die op de dag van het inwerking treden van een schadeveroorzakende maatregel in een zakenrechtelijke rechtsbetrekking stond ten opzichte van de getroffen onroerende zaak'*. Zie in dit verband ook de hierboven weergegeven rechtsoverweging van de Hoge Raad.

5.1.2 Positie woonbooteigenaren in relatie tot het 'Windturbinepark Spuisluis'

Voor de bouw en exploitatie van 6 windturbines, 'Windturbinepark Spuisluis' in Velsen-Noord is het noodzakelijk dat er een omgevingsvergunning wordt verleend.

Een omgevingsvergunning op grond van artikel 2.1, eerste lid onder c Wabo, is ingevolge het bepaalde in artikel 6.1, tweede lid onder c Wro, aan te merken als een oorzaak als bedoeld in artikel 6.1, eerste lid Wro.

Indirecte planschade

Ondergetekende verwijst in dit verband naar de uitspraak van de Afdeling bestuursrechtspraak van de Raad van State d.d. 14 januari 2015 ECLI:NL:RVS:2015:32 gemeente Haarlem).

De Afdeling onderbouwt haar standpunt als volgt:

- De Afdeling stelt voorop dat in de Wro geen definitie is gegeven van een onroerende zaak, als bedoeld in artikel 6.1, eerste lid, van die wet. Voor de uitleg van dat begrip wordt verwezen naar artikel 3:3 van het Burgerlijk Wetboek (BW) en in aansluiting daarop naar de jurisprudentie van de Hoge Raad.
- De Hoge Raad heeft zich in het arrest van 15 januari 2010, (ECLI:NL:HR:2010:BK9136) gebogen over de vraag of een woonboot kan worden aangemerkt als een onroerende zaak in de zin van artikel 3:3 BW. Volgens de Hoge Raad is sprake van een onroerende zaak wanneer de woonboot is verbonden met de oever op een dusdanige wijze dat sprake is van een duurzame vereniging met de grond in de zin van artikel 3:3, eerste lid, BW. Daarbij dient te worden gekeken naar de naar buiten kenbare bijzonderheden van aard en inrichting van de woonboot zelf en niet naar omstandigheden die betrekking hebben op de omgeving van de woonboot, zoals bijvoorbeeld de ligging van de woonboot tussen twee lage bruggen, aan een parkeerplaats die in eigendom is van de eigenaar. In ieder geval is een verbinding met de oever door middel van kabels en de aansluiting op nutsleidingen en riolering niet voldoende om een duurzame vereniging met de grond aan te nemen.
- In de voorliggende uitspraak voert de eigenaresse aan dat het woonschip met stalen beugels aan meerpalen is vastgelegd, dat het naar aard en inrichting is bestemd om duurzaam ter plaatse te blijven en niet over een motor of motorinrichting beschikt. De kans dat het woonschip daadwerkelijk wordt verplaatst, is zeer gering.
- Naar het oordeel van de Afdeling is dit niet voldoende om het woonschip te kwalificeren als onroerende zaak. Dat het de bedoeling is om langdurig ligplaats in te nemen, leidt niet tot het

oordeel dat het woonschip een onroerende zaak is. Het woonschip is, in theorie, verplaatsbaar, indien de verbindingen afgekoppeld worden. Beslissend is dat het woonschip niet duurzaam met de bodem of de oever is verenigd. Anders dan een onroerende zaak, kan een roerende zaak, zoals een woonschip, buiten de invloedssfeer van de planologische ontwikkeling worden verplaatst, zodat die ontwikkeling geen betekenis meer heeft voor de waarde van de betrokken roerende zaak. Indien geen rekening wordt gehouden met de mogelijkheid dat de betrokken roerende zaak wordt verplaatst, zou dat er volgens de Afdeling toe kunnen leiden dat de aanvrager een vergoeding ontvangt voor schade, die hij, nadat hij de betrokken roerende zaak heeft verplaatst, niet lijdt.

5.2 Nadeelcompensatie

Bestuurlijke handhaving vanwege strijdigheid met het bestemmingsplan 'Zeezicht'

De voorwaarde voor intrekking van de Bpr-ontheffing en de Watervergunning lijkt in beginsel eerst mogelijk te zijn wanneer de veiligheid van de scheepvaartbelangen dat vordert dan wel het sluisencomplex te IJmuiden in het kader van de 'Zeepoort IJmond' wordt uitgebreid.¹² Een andere grondslag zou kunnen zijn dat Rijkswaterstaat op verzoek van de gemeente Velsen een einde maakt aan de strijdige situatie die is ontstaan met het thans vigerende bestemmingsplan 'Zeezicht'.

Voor deze strijdige situatie is gebleken dat er geen zicht op legalisering bestaat¹³.

Ten aanzien van de intrekking van de vergunning volstaat ondergetekende met een verwijzing naar de uitspraak van de rechtbank Amsterdam van 11 mei 2010 (sector bestuursrecht zaaknummers AWB 07/5018 GEMWT en AWB 08/2625 GEMWT) waarin de rechtbank oordeelde: '(...) dat het voornemen tot intrekking van de ligplaatsontheffing kan worden geëffectueerd'.

Indien Rijkswaterstaat op grond hiervan overgaat tot intrekking van de Watervergunning en de Bpr-ontheffing dan is het desalniettemin te verwachten dat de betreffende ligplaatsnemers/woonbooteigenaren een aanvraag om nadeelcompensatie indienen bij de minister van I&M op basis van de Beleidsregel nadeelcompensatie Infrastructuur en Milieu 2014 (Stcrt. 2014, 16584), hierna de 'Beleidsregel'.¹⁴

De beoordeling van de aanvraag dient plaats te vinden op basis van de onderzoeksvragen uit de Beleidsregel.

Ingevolge het bepaalde in artikel 16 lid 1 van de Beleidsregel dient in dat geval een onderzoek te worden ingesteld naar:

- a. de vraag of de schade een gevolg is van - in dit geval - de rechtmatige uitoefening door of namens de Minister van een aan het publiekrecht ontleende bevoegdheid of taak (causaliteit);

¹² Zie p. 25 'Ligplaatsbeleid Noordzeekanaalgebied'. D.d. December 2003.

¹³ Bron: brief van de gemeente Velsen aan Rijkswaterstaat d.d. 20 februari 2017.

¹⁴ Zie in dit verband paragraaf 6.5 Regeling nadeelcompensatie Rijkswaterstaat, p. 28 'Ligplaatsbeleid Noordzeekanaalgebied'. D.d. December 2003.

- b. de omvang van de door verzoekers geleden schade;
- c. de vraag of deze redelijkerwijs niet of niet geheel ten laste van verzoekers behoort te blijven;
- d. de vraag of de vergoeding van de schade voor verzoekers niet reeds geheel of gedeeltelijk anderszins is verzekerd.

Belanghebbende

Causaal verband

De kernvraag voor de toekenning van de aanspraak op schadevergoeding die alsdan beantwoord moet worden is de causaliteitsvraag (art. 16, lid 1 sub a).

Uitgangspunt van de Beleidsregel is dat er een causaal verband dient te bestaan tussen de schade en de rechtmatige uitoefening van de publiekrechtelijke bevoegdheid of taak (artikel 2, lid 1 van de Beleidsregel). Om een causaal verband tussen een bepaalde gebeurtenis en de schade aan te kunnen nemen, dient de gebeurtenis minimaal tot een conditio sine qua non-verband (csqn-verband) te staan tot de schade. Dat wil zeggen, dat de schade niet of niet in die omvang zou hebben kunnen ontstaan zonder de desbetreffende gebeurtenis.

Een enkel csqn-verband is echter onvoldoende om het causaal verband vast te stellen. De schade moet ook redelijkerwijs aan de schadeoorzaak toegerekend kunnen worden. Dit volgt uit de zogeheten leer van de redelijke toerekening, die in artikel 6:98 van het Burgerlijk Wetboek is vastgelegd. Uit de rechtspraak van de Afdeling volgt dat deze leer ook van toepassing is in bestuursrechtelijke schadezaken (planschade of nadeelcompensatie). De Afdeling overweegt dit meestal niet letterlijk, maar gebruikt termen als 'er dient een voldoende rechtstreeks causaal verband te zijn' (zie bijv. AbRvS 09-06-2004, ECLI:NL:RVS:2004:AP1102, Eneco/HSL-lijn, r.o. 2.6.1). Ook in de literatuur bestaat geen twijfel dat de leer van de redelijke toerekening van toepassing is in planschade en nadeelcompensatiezaken (zie bijv. Nadeelcompensatie op basis van het égalitébeginsel, M.K.G. Tjepkema, 2010, p. 316 e.v.).

Op grond van de leer van de redelijke toerekening komt alleen die schade voor vergoeding in aanmerking, die in een zodanig verband staat met de gebeurtenis waarop de aansprakelijkheid berust, dat deze mede gezien de aard van de aansprakelijkheid en de aard van de schade, redelijkerwijs aan de gebeurtenis kan worden toegerekend.

Kortom, er is pas sprake van causaal verband als er zowel een csqn-verband is en de schade redelijkerwijs aan de gebeurtenis kan worden toegerekend.¹⁵

¹⁵ Zie ook het gestelde in voetnoot 11. Zie AbRvS 16 november 2016, ECLI:NL:RVS2016:3047; waarin de Minister zich ten onrechte op het standpunt stelde dat de gestelde schade alleen het directe gevolg was van gemeentelijke besluiten. Naar het

[REDACTED]

[REDACTED]

Normaal maatschappelijk risico

Ingevolge het bepaalde in artikel 3 'Abnormale last' en artikel 4 'Speciale last' van de Beleidsregel dient een onderzoek te worden ingesteld of de schade al dan niet binnen het normaal maatschappelijk risico valt.

[REDACTED]

Ondergetekende verwijst in dit verband naar de uitspraak van de Afdeling bestuursrechtspraak van de Raad van State d.d. 11 januari 2012, ECLI:NL:RVS:2012:BV0554, inzake het intrekken van een ligplaatsvergunning:

RO: 2.4.2: '(...) Voor zover al moet worden aangenomen dat [appellant] schade heeft geleden, is er in een geval als hier aan de orde waarin om nadeelcompensatie is verzocht, alleen aanspraak op vergoeding indien de schade moet worden aangemerkt als buiten het normaal maatschappelijk risico vallende schade. Zoals de Afdeling eerder heeft overwogen (uitspraak van 16 november 2011 in zaak nr. 201100116/1/H2) gaat het bij het normaal maatschappelijk risico om algemene maatschappelijke ontwikkelingen en nadelen waarmee men rekening kan houden, ook al bestaat geen zicht op de omvang waarin, de plaats waar en het moment waarop deze zich zal concretiseren en de omvang van de nadelen die daaruit eventueel zullen voortvloeien.

Het dagelijks bestuur heeft, naar [appellant] niet heeft bestreden, ingevolge artikel 1.2.8, eerste lid, aanhef en onder c, van de Verordening op de haven en het binnenwater 2006 de bevoegdheid om een ligplaatsvergunning in te trekken of te wijzigen indien op grond van een verandering van omstandigheden

oordeel van ondergetekende biedt deze uitspraak voor de Minister juist een aanknopingspunt voor de conclusie dat er geen sprake is van schadeplichtigheid.

of inzichten intrekking of wijziging nodig is vanwege een belang, of de belangen ter bescherming waarvan de vergunning of ontheffing is vereist. Gelet daarop had [appellant] redelijkerwijs rekening kunnen houden met de mogelijkheid dat haar woonschip op enig moment vanwege de intrekking of wijziging van de aan haar verleende ligplaatsvergunning, zou moeten worden verplaatst. Hiervoor bestaat te meer reden indien, zoals in het onderhavige geval, het gaat om een ligplaats in het centrum van Amsterdam. Een dergelijke ligplaats kan als nadeel hebben dat zich sneller ontwikkelingen kunnen voordoen die de intrekking van een ligplaatsvergunning en de verplaatsing van een woonschip noodzakelijk kunnen maken.'

5.3 Opgewekte verwachtingen ten aanzien van aanspraak op schadevergoeding?

Uit een oogpunt van volledigheid hecht ondergetekende ook betekenis aan hetgeen is opgenomen in het beleidsdocument 'Ligplaatsbeleid Noordzeekanaalgebied' van Directoraat-Generaal Rijkswaterstaat Directie Noord-Holland d.d. December 2003.

Op p. 25 van dit document staat beschreven op welke wijze zal worden omgegaan met de 'huidige ligplaatsnemers'. In dit onderdeel is een aantal voorwaarden geformuleerd, waarop de ligplaatsnemers in voorkomend geval een beroep op zouden kunnen doen:

- *'Rijkswaterstaat heeft echter te maken met een situatie van vergunde en jarenlang gedoogde ligplaatsnemende schepen;*
- *het afmeren op deze locatie is op dit moment (2003) niet strijdig met de scheepvaartbelangen;*
- *uitgangspunt is dat het aantal ligplaatsen niet in omvang mag toenemen;*
- *de huidige ligplaatsnemende schepen, die voorkomen op de inventarisatielijst van 15 februari 2000, krijgen van Rijkswaterstaat een ligplaatsontheffing;*
- *de ontheffingverkrijger wordt er in de ontheffing op gewezen dat, zodra het rijk besluit tot het realiseren van een nieuwe sluis, Rijkswaterstaat deze ligplaatsontheffing intrekt, de aanwezige schepen moeten het Binnenspuikanaal dan verlaten.'*

Ten aanzien van de aanspraak op schadevergoeding staat in de laatste alinea van dezelfde p. 25 beschreven:

*'(...) Wordt in de toekomst besloten tot het uitbreiden van het sluisencomplex dan kunnen de bewoners eventueel aanspraak maken op een tegemoetkoming in de als gevolg daarvan te maken kosten of op een (gedeeltelijke) vergoeding van de daardoor geleden schade (zie daarvoor de daarvoor geldende voorwaarden en de procedurele gang van zaken zoals in de regeling beschreven). De hoogte van de eventueel uit te keren nadeelcompensatie is afhankelijk van de waarde van het woonschip en de ligplaats. Die waarde wordt pas daadwerkelijk vastgesteld op het moment dat er sprake is van een situatie waarin Rijkswaterstaat nadeelcompensatie dient toe te kennen.'*¹⁶

[REDACTED]

[REDACTED]

[REDACTED]

[REDACTED]

¹⁶ Naar het oordeel van ondergetekende ziet dit op de taxatie en laat hij dit in het onderhavige advies buiten beschouwing. Ondergetekende verwijst in dit verband wel naar het volgende: "Om de taxatie in de toekomst te vereenvoudigen, heeft Rijkswaterstaat in week 47 van 2002 een fotoreportage gemaakt om de huidige situatie vast te leggen."

5.4 Tijdelijk voortgezet gebruik en verrekening met de eventuele schade

Hoewel er reeds nu al sprake is van een met het bestemmingsplan 'Zeezicht' strijdige situatie, lijkt het niet op overwegende bezwaren te stuiten wanneer er een begunstigingstermijn wordt gehanteerd tot uiterlijk 2020. Immers op dat moment zullen de windmolens in exploitatie worden genomen.

Deze termijn kan enerzijds worden benut om een uitsterfconstructie toe te passen en anderzijds kan aan de woonbooteigenaren/ligplaatsnemers nog gedurende enkele jaren het voortgezet gebruik worden aangeboden, ter compensatie van eventuele schade.

In een aantal uitspraken van de Afdeling bestuursrechtspraak van de Raad van State is uitgemaakt dat wanneer er sprake is van een voortgezet gebruik door een vergunninghouder, bij de berekening van de schade rekening mag worden gehouden met het voortgezet gebruik te rekenen vanaf de peildatum van het schadeveroorzakend besluit, tot aan het moment van daadwerkelijke beëindiging van dit voortgezet gebruik. Zie in dit verband de uitspraak ABRvS d.d. 6 maart 2013, ECLI:RVS:NL:2013:BZ3398:

'RO. 4.1: Het betoog faalt. In de exploitatieovereenkomst die [appellante] in 1992 met de provincie Zeeland heeft gesloten, is uitdrukkelijk bepaald dat zij het exploitatierecht voor een bepaalde tijd verkrijgt en dat de overeenkomst eindigt bij het openstellen van de Westerscheldetunnel. Gelet hierop diende [appellante] vanaf 1992 rekening te houden met de mogelijkheid dat haar exploitatierecht te zijner tijd niet zou worden verlengd. Dat [appellante], en haar rechtsvoorgangers, voordien gedurende vele decennia een exclusief recht op de exploitatie van de horecavoorzieningen op de autoveerdienst hebben gehad, doet daaraan niet af. Zij heeft aan die omstandigheid niet het in rechte te honoreren vertrouwen kunnen ontleenen dat zij de exploitatie tot in lengte van dagen zou kunnen voortzetten. [appellante] heeft sinds het sluiten van de exploitatieovereenkomst in 1992 ruim tien jaar de tijd gehad haar bedrijfsvoering aan te passen. In hetgeen zij heeft aangevoerd is geen grond gelegen voor het oordeel dat, naar [appellante] stelt, het verlies van contractuele exploitatierechten, die voor een begrensd periode zijn overeengekomen, is te beschouwen als ontneming van eigendom. Gelet op het vorenstaande bestaat dan ook geen grond voor het oordeel dat de minister zich niet op het standpunt heeft kunnen stellen dat het door [appellante] geleden nadeel als gevolg van het in gebruik nemen van de Westerscheldetunnel en het beëindigen van de autoveerdienst redelijkerwijze te haren laste behoort te blijven.'

Zie in dit verband de uitspraak ABRvS d.d. 27 juni 2007, ECLI:RVS:NL:2007:BA8139:

'RO 2.6.1: De rechtbank heeft gelet op het voorgaande terecht overwogen dat de Minister bij de berekening van de schadevergoeding terecht rekening heeft gehouden met de jaren gedurende welke [appellante sub 2] nog gebruik heeft kunnen maken van de autoveerdienst.'

6. Managementadvies

Actie door welke overheid

1. De gemeente Velsen dient zo spoedig mogelijk de aanzegging tot bestuursdwang te versturen aan de woonbooteigenaren/ligplaatsnemers.
2. De Provincie dient een aanzegging tot bestuursdwang te versturen aan de woonbooteigenaren/ligplaatsnemers, vanwege de illegale bouwwerken.
3. In samenhang hiermee dient Rijkswaterstaat de Bpr-ontheffingen en de Watervergunningen in te trekken.
4. Voorts is het van belang dat door het Rijksvastgoedbedrijf de huurovereenkomsten worden opgezegd.

Globale planning

Procedures intrekken ontheffing ligplaatsverbod/watervergunning:

1. start: zienswijze vragen. Behandelingstijd opstellen besluit 6 weken (inhoud: redelijke termijn tot uiterlijk 2020). 6 weken bezwaartermijn;
2. besluit op bezwaar: formeel is beslistermijn maximaal 10 weken, maar vergt de behandelingstijd veelal minimaal 3 maanden; 6 weken beroepstermijn rechtbank;
3. beroep rechtbank: zitting en uitspraak minimaal een jaar. 6 weken beroepstermijn bij Raad van State;
4. hoger beroep bij Raad van State: zitting en uitspraak minimaal een jaar.

Handhaving/sanctie:

1. zienswijze vragen. Behandelingstijd opstellen besluit 6 weken (inhoud: redelijke termijn 'aangepast ivm tijdverloop' om te vertrekken); 6 weken bezwaartermijn;
2. besluit op bezwaar: formeel beslistermijn maximaal 10 weken maar behandelingstijd veelal minimaal 3 maanden; 6 weken beroepstermijn rechtbank;
3. beroep rechtbank: zitting en uitspraak minimaal een jaar 6 weken beroepstermijn bij Raad van State;
4. hoger beroep bij Raad van State. zitting en uitspraak minimaal een jaar.

Noodzaak reeds nu al taxaties te laten verrichten?

[REDACTED]

Tot het verstrekken van een nadere toelichting is ondergetekende graag bereid.

Met vriendelijke groet,

[REDACTED]

Bijlagen: als genoemd.

604

[Redacted]
[Redacted]

Van: [Redacted] |>
Verzonden: donderdag 7 september 2017 17:40
Aan: [Redacted];
[Redacted]; Baukje Krame [Redacted];
CC: [Redacted];
Onderwerp: RE: Agenda en stukken ambtelijk overleg woonboten 13 september
Bijlagen: Document 993787 FAX Standpunt namens de bewoners woonschepen
Noorderslui....pdf

Beste mensen,

Net heeft de provincie deze brief binnengekregen van de advocaat van enkele woonbootbewoners.
Dit lijkt me goed om mee te nemen voor het overleg woensdag.

Met vriendelijke groet,

[Redacted]

[Redacted]

beleidsadviseur - Ruimtelijke Ontwikkeling

T [Redacted]
M [Redacted]
Houtplein 33 2012 DE Haarlem

[Redacted]



Aan dit bericht en eventuele bijlagen kunnen geen rechten worden ontleend.
Het Provinciaal Bestuur van Noord-Holland.

HABITAT

ADVOCATEN & JURISTEN

Gedeputeerde Staten van Noord-Holland
 T.a.v. [REDACTED]
 Postbus 3007
 2001 DA HAARLEM

Retour naar correspondentieadres: Keizersgracht 62, 1015 CS Amsterdam

Datum: 7 september 2017
 Onderwerp: Windperk Spuldufs
 Ons kenmerk: [REDACTED]

Uw kenmerk: [REDACTED]
 E-mail: [REDACTED]
 Telefoon: [REDACTED]

AANTEKENEN EN PER TELFAK [REDACTED]

Geacht College,

In een brief van 28 juli 2017, mede namens Rijkswaterstaat en de gemeente Veien geschreven, hebt u een aantal bewoners van woonschepen in het sluzengebied van Veien, aan de Noordersluisweg en in de 3^e Rijksbinnenhaven, aangeschreven met de mededeling voornemens te zijn om de schepen uiterlijk per 1 maart 2023 te doen vertrekken van die locatie, in ieder geval onder de boven aan deze brief aangegeven kenmerken.

U deelt mee dat met het doel de ligplaatsen op termijn op te heffen indertijd in het bestemmingsplan 'Zeezicht' geen positieve bestemming is opgenomen voor de woonschepen en voorts dat de schepen niet zouden beschikken over een bouwvergunning. Wat hiervan ook feitelijk zij, de bewoners van de schepen namens wie ik optreedt, de heer en mevrouw [REDACTED] de heer [REDACTED] en mevrouw [REDACTED] de heer [REDACTED] en de heer [REDACTED] kunnen zich niet vinden in de door u hieraan verbonden conclusie dat de ligplaatsen opgeheven moeten worden. De schepen liggen er al geruime tijd en zijn daar in het verleden ook bewust neergelegd. De aanwezigheid van industrie ter plaats is toen geen reden geweest aan een ontheffing dan wel (in het geval van de door u ook aangeschreven heer en mevrouw [REDACTED]) vergunning te weigeren of op te treden tegen de aanwezigheid van de schepen. Zij menen dan ook een gerechtvaardigd beroep op overgangsrecht te kunnen doen, zodat niet zonder meer sprake is van een situatie die moet (of kan) worden beëindigd op 1 maart 2023.

Hoewel uw brief van 28 juli 2017 geen besluit is waartegen bezwaar of beroep openstaat, willen de aangeschreven bewoners langs deze weg hun standpunt en hun bezwaren tegen de



onderbouwing van uw voornemen toch graag onder uw aandacht brengen met het oog op uw
verdere besluitvorming over deze aangelegenheid.

Met vriendelijke groet,

[Redacted signature block]

606

[Redacted]

Van: [Redacted]
Verzonden: vrijdag 8 september 2017 10:36
Aan: [Redacted]; Baukje Kramer [Redacted].
[Redacted]
CC: [Redacted]
Onderwerp: FW: Agenda en stukken ambtelijk overleg woonboten 13 september
Bijlagen: Afstemming procedures.docx

Hoi,
Bijgevoegd bijlage 5. Ik zal dit nog toelichten.
Tot woensdag,

[Redacted]

[Redacted]
Rijkswaterstaat West-Nederland Noord
Afdeling Werkenpakket
Toekanweg 7, Haarlem
Postbus 2232, 3500 GE Utrecht
[Redacted]

608.

[Redacted]

Van: [Redacted]
Verzonden: maandag 11 september 2017 11:58
Aan: [Redacted]; Baukje Krame [Redacted]
CC: [Redacted]
Onderwerp: RE: Agenda en stukken ambtelijk overleg woonboten 13 september

Dag allemaal,

De advocaat beroept zich op het overgangsrecht. Hij doelt waarschijnlijk op het overgangsrecht van het vigerende bestemmingsplan.

Het is niet duidelijk of hij dit beroep doet voor alleen het gebruik (het wonen) of ook voor het bouwwerk (de boot), naar laten we ervan uitgaan dat hij voor beiden stelt dat het overgangsrecht van toepassing is.

Als een bouwwerk/gebruik valt onder het overgangsrecht mag het gebruik op basis van de "oude" bestemming worden voortgezet c.q. het bouwwerk in stand blijven, ook al geldt inmiddels een nieuwe, andere, bestemming.

Een beroep op het overgangsrecht kan door de bestuursrechter gehonoreerd worden als het bestaan van het overgangsrecht voldoende wordt aangetoond.

Met andere woorden: degene die zich beroept op het overgangsrecht moet aannemelijk maken dat het met het nieuwe plan strijdige gebruik/bouwwerk op de peildatum al bestond en daarna ononderbroken is voortgezet.

[Redacted], klopt het dat het gedoogbesluit zal gaan zien op alleen het bouwen van de boten zonder de daartoe vereiste vergunning? Of is het de bedoeling dat het gedoog ook gaat zien op het bouwen/gebruik in strijd met het vigerend bestemmingsplan?

[Redacted]

[Redacted]

[Redacted]

Woensdag maar even bespreken.

Groet,

[Redacted]

Aan dit bericht en eventuele bijlagen kunnen geen rechten worden ontleend.
Het Provinciaal Bestuur van Noord-Holland.

610

Van: [redacted]
Verzonden: dinsdag 12 september 2017 12:49
Aan: [redacted]
CC: Baukje Kramer
Onderwerp: RE: Agenda en stukken ambtelijk overleg woonboten 13 september

Ok, helder, dan zitten we op dezelfde lijn.

Groet,
[redacted]

Van: [redacted]
Verzonden: dinsdag 12 september 2017 12:03
Aan: [redacted]
CC: Baukje Kramer
Onderwerp: RE: Agenda en stukken ambtelijk overleg woonboten 13 september

611

Beste [redacted]

Het gedoogbesluit zal toezien op het gedogen van het verbod om te bouwen zonder omgevingsvergunning (art. 2.1, lid 1, aanhef en onder a, Wabo). Het handhaven van dit verbod heeft ultiem tot gevolg dat het gebruik ook verdwijnt. Er hebben het afgelopen jaar geen periodieke controles plaatsgevonden, voor zover van belang. Een met succes gedaan beroep op het overgangsrecht op een bouwwerk biedt immers geen bouwvergunning vervangende titel en het bouwwerk wordt daardoor evenmin anderszins gelegaliseerd (zie bv. uitspraak van 9 februari 2005 in zaak nr. 200405056/1).

Met vriendelijke groet,
[redacted]

Handhavingsjurist
Publiekzaken
Toezicht en Handhaving
Gemeente Velsen
Dudokplein 1, 1971 EN IJmuiden
Postbus 466, 1970 AL IJmuiden

[redacted]

612

Van: [redacted]
Verzonden: woensdag 13 september 2017 15:58
Aan: [redacted]; Baukje Kramer [redacted]
CC: [redacted]
Onderwerp: concept verslag ambtelijk overleg woonboten 13 september
Bijlagen: Concept Verslag woonboten buitenspuikanaal 13 september 2017.docx

Dag allemaal,

Hierbij het concept verslag van onze bijeenkomst van vanochtend. De actiepunten staan er onderstreept in. Hebben jullie nog opmerkingen/aanvullingen?

Groet,
[redacted]

614

Van: [redacted]
Verzonden: woensdag 13 september 2017 16:17
Aan: [redacted]; Baukje Kramer
Onderwerp: RE: opzet uitnodiging informatieavond
Bijlagen: Uitnodiging bewoners woonboten.docx

Goedemiddag [redacted] Baukje,

Hierbij de uitnodiging voor de bewonersavond retour, hierin zijn de opmerkingen van zowel de Provincie als Rijkswaterstaat verwerkt. De organisatie van de avond pakken we vanaf dinsdag verder met [redacted] op.

Hartelijke groet,

Van: [redacted]
Verzonden: dinsdag 12 september 2017 11:11
Aan: [redacted]; Baukje Kramer
CC: [redacted]
Onderwerp: opzet uitnodiging informatieavond

615

Beste allen,

Hierbij een opzet voor de uitnodiging voor de bewonersavond.

Met vriendelijke groet,

[redacted]
Handhavingjurist
Publiekzaken
Toezicht en Handhaving
Gemeente Velsen
Judokplein 1, 1971 EN IJmuiden
Postbus 486, 1970 AL IJmuiden

De proclaimer van e-mail van de gemeente Velsen vindt u op:
The e-mail proclaimer can be found here:

<http://www.velsen.nl/Proclaimer>

617

[Redacted]

Van: [Redacted]
Verzonden: donderdag 14 september 2017 10:45
Aan: [Redacted]
CC: Baukje Kramer; [Redacted]
Onderwerp: RE: concept verslag ambtelijk overleg woonboten 13 september

Hoi,
Bedankt voor het maken van het verslag.
Toevoeging. [Redacted] de "recente" watervergunning is in 2009 verleend.
Actie: Adres van [Redacted] zoals in 2011 door zijn advocaat is aangehouden is: Zuiderluisweg 6 1975 AD te IJmuiden.
Groeten,
[Redacted]

[Redacted]
Rijkswaterstaat West-Nederland Noord
Afdeling Werkenpakket
Toekanweg 7, Haarlem
Postbus 2232, 3500 GE Utrecht
[Redacted]

618.

[REDACTED]

Van: [REDACTED]
Verzonden: donderdag 14 september 2017 15:33
Aan: [REDACTED]
CC: Baukje Kramer; [REDACTED]
Onderwerp: RE: concept verslag ambtelijk overleg woonboten 13 september

Dag allemaal,

Dank je [REDACTED] en ook [REDACTED] voor jullie snelle reactie.
Ik ga de toevoeging van [REDACTED] opnemen en het adres van [REDACTED] aan de OD doorgeven.

Groet,
[REDACTED]

619

[Redacted]

Van: [Redacted]
Verzonden: donderdag 14 september 2017 17:20
Aan: [Redacted]
CC: Baukje Kramer [Redacted]
Onderwerp: RE: concept verslag ambtelijk overleg woonboten 13 september

Hoi,

Ik kreeg in dat kader al het volgende tekstvoorstel van [Redacted]

1. Resultaat gesprekken omgevingsmanager met woonbootbewoners

[Redacted]

Dekt dit voldoende de lading?

Groet,
[Redacted]

Van: [Redacted]
Verzonden: donderdag 14 september 2017 17:16
Aan: [Redacted]
CC: 'BKramer@Velsen.nl'; [Redacted]
Onderwerp: Re: concept verslag ambtelijk overleg woonboten 13 september

620

Beste mensen,

[Redacted]

Met vriendelijke groet,

[Redacted]

621

[REDACTED]

Van: [REDACTED]
Verzonden: donderdag 14 september 2017 15:41
Aan: [REDACTED]
CC: Baukje Kramer [REDACTED]
Onderwerp: RE: concept verslag ambtelijk overleg woonboten 13 september

Dag allemaal,

Hierbij het e-mail adres van onze contactpersoon bij de OD voor wat betreft dit dossier [REDACTED]

Groet,
[REDACTED]

622

[Redacted]

Van: [Redacted]
Verzonden: donderdag 14 september 2017 17:16
Aan: [Redacted]
CC: Baukje Kramer, [Redacted]
Onderwerp: Re: concept verslag ambtelijk overleg woonboten 13 september

Beste mensen,

[Redacted]

Met vriendelijke groet,

[Redacted]
[Redacted]

623

[Redacted]

Van: [Redacted]
Verzonden: woensdag 20 september 2017 13:14
Aan: [Redacted]
CC: [Redacted] Baukje Kramer
Onderwerp: RE: overleg woonboten

Urgentie: Hoog

Hoi,

Ik loop even je lijstje langs! Dus zie onder in ieder geval mijn reactie
Mag ik dat zo doen? Kom in tijdnood

Met vriendelijke groet,

[Redacted]

senior communicatie adviseur
 Communicatie
 Gemeente Velsen
 Dudokplein 1, 1971 EN IJmuiden
 Postbus 465, 1970 AL IJmuiden

 [Redacted]
 [Redacted]

Van: [Redacted]
Verzonden: woensdag 20 september 2017 9:48
Aan: [Redacted]
Onderwerp: overleg woonboten

Goedemorgen [Redacted]

'k kan vandaag niet bij het overleg zijn.

Een paar punten die ik had willen bespreken zijn:

- Krijgen de woonbootbewoners ook nog iets mee op papier over de procedure. Ik kan me voorstellen dat ze het verhaal van Floor Bal nog eens rustig willen nalezen na de bijeenkomst? Misschien handig de vervolgstappen qua besluitvorming! Welke naam mag ik daarachter zetten?!
- Wat doen we met pers? Het is in principe een bijeenkomst voor de bewoners en dus geen openbare avond. Kans is natuurlijk groot dat de bewoners na afloop bellen met de IJmuider Courant om hun verhaal te doen. Ik had ook liever de regie gehad zoals ik voorgesteld had....maar het zij zo! Daar moeten wij ook niet spastisch overdoen! IJ.C. zal sowieso wederhoor halen!
Als er tijdens de bijeenkomst al een journalist bij is krijgt hij het hele verhaal mee. Zie boven
- Is al bekend wie er namens de organisaties aanwezig moeten zijn? Ik spreek Edith vanmiddag en ik neem aan dat zij er bij is, maar goed om dat nog af te stemmen. Namens Velsen: Floor, [Redacted] en ik; provincie: [Redacted] en RWS: [Redacted]
- De opzet die [Redacted] had gemaakt met kernboodschappen moest nog worden aangevuld. Is dat inmiddels al gebeurd? En wordt de laatste versie nog rondgestuurd? Heb geen reacties ontvangen dus als er wat gewijzigd moet worden of aanvulling graag doen!

624

- **Maakt er iemand een verslagje van de avond met daarin de belangrijkste bezwaren, vragen ed. van de bewoners? Goed om dat mee te nemen voor het bestuurlijk overleg. Velsen regelt een notuliste**

**Met vriendelijke
groet,**



**Aan dit bericht en eventuele bijlagen kunnen geen rechten worden ontleend.
Het Provinciaal Bestuur van Noord-Holland.**

625

[REDACTED]

Van: [REDACTED]
Verzonden: woensdag 20 september 2017 14:03
Aan: Floor Bal; Baukje Kramer; [REDACTED]
Onderwerp: Voorbereiding bijeenkomst met de bewoners van de woonboten Spuisluis 20170829



Voorbereiding
bijeenkomst me...

627

[Redacted]
Van: [Redacted]
Verzonden: woensdag 20 september 2017 14:04
Aan: Floor Ba[Redacted]; Baukje Krame[Redacted]
Onderwerp: Programma informatieavond bewoners woonboten Binnenspul



Programma
informatieavond...

629

Annelies Alblas-Frissen

Van: [redacted]
Verzonden: woensdag 20 september 2017 15:36
Aan: [redacted] Floor Bal; Baukje Kramer [redacted]
Onderwerp: RE: Programma informatieavond bewoners woonboten Binnenspui

Dag [redacted]

[redacted]

Ik hoop dat je hiermee uit de voeten kunt,

groet,

[redacted]

Van: [redacted]
Verzonden: woensdag 20 september 2017 14:04
Aan: Floor Bal <FBal@Velsen.nl> [redacted] Baukje Kramer <BKramer@Velsen.nl>;
[redacted]
Onderwerp: Programma informatieavond bewoners woonboten Binnenspui

De proclamer van e-mail van de gemeente Velsen vindt u op:
The e-mail proclamer can be found here:

<http://www.velsen.nl/Proclamer>

Lees ons Laatste nieuws.

*****DISCLAIMER*****

Deze email is vertrouwelijk en alleen bestemd voor de geadresseerde. Mocht u dit bericht per abuis hebben ontvangen, dan verzoeken wij u dit direct te melden en het bericht en eventuele bijlagen te verwijderen.

*****DISCLAIMER*****

630

[REDACTED]

Van: [REDACTED]
Verzonden: woensdag 20 september 2017 16:10
Aan: [REDACTED]
CC: [REDACTED]; Baukje Kramer
Onderwerp: Programma Informatieavond bewoners woonboten Binnenspui definitief



Programma informatievon...

[REDACTED]

zoals beloofd hierbij de definitieve versie naar aanleiding van ons overleg met Floor en [REDACTED] zoals jullie zien is Floor in de lead. Dit ook om [REDACTED] zijn rol goed te kunnen laten vervullen. Mag ik bij jullie het verzoek neerleggen om een notulist voor de avond te regelen. Ik was iets te snel in mijn toezegging!
Het gaat met name om het notuleren van de vragen en de beantwoording.

[REDACTED] zal het programma doorsturen naar [REDACTED] en hen meteen uitnodigen om een hapje mee te eten. Wij zorgen ervoor dat om 18.30 uur een warm hapje klaar staat. Floor en [REDACTED] maken hier in ieder geval gebruik van en dan kunnen nog even met elkaar de noodzakelijkheden door nemen.

Wat Q&A betreft: ik doe hier niets meer aan. Wij gaan ervan uit dat [REDACTED] de vragen die gesteld worden, kunnen beantwoorden. Mocht dit niet zo zijn dan hebben we een escape door de vragen te notuleren en achteraf te beantwoorden.

Tot zover

[REDACTED]

632

[REDACTED]

Van: [REDACTED]
Verzonden: woensdag 20 september 2017 16:52
Aan: [REDACTED]
CC: [REDACTED]; Baukje Kramer
Onderwerp: RE: Programma informatieavond bewoners woonboten Binnenspui definitief

Dank voor het programma! Ik zou er wel voor kiezen om [REDACTED] de rol van voorzitter op zich te laten nemen. Ik denk dat hij dat goed kan. Hij kan de vragen en antwoorden scherp krijgen zodat er geen ruis ontstaat.

Wij gaan nog even na of er een notulist van de provincie aanwezig zal zijn.

Groeten,
[REDACTED]

Aan dit bericht en eventuele bijlagen kunnen geen rechten worden ontleend.
Het Provinciaal Bestuur van Noord-Holland.

653

[REDACTED]

Van: [REDACTED]
Verzonden: woensdag 20 september 2017 16:52
Aan: [REDACTED]
CC: Floor Bal; Baukje Krame [REDACTED]
Onderwerp: beveiliging informatieavond bewoners binnenspui

Urgentie: Hoog

[REDACTED]

Zoals besproken met je even in het kort toelichting op mijn verzoek:

Volgende week woensdagavond, 27 september, is er een eerste informatiebijeenkomst voor de bewoners van de woonboten in het Binnenspui.
De bijeenkomst is bij Perron aan de Halkade van 19.00 uur tot 20.30 uur. De bijeenkomst wordt georganiseerd door Provincie, RWS en ons.

De bewoners weten dat zij illegaal wonen in de Binnenspui en dat de 3 overheden besloten hebben dat zij voor 1 maart 2023 moeten vertrekken. Bewoners worden dus in hun basale behoefte aangetast en de vooruitzichten zijn niet echt gunstig. Zij willen andere ligplaatsen maar die zijn er niet en zij hebben eigenlijk geen rechten. Sommige zijn al in de weer met advocaten. We proberen de avond zo goed mogelijk te organiseren. [REDACTED]

Mocht je meer vragen hebben dan verwijst ik je graag door Baukje!

Hartelijke groet,

Met vriendelijke groet,

[REDACTED]

senior communicatie adviseur
Communicatie
Gemeente Velsen
Duddokplein 1, 1971 EN IJmuiden
Postbus 486, 1970 AL IJmuiden

[REDACTED]



634

[Redacted]

Van: [Redacted]
Verzonden: woensdag 20 september 2017 17:09
Aan: [Redacted]
CC: [Redacted]; Baukje Kramer
Onderwerp: verdeling vragen
Urgentie: Hoog

Hoi,

Graag stellen wij de volgende rolverdeling voor:

Velsen neemt de vragen over bestemmingsplan, WABO voor haar rekening

Provincie over PIP, Windmolenpark, Eneco, Windenergie en WABO

RWS over ligplaatsen, huurovereenkomsten m.b.t. gebruik wa), Sluizencomplex en schadevergoeding

Sorry dat mijn mailtjes steeds korter worden maar ik heb een tijdprobleem

Met vriendelijke groet,

[Redacted]

senior communicatie adviseur
Communicatie
Gemeente Velsen
Dudokplein 1, 1971 EN IJmuiden
Postbus 485, 1970 AL IJmuiden

[Redacted]



635

[REDACTED]

Van: [REDACTED]
Verzonden: donderdag 21 september 2017 11:56
Aan: [REDACTED]
CC: [REDACTED] Baukje Kramer; [REDACTED]

Onderwerp: RE: verdeling vragen

Hallo [REDACTED]

Als er vragen komen over Windmolenpark w.o. WABO voor de provincie, dan neem ik die mee voor mijn collega's die met dit dossier bezig zijn.

Als er vragen voor Eneco komen, dan zal ik aangeven, dat ze die zelf aan Eneco moeten stellen.

Verder akkoord.

Dank en groeten,
[REDACTED]

[REDACTED]

beleidsadviseur -- Ruimtelijke Ontwikkeling

T [REDACTED]
M [REDACTED]
Houtplein 33 2012 DE Haarlem

www.noord-holland.nl
[REDACTED]

 Provincie
Noord-Holland

638

[REDACTED]

Van: Baukje Kramer
Verzonden: maandag 25 september 2017 11:56
Aan: [REDACTED]
CC: [REDACTED]
Onderwerp: FW: Brieven Provincie Noord-Holland

Ho [REDACTED]
In de bijlage de brief die door RWS prov en gem aan bewoners is gestuurd, hierin staan de adressen



S45C-517072712...



639

[REDACTED]

Van: [REDACTED]
Verzonden: maandag 25 september 2017 13:56
Aan: [REDACTED]
CC: [REDACTED]
Onderwerp: FW: Bijlage 7 Voorbereiding bijeenkomst met de bewoners van de woonboten Spuisluis 20170829 (2).docx
Bijlagen: Bijlage 7 Voorbereiding bijeenkomst met de bewoners van de woonboten Spuisluis 20170829 (2).docx

Goedemiddag,

Vorige week hebbe [REDACTED] en ik nog even naar de voorbereiding voor de bijeenkomst gekeken. Wij hebben nog een aantal aanpassingen gedaan in de tekst die er lag.

Zijn er nog bijzonderheden te melden voor woensdag? Is al bekend hoeveel mensen er komen?

[REDACTED] heeft de pers al iets van zich laten horen?

Groeten,
[REDACTED]

Aan dit bericht en eventuele bijlagen kunnen geen rechten worden ontleend.
Het Provinciaal Bestuur van Noord-Holland.

641

[Redacted]

Van: [Redacted]
Verzonden: maandag 25 september 2017 15:10
Aan: [Redacted]
CC: [Redacted] Baukje Kramer
Onderwerp: RE: Bijlage 7 Voorbereiding bijeenkomst met de bewoners van de woonboten Spuisluis 20170829 (2).docx

Dat zou een behoorlijke opkomst zijn.

Wij hebben geen pers uitgenodigd, maar het kan natuurlijk heel goed dat er een Journalist mee komt. Op zich zou dat ook voordelen hebben omdat hij/zij dan het hele verhaal hoort van beide partijen. Ik ben benieuwd naar de vragen die men heeft.

Groeten,
[Redacted]

Van: [Redacted]
Verzonden: maandag 25 september 2017 14:13
Aan: [Redacted]
CC: [Redacted] Baukje Kramer
Onderwerp: RE: Bijlage 7 Voorbereiding bijeenkomst met de bewoners van de woonboten Spuisluis 20170829 (2).docx

642

[Redacted]

Dank voor jullie bijdrage; die ga ik verwerken.
Nee in ieder geval niet bij mij! Vooralsnog gaan we uit van 15.
Ook dat niet. Pers hebben jullie toch ook niet uitgenodigd?! Het is een avond bedoeld voor de bewoners. We houden alleen rekening met het feit dat de bewoners pers informeren!
Wie zijn aanwezig die avond: Floor, [Redacted]

Met vriendelijke groet,

[Redacted]

senior communicatie adviseur
Communicatie
Gemeente Velsen
Dudokplein 1, 1971 EN IJmuiden
Postbus 485, 1970 AL IJmuiden

[Redacted]
 [Redacted]

Van: [Redacted]
Verzonden: maandag 25 september 2017 13:56
Aan: [Redacted]
CC: [Redacted]
Onderwerp: FW: Bijlage 7 Voorbereiding bijeenkomst met de bewoners van de woonboten Spuisluis 20170829 (2).docx

643

Goedemiddag,

Vorige week hebben [REDACTED] en ik nog even naar de voorbereiding voor de bijeenkomst gekeken. Wij hebben nog een aantal aanpassingen gedaan in de tekst die er lag.

Zijn er nog bijzonderheden te melden voor woensdag? Is al bekend hoeveel mensen er komen? [REDACTED] heeft de pers al iets van zich laten horen?

Groeten,
[REDACTED]

Aan dit bericht en eventuele bijlagen kunnen geen rechten worden ontleend.
Het Provinciaal Bestuur van Noord-Holland.

De proclaimer van e-mail van de gemeente Velsen vindt u op:
The e-mail proclaimer can be found here:

<http://www.velsen.nl/Proclaimer>

649

[Redacted]

Van: [Redacted]
Verzonden: maandag 25 september 2017 16:26
Aan: [Redacted]
CC: Baukje Kramer
Onderwerp: stukken voor de bewonersbijeenkomst a.s. woensdag
Bijlagen: Programma Informatieavond bewoners woonboten Binnenspij.docx; voorbereiding bijeenkomst met de bewoners van de woonboten Spuisluis 201700925.docx; Versie 2 Q&A t.b.v. bestuurlijke bijeenkomst 20170811.docx

Dag allemaal,

Zoals beloofd stuur ik jullie de stukken voor woensdagavond toe. Ik heb jullie reacties zo goed mogelijk verwerkt. Ik hoop dat jullie je hierin kunnen vinden.

Ik constateer wel dat er in het voorbereidingsdocument niet alle vragen beantwoord zijn [Redacted] zouden jullie daar nog wat aandacht aan willen besteden?

[Redacted] kunnen jullie je zo wel vinden in het verhaal/verhaallijn van Floor?

Ik stuur toe: programma, voorbereiding en onze gezamenlijke Q&A

Het zou erg fijn zijn als jullie de documenten nalezen. Mochten jullie toch nog aanvullingen/ opmerkingen hebben dan hoor ik dat graag!

Fijne avond

Met vriendelijke groet,

[Redacted]

senior communicatie adviseur
Communicatie
Gemeente Velsen
Dudokplein 1, 1971 EN IJmuiden
Postbus 485, 1970 AL IJmuiden

[Redacted]

Programma informatieavond bewoners woonboten Binnenspui

Datum: woensdag 27 september
 Tijd: 19.00 uur – 20.30 uur
 Locatie: Perron aan Zee
 Halkade IJmuiden
 Aanwezig: Floor, [redacted]

- 19.00 - 19.15 uur Welkomstwoord door Floor:
Wie is wie en in welke rol / [redacted] stellen zich zelf voor

Wat kunt u verwachten vanavond / hoe ziet de avond eruit
En..ik ben benieuwd wie u bent dus ik wil graag een rondje maken (dit om te achterhalen of er advocaten en/of media aanwezig is
- 19.15 - 19.25 uur Toelichting op het gezamenlijk voornemen door Floor
We kunnen maar een keer binnenkomen zie verhaallijn
Benadruk nogmaals dat je hier zit namens Provincie en RWS en dat dit werkelijk een markeerpunt is voor alle 3 de partijen.
Aangevuld met tekst [redacted]:
- 19.25 - 20.15 uur Start vragenronde door Floor
Vooraf aangeven dat geen notulen wordt gemaakt wel worden de vragen en antwoorden genoteerd. Dit voor de afwezigen

Vragen lopen via Floor
Velsen: bestemmingsplan, WABO
Provincie: PIP, Windmolenpark, Eneco en windenergie, WABO
RWS: Ilgplaatsen, huurovereenkomsten m.b.t. gebruik wal. Sluizencomplex, schadevergoeding
Vragen die niet beantwoord kunnen worden, worden genoteerd door en worden binnen een week beantwoord
- 20.15-20.30 uur Afsluiting door Floor:
Korte samenvatting van de avond
Wat zijn de volgende stappen (besluit Provincie , besluit RWS, besluit Velsen
Wanneer hoort u van ons weer
N.B.
Indien nodig/wenselijk voor een zorgvuldig proces kan Floor aanbieden om over een half jaar weer bij elkaar te komen
- 20.30 uur Einde

Herziene Q&A lijst opgesteld door gezamenlijke ambtelijke werkgroep

Onderwerp: bestuurlijke bijeenkomst Floor Bal met bewoners woonboten Spuilsuis
Datum: 5 september 2017
Waar: nnb

Versie: 11 augustus 2017

Waarom moeten de bewoners van de boten weg?

We realiseren ons dat het voor de bewoners een onaangenaam gegeven is.

Beantwoording conform brief aan bewoners

Wonen op deze locatie past niet bij de industrie- en havenactiviteiten in dit gebied, en ook niet bij de toekomstige uitbreiding van deze activiteiten. Dit vanwege het ontbreken van een aanvaardbaar woon- en leefklimaat. Om deze reden zijn de woonboten niet als bestemming opgenomen in het huidige bestemmingsplan.

Daarnaast zijn de woonboten zonder bouwvergunning gerealiseerd en is de op de wal aangebrachte bebouwing in strijd met het bestemmingsplan en het inpassingsplan Zeetoeegang IJmond

Daarom dienen de ligplaatsen te worden opgeheven en de bebouwing op deze locatie te worden verwijderd.

Wij zijn van plan om de ligplaatsen op te heffen en de bebouwing te (laten) verwijderen binnen een redelijk termijn. Dat is voor 1 maart 2023

We sorteren voor op volgende periode van bestemmingsplan per 1 maart 2023. Ook heeft Eneco bij het bevoegd gezag een aanvraag ingediend voor het plaatsen van 6(?) windmolens. Bovendien heeft RWS plannen met het gebied.

Het gaat hier om illegale ligging volgens gemeentelijk bestemmingsplan. Rijkswaterstaat heeft ontheffing van het ligplaatsverbod gegeven en zich hierbij op voor Rijkswateren geldende wetgeving gebaseerd. Er is echter ook sprake van vervuiling van het oppervlaktewater omdat schepen direct lozen. Aansluiting op riool niet mogelijk omdat dit in strijd is met het bestemmingsplan.

Het is niet mogelijk om de woonboten alsnog te bestemmen vanwege milieukundige bezwaren waaronder de Wet Geluidhinder en het feit dat ze zeer dicht op het industrieterrein liggen.

Overheden vinden deze omgeving niet geschikt voor bewoning.

Hadden de bewoners dit kunnen weten?

In april 2016 heeft de Omgevingsdienst IJmond op een informatiebijeenkomst van Eneco bewoners tijdens een informatiebijeenkomst meegedeeld dat het wonen ter plaatse in strijd is met het bestemmingsplan en dat de gemeente tot handhaving kan overgaan. De informatiebijeenkomst was georganiseerd door Eneco i.v.m. het initiatief om windmolens te bouwen in het sluisengebied. De bewoners zullen overlast ondervinden van de windmolens.

Ook om andere redenen (zie beantwoording vraag1) is het wonen ter plaatse niet langer wenselijk. De lozingen vanuit de woonboten moeten worden beëindigd maar aansluiting op de riolering is niet mogelijk omdat het wonen in strijd is met het bestemmingsplan.

Wat betekent dit voor hen?

Hun ligplaatsen worden opgeheven en eventuele bebouwing op deze locatie wordt verwijderd voor 1 maart 2023

Wat gebeurt er nu met hen?

De persoonlijke situaties verschillen per bewoner en zijn sterk uiteenlopend. De partijen kiezen dan ook voor maatwerk. Roger van Kersten is aangesteld als omgevingsmanager. Hij bekijkt met de bewoners de persoonlijke situatie, informeert over de mogelijkheden en helpt – waar mogelijk – zoeken naar alternatieven

De gemeente heeft het toch al die tijd toegestaan?

De gemeente heeft nooit verklaard dat de woonboten zijn toegestaan. Een juiste conclusie is dat de gemeente nooit handhavend heeft opgetreden tegen de illegale woonboten. De afgelopen tijd is de noodzaak om handhavend optreden echter groter geworden.

De provincie en RWS hebben recent plannen kenbaar gemaakt voor ontwikkeling van het sluisgebied. Daarnaast heeft de gemeenteraad in 2013 een nieuw bestemmingsplan vastgesteld waarin ter plaatse geen ligplaatsen voor woonboten zijn vastgelegd. Deze recente ontwikkelingen betekenen dat de provincie, RWS en de gemeente goede redenen hebben om het gebruik van Spuisluis ten behoeve van woonboten te gaan beëindigen.

Waarom heeft Rijkswaterstaat dan wel een ontheffing gegeven?

Rijkswaterstaat heeft ontheffing van het ligplaatsverbod gegeven en zich hierbij op voor Rijkswateren geldende wetgeving gebaseerd. De schepen lagen tot dusver niet in de weg.

Waarom wordt die ontheffing nu tijdelijk gemaakt?

Als beheerder van de wateren, mag Rijkswaterstaat niet toestaan wat in strijd is met andere overheden. Gebleken is dat volgens het bestemmingsplan van de gemeente Velsen het niet is toegestaan om te wonen op een woonboot in het

Binnenspuikanaal. Bovendien is het sluzengebied niet geschikt voor bewoning maar dient dit gebied te worden ingericht voor de scheepvaart en functies ten behoeve van de waterstaat zoals havens voor bedrijfsschepen en opslag van materialen..

Wat gebeurt er als bewoners weigeren te vertrekken?

We realiseren ons dat het voor de mensen een grote impact heeft. Zij hebben immers niet gevraagd om elders te gaan wonen. Provincie, Rijkswaterstaat en gemeente Velsen zullen dan ook het uiterste doen in persoonlijk overleg met de bewoners tot een voor hen zo goed mogelijke oplossing te komen. Hiervoor is Roger Kersten als omgevingsmanager aangesteld. Daarbij gaan we zo zorgvuldig mogelijk te werk.

Mochten we er met elkaar écht niet uitkomen, dan kunnen bewoners een bezwaar maken en daarna in beroep gaan bij de rechtbank.

Moeten we nog iets zeggen over het windmolenbeleid en de opdracht vanuit het Rijk? Het gebied is ook aangewezen als mogelijke locatie voor plaatsing van windmolens → voor de provincie wellicht?

De provincie heeft van het rijk de taakstelling gekregen om in 2020 685,5 mw aan windenergie te realiseren in Noord-Holland. De provincie heeft een aantal locaties aangewezen die geschikt zijn voor windparken. Spuisluis is een van die geschikte locaties. Eneco heeft een plan ingediend voor het plaatsen van 6 windturbines op deze plek. Het plan voldoet aan de Provinciale Ruimtelijke Verordening. Het plan wordt nu verder uitgewerkt. In 2017 wordt een besluit genomen over de definitieve vergunningverlening.

Hebben de bewoners wel rechten?

Worden de bewoners gecompenseerd?

Hoe lang blijven zij in onzekerheid

648

[REDACTED]

Van: [REDACTED]
Verzonden: maandag 25 september 2017 16:31
Aan: Floor Bal
CC: Baukje Kramer [REDACTED]
Onderwerp: FW: stukken voor de bewonersbijeenkomst a.s. woensdag
Bijlagen: Programma informatieavond bewoners woonboten Binnenspui.docx; voorbereiding bijeenkomst met de bewoners van de woonboten Spuisluis 201700925.docx; Versie 2 Q&A t.b.v. bestuurlijke bijeenkomst 20170811.docx

Urgentie: Hoog

Floor,

Zoals beloofd hierbij de aangepaste stukken voor woensdagavond!
Mocht je alsnog vragen hebben dan horen we dat graag.
Morgen is [REDACTED] er en ik probeer ook aanwezig te zijn.

[REDACTED]
[REDACTED]
[REDACTED]

Ik heb je de mail doorgestuurd met bevestiging.

Tot zover, fijne avond

[REDACTED]

Met vriendelijke groet,

[REDACTED]

senior communicatie adviseur
Communicatie
Gemeente Velsen
Dudokplein 1, 1971 EN IJmuiden
Postbus 465, 1970 AL IJmuiden

[REDACTED]
[REDACTED]

649

[Redacted]

Van: [Redacted]
Verzonden: dinsdag 26 september 2017 08:34
Aan: [Redacted]
CC: [Redacted] Baukje Kramer, [Redacted]
Onderwerp: RE: stukken voor de bewonersbijeenkomst a.s. woensdag
Bijlagen: voorbereiding bijeenkomst met de bewoners van de woonboten Spuisluis
201700925.docx

Hoi,
Ik heb aangevuld. Zie bijlage.
Groeten,
[Redacted]

[Redacted]
Rijkswaterstaat West-Nederland Noord
Afdeling Werkenpakket
Toekanweg 7, Haarlem
Postbus 2232, 3500 GE Utrecht
[Redacted]

651

[Redacted]

Van: [Redacted]
Verzonden: dinsdag 26 september 2017 12:43
Aan: [Redacted]
CC: Baukje Kramer; [Redacted]
Onderwerp: RE: stukken voor de bewonersbijeenkomst a.s. woensdag

Hallo [Redacted]

Dank voor het aanpassen van de documenten.

In het document Voorbereiding bijeenkomst is 1 punt nog niet aangepast. Het gaat om de laatste vraag en antwoord: "Het is onduidelijk.....of volgens welke procedure. Deze vraag moet ook beantwoord worden door de gemeente, niet alleen door RWS en provincie.

[Redacted]

Verder ter info: ik heb met collega's gesproken die over woonboten in provinciale wateren gaan. Daar zijn echt geen vervangende ligplaatsen te vinden. Men heeft al grote problemen om voor woonboten, die legaal liggen en weg moeten, bv. als een brug verbreed wordt of als de vaarveiligheid in het geding is, om vervangende ligplaatsen te vinden.

Met vriendelijke groet,
[Redacted]

[Redacted]

beleidsadviseur - Ruimtelijke Ontwikkeling

T [Redacted]
M [Redacted]
Houtplein 33 2012 DE Haarlem

www.noord-holland.nl
[Redacted]



652

[Redacted]

Van: [Redacted]
Verzonden: dinsdag 26 september 2017 14:16
Aan: [Redacted]
Onderwerp: nog openstaande vragen defintieve voorbereiding bijeenkomst met de bewoners van de woonboten Spuisluis 201700926

Urgentie: Hoog



defintieve
voorbereiding bi...

Hoi,

Ik weet niet of we elkaar nog zien. Maar ik stuur je nog 3 openstaande vragen toe. Deze moeten wij beantwoorden. Zoals je ziet hebben [Redacted] de nog openstaande vragen van hen inmiddels beantwoord! Gaat dit lukken?!

Hoor graag van je

654

[Redacted]

Van: [Redacted]
Verzonden: dinsdag 26 september 2017 14:32
Aan: [Redacted]
CC: [Redacted]
Onderwerp: Inventarisatie bebouwing bij woonboten: voor reactie
Bijlagen: bebouwing_PIP_Zeetoeegang_Umond.pdf

Hallo [Redacted]

Voor het laten opstellen van gedoogbeschikkingen heb ik onze afdeling Kaart en Data laten inventariseren welke bebouwing op land staat en binnen het PIP valt. Daar is bijgaande kaart uitgekomen.

Uit deze informatie en foto's maak ik op dat de volgende bebouwing volledig binnen het PIP valt:

- Drie containers (nrs. 9, 14 en 19 op de kaart): klopt dat? En bij welke woonboten horen deze containers?
- Een groot aantal elektriciteitskastjes. Het lijkt dat sommige kastjes voor meer dan 1 woonboot worden gebruikt. [Redacted] hebben jullie nadere informatie over de elektriciteitskastjes: hoeveel en bij welke woonboot ze horen?

Is er andere bebouwing die we over het hoofd hebben gezien?
We kunnen hier altijd even over om de tafel gaan om het scherp te krijgen.

Met vriendelijke groet,

[Redacted]

[Redacted]

beleidsadviseur - Ruimtelijke Ontwikkeling

[Redacted]

Houtplein 33 2012 DE Haarlem

www.noord-holland.nl

[Redacted]



Aan dit bericht en eventuele bijlagen kunnen geen rechten worden ontleend.
Het Provinciaal Bestuur van Noord-Holland.

656

[Redacted]

Van: [Redacted]
Verzonden: dinsdag 26 september 2017 14:50
Aan: [Redacted]
CC: Baukje Kramer
Onderwerp: definitieve versie voorbereiding
Bijlagen: definitieve voorbereiding bijeenkomst met de bewoners van de woonboten Spuisluis
201700926 MJ.docx

Beste allen,

Hierbij de definitieve versie waarin ook jullie laatste opmerkingen in verwerkt zijn!

Nogmaals dank voor jullie collegialiteit en tot morgenavond!

Met vriendelijke groet

[Redacted]

senior communicatie adviseur
Communicatie
Gemeente Velsen
Dudokplein 1, 1971 EN IJmuiden
Postbus 465, 1970 AL IJmuiden

[Redacted]

657

Vorbereiding bijeenkomst met de bewoners van de woonboten Spuisluis Volgens de factor C methode

Doel van de bijeenkomst

Informereren, beantwoorden van openstaande vragen, verminderen van onzekerheid, herstellen van vertrouwen.

Doelgroepen:

Bewoners van de woonboten Spuisluis met of zonder hun advocaten; met of zonder pers

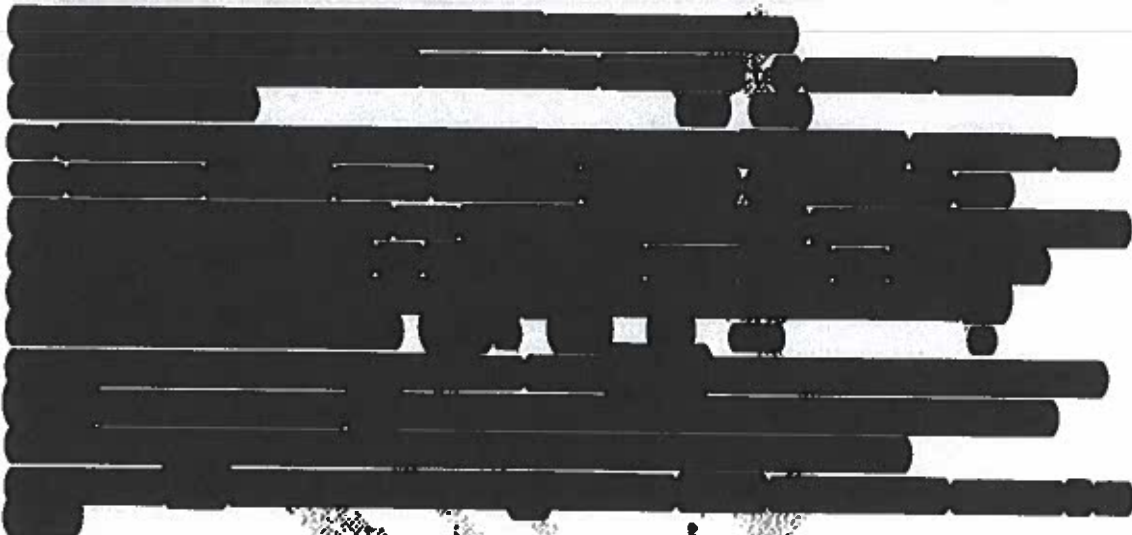

Wat is ons verhaal

(algemene kernboodschap Van Provincie, RWS en gemeente Velsen)

Wonen op deze locatie past niet bij de industrie- en havenactiviteiten in dit gebied, en ook niet bij de toekomstige uitbreiding van deze activiteiten. Dit vanwege het ontbreken van een aanvaardbaar woon- en leefklimaat. Om deze reden zijn de woonboten niet als bestemming opgenomen in het huidige bestemmingsplan.

Daarnaast zijn de woonboten zonder bouwvergunning gerealiseerd en is de (bij sommige boten) op de wal aangebrachte bebouwing in strijd met het bestemmingsplan en het inpassingsplan Zeetoeegang IJmond.

Daarom dienen de ligplaatsen te worden opgeheven en de bebouwing op deze locatie te worden verwijderd.

Wij, de provincie Noord Holland, RWS en de gemeente Velsen ieder vanuit zijn eigen verantwoordelijkheid, gaan de ligplaatsen opheffen en de bebouwing moet verwijderd zijn voor 1 maart 2023.

Wat wordt het verhaal van Floor naar de bewoners:

[REDACTED]

[REDACTED]

[REDACTED]

[REDACTED]

1+2

vraag vanuit de bewoner	Wat is ons antwoord
Worden wij gecompenseerd?	[REDACTED]
We hebben alle vergunningen, zoals huurcontracten, ontheffing ligplaatsen, woonvergunningen! Waarom moeten we weg?	We hebben begrip voor jullie situatie..... Inhoud vliegt door RWS is gebonden aan de regels van het bestemmingsplan en is daar door de gemeente Velsen schriftelijk op aangesproken. RWS kan door de gemeente gedwongen worden met sancties.
Twee jaar geleden hoorden we nog dat we niet weg hoeven? En waarom nu opeens wel?	Door RWS is gezegd dat er geen strijd is met de scheepvaartregels en dat om die reden de schepen niet weg moeten van RWS. Het gaat nu om strijd met de regels van het bestemmingsplan. In het PIP is aangegeven dat de woonboten moeten verdwijnen. De boten zijn niet opgenomen in het bestemmingsplan Zeezicht.
Wat heeft zoh schriftelijke toezegging van de HID dan voor een waarde?	[REDACTED] Er zijn ontheffingen verleend op grond van de Scheepvaartverkeerswet door RWS. Er is echter ook toestemming van de gemeente nodig en dat is nooit door de gemeente gegeven.
We liggen helemaal niet in strijd met het bestemmingsplan?	Ook dit kunnen we ons voorstellen dat u daar van uitging. Gebleken is dat de woonboten tegenwoordig als bouwwerken kunnen worden aangemerkt. Bij toetsing aan het huidige bestemmingsplan zijn deze bouwwerken hiermee in strijd. Dit betekent dat de woonboten wel degelijk in strijd zijn met het bestemmingsplan.
Jullie veranderen maar je plannen zonder met ons te overleggen!	[REDACTED]
Jullie zouden onderzoeken uitvoeren; waar blijven jullie met de resultaten?	Zie bovenstaande beginsuggestie Provincie Ism Eneco specifieke vragen meenemen en

	later beantwoorden.
We liggen hier al zo lang; we beroepen op ons overgangsrecht en eisen (financiële compensatie....wat bieden jullie?	Wij hebben geen financiële middelen. Wel kan e omgevingsmanager voor een stukje begeleiding zorgen en vooral met u meedenken.
Waar moeten we naar toe?	We vinden het vervelend dat jullie in een lastig situatie terecht komen. Ook omdat wij eerlijkheidshalve meteen moeten aangeven dat er geen vervangende ligplaatsen zijn te vinden
Het is ons onduidelijk op grond van welke rechtsgrond we nu wegmoeten of volgens welke procedure	Felteijk beantwoorden Velsen en Provincie. Wegens strijd met de bebouwingsvoorschriften uit het bestemmingsplan en het provinciaal inpassingsplan.
Waarom moeten we nu opeens weg?	In het PIP is al aangegeven dat de woonboten niet langer op deze locatie konden blijven. Dit is ook in het bestemmingsplan vermeld

Conclusie:

Verhaal van Floor

Kijk

Laten we er geen doekjes om winden. Wij realiseren ons dat u in een hele lastige situatie zit. We snappen ook dat ons verhaal niet altijd helder is geweest. Maar we willen u vanavond duidelijkheid geven. Vanaf nu trekken wij en dat zijn -Provincie, RWS en Velsen- gezamenlijk hierin op.

Inderdaad kon u tot voor kort hier wonen. U hoefde niet weg want daar was ook geen aanleiding voor. Maar het aangepaste landelijk beleid op het gebied van duurzaamheid en klimaat maakt dat wij de drie overheden vinden dat u hier niet meer kunt wonen. Wonen op deze locatie past niet bij de verdere toekomstige industrie- en havenactiviteiten in dit gebied. Dit omdat het niet meer gezond is daar op die plek te wonen.

Ik hoor u denken waarom opeens nu? Heel simpel u woont al in een industriële omgeving. In de buurt van uw woonboot vinden verdere industriële ontwikkelingen plaats waaronder de aanleg van een windmolenpark.

U verwacht dat wij nu handhavend gaan optreden. Dat is het niet het geval. Het college heeft besloten dat de gemeente Velsen niet handhavend zal optreden tot 1 maart 2023. Dus u hoeft niet te vrezen voor een handhavingsbeschikking morgen op uw deurmat

Want (argumenten)

Laten we de koe bij de horens vatten:

U weet dat u uw woonboten -in een ver verleden- zonder bouwvergunning gebouwd en aangelegd heeft. Zo heeft u ook op de wal bebouwing aangebracht.

Prachtig. U heeft er een thuis van gemaakt. Lange tijd hebben wij dit ook gedoogd.

Veranderende wetgeving en zojuist genoemde plannen maken dat dit nu in strijd is met het bestemmingsplan en het inpassingsplan Zeetoegang IJmond. Een hele vervelende situatie voor u.

Dus (appèl)

Met dit in het achterhoofd geven wij u de tijd tot 1 maart 2023. De waarheid gebledt ons ook te zeggen dat wij op dit moment geen middelen om u uit te plaatsen. Daarom hebben wij [REDACTED] in de arm genomen. Hij is er voor u. Hij is onafhankelijk, informeert u en zal luisteren naar uw verhaal. Samen met u gaat hij op zoek naar realistische oplossingen. Mensen.... maak daar gebruik van want 1 maart 2023 is een feit. Wij willen ervoor zorgen dat deze ingrijpende verandering voor jullie niet onnodig belastend voor jullie is. Kortom wij willen u helpen in het zoeken naar realistische oplossingen.

659

[REDACTED]

Van: Baukje Kramer
Verzonden: woensdag 27 september 2017 10:11
Aan: [REDACTED]
Onderwerp: RE: definitieve versie voorbereiding

Hoi [REDACTED]

Ik begrijp dat er een uitspraak is van de afdeling. Deze uitspraak is zo gedaan omdat de wet is aangepast, door de WRO zijn woonboten bouwwerken geworden. Daarvoor waren woonboten geregeld in de APV, alleen niet in Velsen, hebben ze nooit en titel gehad. Daardoor ook geen "ruimtellijke" ligplaatsvergunning gekregen. Hierover moeten we wel iets meer uitleggen.

Heel fijn als jij vandaag de antwoorden van raadslid Diepstraten wilt beantwoorden, regel ik de verderen afhandeling. In de beantwoording zou ik ook juridische context, WRO etc, meegeven. Daarin zit een deel van de veranderende houding van de gemeente. Los van het verzoek van de provincie en het PIP.

Probeer vandaag nog even langs te lopen.

Als ik je niet meer zie, fijne vakantie

Met vriendelijke groot,

Baukje Kramer

afdelingmanager
Economische zaken, Wonen en Ruimtelijk beleid
Gemeente Velsen
Dudekplein 1, 1971 EN IJmuiden
Postbus 465, 1970 AL IJmuiden

[REDACTED]

Van: [REDACTED]
Verzonden: woensdag 27 september 2017 9:56
Aan: Baukje Kramer
Onderwerp: RE: definitieve versie voorbereiding

660

Hi Baukje, dat zit hem in de uitspraak van de Afdeling uit 2014 dat woonboten bouwwerken zijn. Als gevolg daarvan is voor de woonboten sinds die tijd een bouwvergunning vereist. Stond overigens onder meer in het advies van Hekkelman.

Met betrekking tot overleg met Floor. Hou er wel rekening mee dat dit mijn laatste werkdag is vanwege vakantie en dat ik, als mijn contract verlengd wordt, pas weer 17 oktober terug ben. De antwoorden op de vragen van Bram Diepstraten kan ik vandaag zeker nog wel beantwoorden.

Met vriendelijke groot,

[REDACTED]

Handhavingsjurist
Publiekzaken
Toezicht en Handhaving
Gemeente Velsen
Dudekplein 1, 1971 EN IJmuiden
Postbus 465, 1970 AL IJmuiden

[Redacted]

Van: Baukje Kramer
Verzonden: woensdag 27 september 2017 9:24
Aan: [Redacted]
Onderwerp: FW: definitieve versie voorbereiding

661

Hoi Mark,
Waar we nog niet goed antwoord op geven is het volgende.

[Redacted]

[Redacted] Kun jij daar kort iets over aangeven.

Nog een vraagje.

Door raadslid Bram Diepstraten zijn via de mail vragen aan Floor gesteld, heb jij deze ontvangen? Zo ja, wil jij ze beantwoorden. Ik wil nog even met jou en Floor overleggen of de beantwoording via het college of moet. Maar wellicht kunnen de antwoorden gewoon naar de griffie.

Met vriendelijke groet,

Baukje Kramer

afdelingsmanager
Economische zaken, Wonen en Ruimtelijk beleid
Gemeente Velsen
Dudokplein 1, 1971 EN IJmuiden
Postbus 465, 1970 AL IJmuiden

[Redacted]

662

[REDACTED]

Van: Floor Bal
Verzonden: vrijdag 29 september 2017 10:54
Aan: Baukje Kramer
CC: [REDACTED]
Onderwerp: Antw: Ligplaatsen

Baukje,

[REDACTED]

Grtz Floor

Van: Floor Bal
Verzonden op: donderdag 28 september 2017 17:49
Aan: Baukje Kramer
CC: [REDACTED]
Onderwerp: Ligplaatsen

663

Baukje,

Aan de kanaaldijk in IJmuiden, ter hoogte van Witte Theater, zijn minimaal twee ligplaatsen voor woonboten gecreëerd.

[REDACTED]

Zie de foto's.

Grtz Floor

664

[Redacted]

[Redacted]

[Redacted]

[Redacted]

[Redacted]

665

[Redacted]

[Redacted]

[Redacted]

[Redacted]

[Redacted]

[REDACTED]

[REDACTED]

[REDACTED]

[REDACTED]

• [REDACTED]

• [REDACTED]

• [REDACTED]

• [REDACTED]

• [REDACTED]

[REDACTED]

[REDACTED]



666

[REDACTED]

[REDACTED]

[REDACTED]

[REDACTED]

[REDACTED]

[REDACTED]

[REDACTED]

670

Annelies Alblas-Frissen

Van: Floor Bal
Verzonden: vrijdag 29 september 2017 12:02
Aan: Baukje Kramer
CC: [REDACTED]; Lex van Rookhuizen
Onderwerp: Woonboten Zuiderbinnenkanaal
Bijlagen: 20170928_171438.jpg

Baukje,
Het Zuiderbinnenkanaal, aan de Kanaaldijk tussen de Zuidersluis en de pont, in naar mijn mening geen Visserhaven,
Jachthaven en of kanaal met ligplaatsen voor Woonboten [REDACTED]
Grtz Floor

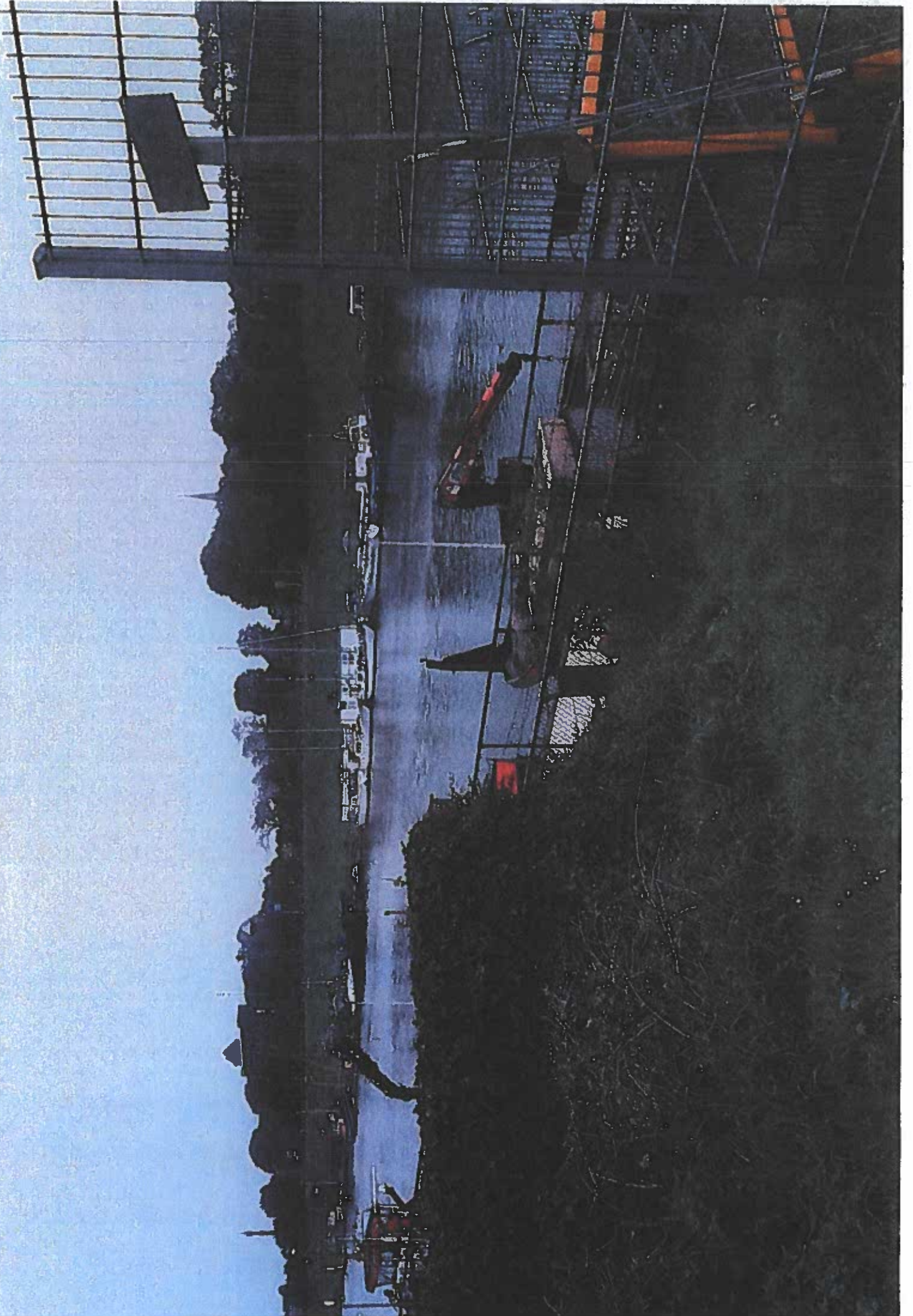

672

[REDACTED]

Van: Floor Bal
Verzonden: vrijdag 29 september 2017 12:14
Aan: Baukje Kramer
CC: [REDACTED] Lex van Rookhuizen
Onderwerp: Antw. Woonboten Zuiderbinnenkanaal
Bijlagen: 20170929_120830.jpg; 20170929_120801.jpg

Zie plattegrond.

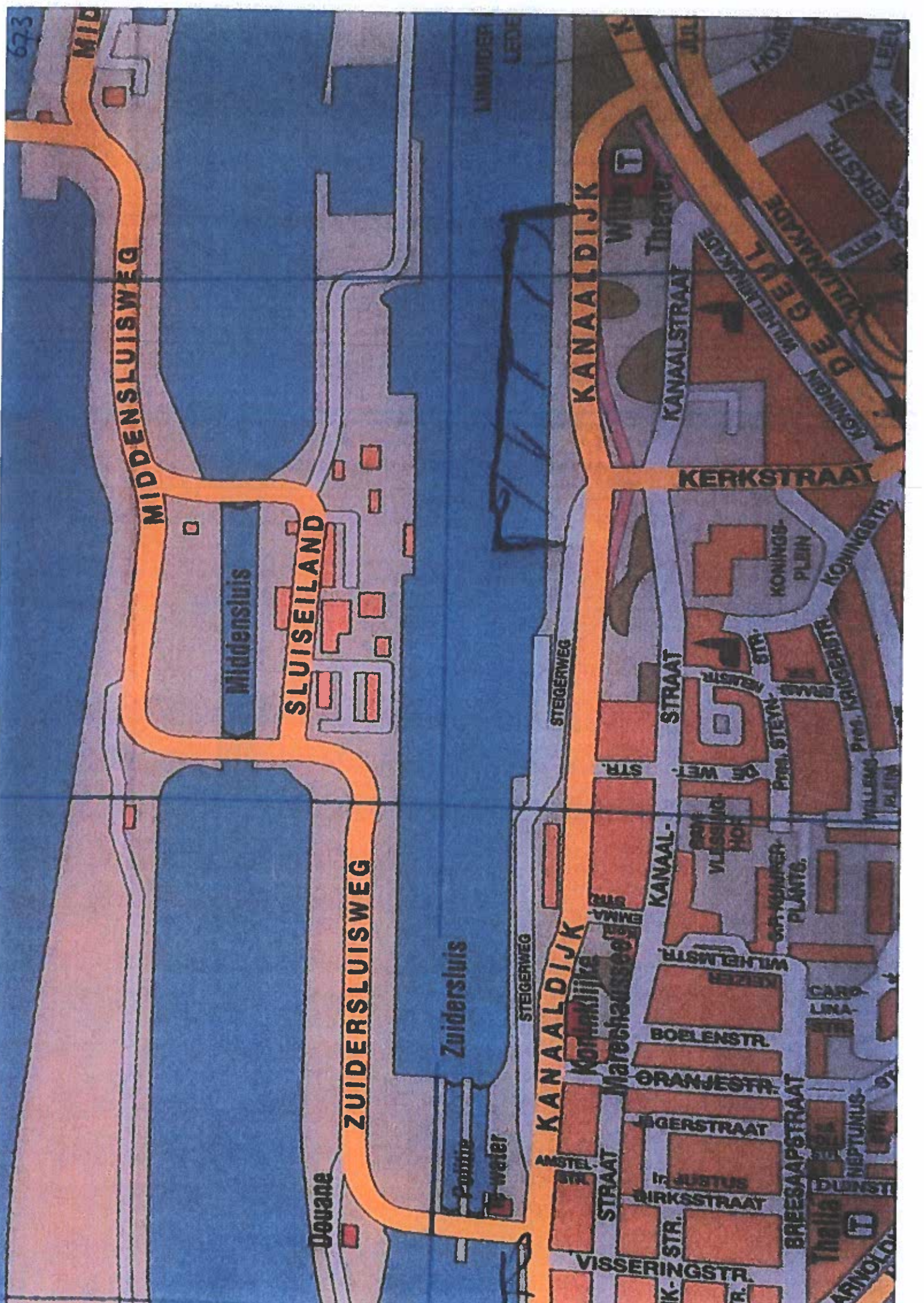

673

MID

MIDDENSLUISWEG

Middensluis

SLUISEILAND

ZUIDERSLUISWEG

Zuidersluis

STEIGERWEG

KANAALDIJK

Koninklijke
Marechaussee

KANAAL-

VLEESSING
HOF

SOFT-KONINK-
PLANTG.

WILHELMSTRAAT

DE WET-
STR.

PROF. STEYN-
STR.

PROF. KUNST-
STR.

WALLONG-
PALM

DE WET-
STR.

DE WET-
STR.

DE WET-
STR.

DE WET-
STR.

DE WET-
STR.

DE WET-
STR.

DE WET-
STR.

DE WET-
STR.

DE WET-
STR.

DE WET-
STR.

DE WET-
STR.

DE WET-
STR.

DE WET-
STR.

DE WET-
STR.

DE WET-
STR.

DE WET-
STR.

DE WET-
STR.

DE WET-
STR.

DE WET-
STR.

DE WET-
STR.

DE WET-
STR.

DE WET-
STR.

DE WET-
STR.

DE WET-
STR.

DE WET-
STR.

DE WET-
STR.

DE WET-
STR.

DE WET-
STR.

DE WET-
STR.

DE WET-
STR.

DE WET-
STR.

DE WET-
STR.

DE WET-
STR.

DE WET-
STR.

DE WET-
STR.

DE WET-
STR.

DE WET-
STR.

DE WET-
STR.

DE WET-
STR.

DE WET-
STR.

DE WET-
STR.

DE WET-
STR.

DE WET-
STR.

DE WET-
STR.

DE WET-
STR.

DE WET-
STR.

DE WET-
STR.

DE WET-
STR.

DE WET-
STR.

DE WET-
STR.

DE WET-
STR.

DE WET-
STR.

DE WET-
STR.

DE WET-
STR.

DE WET-
STR.

DE WET-
STR.

DE WET-
STR.

DE WET-
STR.

DE WET-
STR.

DE WET-
STR.

DE WET-
STR.

DE WET-
STR.

DE WET-
STR.

DE WET-
STR.

DE WET-
STR.

DE WET-
STR.

DE WET-
STR.

DE WET-
STR.

DE WET-
STR.

DE WET-
STR.

DE WET-
STR.

DE WET-
STR.

DE WET-
STR.

DE WET-
STR.

DE WET-
STR.

DE WET-
STR.

DE WET-
STR.

DE WET-
STR.

DE WET-
STR.

DE WET-
STR.

DE WET-
STR.

DE WET-
STR.

DE WET-
STR.

DE WET-
STR.

DE WET-
STR.

DE WET-
STR.

DE WET-
STR.

DE WET-
STR.

DE WET-
STR.

DE WET-
STR.

DE WET-
STR.

DE WET-
STR.

DE WET-
STR.

DE WET-
STR.

DE WET-
STR.

DE WET-
STR.

DE WET-
STR.

DE WET-
STR.

DE WET-
STR.

DE WET-
STR.

DE WET-
STR.

DE WET-
STR.

DE WET-
STR.

DE WET-
STR.

DE WET-
STR.

DE WET-
STR.

DE WET-
STR.

DE WET-
STR.

DE WET-
STR.

DE WET-
STR.

DE WET-
STR.

DE WET-
STR.

DE WET-
STR.

DE WET-
STR.

DE WET-
STR.

DE WET-
STR.

DE WET-
STR.

DE WET-
STR.

DE WET-
STR.

DE WET-
STR.

DE WET-
STR.

DE WET-
STR.

DE WET-
STR.

DE WET-
STR.

DE WET-
STR.

DE WET-
STR.

DE WET-
STR.

DE WET-
STR.

DE WET-
STR.

DE WET-
STR.

DE WET-
STR.

DE WET-
STR.

DE WET-
STR.

DE WET-
STR.

DE WET-
STR.

DE WET-
STR.

DE WET-
STR.

DE WET-
STR.

DE WET-
STR.

DE WET-
STR.

DE WET-
STR.

DE WET-
STR.

DE WET-
STR.

DE WET-
STR.

DE WET-
STR.

DE WET-
STR.

DE WET-
STR.

DE WET-
STR.

DE WET-
STR.

DE WET-
STR.

DE WET-
STR.

DE WET-
STR.

DE WET-
STR.

DE WET-
STR.

DE WET-
STR.

DE WET-
STR.

DE WET-
STR.

DE WET-
STR.

DE WET-
STR.

DE WET-
STR.

DE WET-
STR.

DE WET-
STR.

DE WET-
STR.

DE WET-
STR.

DE WET-
STR.

DE WET-
STR.

DE WET-
STR.

DE WET-
STR.

DE WET-
STR.

DE WET-
STR.

DE WET-
STR.

DE WET-
STR.

DE WET-
STR.

DE WET-
STR.

DE WET-
STR.

DE WET-
STR.

DE WET-
STR.

DE WET-
STR.

DE WET-
STR.

DE WET-
STR.

DE WET-
STR.

DE WET-
STR.

DE WET-
STR.

DE WET-
STR.

DE WET-
STR.

DE WET-
STR.

DE WET-
STR.

DE WET-
STR.

DE WET-
STR.

DE WET-
STR.

DE WET-
STR.

DE WET-
STR.

DE WET-
STR.

DE WET-
STR.

DE WET-
STR.

DE WET-
STR.

DE WET-
STR.

DE WET-
STR.

DE WET-
STR.

DE WET-
STR.

DE WET-
STR.

DE WET-
STR.

DE WET-
STR.

DE WET-
STR.

DE WET-
STR.

DE WET-
STR.

DE WET-
STR.

DE WET-
STR.

DE WET-
STR.

DE WET-
STR.

DE WET-
STR.

DE WET-
STR.

DE WET-
STR.

DE WET-
STR.

DE WET-
STR.

DE WET-
STR.

DE WET-
STR.

DE WET-
STR.

DE WET-
STR.

DE WET-
STR.

DE WET-
STR.

DE WET-
STR.

DE WET-
STR.

DE WET-
STR.

DE WET-
STR.

DE WET-
STR.

DE WET-
STR.

DE WET-
STR.

DE WET-
STR.

DE WET-
STR.

DE WET-
STR.

DE WET-
STR.

DE WET-
STR.

DE WET-
STR.

DE WET-
STR.

DE WET-
STR.

DE WET-
STR.

DE WET-
STR.

DE WET-
STR.

DE WET-
STR.

DE WET-
STR.

DE WET-
STR.

DE WET-
STR.

DE WET-
STR.

DE WET-
STR.

DE WET-
STR.

DE WET-
STR.

DE WET-
STR.

DE WET-
STR.

DE WET-
STR.

DE WET-
STR.

DE WET-
STR.

DE WET-
STR.

DE WET-
STR.

DE WET-
STR.

DE WET-
STR.

DE WET-
STR.

DE WET-
STR.

DE WET-
STR.

DE WET-
STR.

DE WET-
STR.

DE WET-
STR.

DE WET-
STR.

DE WET-
STR.

DE WET-
STR.

DE WET-
STR.

DE WET-
STR.

DE WET-
STR.

DE WET-
STR.

DE WET-
STR.

DE WET-
STR.

DE WET-
STR.

DE WET-
STR.

DE WET-
STR.

DE WET-
STR.

DE WET-
STR.

DE WET-
STR.

DE WET-
STR.

DE WET-
STR.

DE WET-
STR.

149



675

[Redacted]
Van: Floor Bal
Verzonden: vrijdag 29 september 2017 12:55
Aan: [Redacted] Baukje Kramer [Redacted]
Onderwerp: Antw: RE: Achterkamertjes

Beste [Redacted],
[Redacted]
[Redacted]
[Redacted]
[Redacted]
Grtz Floor

Van [Redacted]
Verzonden op: vrijdag 29 september 2017 12:36
Aan: Floor Bal ,Baukje Kramer [Redacted]
Onderwerp: RE: Achterkamertjes

676

Geachte wethouder, beste collegae,

[Redacted]
[Redacted] Ik zal dit in eerste instantie doen door opmerkingen in de mail te zetten. Als daarna nog behoefte is aan meer info hoor ik het graag.

Met vriendelijke groet,

[Redacted]

senior beleidsmedewerker ruimtelijke ontwikkeling
Economische zaken, Wonen en Ruimtelijk beleid
Gemeente Velsen
Dudokplein 1, 1971 EN IJmuiden
Postbus 486, 1970 AL IJmuiden

[Redacted]
[Redacted]

677

[Redacted]

Van: [Redacted]
Verzonden: vrijdag 29 september 2017 14:49
Aan: Baukje Kramer; [Redacted]
Onderwerp: RE: Antw. RE: Achterkamertjes
Bijlagen: Bouwvergunning Sluiseland.jpg

Geachte wethouder, beste collegae, in het rood mijn opmerkingen

Met vriendelijke groet,

[Redacted]

senior beleidsmedewerker ruimtelijke ontwikkeling
Economische zaken, Wonen en Ruimtelijk beleid
Gemeente Velsen
Oudokplein 1, 1971 EN IJmuiden
Postbus 485, 1970 AL IJmuiden

[Redacted]
[Redacted]

679

[REDACTED]

Van:

Verzonden:

Aan:

CC:

[REDACTED]

[REDACTED]

[REDACTED]

[REDACTED]

[REDACTED]

[REDACTED]

[REDACTED]

[REDACTED]

[REDACTED]

[REDACTED]

[REDACTED]

[REDACTED]

[REDACTED]

[REDACTED]

[REDACTED]

[REDACTED]

[REDACTED]

[REDACTED]

[REDACTED]

[REDACTED]

680

[REDACTED]

[REDACTED]

[REDACTED]

[REDACTED]

[REDACTED]

[REDACTED]

[REDACTED]

[REDACTED]

[REDACTED]

[REDACTED]

[REDACTED]

[REDACTED]

[REDACTED]

[REDACTED]

[REDACTED]

[REDACTED]

681

[REDACTED]

[REDACTED]

1

[REDACTED]

2

[REDACTED]

3

[REDACTED]

4

[REDACTED]

[REDACTED]

[REDACTED]

[REDACTED]

[REDACTED]

[REDACTED]

[REDACTED]

682

[REDACTED]

[REDACTED]

[REDACTED]

683

[REDACTED]

[REDACTED]

[REDACTED]

[REDACTED]

[REDACTED]

[REDACTED]

- [REDACTED]
- [REDACTED]
- [REDACTED]
- [REDACTED]
- [REDACTED]

[REDACTED]

• [REDACTED]

[REDACTED]

[REDACTED]

[REDACTED]

[REDACTED]

684

Van: [redacted]
Verzonden: maandag 2 oktober 2017 12:26
Aan: [redacted]
CC: [redacted]
Onderwerp: Verslag informatiebijeenkomst woonboten Umuiden 27 september 2017
Bijlagen: 20-170927 Verslag informatiebijeenkomst woonbootbewoners.docx

Best [redacted],

Hierbij stuur ik jullie het verslag van de informatiebijeenkomst van vorige week woensdag. Graag verneem ik hierop jullie opmerkingen/aanvullingen (bij voorkeur met 'wijzigingen bijhouden' in het document zelf). Als er nog andere personen vanuit jullie organisaties naar moeten kijken, kunnen jullie het verslag dan naar hen doorsturen?

De naam van de vriendin van [redacted] is me ontschoten, vandaar de gele markerings in de tekst. Hebben jullie haar naam?

Met vriendelijke groet,

[redacted]
Adviseur

AKROCONSULT

Benoordenhoutseweg 49 // 2596 BC Den Haag //
Postbus 97682 // 2509 GB Den Haag //

[redacted]

www.akroconsult.nl

****DISCLAIMER**** Deze email is vertrouwelijk en alleen bestemd voor de geadresseerde. Mocht u dit bericht per abuis hebben ontvangen, dan verzoeken wij u dit direct te melden en het bericht en eventuele bijlagen te verwijderen. ****DISCLAIMER****

Lees ons laatste nieuws.

****DISCLAIMER****
Deze email is vertrouwelijk en alleen bestemd voor de geadresseerde. Mocht u dit bericht per abuis hebben ontvangen, dan verzoeken wij u dit direct te melden en het bericht en eventuele bijlagen te verwijderen.
****DISCLAIMER****

606

[Redacted]
Van: [Redacted]
Verzonden: dinsdag 3 oktober 2017 14:12
Aan: [Redacted]
CC: [Redacted]; Baukje Kramer [Redacted]
Onderwerp: Vraag ter voorbereiding bestuurlijk overleg woonboten

Hallo [Redacted],

Naar aanleiding van de afspraken tijdens het overleg met de woonbootbewoners lijkt het me goed dat er een overzicht komt van de woonboten, bv. in de vorm van een tabel, ten behoeve van de afgesproken 'maatwerkbenadering'.

Daarin moet dan per woonboot relevante informatie worden opgenomen ten behoeve van de afspraak voor maatwerkbenadering per boot. RWS heeft deze informatie vooral. Het is handig dat dit ook overzichtelijk wordt voor de andere partijen.

Het lijkt mij dat jij met zo'n tabel kan starten en da [Redacted] (en evt. Velsen) die aanvullen [Redacted] doen dat op basis van de tweede ronde gesprekken die ze voeren.

Dit overzicht kunnen we dan eerst bespreken op het ambtelijk overleg (als het nog lukt om dat te organiseren).

Met vriendelijke groet,
[Redacted]

[Redacted]
beleidsadviseur - Ruimtelijke Ontwikkeling

[Redacted]
[Redacted]
Houtplein 33 2012 DE Haarlem
www.noord-holland.nl



Aan dit bericht en eventuele bijlagen kunnen geen rechten worden ontleend.
Het Provinciaal Bestuur van Noord-Holland.

687

[Redacted]

Van: [Redacted]
Verzonden: dinsdag 3 oktober 2017 13:35
Aan: [Redacted]
CC: [Redacted] Baukje Kramer; [Redacted]
Onderwerp: RE: Verslag informatiebijeenkomst woonboten IJmuiden 27 september 2017
Bijlagen: 20-170927 Verslag informatiebijeenkomst woonbootbewoners CD.docx

Hoi,
Bijgevoegd het verslag met wat opmerkingen.
Groeten,
[Redacted]

[Redacted]
[Redacted]
Afdeling Werkenpakket
Toekanweg 7, Haarlem
Postbus 2232, 3500 GE Utrecht
[Redacted]
[Redacted]

68g

[Redacted]

Van: [Redacted]
Verzonden: dinsdag 3 oktober 2017 15:23
Aan: [Redacted]
CC: [Redacted]
Onderwerp: Baukje Kramer
RE: Vraag ter voorbereiding bestuurlijk overleg woonboten

Hoi,
Volgens mij hebben [Redacted] al de (excell en word) bestanden met alle info van RWS. Deze worden al gebruikt voor de gesprekken. Ik heb geen verdere nieuwe informatie.
Groet,
[Redacted]

[Redacted]
Rijkswaterstaat West-Nederland Noord
Afdeling Werkenpakket
Toekanweg 7, Haarlem
Postbus 2232, 3500 GE Utrecht
[Redacted]

690

[Redacted]

Van: [Redacted]
Verzonden: woensdag 4 oktober 2017 11:47
Aan: [Redacted] Baukje
 Kramer, [Redacted]
Onderwerp: Hoogte huur woonboten BSKW

Hoi,
 Tijdens de informatie avond kwam de hoogte van de huur en de rol van RVB ter sprake. Hieronder de reactie van het RVB.

MAIL RVB:
 Hoi [Redacted]

De huur die betaald wordt is afhankelijk van de oppervlakte van het woonschip inclusief evt. stelgers en bijbootjes (= oppervlakte water) en de eventuele oppervlakte grond op de oever.
 Het watertarief voor deze locatie is op dit moment € 9,78 per m² per jaar, het oevertarief is € 3,82 per m² per jaar. Deze tarieven worden jaarlijks geïndexeerd.

De huur voor deze ligplaatsen zijn verhoogd per 1 juli 2011 en bevinden zich nog in een tien jaar durende gewenningsregeling. Ze zitten nog niet op het juiste tarief en gaan tot 2020 jaarlijks niet alleen met de Indexering omhoog, maar ook met een percentage van 10 % van de verhoging die per 1 juli 2011 is voorgesteld. In onderstaand knipsel zijn de actuele huurprijzen weergegeven.

Rvb dossier	Naam	woonboot	nieuwe adres	2017 per jaar
[Redacted]	[Redacted]	[Redacted]	Noordersluisweg 16 A	geen huur
[Redacted]	[Redacted]	[Redacted]	Noordersluisweg 16 B	€ [Redacted]
[Redacted]	[Redacted]	[Redacted]	Noordersluisweg 16 C	€ [Redacted]
[Redacted]	[Redacted]	[Redacted]	Noordersluisweg 16 D	€ [Redacted]
[Redacted]	[Redacted]	[Redacted]	Noordersluisweg 16 E	€ [Redacted]
[Redacted]	[Redacted]	[Redacted]	Noordersluisweg 16 F	€ [Redacted]
[Redacted]	[Redacted]	[Redacted]	Noordersluisweg 16 G	€ [Redacted]
[Redacted]	[Redacted]	[Redacted]	Noordersluisweg 16 G	€ [Redacted]
[Redacted]	[Redacted]	[Redacted]	Noordersluisweg 16 H	€ [Redacted]
[Redacted]	[Redacted]	[Redacted]	Noordersluisweg 16 J	[Redacted]
[Redacted]	[Redacted]	[Redacted]	Noordersluisweg 16 K	[Redacted]
[Redacted]	[Redacted]	[Redacted]	Noordersluisweg 18	geen huur

Groet,
 [Redacted]
 Rijkswaterstaat West-Nederland Noord
 Afdeling Werkenpakket
 Toekanweg 7, Haarlem
 Postbus 2232, 3500 GE Utrecht
 [Redacted]

691

[REDACTED]

Van: [REDACTED]
Verzonden: maandag 9 oktober 2017 15:17
Aan: [REDACTED]
CC: Baukje Kramer, [REDACTED]
Onderwerp: Overzicht BSKW
Bijlagen: Woonboten Binnenspuikanaal.xls

Hoi,
Bijgevoegd een geactualiseerd excelbestand. Toelichting:
- [REDACTED] Last onder bestuursdwang is 13 okt as onherroepelijk; wordt dan weggesleept in november.
- [REDACTED] is een bedrijfsschip, is verplaatst, oude ontheffing is vervallen, huidige is tijdelijk tot 1 januari 2020.
- [REDACTED] zijn van de lijst af (boot is gesloopt).
- [REDACTED] is overleden en staat niet meer op de lijst.

Er zijn 9 boten die moeten worden gesaneerd.
Groet,

[REDACTED]
Rijkswaterstaat West-Nederland Noord
Afdeling Werkenpakket
Toekanweg 7, Haarlem
Postbus 2232, 3500 GE Utrecht
[REDACTED]

693

[Redacted]

Van: Baukje Kramer
Verzonden: maandag 9 oktober 2017 16:09
Aan: [Redacted]
Onderwerp: FW: Woonboten Zuiderbinnenkanaal

Hoi [Redacted]
Onderstaand de reactie van [Redacted] inzake de woonboten nabij het Witte theater.
Wil jij dit met [Redacted] opnemen, dan ook even de stavaza van [Redacted] bespreken.
Nog een vraagje, ben jij in de gelegenheid om 20 oktober met Floor mee te gaan naar het bestuurlijk overleg?

Met vriendelijke groet,

Baukje Kramer

Van: [Redacted]
Verzonden: maandag 9 oktober 2017 9:33
Aan: Baukje Kramer
Onderwerp: RE: Woonboten Zuiderbinnenkanaal

694

Hoi,
In het BO van 21 december 2016 is al over prioritering/fasering (zoals [Redacted] gesproken. Ook juridisch zijn er verschillende mogelijkheden (en valkullen). Ik wil de juridische scenario's met [Redacted] bespreken om de risico's te beperken.

Groet,

[Redacted]
Rijkswaterstaat West-Nederland Noord
Afdeling Werkenpakket
Toekanweg 7, Haarlem
Postbus 2232, 3500 GE Utrecht

Van: Baukje Kramer [Redacted]
Verzonden: maandag 2 oktober 2017 17:18
Aan: [Redacted]
CC: Baukje Kramer
Onderwerp: Woonboten Zuiderbinnenkanaal

695

Beste [Redacted]
Aan de kanaaldijk in IJmuiden, ter hoogte van het Witte Theater (zie voor de locatie de bijlage), zijn minimaal twee ligplaatsen voor woonboten gecreëerd. [Redacted]

[Redacted]

[Redacted]

stuur zo ook nog foto's ter verduidelijking.

Met vriendelijke groet,

Baukje Kramer

afdelingsmanager
Economische zaken, Wonen en Ruimtelijk beleid
Gemeente Velsen
Dudokplein 1, 1971 EN IJmuiden
Postbus 465, 1970 AL IJmuiden

[Redacted]

De proclaimer van e-mail van de gemeente Velsen vindt u op:
The e-mail proclaimer can be found here:

<http://www.velsen.nl/Proclaimer>

696

Van: [redacted]
Verzonden: woensdag 11 oktober 2017 14:24
Aan: [redacted]
CC: Baukje Kramer; [redacted]
Onderwerp: Tabel met overzicht woonboten en status
Bijlagen: Kopie van Woonboten Binnenspuikanaal 171011.xls

Hallo [redacted]

Op basis van de informatie van [redacted] heb ik bijgaand zijn tabel nog wat aangepast oa. toegevoegd voor NH of gedoogbeschikking nodig is. Dat moet ook voor Velsen nog gebeuren en verder zal [redacted] de benodigde informatie uit de tweede ronde gesprekken toevoegen.

Vanmiddag ga ik agenda voor het ambtelijk overleg sturen. De tabel moet dan mogelijk nagezonden worden of volgende week dinsdag ter plekke uitgedeeld en besproken worden t.b.v. bestuurlijk overleg de 20^e.

Met vriendelijke groet,
[redacted]

[redacted]

beleidsadviseur – Ruimtelijke Ontwikkeling

T [redacted]
M [redacted]
Houtplein 33 2012 DE Haarlem

www.noord-holland.nl
[redacted]



Aan dit bericht en eventuele bijlagen kunnen geen rechten worden ontleend.
Het Provinciaal Bestuur van Noord-Holland.

Van: [redacted]
Verzonden: maandag 9 oktober 2017 15:17
Aan: [redacted]
CC: Baukje Kramer; [redacted]
Onderwerp: Overzicht BSKW

697

Hoi,

Bijgevoegd een geactualiseerd excellbestand. Toelichting:

- [redacted] Last onder bestuursdwang is 13 okt as onherroepelijk; wordt dan weggesleept in november.
- [redacted] is een bedrijfsschip, is verplaatst, oude ontheffing is vervallen, huidige is tijdelijk tot 1 januari 2020.
- [redacted] zijn van de lijst af (boot is gesloopt).
- [redacted] is overleden en staat niet meer op de lijst.

Er zijn 9 boten die moeten worden gesaneerd.
Groet,

[REDACTED]

[REDACTED]

Rijkswaterstaat West-Nederland Noord
Afdeling Werkenpakket
Toekanweg 7, Haarlem
Postbus 2232, 3500 GE Utrecht

[REDACTED]

698

Overzicht woonboten Noorderlusweg Binnenspuikanaal en Derde Rijkbinnehaven oktober 2017

Naam	Woonboot	Nieuwe adres	Ontheffing ligplaatsverbod Bpr	Watervergunning	Status	Gedoopte beschikking gemeente?	Gedoopte beschikking provincie?
		Noorderlusweg 16 A			nieuwe eigenaar sinds 2016, geen huurakte		
		Noorderlusweg 16 B					
		Noorderlusweg 16 C					
		Noorderlusweg 16 D					
		Noorderlusweg 16 E			er ligt maar één boot dus 1 ligplaatsontheffing is vervallen		
		Noorderlusweg 16 F					
		Noorderlusweg 16 G					
		Noorderlusweg 16 G			gedig tot 1 januari 2020, is een concessione, is verpand oude ontheffing is vervallen, huidige is tijdelijk tot 1 januari 2020		
		Noorderlusweg 16 H					
		Noorderlusweg 18 Derde Rijkbinnehaven			Laat bestuursdwang 13/10/17 onherroepelijk		ja, indien dit gebeurt voordat boot wordt weggehaald in nov

699

[REDACTED]

Van: [REDACTED]
Verzonden: woensdag 11 oktober 2017 14:47
Aan: [REDACTED] Baukje Kramer;
[REDACTED]

Onderwerp: Agenda en stukken ambtelijk overleg woonboten 17 oktober
Bijlagen: Agenda171017.docx; Concept Verslag woonboten buitenspuikanaal 13 september 2017.docx; 20-170927 Verslag Informatiebijeenkomst woonbootbewoners CD.docx; Kopie van Woonboten Binnenspuikanaal 171011.xls; Bijlage 4 Memo NH stand vervolprocedure gedoogbeschikkingen.pdf; Bijlage 4 bebouwing_PIP_Zeetoegang_Umond_luchtfoto_2016.pdf; Agenda171020.docx

Beste mensen,

Bijgaand de agenda en stukken voor het ambtelijk overleg woonboten op 17 oktober.
Bijlage 3 is nog incompleet, vanuit het omgevingsmanagement zullen wensen bewoners nog worden toegevoegd.

Met vriendelijke groet,

[REDACTED]

[REDACTED]

beleidsadviseur - Ruimtelijke Ontwikkeling

[REDACTED]

[REDACTED]

Houtplein 33 2012 DE Haarlem

www.noord-holland.nl

[REDACTED]



Aan dit bericht en eventuele bijlagen kunnen geen rechten worden ontleend.
Het Provinciaal Bestuur van Noord-Holland.

21 22

6

2

1

19

14

Bebouwing

Nummer, Tot. opp. gebouw, l

1	30,3m2
2	27,7m2
6	9,0m2
7	48,3m2

678

Bestek N° 126
Dienst 1903.

Voorgevel

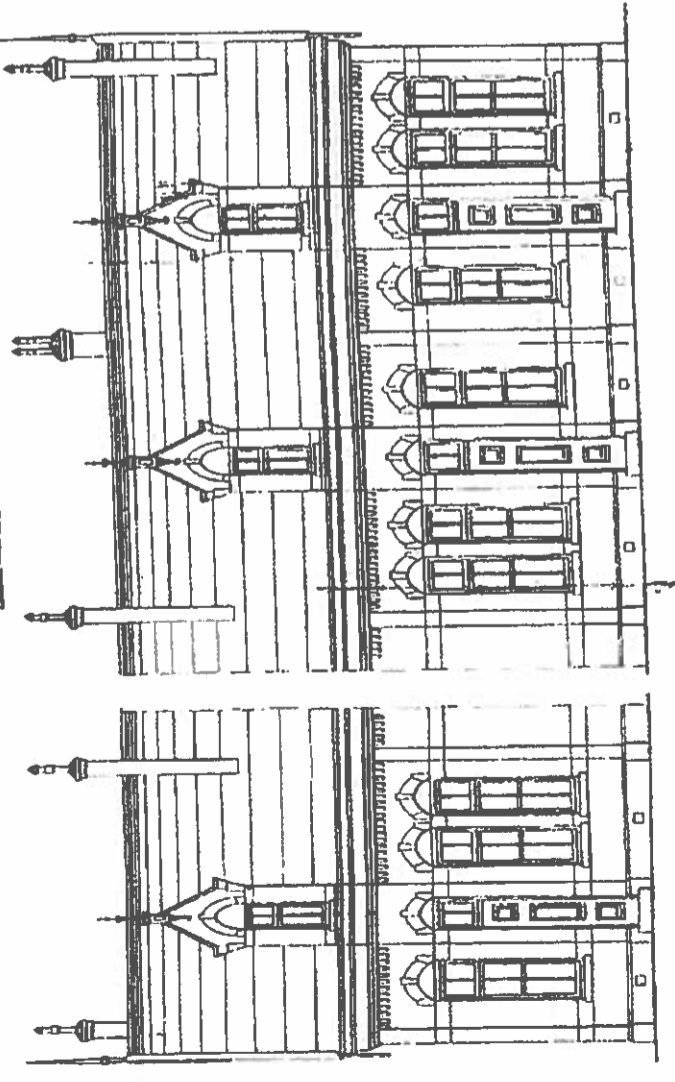

Doorsnede AB

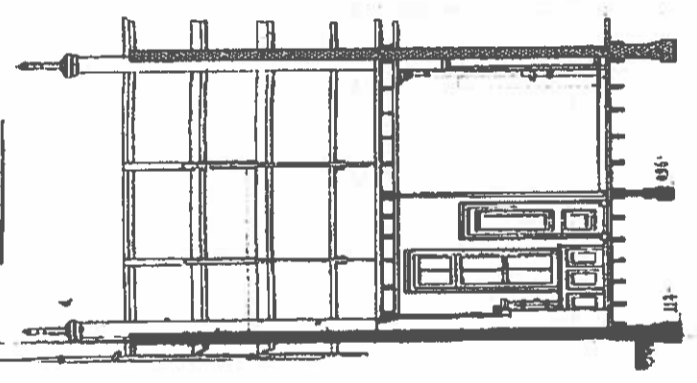

Doorsnede CD

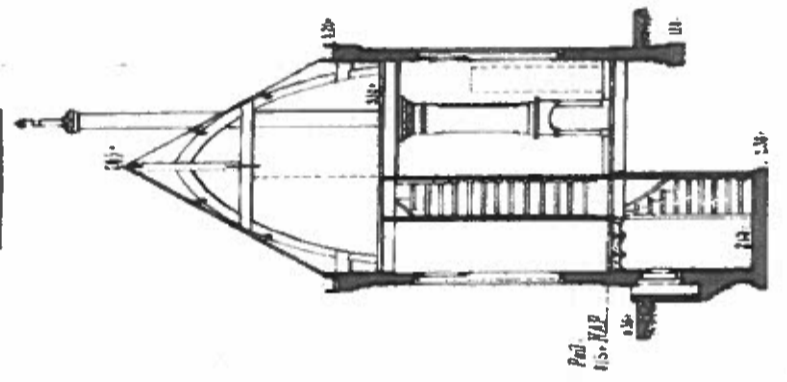

Eindelevel

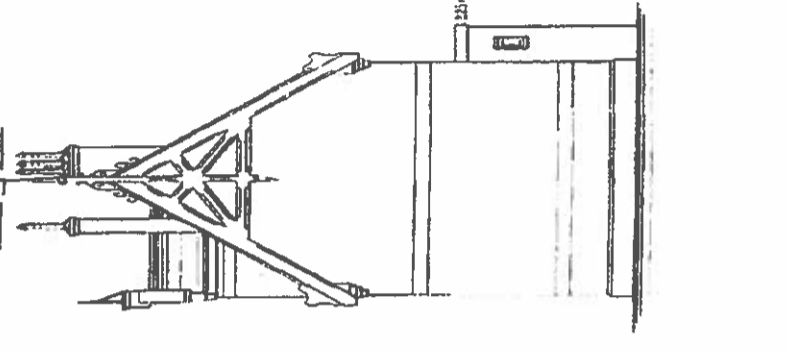

WONINGEN

VOOR

PERSONNEEL

bij de

ELECTRISCHE INRICHTING

te

Muiden.

Platte grond

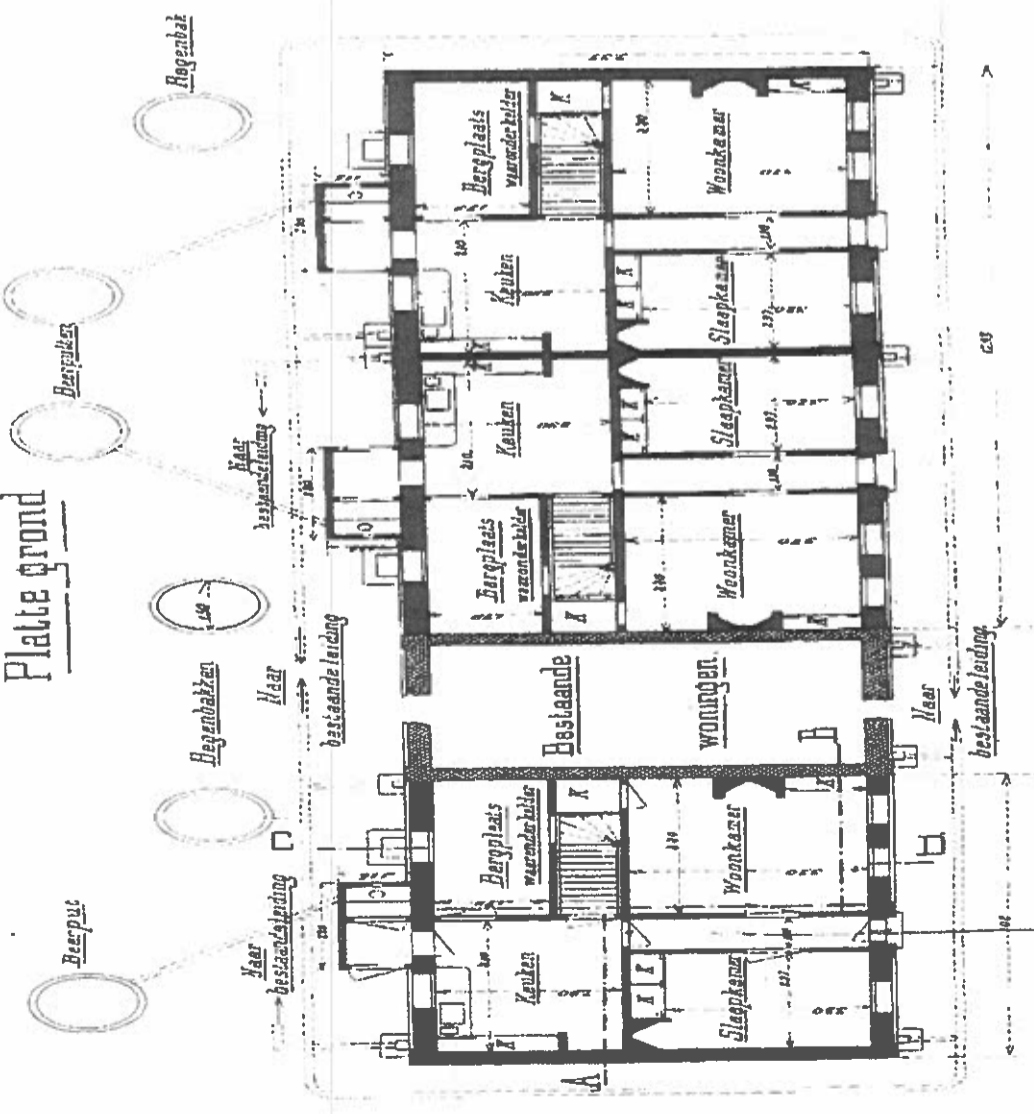

Kapplan

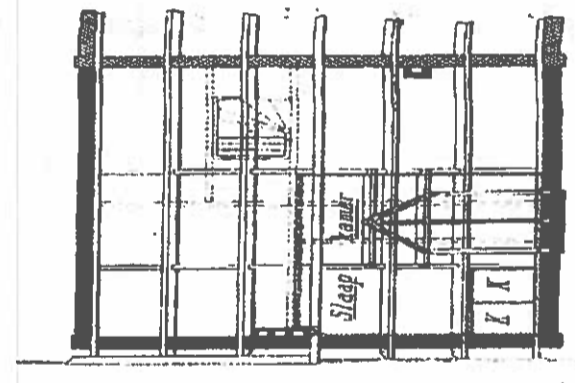

Situatie.
Schaal 1 à 2500.

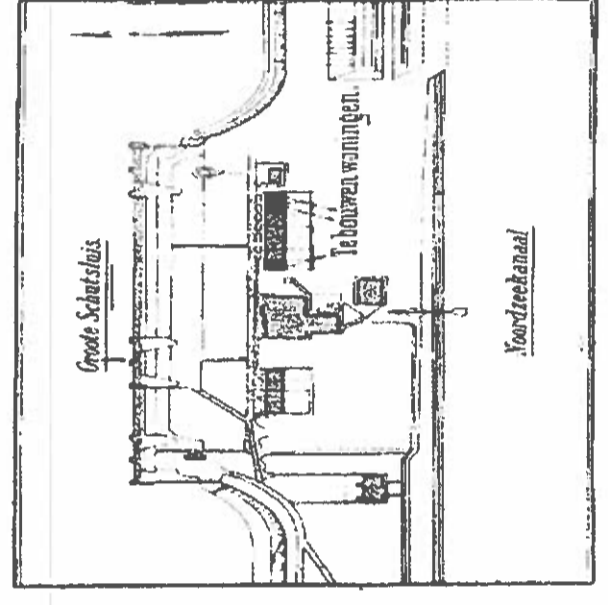

Schaal 1 à 100

GEWARRANT.
Klaarus Burgemeester
en Wethouders van VEELSRU,
den 24 Chmvr 1903.

Stuiver

Opgevoerd door de
Koningin van de Verenigd
KONINGIN

Akkoord bij het 12 April 1903 N° 126
van de Gemeente van Muiden,
A. T. O. B. B. O. T.

Overzigt bij het 27 April 1903 N° 126
van de Gemeente van de Koningin van Muiden,
P. A. E. N. E. R. P. E. R.

Aan
Ambtelijk overleg woonboten
Kopie aan

[Redacted]

1 bijlage(n)

[Redacted]

Betreft Stand procedure NH gedoogbeschikkingen

Memo

[Redacted]

Wij hebben geïnventariseerd welke bebouwing op land voor het grootste deel binnen het PIP valt. Daartoe is bijgaande kaart opgesteld. Deze is besproken met RWS. Velsen heeft nog niet op de kaart gereageerd.

[Redacted]

705

[Redacted]
Van: [Redacted]
Verzonden: woensdag 11 oktober 2017 14:59
Aan: [Redacted] Baukje
Kramer, [Redacted]
Onderwerp: RE: Agenda en stukken ambtelijk overleg woonboten 17 oktober

Beste mensen,

Wij zullen onze bevindingen van de tweede ronde gesprekken in een korte memo toelichten.

[Redacted]

Jan: [Redacted]
Verzonden: woensdag 11 oktober 2017 14:47
Aan: [Redacted] 'Baukje
Kramer' <BKramer@Velsen.nl> [Redacted]
Onderwerp: Agenda en stukken ambtelijk overleg woonboten 17 oktober

Beste mensen,

Bijgaand de agenda en stukken voor het ambtelijk overleg woonboten op 17 oktober.
Bijlage 3 is nog incompleet, vanuit het omgevingsmanagement zullen wensen bewoners nog worden toegevoegd.

Met vriendelijke groet,

[Redacted]

[Redacted]

beleidsadviseur - Ruimtelijke Ontwikkeling

T [Redacted]
M [Redacted]
Houtplein 33 2012 DE Haarlem

www.noord-holland.nl



Aan dit bericht en eventuele bijlagen kunnen geen rechten worden ontleend.
Het Provinciaal Bestuur van Noord-Holland.

De weg naar een succesvol bedrijventerrein? Lees verder.

*****DISCLAIMER*****

Deze e-mail is vertrouwelijk en alleen bestemd voor de geadresseerde. Mocht u dit bericht per abuis hebben ontvangen, dan verzocht wij u dit direct te melden en het bericht en eventuele bijlagen te verwijderen.

*****DISCLAIMER*****

706

[Redacted]

Van: [Redacted]
Verzonden: donderdag 12 oktober 2017 11:54
Aan: [Redacted] Baukje Kramer,
Onderwerp: Bestuurlijk overleg woonboten afgezegd

Beste mensen,

Het bestuurlijk overleg van de 20^e is afgezegd vanwege agendaconflicten.
Laten we dinsdag bespreken hoe snel er een nieuw overleg gepland kan worden of dat er op andere manier contact moet zijn tussen de bestuurders.
Ondertussen hebben we volgens mij ambtelijk genoeg te bespreken conform de toegestuurde agenda.

Met vriendelijke groet,

[Redacted]

[Redacted]

beleidsadviseur - Ruimtelijke Ontwikkeling

T [Redacted]
M [Redacted]
Houtplein 33 2012 DE Haarlem

www.noord-holland.nl
[Redacted]



Aan dit bericht en eventuele bijlagen kunnen geen rechten worden ontleend.
Het Provinciaal Bestuur van Noord-Holland.

707

[Redacted]

Van: [Redacted]
Verzonden: dinsdag 17 oktober 2017 17:38
Aan: [Redacted]
CC: [Redacted] Baukje Kramer
Onderwerp: Afspraken ambtelijk overleg woonboten
Bijlagen: Afspraken ambtelijkoverleg 171017.docx

Beste mensen,

Bijgaand de afspraken van het overleg vandaag.
Laat me weten als je nog opmerkingen hebt.

Met vriendelijke groet,
[Redacted]

[Redacted]

beleidsadviseur - Ruimtelijke Ontwikkeling

T [Redacted]
M [Redacted]
Houtplein 33 2012 DE Haarlem

www.noord-holland.nl
[Redacted]



Aan dit bericht en eventuele bijlagen kunnen geen rechten worden ontleend.
Het Provinciaal Bestuur van Noord-Holland.

709

[REDACTED]
[REDACTED]
Van: [REDACTED]

Verzonden: woensdag 18 oktober 2017 08:08

Aan: [REDACTED]

CC: [REDACTED] Baukje Kramer; [REDACTED]
[REDACTED]

Onderwerp: RE: Afspraken ambtelijk overleg woonboten

Hoi,
Kleine aanvulling. Ik meen dat we hebben afgesproken dat in de begeleidende brief die met het verslag wordt verstuurd de hoorbrief van RWS wordt aangekondigd (Ik zal een tekstdeel aanleveren indien nodig). Ook zou de gemeente nog binnen een week op het verslag reageren.
[REDACTED]

Groet,
[REDACTED]

[REDACTED]
Rijkswaterstaat West-Nederland Noord
Afdeling Werkenpakket
Toekanweg 7, Haarlem
Postbus 2232, 3500 GE Utrecht
Tel. [REDACTED]
email: [REDACTED]

710

[REDACTED]

Van: Baukje Kramer
Verzonden: woensdag 18 oktober 2017 08:58
Aan: [REDACTED]
CC: [REDACTED]
Onderwerp: Afspraken ambtelijkoverleg 171017



Afspraken
ambtelijkoverle...

Hoi [REDACTED] en [REDACTED]
Zie mijn opmerkingen op het verslag, svp aanvullen (zo nodig).
Wil 1 van jullie het verslag vandaag aan [REDACTED] toesturen?
[REDACTED]

712

[REDACTED]

Van: [REDACTED]
Verzonden: woensdag 18 oktober 2017 09:34
Aan: [REDACTED]
CC: Baukje Kramer
Onderwerp: Afspraken ambtelijkoverleg 171017



**Afspraken
ambtelijkoverleg...**

Hi [REDACTED]

zoals afgesproken hierbij mijn correctie en opmerking! Check jij even of mijn opmerking aangaande Eneco klopt!

Thnx...jij stuurt door hè!

714

[Redacted]

Van: [Redacted]
Verzonden: woensdag 18 oktober 2017 13:42
Aan: [Redacted]
CC: [Redacted] Baukje Kramer, [Redacted]
Onderwerp: RE: Afspraken ambtelijk overleg-woonboten

Hoi

Een paar kleine aanvullingen:

- [Redacted]
- In de brief met het verslag van de informatiebijeenkomst wordt aangekondigd dat er een brief van RWS aan zit te komen. Het lijkt mij het meest zinvol als we contact opnemen met de bewoners, nadat de brief van RWS ontvangen is en niet om aan te kondigen dat het verslag van de informatiebijeenkomst er aan zit te komen (verslag onder punt 6).
- [Redacted]

Met vriendelijke groet,

[Redacted]

AKROCONSULT

Benoordenhoutseweg 43 // 2596 BC Den Haag //
Postbus 97882 // 2509 GB Den Haag //

[Redacted]

www.akroconsult.nl

****DISCLAIMER****Deze email is vertrouwelijk en alleen bestemd voor de geadresseerde. Mocht u dit bericht per abuis hebben ontvangen, dan verzoeken wij u dit direct te melden en het bericht en eventuele bijlagen te verwijderen****DISCLAIMER****

715

[Redacted]

Van: [Redacted]
Verzonden: woensdag 18 oktober 2017 14:05
Aan: [Redacted]
CC: [Redacted] Baukje Kramer, [Redacted]
Onderwerp: RE: Afspraken ambtelijk overleg woonboten

Ik pas dit aan/verduidelijk het, [Redacted]

@ nog een ander punt voor allen. Ik vraag mij af of het verslag weer met een officiële brief met handtekeningen van de drie partijen verstuurd moet worden naar de woonbootbewoners.
Het gaat niet om een officiële brief dit keer. Daarnaast heeft dit bij de laatste brief veel tijd gekost voor de provincie en ging er ook veel tijd overheen, voordat de brief daadwerkelijk verstuurd kon worden.
Ik stel voor het verslag en de aankondiging van de brief per mail te versturen. [Redacted] hebben de emailadressen van de bewoners.
Zelf kan ik dit doen in de week van 30 oktober, volgende week ben ik vrij. Als het eerder moet, dan zou Velsen of RWS dit op moeten pakken.

Met vriendelijke groet,
[Redacted]

[Redacted]

beleidsadviseur - Ruimtelijke Ontwikkeling

T [Redacted]
[Redacted]
Houtplein 33 2012 DE Haarlem

www.noord-holland.nl
[Redacted]



716

[Redacted]

Van: [Redacted]
Verzonden: woensdag 18 oktober 2017 14:51
Aan: [Redacted]
CC: [Redacted] Baukje Kramer
Onderwerp: RE: Afspraken ambtelijk overleg woonboten

Dank je, [Redacted]

Ik zal ze verwerken. Wat betreft fasering bij punt 2. Dat is zo afgesproken in een eerder bestuurlijk overleg. Ik zal dit laten staan inclusief wat wethouder Bal wil.

Met vriendelijke groet,
[Redacted]

[Redacted]

beleidsadviseur - Ruimtelijke Ontwikkeling

T [Redacted]
M [Redacted]
Houtplein 39 2012 DE Haarlem

www.noord-holland.nl
[Redacted]



Van: [Redacted]
Verzonden: woensdag 18 oktober 2017 14:27
Aan: [Redacted]
CC: [Redacted] Baukje Kramer
Onderwerp: RE: Afspraken ambtelijk overleg woonboten

717

Beste [Redacted]

Bijgaand het verslag van het ambtelijk overleg retour met opmerkingen vanuit Velsen.

Met vriendelijke groet,

[Redacted]

Handhavingjurist
Publiekzaken
Toezicht en Handhaving
Gemeente Velsen
Dudokplein 1, 1971 EN IJmuiden
Postbus 466, 1970 AL IJmuiden

718

[REDACTED]

Van: [REDACTED]
Verzonden: donderdag 19 oktober 2017 15:47
Aan: [REDACTED]
CC: [REDACTED] Baukje Kramer
Onderwerp: RE: Afspraken ambtelijk overleg woonboten

Ha allen,

[REDACTED]

Het verslag alleen per e-mail versturen lijkt mij onvoldoende, wat mij betreft doen we dit én én. Zodat we er niet op aangesproken kunnen worden dat we niet zorgvuldig communiceren. Dat dit meer tijd kost is dan maar zo. Weer met logo's is niet per se noodzakelijk, als maar wel duidelijk is dat de drie partijen afzender zijn.

Hartelijke groet,

[REDACTED]

719

[Redacted]

Van: [Redacted]
Verzonden: donderdag 19 oktober 2017 21:11
Aan: Floor Bal; Secretariaat van der Hoek; 'nanou.beekman@rws.nl'
CC: [Redacted] Baukje Kramer; [Redacted]
[Redacted]
[Redacted] Secretariaat van der Hoek;
[Redacted]
Onderwerp: Agenda en stukken overleg woonboten morgen!
Bijlagen: Agenda171020 met bijlagen.pdf

Geachte dame en heren,

Bijgaand de voorgestelde agenda en bijlagen voor het bestuurlijk overleg woonboten Velsen morgen om 13.30 uur bij de provincie.

Met vriendelijke groet,

[Redacted]

[Redacted]

beleidsadviseur – Ruimtelijke Ontwikkeling

T [Redacted]
M [Redacted]
Houtplein 33 2012 DE Haarlem

www.noord-holland.nl

[Redacted]



Aan dit bericht en eventuele bijlagen kunnen geen rechten worden ontleend.
Het Provinciaal Bestuur van Noord-Holland.

Aan
Bestuurlijk overleg woonboten 20 oktober 2017
Kopie aan

Uw contactpersoon

■■■■■■■■■■
BE/RO

Telefoonnummer ■■■■■■■■■■
■■■■■■■■■■

Betreft Bijlage 2: stand procedures

Memo

19 oktober 2017

2/1

In het ambtelijk overleg op 17 oktober zijn nadere afspraken gemaakt over de procedures. Afgesproken is dat:

- a. RWS op 30 oktober een brief naar de woonbootbewoners stuurt, met daarin het *voornemen* om de ligplaatsonthefingen in te trekken.
- b. Daarna hebben bewoners een week om te reageren, ook zullen ze mogelijk gehoord willen worden door RWS.
- c. Vervolgens zullen de gedoogschikkingen van Velsen en provincie, tegelijkertijd met het besluit voor daadwerkelijke intrekking van de ligplaatsonthefingen door RWS, verstuurd worden.

De provincie heeft geïnventariseerd welke bebouwing op land binnen het PIP valt, zie bijlage 3. Het gaat met name om twee bouwsels. Daarnaast enkele bebouwing, die voor het grootste deel binnen het bestemmingsplan Zeezicht valt. (Elektriciteitskastjes zijn eigendom van de netbeheerder.)

In het schema hieronder zijn per woonbootelgenaar de eisen/wensen samengevat weergegeven op basis van de eerste inventariserende gesprekken van de omgevingsmanager.

	Naam en adres	Eisen/wensen
1.	Noordersluisweg 16A, [REDACTED]	<ul style="list-style-type: none"> - wil in de basis en zo lang mogelijk blijven liggen i.v.m. zijn werk - zo niet, dan wil hij een alternatieve ligplaats in de buurt (bijv. Zijkanaal B) - waarde boot + ligplaats is getaxeerd op [REDACTED] - advocaat ingeschakeld
2.	Noordersluisweg 16B, [REDACTED]	<ul style="list-style-type: none"> - bij beperkte gezondheidsrisico's blijven liggen - zo niet, nieuwe ligplaats
3.	Noordersluisweg 16C, [REDACTED]	<ul style="list-style-type: none"> - kan om persoonlijke redenen niet op de wal wonen - wil blijven liggen o.b.v. een persoonsgebonden uitsterfconstructie voor de langere termijn + € [REDACTED] vergoeding - zo niet, dan een alternatieve ligplek - zo niet, dan schadeloosstelling van [REDACTED] - advocaat ingeschakeld
4.	Noordersluisweg 16D, [REDACTED]	<ul style="list-style-type: none"> - bij beperkte gezondheidsrisico's/overlast blijven liggen - zo niet, dan financiële compensatie obv taxatie of alternatieve ligplaats - advocaat ingeschakeld
5.	Noordersluisweg 16E, [REDACTED]	<ul style="list-style-type: none"> - wil geen gesprek als overheidsinstanties niets te bieden hebben
6.	Noordersluisweg 16F, [REDACTED]	<ul style="list-style-type: none"> - blijven wonen met komst van windmolens is geen optie - uitplaatsing met compensatie obv taxatie - advocaat ingeschakeld
7.	Noordersluisweg 16G, [REDACTED]	<ul style="list-style-type: none"> - liever een alternatieve ligplaats, mits de ligging redelijk is (omgeving Amsterdam/Haarlem), dan een financiële compensatie obv taxatie - advocaat ingeschakeld
8.	Noordersluisweg 16G, [REDACTED]	VERVALLEN

9.	Noordersluisweg 16H, [REDACTED]	<ul style="list-style-type: none"> - zakelijke insteek, geen persoonlijke binding met Noordersluisweg - financiële compensatie of alternatieve ligplaats zonder compensatie
10.	Noordersluisweg 16J, [REDACTED]	VERVALLEN
11.	Noordersluisweg 18, [REDACTED]	VERVALLEN
12.	3 ^e Rijksbinnenhaven, [REDACTED]	<ul style="list-style-type: none"> - oplossing in lijn met eerdere uitplaatsingen naar Zij kanaal B; alternatieve ligplaats - advocaat Ingeschakeld

725

[Redacted]

Van: [Redacted]
Verzonden: maandag 23 oktober 2017 17:06
Aan: [Redacted]
CC: [Redacted] Baukje Kramer
Onderwerp: RE: Afspraken ambtelijk overleg woonboten
Bijlagen: 20-170927 Verslag informatiebijeenkomst woonbootbewoners (opm. CD).docx;
20-171006 Definitief verslag gesprek [Redacted].pdf; 20-171006 Definitief verslag
gesprek [Redacted].pdf

Beste allen,

Hierbij stuur ik jullie ter informatie de verslagen van de laatste gesprekken, die [Redacted] en ik met de heren [Redacted] en [Redacted] gevoerd hebben.

Verder heb ik de laatste versie van het verslag van de informatiebijeenkomst bijgevoegd. @Baukje, [Redacted] kunnen jullie hier nog op reageren?

Met vriendelijke groet,

[Redacted]
Adviseur

AKROCONSULT

Benoordenhoutseweg 43 // 2596 BC Den Haag //
Postbus 97662 // 2509 GB Den Haag //

[Redacted]

www.akroconsult.nl

****DISCLAIMER**** Deze email is vertrouwelijk en alleen bestemd voor de geadresseerde. Mocht u dit bericht per abuis hebben ontvangen, dan verzoeken wij u dit direct te melden en het bericht en eventuele bijlagen te verwijderen****DISCLAIMER****

72g

[REDACTED]

Van: [REDACTED]
Verzonden: woensdag 25 oktober 2017 13:03
Aan: [REDACTED]
CC: [REDACTED] Baukje Kramer
Onderwerp: 20-170927 Verslag informatiebijeenkomst woonbootbewoners (opm. CD) [REDACTED]



20-170927 Verslag
informatiebi...

Dag [REDACTED]

Hierbij wat kleine aanvullingen van Velsen. Goed verslagen, hoor!
Als ik je niet meer spreek dan wens ik je fijn zwangerschapsverlof toe.
Geniet en tot in maart!

Hartelijke groet,
[REDACTED]

731

[REDACTED]
Van: [REDACTED]
Verzonden: woensdag 25 oktober 2017 13:06
Aan: [REDACTED]
Onderwerp: RE: verslag bewonersavond

Hi allebei

Zoals jullie zien verslag is doorgestuurd!
Nog een klein dingetje: is de vraag over deelname in CNB al beantwoord door ons?
Of heb ik iets gemist?!

Hoor graag van !

Met vriendelijke groet,

[REDACTED]
senior communicatie adviseur
Communicatie
Gemeente Velsen
Dudokplein 1, 1971 EN Urmuiden
Postbus 485, 1970 AL Urmuiden

 [REDACTED]
 [REDACTED]



Van: [REDACTED]
Verzonden: woensdag 25 oktober 2017 10:44
Aan: [REDACTED]
Onderwerp: verslag bewonersavond

732

Hi [REDACTED]
<< Bestand: 20-170927 Verslag informatiebijeenkomst woonbootbewoners (opm. [REDACTED].docx >>
Graag je opmerkingen op het verslag.

Met vriendelijke groet,

[REDACTED]
Handhavingsjurist
Publiekszaken
Toezicht en Handhaving
Gemeente Velsen
Dudokplein 1, 1971 EN Urmuiden
Postbus 485, 1970 AL Urmuiden

 [REDACTED]
 [REDACTED]

<< OLE-object: Picture (Device Independent Bitmap) >>

733

[REDACTED]

Van: [REDACTED]
Verzonden: woensdag 25 oktober 2017 13:35
Aan: [REDACTED]
[REDACTED] Baukje Kramer
CC: [REDACTED]
Onderwerp: Definitief verslag informatiebijeenkomst woonboten
Bijlagen: 20-170927 Verslag informatiebijeenkomst woonbootbewoners (definitief).pdf

Beste allen,

Hierbij stuur ik jullie het definitieve verslag van de informatiebijeenkomst. Als ik me niet vergis, dan zou [REDACTED] zorgen voor het versturen hiervan aan de woonbootbewoners?

Met vriendelijke groet,

[REDACTED]
Adviseur

AKROCONSULT

Benoordenhoutseweg 43 // 2596 BC Den Haag //
Postbus 97682 // 2509 GB Den Haag //

[REDACTED]

www.akroconsult.nl

*****DISCLAIMER*****Deze email is vertrouwelijk en alleen bestemd voor de geadresseerde. Mocht u dit bericht per abuis hebben ontvangen, dan verzoeken wij u dit direct te melden en het bericht en eventuele bijlagen te verwijderen*****DISCLAIMER*****

735

[Redacted]

Van: Baukje Kramer
Verzonden: woensdag 25 oktober 2017 14:43
Aan: [Redacted]
CC: [Redacted] Baukje Kramer
Onderwerp: RE: Definitief verslag informatiebijeenkomst woonboten

Beste allen,
We zouden een gezamenlijke brief maken voor versturen van het verslag waarin de actie van RWS wordt benoemd.
[Redacted] zou een voorzet doen.
Ik heb nog geprobeerd te achterhalen welk adres onjuist was. Dit lijkt niet aan de orde, de lijst van AKRO klopt, dus als we die aanhouden moet het goed komen.

Met vriendelijke groet,

Baukje Kramer

afdelingsmanager
Economische zaken, Wonen en Ruimtelijk beleid
Gemeente Velsen
Dudokplein 1, 1971 EN IJmuiden
Postbus 485, 1970 AL IJmuiden

[Redacted]
[Redacted]

737

[REDACTED]

Van: [REDACTED]
Verzonden: donderdag 26 oktober 2017 12:29
Aan: [REDACTED] Baukje Kramer
CC: [REDACTED]
Onderwerp: Re: Definitief verslag Informatiebijeenkomst woonboten

Dag [REDACTED]

[REDACTED]

[REDACTED]

[REDACTED]

[REDACTED]

[REDACTED]

[REDACTED]

[REDACTED]

Ik hoop dat je hier iets mee kunt.

Met vriendelijke groet,

[REDACTED]

[REDACTED]

Benoordenhoutseweg 43 // 2596 BC Den Haag //
Postbus 97862 // 2509 GB Den Haag //

[REDACTED]

www.akroconsult.nl

730

[Redacted]

Van: [Redacted]
Verzonden: woensdag 1 november 2017 16:29
Aan: [Redacted]; Baukje Kramer, [Redacted]
CC: [Redacted]
Onderwerp: Stand brief verslag aan woonbootbewoners

Beste mensen,

In het bestuurlijk overleg op 20 oktober is afgesproken dat een brief met het verslag van de bewonersavond samen met de aankondiging van de brief van RWS deze week verstuurd wordt. Door tijdgebrek bij mijzelf en bij ondersteuning kan ik dit volgende week oppakken. Ik hoop dat de brief dan ook verstuurd kan worden.

Ik stel voor om een simpele brief te maken met alleen verslag en aankondiging brief RWS. Deze brief dan door de provincie te laten tekenen namens de andere partijen. Dat gaat het snelste. Ik zal jullie concept brief sturen voor reactie.

Verslag van bestuurlijk overleg hoop ik z.s.m. te sturen.

Met vriendelijke groet,

[Redacted]

[Redacted]

beleidsadviseur - Ruimtelijke Ontwikkeling

T [Redacted]

M [Redacted]

Houtplein 33 2012 DE Haarlem

www.noord-holland.nl

[Redacted]



Aan dit bericht en eventuele bijlagen kunnen geen rechten worden ontleend.
 Het Provinciaal Bestuur van Noord-Holland.

739

[Redacted]
Van: [Redacted]
Verzonden: woensdag 1 november 2017 16:36
Aan: [Redacted]
CC: [Redacted] Baukje Kramer; [Redacted]
Onderwerp: Re: Stand brief verslag aan woonbootbewoners

Beste mensen,

In mijn contacten kom ik steeds weer een aantal punten/argumenten tegen die ik graag even wil delen:
- het ligplaatsenbeleid is overeengekomen tussen ras/provincie en gemeente en gaat boven het bestemmingsplan (kan ik mij niet voorstellen, maar een hardnekkig standpunt aan bewonerszijde);

[Redacted]
[Redacted]
[Redacted]
Hebben jullie enig idee waaraan men refereert en hoe eea zit?

Met vriendelijke groet,

[Redacted]
Partner

[Redacted]

Benoordenhoutseweg 43 // 2596 BC Den Haag //
Postbus 97662 // 2508 GB Den Haag //

[Redacted]

www.akroconsult.nl

741

[Redacted]

Van: [Redacted]
Verzonden: woensdag 1 november 2017 17:13
Aan: [Redacted] Baukje Kramer, [Redacted]
CC: [Redacted]
Onderwerp: Voorstel brief bewoners: voor reactie
Bijlagen: Brief.docx; 20-170927 Verslag Informatiebijeenkomst woonbootbewoners (definitief).pdf

Beste mensen,

Toch tijd gevonden om vast een tekst op te stellen, zie bijgaand.
Graag reactie daarop.

[Redacted] zorg jij nog voor beantwoording van de openstaande vragen in het verslag?

Met vriendelijke groet,

[Redacted]

[Redacted]

beleidsadviseur - Ruimtelijke Ontwikkeling

T [Redacted]
M [Redacted]
Houtplein 33 2012 DE Haarlem

www.noord-holland.nl

[Redacted]

 Provincie
Noord-Holland

743

[Redacted]

Van: [Redacted]
Verzonden: woensdag 1 november 2017 17:26
Aan: [Redacted]
CC: [Redacted] Baukje Kramer, [Redacted]
Onderwerp: Re: Voorstel brief bewoners: voor reactie

Dag [Redacted] (e.a.),

[Redacted]

[Redacted]

[Redacted]

Met vriendelijke groet,

[Redacted]
Partner

[Redacted]

Bencordenhoutseweg 43 // 2596 BC Den Haag //
Postbus 97662 // 2509 GB Den Haag //

[Redacted]

www.akroconsult.nl

744

[REDACTED]
Van: [REDACTED]
Verzonden: donderdag 2 november 2017 08:02
Aan: [REDACTED]
CC: [REDACTED] Baukje Kramer; [REDACTED]
Onderwerp: FW: Definitief verslag Informatiebijeenkomst woonboten

Hoi,

[REDACTED]
Groet,
[REDACTED]

745

[REDACTED]

Van: [REDACTED]
Verzonden: donderdag 2 november 2017 08:18
Aan: [REDACTED]
CC: [REDACTED] Baukje Kramer; [REDACTED]
Onderwerp: RE: Voorstel brief bewoners: voor reactie

Goedemorgen,

Eens met [REDACTED] dat die laatste zin eruit moet. Verder is het in de eerste alinea aangeven aan....ipv aangeven naar. Fijn dat jullie het verzenden van de brief verzorgen.

[REDACTED]

746

[REDACTED]

Van: [REDACTED]
Verzonden: donderdag 2 november 2017 09:26
Aan: [REDACTED]
CC: [REDACTED] Baukje Kramer, [REDACTED]
Onderwerp: RE: Definitief verslag Informatiebijeenkomst woonboten
Bijlagen: 20-170927 Verslag informatiebijeenkomst woonbootbewoners (definitief).pdf

Hoi [REDACTED]

Deze mail van [REDACTED] had ik nog niet gezien bij het versturen van mijn vorige mail. Hierbij nogmaals het aangepaste verslag.

Met vriendelijke groet,

[REDACTED]
Adviseur

AKROCONSULT

Benoordenhoutseweg 43 // 2506 BC Den Haag //
Postbus 97662 // 2509 GB Den Haag //

[REDACTED]

www.akroconsult.nl

*****DISCLAIMER*****Deze email is vertrouwelijk en alleen bestemd voor de geadresseerde. Mocht u dit bericht per abuis hebben ontvangen, dan verzoeken wij u dit direct te melden en het bericht en eventuele bijlagen te verwijderen *****DISCLAIMER*****

747

[Redacted]

Van: [Redacted]
Verzonden: donderdag 2 november 2017 08:33
Aan: [Redacted]
CC: [Redacted]; Baukje Kramer; [Redacted]
Onderwerp: RE: Stand brief verslag aan woonbootbewoners

Hoi,
Een toelichting van mijn kant.

Het ligplaatsenbeleid Noordzeekanaalgebied van 2003 is een interne beleidsregel van Rijkswaterstaat die als basis dient om te kunnen bepalen of al dan niet het ligplaats nemen kan worden toegestaan. Het wettelijk kader is de Scheepvaartverkeerswet en het Binnenvaartpolitiereglement. Op basis van deze wetgeving kan de beheerder slechts toetsen aan een veilig en doelmatig scheepvaartverkeer. Het ligplaats nemen met een woonboot wordt slechts toegestaan als nevengebruik van de vaarweg en voor zover er geen hinder is voor het scheepvaartverkeer. Er kan dus niets worden gezegd of gesteld over het ruimtelijk gebruik in het kader van de Wet ro. Het ruimtelijk gebruik wordt door de gemeente (of PIP provincie) vastgesteld in het bestemmingsplan en dit bestemmingsplan gaat dus "boven" (eigenlijk er naast) het Ligplaatsenbeleid. Hierdoor kan het dus dat er toestemming van RWS is om ligplaats te nemen maar dat dit toch in strijd is met het bestemmingsplan.

[Redacted]

Zoals ik al eerder heb aangegeven is de juridische situatie voor [Redacted] anders omdat hij in de Derde Rijksbinnenhaven ligt en voor deze haven geen algemeen ligplaatsverbod op grond van het Binnenvaartpolitiereglement van toepassing is. Zijn hoorbrief van volgende week is dus anders. Maar ook voor hem geldt 1 maart 2023.

Groet,
[Redacted]

748

[Redacted]

Van: Baukje Kramer
Verzonden: vrijdag 3 november 2017 15:22
Aan: [Redacted]

CC: [Redacted]
Onderwerp: RE: Voorstel brief bewoners: voor reactie

Beste mensen,
[Redacted]

Met vriendelijke groet,

Baukje Kramer

afdelingsmanager
Economische zaken, Wonen en Ruimtelijk beleid
Gemeente Velsen
Dudokplein 1, 1971 EN IJmuiden
Postbus 465, 1970 AL IJmuiden

[Redacted]
[Redacted]

[Redacted]

749

[REDACTED]

Van: Staven
Verzonden: maandag 6 november 2017 09:44
Aan: [REDACTED]
Onderwerp: RE: Staf Wonen - Bespreken collegevoorstel woonboten in de sluis



Agendabundel
staf wonen 6-11...

Met vriendelijke groet,

[REDACTED]

Project- en managementassistent
Gebiedsontwikkeling
Werkzaamheid Ondersteuning
Gemeente Velsen
Dudokplein 1, 1971 EN Urmuiden
Postbus 485, 1970 AL Urmuiden



Van: [REDACTED]
Verzonden: maandag 6 november 2017 9:11
Van: Staven
CC: Baukje Kramer
Onderwerp: Staf Wonen - Bespreken collegevoorstel woonboten in de sluis

750

Beste collega,

Bijgaand het collegevoorstel ter bespreking in de staf Wonen van vandaag. << Bestand: Collegevoorstel gedogen woonboten.docx >>

Met vriendelijke groet,

[REDACTED]

Handhavingjurist
Publiekzaken
Toezicht en Handhaving
Gemeente Velsen
Dudokplein 1, 1971 EN Urmuiden
Postbus 485, 1970 AL Urmuiden



<<OLE-object: Picture (Device Independent Bitmap)>>

Bundel van de Staf Wonen van 6 november 2017

- 1 Mededelingen
- 2 Besluiten- en actiepuntenlijst d.d. 30 oktober 2017
 2. Verslag d.d. 17-10-30 Staf wonen.doc
- 3 Bestuurlijke zaken
 - 3.1 B & W agenda (de meest recente B&W agenda staat in IBABS onder persoonlijke documenten, B&W agenda's)
 - 3.2 Bestuurlijke termijnagenda week 44 EWR
 - 3.2. Kopie van Bestuurlijke termijnagenda EWR week 44 2017.xls
 - 3.3 Toezeggingen
 - 3.3.1 Collegebericht Rapportage Wonen in Velsen 2016 - aanvullende informatie
 - 3.3.1.1. CONCEPT Collegebericht Wonen in Velsen 2016 aanvullende informatie.docx
 - 3.3.1.2. Aanvullende info WIV 2016.docx
- 4 Agendapunten afdelingen:
 - 4.0.1 Bespreken collegevoorstel woonboten in de sluis
 - 4.0.1 Collegevoorstel gedogen woonboten.docx
 - 4.1 Ingekomen brieven
 - 4.2 Stand van zaken projecten
- 5 Raad
 - 5.1 Voorbereiding raad
 - 5.2 Voorbereiding sessies
 - 5.3 Raadsvragen
 - 5.4 Na bespreken raad/sessies
- 6 Voorbereiding Regionale overleggen en overige bijeenkomsten waarbij/-voor ambtelijke ondersteuning gewenst is
- 7 Agendapunten portefeuillehouder
- 8 Terugkoppeling externe overleggen
- 9 Rondvraag

		[REDACTED]		
●	[REDACTED]	[REDACTED]		[REDACTED]
		[REDACTED]		
		[REDACTED]		
		[REDACTED]		
		[REDACTED]		
		[REDACTED]		
		[REDACTED]		
		[REDACTED]		
		[REDACTED]		
		[REDACTED]		
		[REDACTED]		
●	[REDACTED]	[REDACTED]		●
●	[REDACTED]	[REDACTED]		●
		[REDACTED]		

GEMEENTE VELSEN

754

[REDACTED]

[REDACTED]

[REDACTED]	[REDACTED]	[REDACTED]	[REDACTED]
[REDACTED]	[REDACTED]	[REDACTED]	[REDACTED]
[REDACTED]	[REDACTED]	[REDACTED]	[REDACTED]
[REDACTED]	[REDACTED]	[REDACTED]	[REDACTED]



[REDACTED]

[REDACTED]

[REDACTED]

[REDACTED]

[REDACTED]

[REDACTED]

[REDACTED]

[REDACTED]

[REDACTED]

[REDACTED]

[REDACTED]

[REDACTED]

[REDACTED]

[REDACTED]

756

[Redacted]

Van: [Redacted]
Verzonden: maandag 6 november 2017 10:13
Aan: Baukje Kramer, [Redacted]
CC: [Redacted]
Onderwerp: Brief aan woonbootbewoners zoals die uitgaat!
Bijlagen: Brief.docx

Beste mensen,

Bijgaand de brief na jullie reactie. Graag een laatste check vandaag!

[Redacted] Baukje, graag reactie op de vraag om deze bij het verslag te voegen:

[Redacted]

[Redacted] lijkt me dat op onderstaande punt door jou een reactie moet komen in bijlage 2:

[Redacted]

Bedankt en met vriendelijke groet,

[Redacted]

[Redacted]

zeldsadviseur - Ruimtelijke Ontwikkeling

[Redacted]
 [Redacted]
 Houtplein 33 2012 DE Haarlem

www.noord-holland.nl
 [Redacted]



758

[Redacted]

Van: Baukje Kramer
Verzonden: maandag 6 november 2017 11:50
Aan: [Redacted]
CC: [Redacted]
Onderwerp: RE: Brief aan woonbootbewoners zoals die uitgaat!

Hoi [Redacted]

[Redacted]

Vraag CNB zoeken wij nog even uit.

Met vriendelijke groet,

Baukje Kramer

afdelingemanager
Economische zaken, Wonen en Ruimtelijk beleid
Gemeente Velsen
Dudokplein 1, 1971 EN IJmuiden
Postbus 485, 1970 AL IJmuiden

[Redacted]

759

[Redacted]

Van: [Redacted]
Verzonden: maandag 6 november 2017 12:18
Aan: Baukje Kramer
CC: [Redacted]
Onderwerp: RE: Brief aan woonbootbewoners zoals die uitgaat!

Hallo Baukje,

[Redacted]

Met vriendelijke groet,
[Redacted]

[Redacted]

beleidsadviseur - Ruimtelijke Ontwikkeling

[Redacted]

Houtplein 33 2012 DE Haarlem

www.noord-holland.nl
[Redacted]



760

[REDACTED]

Van: Baukje Kramer
Verzonden: maandag 6 november 2017 17:05
Aan: [REDACTED]
Onderwerp: FW: Collegevoorstel gedogen woonboten

Hoi [REDACTED]
Een aantal opmerkingen op het voorstel, zie het voorstel. Voorstel mag wel iets meer verhaal in.



Collegevoorstel
gedogen woonb...

[REDACTED]

Verder noem jij strijd met de Wabo, graag uitleggen dat voor het aanleggen van een woonboot een vergunning op grond van de Wabo nodig is (weten collegeleden niet)

Proces collegevoorstel en versturen bleven ook niet duidelijk, volgens mij besluit het college ivm bestuurlijke gevoelligheid
Brief svp toevoegen

Met Floor afgesproken dat we het voorstel nog even aan hem mailen en dan pas is corsa zetten

abrande, we moeten de vraag over rol van de gemeente in CNB nog beantwoorden (is vraag [REDACTED]). Svp oppakken (of moet ik iets voor je doen?).

Kennelijk heeft de CNB destijds de ligging van de woonboten getoetst. CNB is een GR waar de gemeente onderdeel van is, dus heeft de gemeente toestemming verleend.

Ik lees ook nog graag even mee.

Baukje

762

[REDACTED]

Van: [REDACTED]
Verzonden: maandag 6 november 2017 10:41
Aan: Floor Bal; [REDACTED]
CC: [REDACTED]
[REDACTED]
[REDACTED]
[REDACTED]

Onderwerp: Concept verslag bestuurlijk overleg woonboten 20 oktober
Bijlagen: Concept verslag bestuurlijk overleg 171020.docx

Geachte dame en heer,

Bijgaand het concept verslag van het overleg over de woonboten van 20 oktober.
Indien u hierop reactie hebt, hoor ik dat graag.

N.a.v. het verslag:

Deze week wordt het verslag van de Informatieavond met de bewoners verstuurd. Volgende week kan dan de eerste formele brief van RWS uitgaan.

Verdere planning, waaronder bestuurlijke overleggen wordt z.s.m. opgesteld.

Met vriendelijke groet,

[REDACTED]

[REDACTED]

beleidsadviseur - Ruimtelijke Ontwikkeling

[REDACTED]
[REDACTED]

Houtplein 33 2012 DE Haarlem

www.noord-holland.nl

 Provincie
Noord-Holland

Aan dit bericht en eventuele bijlagen kunnen geen rechten worden ontleend.
Het Provinciaal Bestuur van Noord-Holland.

764

[REDACTED]

Van: [REDACTED]
Verzonden: dinsdag 7 november 2017 08:23
Aan: [REDACTED] Baukje Kramer; [REDACTED]
Onderwerp: RE: Concept verslag bestuurlijk overleg woonboten 20 oktober

Hoi,
Zoals het er nu naar uit ziet kan het definitieve besluit van RWS om in te trekken rond 24 november worden verstuurd. De hoorbrief verstuur ik zodra ik een afschrift van de brief aan de bewoners met het verslag heb ontvangen (deze week?). Gaat het de gemeente en de provincie lukken om 24 november ook de gedoogbesluiten te versturen? Zo ja, dan zitten we in ieder geval nog ruim voor de kerstperiode.
groet,
[REDACTED]

[REDACTED]
Rijkswaterstaat West-Nederland Noord
Afdeling Werkenpakket
Toekanweg 7, Haarlem
Postbus 2232, 3500 GE Utrecht
[REDACTED]

765

[REDACTED]

Van: [REDACTED]
Verzonden: dinsdag 7 november 2017 09:28
Aan: Baukje Kramer; [REDACTED]
CC: [REDACTED]
Onderwerp: activiteiten Noordersluisweg

Hoi,
Bij de woonboten in het Binnenspuikanaal speelt het volgende. Op de 0800 telefoonlijn van RWS is een klacht/dp binnengekomen van de heer [REDACTED]. Een privé persoon tank zijn auto [REDACTED] vol met diesel vanuit een tank die is geplaatst op de locatie aldaar. Is de Omgevingsdienst hier mee bekend? Mogelijk optreden kan van belang zijn voor de relatie tussen de overheden en de bewoners.
Groet,
[REDACTED]

[REDACTED]

Rijkswaterstaat West-Nederland Noord
Afdeling Werkenpakket
Toekanweg 7, Haarlem
Postbus 2232, 3500 GE Utrecht
[REDACTED]

766

[Redacted]

Van: [Redacted]
Verzonden: dinsdag 7 november 2017 13:17
Aan: Baukje Kramer, [Redacted]
CC: [Redacted]
Onderwerp: RE: Reactie Velsen op CNG
Bijlagen: Brief.docx

Hallo Baukje en [Redacted]

De brief is nu gereed met bijlage. ik wacht alleen nog op antwoord over CNG.
Omdat ik de rest van de week buiten de deur ben, graag de brief met jullie aanvulling in bijlage 2 ook sturen naar [Redacted]

@ [Redacted] ik weet dus niet zeker of de brief deze week de deur uit zal gaan.

Met vriendelijke groet,
[Redacted]

[Redacted]

beleidsadviseur - Ruimtelijke Ontwikkeling

[Redacted]
[Redacted]
Houtplein 33 2012 DE Haarlem

www.noord-holland.nl
[Redacted]



Van: [Redacted]
Verzonden: dinsdag 7 november 2017 13:09
Aan: 'Baukje Kramer'; [Redacted]
CC: [Redacted]
Onderwerp: Reactie Velsen op CNG

[Redacted]

beleidsadviseur - Ruimtelijke Ontwikkeling

[Redacted]
[Redacted]

768

[REDACTED]

Van: [REDACTED]
Verzonden: dinsdag 7 november 2017 14:22
Aan: [REDACTED]
CC: Baukje Kramer; [REDACTED]
Onderwerp: RE: Concept verslag bestuurlijk overleg woonboten 20 oktober

Hallo [REDACTED]

Dat lijkt me een goede planning.

Om de gedoogbeschikkingen vanuit de provincie of omgevingsdienst te kunnen sturen heb ik van Velsen de lijst met bebouwing op land nodig.

@Baukje of [REDACTED] wanneer kunnen jullie die leveren?

Met groeten,

[REDACTED]

[REDACTED]

beleidsadviseur - Ruimtelijke Ontwikkeling

[REDACTED]

[REDACTED]

Houtplein 33 2012 DE Haarlem

www.noord-holland.nl

[REDACTED]

 Provincie
Noord-Holland

769

[REDACTED]

Van: [REDACTED]
Verzonden: dinsdag 7 november 2017 14:32
Aan: Baukje Kramer; [REDACTED]
CC: [REDACTED]
Onderwerp: FW: activiteiten Noordersluisweg

Hoi,
Deze melding klopt niet. Is inmiddels in behandeling bij RWS omdat de tank ergens anders stond. Sorry voor het misverstand.

Groet,
[REDACTED]

[REDACTED]

Rijkswaterstaat West-Nederland Noord
afdeling Werkenpakket
Toekanweg 7, Haarlem
Postbus 2232, 3500 GE Utrecht
[REDACTED]

77°

[Redacted]

Van: [Redacted]
Verzonden: dinsdag 7 november 2017 15:15
Aan: Baukje Kramer, [Redacted]
CC: [Redacted]
Onderwerp: RE: Reactie Velsen op CNG
Bijlagen: Brief.docx

Hier nog wat aangepaste versie van de brief, deze graag gebruiken.

[Redacted]

beleidsadviseur - Ruimtelijke Ontwikkeling

[Redacted]
[Redacted]

Houtplein 33 2012 DE Haarlem

www.noord-holland.nl

[Redacted]



772

Van: [redacted]
Verzonden: vrijdag 10 november 2017 13:33
Aan: [redacted]
CC: Baukje Kramer; [redacted]
Onderwerp: RE: Gedoogbeschikking woonboten

Dag [redacted]

Is het mogelijk de lijst van bebouwing die voor een deel binnen het PIP valt uiterlijk maandag a.s. toe te sturen?
Dit i.v.m. de afgesproken datum voor het gedoogbesluit.

Groeten,

[redacted]

Omgevingsdienst NZKG

Van: [redacted]
Verzonden: woensdag 8 november 2017 11:05
Aan: [redacted]
CC: 'Baukje Kramer' <BKramer@Velsen.nl>; [redacted]
Onderwerp: Gedoogbeschikking woonboten

773

Beste [redacted]

De OD NZKG gaat de gedoogbeschikkingen afgeven voor de bebouwing die binnen het PIP valt. Dat zal gebeuren door het team Bouwtoezicht daar.
Willen jullie de lijst met bebouwing die voor een deel binnen het PIP valt inclusief bij welke woonboot dit hoort, naar de OD sturen?
Mijn contactpersoon bij de OD is [redacted] zie c.c.

Bedankt en met vriendelijke groet,

[redacted]

[redacted]

beleidsadviseur - Ruimtelijke Ontwikkeling

[redacted]
[redacted]

Houtplein 33 2012 DE Haarlem

www.noord-holland.nl

[redacted]



 Denk aan het milieu voor u besluit deze mail te printen!

Aanvragen, meldingen, zienswijzen, klachten, verzoeken Wet openbaarheid van bestuur en verzoeken om informatie, kunnen uitsluitend via de daarvoor bestemde formulieren op digitale wijze worden ingediend en niet via dit e-mailadres. Als een digitaal formulier is ingediend wordt er een zaak aangemaakt in ons systeem. Verdere digitale communicatie vindt uitsluitend via de zaak plaats. Stukken of reacties die naar dit e-mailadres worden verzonden worden als niet ontvangen beschouwd, en er gaan geen wettelijke termijnen lopen. Informatie over de digitale werkwijze en de digitale bereikbaarheid van de Omgevingsdienst Noordzeekanaalgebied is beschikbaar op de website van de OD NZKG. Aan deze e-mail kunnen geen rechten worden ontleend. De Omgevingsdienst Noordzeekanaalgebied sluit iedere aansprakelijkheid uit die voortvloeit uit de elektronische verzending van dit bericht en de bijlage(n). De inhoud van dit e-mailbericht (en de bijlagen) is uitsluitend bestemd voor de geadresseerde(n). Ontvangt u dit bericht ten onrechte? Dan verzoeken wij u de afzender hierover te informeren en het bericht te verwijderen. De Omgevingsdienst Noordzeekanaalgebied staat er niet voor in dat de integriteit van dit bericht behouden is gebleven. Ook garanderen wij niet dat dit bericht en de bijlage(n) vrij is van virussen, niet is onderschept of vatbaar is geweest voor tussenkomst (door derden).

774

[Redacted]

Van: [Redacted]
Verzonden: vrijdag 10 november 2017 17:18
Aan: [Redacted]
CC: [Redacted] Baukje Kramer
Onderwerp: Brieven met verslag informatieavond zijn vandaag verstuurd
Bijlagen: Document 1013125 Toezending verslag informatieavond woonbootbewoners Velsen 27
inhoud document.pdf

Hallo [Redacted]

Voor jullie informatie: de brieven aan de woonbootbewoners met het verslag van de Informatieavond zijn vandaag verstuurd. Hier een voorbeeld van een brief.

Met vriendelijke groet,
[Redacted]

[Redacted]

beleidsadviseur - Ruimtelijke Ontwikkeling

[Redacted]
[Redacted]

Houtplein 33 2012 DE Haarlem

www.noord-holland.nl

[Redacted]



Aan dit bericht en eventuele bijlagen kunnen geen rechten worden ontleend.
Het Provinciaal Bestuur van Noord-Holland.

POSTBUS 3007 2001 DA HAARLEM

[Redacted]
[Redacted]
[Redacted]
[Redacted]

Gedeputeerde Staten
Uw contactpersoon
[Redacted]
BEL/RO

[Redacted]
[Redacted]

111

Betreft: Verslag informatieavond 27 september 2017.

Verzenddatum

Geachte heer [Redacted]

10 NOV. 2017

Bijgaand sturen wij u, mede namens de gemeente Velsen en Rijkswaterstaat, het verslag van de informatieavond van 27 september jongstleden over de ligplaatsen en overige bouwwerken in en aan het Binnenspuikanaal en de Derde Rijksbinnenhaven. Indien u opmerkingen heeft op het verslag, dan kunt u deze doorgeven aan de omgevingsmanager, de heer [Redacted]

Kenmerk
970715/1013125

Uw kenmerk

In het verslag staan enkele punten, die uitgezocht zouden worden. In bijlage 2 vindt u de antwoorden. Indien u hier nog vragen over heeft, dan kunt u voor de gemeente contact opnemen met de heer [Redacted]. Voor Rijkswaterstaat kunt u contact opnemen met de heer [Redacted].

In het verslag is vermeld dat Rijkswaterstaat een start maakt met de juridische procedure. In de week van 20 november ontvangt u hierover schriftelijk (per brief en email) bericht.

Mede namens de gemeente Velsen en Rijkswaterstaat,

Hoogachtend,
Gedeputeerde Staten van Noord-Holland,
namens dezen,

Sectormanager Ruimtelijke Ontwikkeling
[Redacted]

Deze brief is digitaal vastgesteld en daarom niet ondertekend.

- Bijlage 1: verslag informatieavond 27 september 2017
- Bijlage 2: reactie op enkele vragen tijdens de informatieavond

Postbus 3007
2001 DA Haarlem
Telefoon (023) 514 3143
Fax (023) 514 3030

Houtplein 33
2012 DE Haarlem
www.noordholland.nl

776

[Redacted]

Van: [Redacted]
Verzonden: maandag 13 november 2017 11:39
Aan: [Redacted]
CC: Baukje Kramer, [Redacted]
Onderwerp: opzegging

Dag [Redacted]

Kun jij nog een keer aangeven wanneer de ligplaatsvergunning/huurcontract gepland staan om te worden ingetrokken (datum)?

Bedankt en groet,

[Redacted]
Partner

AKROCONSULT

Benoordenhoutseweg 43 // 2598 BC Den Haag //
Postbus 97662 // 2609 GB Den Haag //

[Redacted] // [Redacted]

www.akroconsult.nl

Akro Consult versterkt Akro Finance met nieuwe partner [Redacted] [Lees verder..](#)

*****DISCLAIMER*****
Deze email is vertrouwelijk en alleen bestemd voor de geadresseerde. Mocht u dit bericht per abuis hebben ontvangen, dan verzoeken wij u dit direct te melden en het bericht en eventuele bijlagen te verwijderen.
*****DISCLAIMER*****

777

[Redacted]

Van: [Redacted]
Verzonden: dinsdag 14 november 2017 08:10
Aan: [Redacted]
CC: [Redacted] Baukje Kramer; [Redacted]
Onderwerp: RE: opzegging

Hoi,
Mijn planning is om maandag 20 november de brieven te versturen met start procedure Intrekken ontheffingen ligplaats/watervergunningen. Ook per mail. Jullie krijgen een afschrift. De ligplaatsnemers krijgen een week om te reageren. Vervolgens worden de reacties in een Besluit tot intrekking meegenomen en dit Besluit probeer ik dan in week 48 te versturen.

Groet,
[Redacted]

[Redacted]
Rijkswaterstaat West-Nederland Noord
Afdeling Werkenpakket
Toekanweg 7, Haarlem
Postbus 2232, 3500 GE Utrecht
[Redacted]

778

[REDACTED]

Van: Baukje Kramer
Verzonden: dinsdag 14 november 2017 08:59
Aan: [REDACTED]
CC: Baukje Kramer
Onderwerp: Collegevoorstel gedogen woonboten1465



Collegevoorstel
gedogen woonb...

Hoi [REDACTED]
Duidelijk voorstel.
Nog een aantal opmerkingen.
*un je tussen 10 en 11 nog even bij mij binnen lopen?
dankje

780

[Redacted]

Van: [Redacted]
Verzonden: woensdag 15 november 2017 16:30
Aan: [Redacted]
Onderwerp: Collegevoorstel gedogen woonboten



**Collegevoorstel
gedogen woonb...**

Hoi [Redacted]

Helder zo. Ik heb rond het memo nog een paar aanpassingen gedaan. Deze versie gaat richting B&W.

Groet,
[Redacted]

785

[REDACTED]

Van: [REDACTED]
Verzonden: maandag 20 november 2017 12:05
Aan: [REDACTED] Baukje Kramer; [REDACTED]
CC: [REDACTED]
Onderwerp: RE: Brief met start procedure Rijkswaterstaat
Bijlagen: Document 1018345 Verzoek opstellen gedoogbesluiten bebouwing Noorderslui....docx;
Document 1018351 bijlage 3 bij 1018345 memo bebouwing aan Noordersluiswe...pdf;
Document 1018349 bijlage 2 bij 1018345 kaart woonboten inhoud document.pdf

Dank je, [REDACTED]

En ook voor de anderen:

Bijgaand de brief met bijlagen 2 en 3 die de provincie deze week naar ODNZKG stuurt met de vraag om
gedoogbeschikkingen op te stellen.

Met vriendelijke groet,

[REDACTED]

[REDACTED]

beleidsadviseur - Ruimtelijke Ontwikkeling

[REDACTED]

Houtplein 33 2012 DE Haarlem

www.noord-holland.nl

[REDACTED]



7pg

[REDACTED]

Van: [REDACTED]
Verzonden: dinsdag 21 november 2017 11:50
Aan: [REDACTED]
Onderwerp: Collegevoorstel gedogen woonboten



**Collegevoorstel
gedogen woonb...**

Hoi [REDACTED]
Het college heeft nog een paar wijzigingen in het voorstel aangebracht.
Bijgaand de definitieve versie.

Groet,
[REDACTED]

791

[Redacted]

Van: [Redacted]
Verzonden: dinsdag 21 november 2017 14:52
Aan: bestuurssecretariaat
CC: [Redacted]
Onderwerp: Vraag over overleg met Eneco over windmolens n.a.v. bestuurlijk overleg woonboten
Bijlagen: Concept verslag bestuurlijk overleg 171020 CD.docx

Beste dames,

In het bestuurlijk overleg woonboten Velsen van 20 oktober is afgesproken, dat er een overleg komt met Eneco en investeerders in de windmolens Spuisluis. Dit op verzoek van wethouder Bal. Zie bijgaand het verslag.

Zou u aan wethouder Bal willen vragen met welke personen van Eneco cq. Investeerder RWS, gemeente en provincie om de tafel moeten gaan? Ook graag hun contactgegevens.

Dan zal ik vervolgens vragen aan het secretariaat van gedeputeerde v.d. Hoek om een datum te zoeken.

Bedankt en met vriendelijke groet,
[Redacted]

[Redacted]

beleidsadviseur - Ruimtelijke Ontwikkeling

[Redacted]
[Redacted]

Houtplein 33 2012 DE Haarlem

www.noord-holland.nl
[Redacted]



Aan dit bericht en eventuele bijlagen kunnen geen rechten worden ontleend.
Het Provinciaal Bestuur van Noord-Holland.

793

[Redacted]

Van: [Redacted]
Verzonden: woensdag 22 november 2017 08:55
Aan: [Redacted]
Onderwerp: FW: Brief met start procedure Rijkswaterstaat
Bijlagen: Document 1018345 Verzoek opstellen gedoogbesluiten bebouwing Noordersluis...docx;
Document 1018351 bijlage 3 bij 1018345 memo bebouwing aan Noordersluiswe....pdf;
Document 1018349 bijlage 2 bij 1018345 kaart woonboten Inhoud document.pdf

Hoi [Redacted]

Alles goed? We zien elkaar wel in de wandelgang maar that's it!
Heb je al een datum wanneer wij ons brief gaan versturen?
Wil je dat ik nog meekijk?

aat maar even weten; misschien even een kopje koffie volgende week samen?

●
Met vriendelijke groet,

[Redacted]

senior communicatie adviseur
Communicatie
Gemeente Velsen
Dudokplein 1, 1971 EN IJmuiden
Postbus 465, 1970 AL IJmuiden

[Redacted]

794

[REDACTED]

Van: [REDACTED]
Verzonden: woensdag 22 november 2017 15:04
Aan: [REDACTED]
Onderwerp: woonboten

Dag [REDACTED]

Van de bewoners [REDACTED] kreeg ik het verzoek om een brief na te trekken van 20 februari jl. van de gemeente aan RWS onterecht handhaven. Heb jij die brief en is die openbaar?

Dank vast!

Vriendelijke groet,

[REDACTED]
Partner Akro Consult

Op 18 okt. 2017 om 14:27 heeft [REDACTED] het volgende geschreven:

Beste [REDACTED]

Bijgaand het verslag van het ambtelijk overleg retour met opmerkingen vanuit Velsen.

Met vriendelijke groet.

[REDACTED]

Handhavingsjurist
Publiekzaken
Toezicht en Handhaving
Gemeente Velsen
Dudokplein 1, 1971 EN IJmuiden
Postbus 465, 1970 AL IJmuiden

[REDACTED]
[REDACTED]

795

[Redacted]

Van: [Redacted]
Verzonden: donderdag 23 november 2017 09:09
Aan: [Redacted] Baukje Kramer [Redacted]
CC: [Redacted]
Onderwerp: FW: Aanschrijving bewoners woonschepen
Bijlagen: Brieven woonbootbewoners.pdf; Handhavingsbrief van gemeente aan RWS.pdf; Procedure Rijkswaterstaat intrekken ligplaatsontheffing

Hol,
 De termijn voor indienen zienswijze heb ik op verzoek van de advocaat verlengd; zie onderstaand. Verzending van het intrekkingbesluit wordt hierdoor 11 december 2017. De gedoogbesluiten kunnen dan ook worden verstuurd. Eerder heb ik aan [Redacted] 4 december als datum genoemd. Edith heb jij het email adres van [Redacted] zodat ik hem kan berichten? [Redacted] lig jij een beetje op schema. Ik zag dat Baukje tot 12 december niet bereikbaar is. Ik neem aan dat 11 december nog wel kan geteet op kerstperiode anders hoor ik dat graag zo snel mogelijk. Wethouder Bal is daar erg gevoelig voor. [Redacted] Procedureel maken die paar weken voor mij niet zoveel uit; januari kan ook.

Groeten,
[Redacted]

[Redacted]
 Rijkswaterstaat West-Nederland Noord
 Afdeling Werkenpakket
 Toekanweg 7, Haarlem
 Postbus 2232, 3500 GE Utrecht
 [Redacted]

Van: [Redacted]
Verzonden: donderdag 23 november 2017 8:54
Van: HABITAT | [Redacted]
Onderwerp: RE: Aanschrijving bewoners woonschepen

796

Geachte heer [Redacted]
 Bijgevoegd vindt u de brieven die in de brief omtrent het voornemen tot intrekken zijn genoemd:

1. Brief van 28 juli 2017 van 3 overheden aan bewoners;
2. Brief van 20 februari 2017 van gemeente Velsen aan Rijkswaterstaat.

 Over [Redacted] verzoek om verlenging van de termijn het volgende. De genoemde termijn heeft alleen betrekking op feiten en omstandigheden die de basis zijn voor het besluit. Ik denk dat het merendeel van de feiten en omstandigheden bij Rijkswaterstaat bekend zijn. Ook zal er na het besluit tot intrekking de mogelijkheid zijn tot het indienen van een bezwaarschrift (met hoorzitting). Bij de behandeling van het bezwaarschrift zullen alle juridische argumenten naar voren kunnen worden gebracht.

Aan de andere kant wil ik de bewoners op geen enkele wijze beperken in hun mogelijkheden en kom ik aan uw verzoek tegemoet door de termijn te verlengen tot 4 december 2017. De in de hoorbrief op voorhand genoemde hoorzitting kan om organisatorische redenen niet worden verplaatst. Mocht u nadere informatie wensen dan hoor ik dat graag.

Groeten,

[REDACTED]
Ps. De begeleidingsmail aan de bewoners heb ik ook bijgevoegd.

[REDACTED]
Rijkswaterstaat West-Nederland Noord
Afdeling Werkenpakket
Toekanweg 7, Haarlem
Postbus 2232, 3600 GE Utrecht
[REDACTED]
[REDACTED]

Van: HABITAT | [REDACTED]
Verzonden: woensdag 22 november 2017 10:53
Aan: [REDACTED]
Onderwerp: Aanschrijving bewoners woonschepen

797

Geachte heer [REDACTED]

Zoals u bekend treed ik op als advocaat/gemachtigde voor de familie [REDACTED] die een woonschip bewoont in de 3^e Rijksbinnenhaven te Velsen. Verder treed ik op voor de bewoners elgenars van schepen die gelegen zijn aan de Noordersluisweg te Velsen, [REDACTED] [REDACTED]

U hebt mijn cliënten bij brieven van 20 november aangeschreven. In deze brieven hebt u aangekondigd voornemens te zijn verleende ontheffingen op grond van het Binnenvaartpolitiereglement en watervergunningen in te trekken en te bewerkstelligen de dat de bestaande huurovereenkomsten voor de ligplaatsen worden beëindigd. De houders van de ontheffingen hebt u in de gelegenheid gesteld om binnen een week op het voornemen te reageren.

Ik verzoek u in de eerste plaats de termijn voor het indienen van een reactie met ten minste één week te verlengen, tot en met 4 december 2017. Gezien de complexiteit van de materie, de impact van het voornemen op mijn cliënten en de noodzaak met hen te overleggen is de nu geboden termijn te kort.

Daar komt bij dat u in het voornemen en de brief aan [REDACTED] verwijst naar brieven aan uw dienst van de gemeente Velsen van (in ieder geval) 17 februari 2017 en 20 februari 2017 waarover ik niet beschik. Omdat deze brieven de onderbouwing vormen van uw voornemen heb ik deze nodig om een goede reactie te kunnen opstellen.

Ik verzoek u dus ook om mij de relevante correspondentie met de gemeente Velsen, en tenminste de in uw brieven aan mijn cliënten genoemde brieven, zo spoedig mogelijk te doen toekomen.

Ik zie uw reactie tegemoet.

Met vriendelijke groet,

[REDACTED] | Advocaat



HABITAT advocaten en juristen | Rotterdam

T 088-2400700 | omgeving.nl | actief, altijd dichtbij | [yisitekaartje](#)

Dit bericht met eventuele bijlagen kan vertrouwelijke informatie bevatten en is uitsluitend bestemd voor onze relaties.

801

[REDACTED]

Van: [REDACTED]
Verzonden: donderdag 23 november 2017 10:44
Aan: [REDACTED] Baukje Kramer;
[REDACTED]
CC: [REDACTED]
Onderwerp: RE: Aanschrijving bewoners woonschepen

Beste mensen,

De bewoners dringen erop aan dat nu zo snel mogelijk besluiten worden genomen waartegen zij kunnen ageren (anders dan horen volgens de hoorbrief).

Waarvan akte,

Gr. [REDACTED]

Van: [REDACTED]
Verzonden: donderdag 23 november 2017 09:09
Aan: [REDACTED] Baukje Kramer
[REDACTED]
[REDACTED]
CC: [REDACTED]
Onderwerp: FW: Aanschrijving bewoners woonschepen

Hoi,

De termijn voor indienen zienswijze heb ik op verzoek van de advocaat verlengd; zie onderstaand. Verzending van het intrekkingbesluit wordt hierdoor 11 december 2017. De gedoogbesluiten kunnen dan ook worden verstuurd. Verder heb ik aan [REDACTED] 4 december als datum genoemd.

[REDACTED] heb jij het email adres van [REDACTED] zodat ik hem kan berichten?

[REDACTED] lig jij een beetje op schema. Ik zag dat Baukje tot 12 december niet bereikbaar is.

Ik neem aan dat 11 december nog wel kan gelet op kerstperiode anders hoor ik dat graag zo snel mogelijk.

Wethouder Bal is daar erg gevoelig voor. [REDACTED] Procedureel maken die paar weken voor mij niet zoveel uit; januari kan ook.

Groeten,
[REDACTED]

[REDACTED]
Rijkswaterstaat West-Nederland Noord
Afdeling Werkenpakket
Toekanweg 7, Haarlem
Postbus 2232, 3500 GE Utrecht
Tel. [REDACTED]
email: [REDACTED]

802

[Redacted]

Van: [Redacted]
Verzonden: donderdag 23 november 2017 12:24
Aan: [Redacted]
Onderwerp: FW: Gedoogbeschikking woonboten

Dag [Redacted]

Kan jij aangeven wanneer ik de lijst met bebouwing die gedeeltelijk binnen het Pip valt kan ontvangen?

Ik hoor het graag.

Groeten,
[Redacted]

803

[Redacted]

Van: [Redacted]
Verzonden: donderdag 23 november 2017 12:36
Aan: [Redacted]
CC: [Redacted] Baukje Kramer; [Redacted]
Onderwerp: reacties op hoorbrief RWS

Hoi,

23 november 2017.
Stand van zaken reacties op hoorbrief RWS (20 november verstuurd):

Reacties:

1. Email [Redacted] met inhoudelijke bezwaren.
2. Email [Redacted] met gevoelsmatige reactie.
3. Advocaat Rutteman namens: familie [Redacted], [Redacted] en [Redacted]. Inhoud volgt nog.
4. Advocaat van ARAG namens dhr [Redacted]. Inhoud volgt nog
5. Dhr [Redacted] (nog) geen reactie. Email kwam terug omdat adres niet klopte.
6. Dhr [Redacted] heeft (nog) niet gereageerd.

Van de schriftelijke correspondentie is alleen de brief van [Redacted] door KPN als "onbestelbaar" teruggestuurd.

De advocaten hebben uitstel verzocht van de reactietermijn en dit gekregen tot 4 december 2017.

Conclusie:
- 2 bewoners hebben (nog) niet gereageerd. 7 bewoners wel.

Groeten,
[Redacted]

[Redacted]
Rijkswaterstaat West-Nederland Noord
Afdeling Werkenpakket
Toekanweg 7, Haarlem
Postbus 2232, 3500 GE Utrecht
Tel. [Redacted]
email: [Redacted]

Joy

[Redacted]

Van: [Redacted]
Verzonden: vrijdag 24 november 2017 14:58
Aan: Baukje Kramer; [Redacted]
CC: [Redacted]
Onderwerp: FW:
Bijlagen: 1e.doc Verslag.doc

Beste mensen,

Zie het verzoek van de heer [Redacted] om aanpassing (vervanging) van het verslag. Graag jullie reactie hierop.

Met vriendelijke groet,

[Redacted]
Partner

[Redacted]

Benoordenhoutseweg 43 // 2506 BC Den Haag //
Postbus 97662 // 2509 GB Den Haag //

[Redacted]

www.arkoconsult.nl

Van: [Redacted]
Verzonden: donderdag 23 november 2017 13:47
Aan: [Redacted].nl
Onderwerp:

Das

Geachte [Redacted] Beste [Redacted] ik stuur U het uitgetypte Audio verslag, Ik vind het namelijk te veel verschillen met Verslag Van Arko Consult.
Ik maak ook hierom bezwaar tegen het Arko Consult verslag, de verschillen zijn dusdanig groot, dat ik U wil verzoeken om het Arko verslag aan te passen.
Verder wil ik U verzoeken om er voor te zorgen dat iedere Woonboot bewoner wie het aangaat ook werkelijk het aangepaste verslag krijgt, er zijn div. klachten dat niet iedereen het eerste verslag gekregen heeft, ik hoop dat U het aangepaste verslag dus wel bij iedereen kan afgeven.

In reactie verblijf ik, en met Vriendelijke Groet.
[Redacted]

Wij zijn op zoek naar een gedreven, breed georiënteerde vastgoedeconoom ter versterking van ons team! [Meer informatie.](#)

*****DISCLAIMER*****

Deze email is vertrouwelijk en alleen bestemd voor de geadresseerde. Mocht u dit bericht per abuis hebben ontvangen, dan verzoeken wij u dit direct te melden en het bericht en eventuele bijlagen te verwijderen.

*****DISCLAIMER*****

806

1e

- 1 Zie Opening info.
- 2 Vragen en opmerkingen:

1. Alleen aanvulling: de rest klopt vr. 1

Bij antwoord [] wat als plantekening word aangegeven is waar de provincie beheer heeft.

Zie Vraag 2. Alleen aanvulling: voor het antwoord [] hoort nog te staan:

FB: Antwoord: welke Woonboten, volgens mij ligt daar niks in het water.

[] Ja naast de zeeverkeners...

FB: OH die liggen dan aan de Kanaaldijk?

Daar moet RWS sowieso naar kijken.

Antwoord [] Wij zijn begonnen door de Windmolens... Maar ik zal eerst de rol van RWS toelichten. Eerst vergund en verhuurt en dan plots dit willen eindigen komt misschien wat vreemd over, maar de Gemeente gaat nu éénmaal over de Ruimtelijke invulling, dus wat er gebeurt op het land maakt de Gemeente uit, zelfs RWS heeft de Minister laten blijken, moet toestemming vragen als ze een bouwwerk op hun grond willen bouwen. Ook een bouwwerk toelaten op hun grond moet dan worden toegestaan door de Gemeente. Is dit niet toegestaan door de Gemeente spreken ze ons hierop aan, zo simpel is dat. Nu dat hebben ze ook gedaan via een brief, het kon niet via het bestemmingsplan en via de jurisprudentie van de Raad van State in 2014, zij hebben gezegd; ga daar iets aan doen, en wij als eigenaar moeten er dus voor zorgen dat daar een einde aan komt, zover dit binnen onze macht ligt.

Als voorbeeld er is recent discussie geweest over een andere ligplaats, de ligplaats mocht niet via het bestemmingsplan, hierbij heeft de Gemeente een dwangsom opgelegd, om aan te geven dat wij dit moeten oplossen.

Stel de Gemeente ons een dwangsom oplegt en we sturen die door aan jullie, daar worden jullie ook niet wijs van, ze hadden jullie ook rechtstreeks kunnen aanspreken.

We hebben met de Gemeente afgesproken, we moeten een termijn hebben waarin we dit netjes kunnen oplossen, dat is afgesproken.

3. Aanvulling Na vraag [] en voor het antwoord FB.

[] Ik wil dit gezegd hebben, want de vraag werd gesteld via [] wat is RWS hun rol, nu dit is onze rol.

Zie vraag 3 antwoord FB:.....dan het antwoord [] Daarna aanvullend.

[] Verteld kort over het ligplaats beleid en alle schepen die hier in opgenomen zijn.

[] Antwoord: Dit is wat ik bedoel met het Scheepvaartverkeerswet, via deze wet liggen jullie niet in de weg, maar de situatie is veranderd sinds 2014.

[] We kunnen hier later op in gaan, ik ben toch nieuwsgierig wat netjes oplossen inhoud, dat is volgens mij het belangrijkste, dan kunnen we verdere discussies minimaliseren.

[] Hoe hadden jullie netjes oplossen in gedachten?

FB: Antwoord zie vraag 3.

[] Antwoord Nee die zijn er niet, aanvullend,

[] Die zijn er wel, kijk maar in zijkanaal B.

FB: Antwoord, Zijkanaal b heeft Riool, en staat in de havenverordening, is een stuk maatwerk niet te vergelijken, het is ruimtelijk vastgelegd, het feit dat het bij jullie niet ruimtelijk is

2e

vastgelegd komt voort uit het feit dat het niet wenselijk is, en omdat er industriële ontwikkelingen zijn, daarom is het ook niet bestemd als wonen.

Het feit dat RWS aangeeft, ja wij hebben te maken met de scheepvaartwet, een boot drijft en een spuisluis kan nog steeds spuien, anders zou je daar ook nog een probleem mee krijgen, dat is waarom wij niet een ligplaats kunnen gunnen. dat is het hele verhaal.

■ Ja dat is wel een hele simpele benadering. Deze situatie is niet zomaar uit de lucht komen vallen.

FB: Antwoord: Ja dat probeer ik ook aan te geven, we hebben een bestemmingsplan, een PiP in het kader van de nieuwe sluis, en je hebt de wetgeving 2014 die gewijzigd is.

FB: Antwoord: Die wetgeving die gewijzigd is in 2014 dat Woonschepen aangemerkt worden als bouwwerken

■ Ja Woonschepen die vanaf 2014 zijn gebouwd.

FB: Nee die zijn aangemerkt als bouwwerken.

■ Ok nu word het toch een juridische discussie.

Wat er in 2014 gezegd is dat Woonschepen bouwwerken zijn, daarna is een uitspraak van de Raad van state gedaan dat Woonboten altijd al bouwwerken zijn geweest, en dat is een belangrijke toevoeging, maar goed nu gaan we wat te diep op de materie in.

■ Er zijn een paar mensen die heel goed weten waar het over gaat, volgens mij.

■ Ja het is een juridische kwestie, ik had gesproken met één van de makers van het bestemmingsplan, die stelde dat er alles aan gedaan is want er zijn vrije vestiging woningen zat in IJmuiden.

Zie vraag 4: Aanvulling FB: onder andere verhuisvergoeding via de Omgevingsmanager.

■ De boten zijn dus onverkoopbaar, en de ligplaats die je moet betalen en de huur die je moet betalen.

FB: Als het goed is worden de ligplaatsen toch opgezegd? (Naar ■ Kijkend).

■ Wel als je niet betaald word je weggesleept, en dan heb je niks meer.

Zie Vraag 5 Aanvulling: Voor Reactie ■ ■ Getaxeed als woningen door twee erkende taxateurs door het Rijk.

Aanvulling achter Antwoord ■ Nu hebben we geen keus meer.

■ Er is ook gesteld dat de ontheffing is omgezet in een permanente status, die brief heb ik al meerdere keren laten lezen.

Vraag 6: Compleet anders.

■ En over de vraag wie gaat hierover? De gemeente heeft in 1993 meegetekend bij de oprichting van het CNB, de Gemeente heeft gewoon zijn handtekening gezet onder het verdrag. Er zijn in het CNB gemeente wetten opgenomen, die stellen dat wat het CNB beslist en gepubliceerd is, er dan 100% in mee gaat, ik kan het niet duidelijker maken.

■ Antwoord: Nee ik ook niet maar je hebt het CNB dat wat de ligplaatsen betreft voor RWS werkt.

■ En namens de Gemeente. ■ Voor andere taken. ■ dan moet je toch eens goed lezen.

FB: Reageert: Nu dat zullen we dan goed moeten uitzoeken, volgens mij gaat het CNB over de veiligheid in het Noordzeekanaal gebied (Kijkend naar ■)

■ CNB gaat over alle Nautische zaken en een Woonboot valt daar onder.

FB: Ja maar het word toch altijd namens gedaan?, dan weet ik niet of de Gemeente verantwoordelijk is, als het namens word gedaan.

Misschien zou je zo kunnen redeneren bij de oprichting in 1993, maar in 1999 zijn er Verkeersreglementen gepubliceerd waarin ze aankondigde de wildgroei van Woonboten wilden gaan tegenhouden.

FB: Dat kan het CNB niet doen, wel aanduiden.

En U had nog steeds meegetekend doormiddel van Gemeente wetten.

FB: Nou dat gaan we dan uitzoeken, dat is een hele goeie vraag die je stelt.

FB: Dus hoever ben je meegegaan met het CNB als Gemeente, nu dat gaan we uitzoeken.

Tot 2014, toen heeft U een nieuw bestemmingsplan gemaakt.

FB: Maar dan blijft het wel zo dat je vanaf 2014 als een bouwwerk word gezien.

Dat is weer een andere discussie, en daar komt Minister Blok bij kijken, dat word een juridische strijd.

Zie Vraag 7.

Aanvulling Vr 8: Voor de Reactie FB:

Ook hiermee geven we aan dat we voor het bestemmingsplan 2014 niet illegaal waren, de situatie was door RWS geregeld, al decennia lang, wij al 24 jaar, en mijn voorganger al veel langer.

FB: ja maar vanuit het vordering verhaal was het niet bestemd als woongebied.

Nu niet bestemd als woongebied, toen werd het niet aangeduid wel geregeld door een andere overheid.

Zie vraag 8: Na reactie FB: Aanvulling: Daar werd alleen gesproken over terreinen en gebouwen, inderdaad niet over Woonboten, maar je kan dan wel naar anderen regelgeving kijken, en die woonfunctie wat U beschrijft, die werd toen ingevuld door RWS.

FB: Nee hoor niet de Ligplaatsen.

Kijkt aan, Heeft U het toen geregeld of niet?

Pas in 2003 heeft RWS een Ligplaatsbeleid gemaakt niet eerder.

: Naar wie ging voor 2003 de rekening dan heen?

Ja maar dat was voor een huurovereenkomst met de staat.

Ja en die kreeg je pas als je een vergunning had.

Ja klopt ja, RWS heeft toen vergunningen en ontheffingen verleent ja, dat is gebeurt daar kan ik niet onderuit, dat staat zwart op wit.

Maar dat is getoetst van liggen jullie niet in de weg, voor het scheepvaartbelang, en over de ruimtelijke gebruik hebben we niks over te zeggen.

Ja tot 1993 want toen werd er wel wat gezegd doormiddel van samenwerking met de Gemeente.

Als we het met z,n alle goed hebben gedaan, hadden we het ligplaatsbeleid vastgelegd in het bestemmingsplan, en vanuit onze bevoegdheid konden we nu niet meer doen, zijkanaal B is B.V. wel vastgelegd in het bestemmingsplan.

Zie vraag 9: Aanvulling na de vraag van

Reactie: Ja dat snap ik, in laatste ontheffing is duidelijk aangeven dat die persoonlijk is (Ontheffing), Rws gaat niet over het Ruimtelijk aspect.

FB: Wat vind U dan een redelijke oplossing?

Er zijn in het verleden investeringen gedaan, getaxeed, boten verkocht, sterker nog zelf met het nieuwe bestemmingsplannen is er nog een boot verkocht.

In de laatste ontheffing is gezegd; weet wel wat je doet, het bestemmingsplan verbied dat je hier mag wonen., daar kan geen misverstand over bestaan, we zijn in het verleden heel vaak

gebeld door makelaars, dat ze een boot voor iemand wilde verkopen, namens jullie, en vroegen dan, mag dat?

Wij hebben altijd gezegd; wij zijn de baas over de verkeerswet, we kunnen bruggen bouwen en asfalteren maar over de ruimtelijke invulling hebben wij niks te zeggen.

■: Er is door die makelaars gevraagd: is de Ontheffing overschrijfbaar en het antwoord was steevast ja. Vervolgens hypotheek en werd de boot voor veel geld verkocht, en werd de ontheffing keurig over geschreven.

Er is nooit gezegd, U moet bij de Gemeente zijn.

FB: Ik begrijp dat er een waarschuwing is afgegeven bij ■?

■ Ik vertel het vanuit mijn beleving als een makelaar dat vroeg.

Vraag10: Antwoord ■ is anders:

■ Omdat de RVB dit kan doen vanuit hun bevoegdheid.

■ Als ik het nu dus goed begrijp is dit een illegale huurverhoging geweest?

■ Voor RVB geldt hetzelfde die zal de huur moeten opzeggen.

■ Ja in 2023....

FB: Er is dus een aanbod gedaan?

■ Nee opgelegd door het RVB op basis van twee erkende Rijksvastgoed beheerders, met een bestemming wonen Cat III, vastgesteld en dus 100% verhoogt.

■ Dan heeft RVOB dat verkeerd begrepen want het heeft geen bestemming wonen.

■ Wel goed begrepen, er zijn div. juridische geschillen over geweest, en de bewoners hebben dat verloren, er moet gewoon betaald worden.

■ Dat is toen volgens bestemmingsplan.

FB: We gaan dingen herhalen, wat is dan een redelijk verhaal? Dat er compensatie komt die de te hoge huurpenningen terugbetaald, en de investeringen moeten worden terugbetaald?

Vraag11: Aanvulling:

FB: De pip is gemaakt voor de grote zeesluis.

■ De pip is tijdens de ontwikkeling net ver genoeg naar boven geschoven dat wij er net buiten vielen, bij het eerste voorstel lag de grens midden in het Binnen spuikanaal, en bij de laatste versie ligt hij half over de weg.

FB: Oh ja om even terug te komen bij de Woonboten aan de kanaaldijk, die liggen buiten het PIP.

■ Geen idee, heeft hier niks mee te maken, en jullie wisten nog geen ééns dat er Woonschepen liggen dus.

■ Ik zal me eerst op de hoogte moeten stellen dat daar Woonschepen liggen.

FB: Nou nee hoor, ik loop daar zo heen.

■ Ja natuurlijk is goed hoor Floor.

Vraag 11: Klopt zowaar...Hooreee.

Vraag 12 : Compleet anders:

■ We hebben gespreken gehad met ■ H.I.D. voorstel was ga eerst maar eens ons dossier na, ■ zit tegenover ■ als het goed is, daar kan iedereen ons dossier zien, ga eerst ééns naar de geschiedenis kijken, want ik begrijp nu dat je van een paar dingen niks af weet ■ en dat geldt ook voor (FB).

Die weet ook een paar dingen niet, eerst de geschiedenis bekijken en dan pas wat roepen, kijken wat er in het verleden is gebeurt.

Ik weet de grote lijnen al, en dat verandert dus niks aan het feit dat er dingen veranderd zijn, en wij daar wat aan moeten doen, en ik kan wel zeggen het komt wel goed, maar dat is niet zo.

Vraag13: Aanvulling:

U nodigt mensen uit om helderheid te verschaffen maar verteld bar weinig.

U geeft op alle vragen onduidelijke en vage antwoorden.

Die van, we gaan het er nog over hebben word het meest gebruikt.

Nu de mensen zitten er nu, dit is U kans.

FB: Dan vraag je het toch, als er iets niet duidelijk is?

Nou komt ie, wat verstaat U onder een nette oplossing?

FB: Ja dat hebben we net besproken, bij de één ligt dat meer emotioneel dan bij de ander, dat zou allemaal geïnventariseerd moeten worden, en dat moet doen.

Ik heb al gezegd, de Gemeente heeft geen zak met geld waar jullie voldoening uit kunnen halen, wel willen we medewerking verlenen om het op een andere manier op te lossen.

Maar vragen over het wel of niet bestemmen zijn simpel, in 2014 is besloten dat

Woonschepen vallen onder bouwwerken en daar wonen is niet bestemd in het bestemmingsplan, dus je mag daar niet wonen.

Er is wel een ligplaats in het kader van de scheepvaartwet waar huurpenningen over en weer worden gevraagd, nu daar kunnen we antwoorden op geven, ik geef antwoord op heldere vragen. Hoe kunnen we tot elkaar komen?

Nu daar hebben we een omgevingsmanager voor.

Maar een heleboel antwoorden worden beantwoord met: dat moet eerst onderzocht worden, dan pas kunnen we meer duidelijkheid geven.

FB: Dat is juist het punt, kijk je hebt met drie overheden te maken, zo liggen de zaken, en ik kan niet voor een bestuurder van de provincie een besluit nemen, ik moet dus alles terugkoppelen.

Ik wilde een info avond met deze mensen, ik wilde met ze in contact.

ja in contact komen is één ding, maar er is geen duidelijkheid verschaft.

FB: Een heleboel van deze mensen heeft zich goed ingelezen, en weten heel goed wat er speelt, en heeft het zelf ook meegemaakt.

Ik ben benieuwd wat er relevant is van het feit dat er bij mij een nieuwe ontheffing is afgegeven, nadat het bestemmingsplan is opgesteld, ik heb ook staan dat ik opstal mag hebben en dat zou dan al gewijzigd moeten zijn?

je hebt toch een ontheffing gekregen?

Als laatste bewoner.

Zoals ik het begrepen heb, heb je een ontheffing gekregen, maar is het ligplaatsgeld bevroren, dit doet het RVOB in opdracht van RWS.

Met deze ligplaats was duidelijk dat er iets ging gebeuren, dat er dan toch een ontheffing werd aangevraagd, het zijn mijn collega's die hebben proberen uit te leggen dat je een groot risico neemt, en hebben dit ook in de ontheffing opgenomen, we hadden ook kunnen zeggen, we werken helemaal niet meer mee.

Ja dat had U kunnen zeggen ja, maar dat heeft U alleen weer niet gedaan, weer niet handhavend opgetreden.

Als er weer een ontheffing overschrijving word aangevraagd werken we niet meer mee.

Vraag 14: Aanvulling:

■: Ik begrijp dat RWS hier van af wilt, en dat dit gekomen is sinds het nieuwe bestemmingsplan, maar het punt is dat het elke keer een mondeling juridische discussie is van wat er wel en wat niet klopt, er wordt bijvoorbeeld gezegd; jullie liggen daar altijd al illegaal. Nu zeg ik dan uiteindelijk is er maar één die dat dan bepaald en dat is aan de rechter.

U vindt iets, wij vinden iets, we vinden er allemaal wat van, maar puur naar de feiten kijkend, is er een nieuw bestemmingsplan aangenomen en heeft RWS toch een ontheffing moeten verlenen aan RH, dan wel met waarschuwingen, maar die kun je in de wind gooien, want er is geen noodzaak en geen juridische grondslag, van waarom RWS die vergunning zou kunnen weigeren.

■ Mompelt iets over de gang naar de rechter...

■ Wat je van de overheid zou kunnen verlangen, is niet een koude handdruk van de Gemeente met de stelling illegaal, en het zal nu allemaal in een stroomversnelling komen, en een hele hoop bla bla....Maar als er in het begin gelijk gesproken werd over de Windmolens, wist je ook gelijk hun plannen, maar de Windmolens zijn in het begin heel stil gehouden.

En RWS heeft tegen mij gezegd van: Als je aan de voorwaarden voldoet word de tenaamstelling gewijzigd, ik voldeed aan de voorwaarden en de ter naam stelling werd gewijzigd, ze hebben de huurpenningen teruggestort, dus waar ben ik nu aan toe?

■ Hierbij was de vraag moeten wij de ontheffing verlenen....Maar we moeten wel kijken wat er op ons af komt dus...Maar we worden het niet één dus.

■: Het gaat er niet om één of niet één, het is een discussie punt en een vraag daarvoor zitten we hier.

■ het is een hele vervelende situatie waarin de ligplaatsen nu éénmaal niet in de havenverordeningen staan, en is het dan wel conform het bestemmingsplan, mag je de ontheffing verlenen, maar dat is niet zo, juridisch is dat nu éénmaal zo, ook al is dat erg vervelend.

■ Nogmaals als je het feitelijk bekijkt, is er 24 jaar ontheffing verleent, door het CNB, later aangepast via verkeersreglementen, waar ook Gemeente wetten in opgenomen zijn, kan ik ook laten zien, ik schud dit niet even uit mijn mouw.

■ Ja maar dat is U beleving.

■ Ik beleef niks het staat zwart op wit.

■ Nou ik denk dat het juridisch heel anders zit.

■ Ja dat mag U beweren, maar ik zeg U dat het op papier staat, en dan in 1999 in de verkeersreglementen daar werd er over de wildgroei van Woonboten indammen gesproken. Het algemene ligplaatsverbod zal daarmee gehandhaafd worden, maar uitgezonderd zijn de bestaande ontheffingen, die dus met bestaansrecht, die krijgen een nieuwe ontheffing. Daarna werd dat in een ligplaatsbeleid concept vastgelegd, daar zijn zienswijze op los gelaten, allemaal gehonoreerd, Een brief van het Rijk dat de ontheffingen een permanente status zouden krijgen, vervolgen het definitieve ligplaatsbeleid 2003. Daar kan je over blijven discussiëren maar dat staat toch echt op papier.

Zie vraag 14: Aanvullend: Voor de vraag van ■ na de opmerking ■

FB: Het CNB gaat over de veiligheid op het Noordzeekanaal in dat beleid, en dan kom je op het punt van RWS, geld dat dan ook voor een schip? En ik blijf dan maar herhalen, in 2014 is nu éénmaal de wet veranderd, en het bestemmingsplan, waar wonen niet bestemd is.

■ Ja maar dat geldt op meerdere plaatsen, en verreweg gaan de meeste Gemeente dan over om het goed te reguleren, in ieder geval een verplaatsingsbeleid of iets dergelijks te introduceren.

Dit is een uitspraak van de Raad van State, die zeer onverwachte gevolgen heeft gehad, dus het lijkt me iets te ver gaan om er plotseling een ontruiming aan te koppelen, simpelweg alleen al omdat de situatie al veel langer bestaat.

Er zijn Ligplaatsvergunningen gegeven, en in die zin heeft de Gemeente ofwel de zaak zijn gang laten gaan, wat eigenlijk decennia het geval is geweest, en er een grote verandering is geweest namelijk niet positief bestemd is met een nieuw bestemmingsplan, en in Velsen Noord daar veranderd de uitspraak van de Raad van State niet zo veel aan, dat het niet bestemd is, dat was al zo.

FB: Maar dan krijg je toch het feit dat... ■ je moet het maar even als juridisch adviseur dit maar even toelichten. dat er in 2014 nu éénmaal de wetgeving is veranderd.

■ Dat is geen wetgeving.

■ Ik begrijp wel wat ■ hier zegt, het zou niet zo zwaar moeten wegen met de tijdsduur dat de boten hier al liggen, maar daar hebben wij nu éénmaal een andere visie op.

Ik vroeg me wel af waarom er niet op het nieuwe bestemmingsplan gereageerd is, dat was toch een mooie kans geweest om je ligplaatsen erin te krijgen.

■ Wij zijn nooit in kennis gesteld...

■ is dat zo?

■ Letterlijk en figuurlijk.

■ Er word gezegd huis aan huis blaadjes, maar die krijgen we niet.

■ Als de Gemeente zijn bestemmingsplan heeft vastgesteld zijn er zat mogelijkheden om er iets tegen te doen, 2012/2013 is dat geweest dan had je de ligplaatsen vast kunnen laten leggen.

Kennelijk is dat vanaf jullie kant niet gebeurt.

■ Er zijn overgangsregels opgesteld in het bestemmingsplan, dus in feite hoef je niet te reageren.

■ Ja maar het ligt voor de hand, dat als je vind dat je rechten heb, dat je die dan ook verzilverd wilt hebben.

■ Wij zeggen niet dat wij rechten hebben, de Gemeente stelt dat we geen rechten hebben, en dat is het verhaal omdraaien, wij weten al lang dat wij rechten hebben, die hoeven wij niet te verzilveren. Dat zal als het moet ook wel blijken bij de rechter.

De Gemeente wil ons weg hebben, die stelt wij gaan tot 2023 gedogen daarna moet je weg wezen.

Dus wij wilden niks, de Gemeente wil iets.

■ Dat valt nu éénmaal samen in het bestemmingsplan.

■ In het concept bestemmingsplan, werd met geen word over ons gesproken, in het bestaande bestemmingsplan is overgangsrecht opgenomen, dan is het dus de vraag, moet je er wel tegen in gaan, en zo ja waar tegen dan? Hoever moet je er tegen in gaan?

■ Ja dat is een vraag die...

■ Ja die vraag kun ook stellen; wat het gevolg dan zou kunnen zijn?

■ Ja dat is niet aan de Gemeente om dat te bewoorden.

■ Schijnbaar is het wel aan de Gemeente om ons illegaal te verklaren, wat dat stellen ze nu.

■ Dat is wel een hele simpele redenatie, en kom je terug bij het bestemmingsplan waarbij U het recht had om in te spreken, en dat is een recht, en dat ligt dan niet bij de Gemeente.

En bij Bestemmingsplan Velsen Noord, waartegen moet ik ageren dan?

Wij staan daar helemaal niet in, er staat helemaal niks over ons.

Jawel bestemming water.

Ja water, that,s it.

Ja dat is zoals het bestemd is inderdaad, dat is een feit.

FB: Zijn er nog meer vragen?

Ik geloof dat er gevraagd word om een individuele benadering op te pakken, en die handschoen pakken we graag op, kijken wat we voor elkaar kunnen betekenen.

Dat was toch al in gang gezet?

FB: Ik hoor net we hebben bepaalde investeringen gedaan, ik heb net ook al aangegeven ik wil eerst dat er een totaal plaatje komt.

En dat is als iedereen heeft gesproken.

Is het een idee om bijeenkomst te houden als dat totaal plaatje er is.

FB: Dat de mensen aangeven wat de mogelijkheden zijn.

Ja.

Dus deze bijeenkomst was om info te geven die er niet is.

FB: Ik vond het belangrijk om kennis te maken, we moeten elkaar recht in de ogen kunnen kijken, ik ben een totaal bestuurder, dus dat wil ik doen, daarnaast moeten de bestuurders ook met elkaar kunnen werken, ieder heeft zijn eigen plan vastgesteld, en op grond daarvan worden wij geacht om die op te nemen.

Dan zijn er nu vragen gesteld die nog niet iedereen wist in het kader van huurverhogingen etc, dat was mij niet bekend.

Allemaal genoteerd, iedereen die er niet bij is geweest krijgt een verslag. Mij voorstel is dat een inventarisatie gaat maken wat er nu leeft bij jullie voor een goede overgangsregeling, dat geldt voor het emotionele verhaal, tot aan een geldige genoegdoening krijgen, of als ik gehuisvest kan worden.

Die zal eerst gemaakt moeten worden, en ik als wethouder ga daar nu geen uitspraken over doen, omdat ik dat eerst terug wil koppelen met de bestuurders van RWS en de provincie.

En dan komen we er zo snel mogelijk op terug.

U zegt er is zak geld aan de horizon, maar compensatie is wel mogelijk.

FB: Ik hoor net dat er qua ligplaatsenbeleid dat er iets over staat dat er compensatie tegenover kan staan?

Ja alleen bij plaatsing van de Grote sluis.

FB: We moeten even kijken hoe we dat moeten doen.

Wat versta je dan onder compensatie?

FB: Het staat vermeld wat zegt.

Ja wat er in het ligplaats staat.

Vraag 15: Aanvulling: tussen Opmerking en in hoort te staan:

FB: Dat hoort U mij niet zeggen.

En dan achter Reactie FB: Aanvulling:

Ik zeg het plat geen geld en geen ligplaatsen.

FB: We hebben wel eens eerder een gesprek gehad over een ligplaats, jij had het toen over Nauerna of zo.

Nou Nauerna niet hoor, we hadden het over zijkanaal K.

FB: Nou we moeten kijken, zijn er ander locaties, nu jullie kunnen er zelf heen varen, het is ook een monumentaal schip, of je moet gesleept worden.

■ Wel mensen worden ouder hé, maar dat is geen probleem.

FB: Jullie hebben een hele emotionele waarde.

■ Dat heeft er niks mee te maken.

■ We zitten hier klip en klaar, onze woonpositie is in gevaar.

■ dat betwijfel ik, maar goed, dat word een juridisch steekspel.

Gewoon plat, geen geld en geen ligplaats, wat is dan de compensatie.

Compensatie is dus niks.

FB: Maar dan weet ik dus niet wat jullie wensen zijn.

■ L: Welke wensen maakt dus niet uit geen plaats geen geld.

FB: Er word een termijn afgesproken, en misschien zijn er mensen, als die een huurwoning aangeboden krijgen?

■ Floor dat kan toch niet wat je daar zegt, dan ga ik mijn Woonboot verlaten om in een huurflatje te gaan zitten, wat doe ik dan met mij Woonboot die geen stuiver meer waard is?

■ bij iedereen kan de situatie anders zijn, de afgelopen twee jaar hebben we een schip laten wegslepen die was in beslag genomen door de bank, we gaan er nog één weg slepen die staat op instorten, en een bedrijfschip die hebben we verplaatst, we zijn bezig met dingen, elke situatie is anders.

■ Ik heb begrip dat elke situatie anders is, maar de stelling is: geen ander ligplaats en er word geen geld gegeven.

Aanvulling Achter vraag 16:

■ Wat is nu onze ligplaats qua waarde in vergelijking met de kosten van de grote sluis?

FB: Ja misschien moeten we creatief zijn.

■ Creatief boekhouden?

FB: Nee niet creatief boekhouden maar creatief met elkaar zoeken naar oplossingen.

■ Dat hebben we al aangegeven, dit ligt bij ■ die kan met de Gemeente Amsterdam het aanpraten, de stelling van het Rijk is als wij het willen, krijgen we het voor elkaar.

■ We gaan geen verwachtingen scheppen, ik kan het niet koppelen aan de zeesluis, ik heb gekoken, hoe zit het formeel, is er een juridische basis voor geld, die is er op dit moment niet. Ik ben juridisch adviseur, ik moet het volgens deze weg doen.

■ Dus U stelt als er een rechtelijke uitspraak is dan word het een ander verhaal.

■ Er is nu geen koppeling met de nieuwe zeesluis.

■ Jawel er komt een keerwand van het zeewater he.

■ Ik hoor net Mhr. Bal zeggen dat het volgens het PiP zo is.

■ RWS heeft het daar niks mee te maken, en ik zeg hoe het vanuit de Scheepvaartverkeerswet zo is.

■ Toch zou daar een mogelijkheid liggen.

FB: er staat toch in het PiP vermeld dat.....

■ Die zoutwaterkering heeft toch wel met de zeesluis te maken.

■ nee die kan open en dicht dus geen probleem, we weten nog niet hoe dat er uit komt te zien trouwens.

■ Laat staan dat we om dit juridisch geschil bij de rechter staan, en de Rechter in ons belang een uitspraak doet?

■ Ja dat wij moeten betalen?

■ Nou niet betalen maar die stellen ons in het gelijk over onze rechtspositie.

■ die dan moeten wel betalen, als de rechter oordeelt dat we het niet goed doen, dan zijn we aansprakelijk. Ik kan niet als er geen reden voor is gaan Compenseren.

FB: We gaan weer in een cirkeltje, ik heb gezegd in Oktober hebben we bestuurlijk overleg, en er is weer een contact bij, en ik vraag [redacted] om het iedereen nogmaals te vragen.

Wij hebben geen water, en ik denk als je met de Walvis nog een keer, met de Provincie en RWS je uiterste best doet om een ligplaats te creëren heb je een groot probleem al getakeld.

Zoals we in het verleden al besproken hebben. kijkend naar [redacted]

In zijkanaal K BV.

[redacted] Ja op zich is het een historisch monument, zou zond zijn als dat weg ging.

[redacted] Die gesprekken zijn er ook geweest met [redacted]

[redacted]: Tegen [redacted] alleen [redacted] en [redacted] moet je nog spreken toch?

[redacted] Ja ze zijn op vakantie, bij terug komst ga ik het regelen.

[redacted] Als ik het goed begrijp hoor ik net, dat er voor de Walvis gekeken moet worden voor een anderen ligplaats?

FB: Nee ik zeg dat als er met het gesprek naar voren komt, dat ze een anderen ligplaats willen hebben, ze hebben een emotionele binding met het schip, en hebben eerder aangegeven dat ze, als ze een goede plek zouden krijgen, zijn we weer een stapje verder.

Ik denk aan Nouena of zijkanaal K.

[redacted] [redacted] roept de hele tijd, dat kan niet, en zit steeds nee te schudden.

[redacted] Nou het is een antwoord.

[redacted] staat gelijk nee te schudden, is dat onwil of gewoon niet willen.

[redacted] Dan moet het Bestemmingsplan van Zaanstad veranderd worden, weet je hoe lastig dat is, omdat er zo weinig ligplaatsen zijn?

Luister wij bouwen bruggen en wegen, we staan nevengebruik toe, als ze niet in de weg zitten, dat is onze business., wij gaan niet zoeken naar woonruimte dat kunnen we niet.

[redacted] Maar dat is in het verleden dus wel met ons gedaan.

[redacted] Ja dat weet ik .

[redacted] Nou dat kunnen ze nu weer doen of niet .

[redacted] Nou dat is de vraag, wij doen waar we goed in zijn, en niet waar we niet goed in zijn, zoals het zoeken naar ligplaatsen daar moeten we mee ophouden, het scheidt verkeerde verwachtingen, zo werkt het niet.

[redacted] Ja dat het verwachtingen heeft geschept is duidelijk.

[redacted] Ja dat vind ik dus ook niet goed.

[redacted]: Het zou ook kunnen vallen onder het kopje; je verantwoordelijkheden nemen, dus wel een anderen ligplaats zoeken om dit op te lossen, niet omdat RWS niet wil leren, maar omdat RWS dit veroorzaakt heeft.

[redacted] Ja maar dat kom ik terug bij het Scheepvaartverkeerswet.

[redacted] Nee nee, we zijn er bewust naar gelegd en we liggen geen scheepvaart in de weg, dus daar kun je het niet op gooien.

Alle installaties zijn door RWS daar neergelegd, ook de Nutsvoorzieningen.

[redacted] Ja nou daar hebben jullie dan van kunnen profiteren.

[redacted] Ja dat is makkelijk.

[redacted] Een aantal jaar geleden hebben wij ook met RWS om de tafel gezeten, en daar werd door RWS namens alle belanghebbende gesproken, door de [redacted] en dat ging onder andere om de riolering, maar ook om een betere band met de bewoners etc.

en dus wilden ze een verbeter traject in gaan, en zoals ik het nu begrijp is dat weer in de ijskast.

[redacted] Ik weet niet wat ik meer nog kan zeggen, wij hebben alleen de bevoegdheden waar ik mij dus bij neer lig, ik kan wel zeggen ik ga dit en dat, maar dat kan ik niet waarmaken.

Er is wel een ding die U kan waarmaken, want U werkt toch samen met de Gemeente, of werkt RWS opeens alleen?

Wij zijn in het begin een gezamenlijk traject begonnen ja.

Ja maar die samenwerking hoor ik hier niet.

Nee alleen vakjes en hokjes als het zo uit komt, als RWS dit niet alleen kan, gezamenlijk kan het natuurlijk wel.

Nou alternatieve ligplaatsen hebben we niet.

Daar zou je dus werk van kunnen maken.

Dus eigenlijk zou het RVOB hier ook om tafel moeten zitten? Die hebben toch de huurcontracten afgegeven, en CNB moet dus ook om de tafel komen te zitten?

FB: Nou CNB, dat betwijfel ik, want die spreken namens.

Names RWS is namelijk gemandateerd, dat kan ik er niet anders van maken, CNB werkt in opdracht van RWS.

Ja en van de Gemeente dus..

Voor het deel Gemeente hebben wij niks te maken.

U maakt er helemaal een juridisch steekspel van, CNB werkt onder RWS, CNB is de gene die de ontheffingen verleent.

Nee RWS heeft de vergunning verleent, anders zit ik hier niet.

FB: Dat zoeken we sowieso nog even uit.

U bent in ieder geval een hoop wijzer geworden.

FB: Ja dat Rijksvastgoed verhaal, daar ben ik wel; wijzer over geworden ja, en of RVOB hier ook om de tafel moet zitten, die stuurt alleen de nota's en evt. contracten.

Wij bespreken in oktober bestuurlijk, en als we een complete inventarisatie hebben, gaan we daar bestuurlijk op in, meer kunnen we er niet van maken.

Nou dan maken we een nieuwe afspraak.

FB: u krijgt een terugkoppeling van het overleg van 20 oktober.

Hoe lang gaat dit nog duren?

FB: Nou hooguit tot 2023.

Nou liever iets eerder.

FB: tot dan gedogen wij dus.

wij moeten het voor 2023 juridisch regelen, en als wij dat willen halen mogen we nu wel beginnen met procederen.

De ene helft heeft het over oplossen en de andere over het juridische, zo kunnen we niet tot een nette oplossing komen.

Wat mij verbaasd is dat de ene praat over Woonfunctie en de ander over een ontheffing, de gene die de ontheffing verleent, is ook de gene die juridische stappen gaat ondernemen, nou dat is een beetje vreemd.

Als we ons richten op 2023, en wat we daar allemaal voor moeten doen, dan moeten we nu starten met procederen, mij verwachting is dat het jaren duurt voor dat we daar uit gaan komen, en de Gemeente schrijft een gedoogbeschikking uit om formeel ons tijd te geven.

Maar U begint mij wel, U praat over een ontheffing die volgens u niks met een woonfunctie heeft te maken, maar die ontheffing is juist het gene wat u in wilt trekken.

Ja die is namelijk in strijd met het bestemmingsplan.

dat is vreemd, want U stelt zelf, die ontheffing heeft niks met de Woonfunctie van de woonboot te maken, alleen met het scheepvaart verkeersreglement.

Het gebruik van de ligplaats is in strijd met het bestemmingsplan.

FB: Ok, hebben we zo een goede afspraak gemaakt?

spreekt met iedereen, en na 20 Oktober komt de terugkoppeling.

12e

Vraag 17 Aanpassing:

■ Bén vraag nog: Als het Windpark er niet zou komen, zou U ons dan ook lastig vallen?

FB: Het windmolenpark, bij aanvang heb ik aangegeven, industriële ontwikkelingen, de aanleg van een nieuwe zeesluis is ook een industriële ontwikkeling, en de windturbines ook, hierdoor heeft de Gemeente Prov, en het Rijk het wonen niet bestemd.

■ Dus de windmolenpark is niet de primere reden?

FB: windmolenpark is slechts één van de redenen.

■ Nee dat is dus de primere reden, Floor dat is al toegegeven.

FB: Nou niet door mij.

■ : Nou de grote sluis was al geregeld door het Ligplaatsbeleid, dus dat kan de reden niet zijn.

FB: Nee want in het Pip staat dat die het wonen op woonboten ter handen gaat nemen.

■ Ter wat?

FB: laat ik zeggen, hoe is het juridisch geformuleerd? Kijkend naar

■ er staat in de toelichting van het Pip dat RWS.....

FB: ja en de Provincie....

■ De bewoning gaat beëindigen, van de woonboten en nes niet de provincie, het staat alleen in de toelichting.

■ Ja dat staat alleen in de toelichting en is niet de basis voor het beëindigen, dat is alleen het stukje toelichting.

FB: Vandaar ook dat de Provincie in het kader van de Scheepvaartwet het ligplaatsbeleid heeft, en de Gemeente zegt het zijn bouwwerken sinds 2014, en op grond daarvan is geen vergunning afgegeven.

■ Ik betwijfel of ons schip een bouwwerk is.

■ Dat zoeken we juridisch wel uit.

FB: Ja jullie hebben een monumentaal schip.

■ Ja maar dat heeft er niks mee te maken, en een woonboot is gebouwd als Woonboot, niet zijnde een bouwwerk, maar dat zullen we uitzoeken.

Vraag 18 Aanpassing:

■ dat is een heel vaag begrip, als LWO er op na slaat, is het div keren terug gedraait, je kan geen hypotheek op een Woonboot krijgen als het een bouwwerk is, want uit U verklaring blijkt: dat als de bank kwaad wil moet ik dus mijn huis uit.

FB: Nou dat weet ik niet, dat is een private kwestie.

■ Dat doet wel degelijk ter zaken.

FB: ik weet niet of het zo is.

■ U wilt iets beëindigen, op dit moment kan ik dus mijn woonboot dus niet verkopen begrijp ik.

■ wij leiden sowieso financieel verlies.

■ Volgens mij was de discussie of het ontroerend goed is of niet, en de andere discussie was of het een bouwwerk was of niet.

Vraag 19: Aanpassing:

■ Je kan hem wel verkopen, dat kunnen we niet tegenhouden.

In Nederland verkoop je de ligplaats en de Woonark, Heel vaak is het zo dat ook al is de ark een bouwval, dan nog is het twee ton waard, door de ligplaats, en als de ligplaats dan verkocht is, gooit men een nieuwe ark erop, dit is een heel schimmig spel, en met dit geval hoop ik heel goed dat de koper weet wat hij doet, hij zal dan moeten afwegen dat er straks geen ligplaats meer is.

13e

Tdl: dat vraagt hij niet, u zegt ik zal niet meer mijn medewerking verlenen als iemand een ligplaats wil overnemen, en [redacted] vraagt; als ik me boot wil verkopen werkt U dan daar nog aan mee?

[redacted] Als u met een nieuwe koper bij ons zou komen, zou ik adviseren hou er rekening mee dat de Gemeente etc...2023 etc...

[redacted] Dus dat word een algemene voorwaarde?

[redacted] Ja dat zal er lettelijk in komen te staan.

[redacted] Dat is toch dat U aangeeft dat U de ligplaats voor 2023 zal beëindigen?

[redacted] Dus onverkoopbaar geworden...

[redacted] Afwachten als het goed gaat, gaat het goed, we zullen het dan zien, dat vind ik.

[redacted] Ja dat kunt U zeggen, maar RWS heeft altijd medewerking verleent.

[redacted] De situatie is nu éénmaal sinds 2014 verandert volgens de raad van State.

[redacted] Wij waren er al.

[redacted] Ja naar het verleden kijken he.

[redacted] Sinds 2014 heeft U nu éénmaal een bouwvergunning nodig. En die krijgt U nu éénmaal niet van de Gemeente.

Zie afsluiting en vervolg.....

807

[Redacted]

Van: Floor Bal
Verzonden: dinsdag 28 november 2017 11:56
Aan: [Redacted]
CC: [Redacted] Baukje Kramer, [Redacted]
Onderwerp: RE: Gedoogbeschikking woonboten
Urgentie: Hoog

[Redacted]

Dat is toch het besluit na de periode van bezwaar?
 Daar zouden we, gemeente en provincie, na 4 december op acteren door onze gedoogbeschikking te communiceren?
 Als dit de start van het proces van RWS is, moeten onze brieven ook worden aangehouden! En ook het besluit van vorige week, openbaar 14 dagen later zal moeten worden verlengd. Wij acteren immers op de brief, aanzegging, van RWS.
 Graag even terugkoppeling op welk moment onze brieven de deur uitgaan en het besluit publiekelijk kan worden!
 Met vriendelijke groet,

Floor Bal

Wethouder
 Burgemeester en wethouders
 Gemeente Velsen
 Dudokplein 1, 1971 EN IJmuiden
 Postbus 465, 1970 AL IJmuiden

[Redacted]
 [Redacted]
 [Redacted]

Verzonden: dinsdag 28 november 2017 11:05
Aan: Floor Bal
CC: [Redacted]
Onderwerp: FW: Gedoogbeschikking woonboten

808

Beste Floor,

RWS kan de Intrekkingsbesluiten 11 of 12 december versturen. Is dat akkoord wat jou betreft of zit dit te dicht op de kerstperiode?

Met vriendelijke groet,

[Redacted]

Handhaving jurist
 Publiekzaken
 Toezicht en Handhaving
 Gemeente Velsen
 Dudokplein 1, 1971 EN IJmuiden
 Postbus 465, 1970 AL IJmuiden

[Redacted]
 [Redacted]

Van: [REDACTED]
Verzonden: donderdag 23 november 2017 11:50
Aan: [REDACTED]
CC: [REDACTED]
Onderwerp: Gedoogbeschikking woonboten

dag

Hoi [REDACTED]
Eerder hebben we gesproken over de woonboten in het Binnenspuikanaal te IJmuiden en de gedoogbeschikking namens de provincie. Mijn plan was om op 4 of 5 december het Intrekkingsbesluit van RWS te versturen. Inmiddels hebben 2 advocaten om een week extra tijd gevraagd om te reageren op de hoorbrief waardoor ik pas een week later (11 of 12 december) het Intrekkingsbesluit kan versturen. De gedoogbesluiten van gemeente en jullie kunnen daar dan achteraan. Ik heb de gemeente gevraagd of dit niet te laat is omdat dan de kerstperiode in zicht is en dit gevoelig kan zijn. Ik hou je op de hoogte.

Groeten,
[REDACTED]

[REDACTED]
Rijkswaterstaat West-Nederland Noord
Afdeling Werkenpakket
Toekanweg 7, Haarlem
Postbus 2232, 3500 GE Utrecht
Tel. [REDACTED]
email: [REDACTED]

810

[Redacted]

Van: Floor Bal
Verzonden: dinsdag 28 november 2017 12:08
Aan: [Redacted]
CC: [Redacted] Baukje Kramer
Onderwerp: RE: Gedoogbeschikking woonboten

[Redacted]

Nog in aansluiting op eerdere mailtje, wat ik zo heb opgesteld omdat [Redacted] daar ook meeleest. Als wij de zekerheid hebben dat er 11 december door RWS wordt verzonden, kunnen wij (gemeente en provincie) direct acteren en zouden wij 12 december kunnen verzenden. Dan moet ons besluit openbaar ook nog een week worden verlengd! Kan dit

[Redacted]

Dus uiterlijk RWS 11 december verzenden, wij 12 december openbaar en verzenden. RWS moet dus echt wel 11 december verzenden!

Graag dus afstemming ook met de provincie!
Met vriendelijke groet,

Floor Bal

Wethouder
Burgemeester en wethouders
Gemeente Velsen
Dudokplein 1, 1971 EN IJmuiden
Postbus 485, 1970 AL IJmuiden

 [Redacted]
 [Redacted]

Van: [Redacted]
Verzonden: dinsdag 28 november 2017 12:02
Aan: Floor Bal
Onderwerp: RE: Gedoogbeschikking woonboten

811

Hi Floor,

Op dit moment kunnen de bewoners hun zienswijze indienen op het door RWS verzonden voorgenomen intrekingsbesluit. RWS stuurt het definitieve intrekingsbesluit na die periode en wel op 11 december. De gedoogbeschikkingen van de provincie en gemeente moeten ook die dag de deur uit. In eerste instantie was de verzenddatum 4 december, maar RWS heeft wat vertraging opgelopen.

Met vriendelijke groet,

[Redacted]

Handhavingjurist
Publiekzaken
Toezicht en Handhaving
Gemeente Velsen
Dudokplein 1, 1971 EN IJmuiden
Postbus 485, 1970 AL IJmuiden

 [Redacted]
 [Redacted]

812

[REDACTED]

Van: [REDACTED]
Verzonden: dinsdag 28 november 2017 13:04
Aan: Floor Bal, [REDACTED]
Onderwerp: RE: Gedoogbeschikking woonboten

Hoi,

Vorige week is 'openbaar 2 weken later' besloten. Dit is richting raad ook als zodanig gecommuniceerd. We kunnen communiceren dat dit nog een week opschuift.
De verdere openbaarmaking van de besluitenlijst (pers/publicatie op website) kunnen we zonder probleem nog wel een week opschuiven.

Met vriendelijke groet,

[REDACTED]

adviseur bestuurlijke dienstverlening
Concernataf
Gemeente Velsen
Dudokplein 1, 1871 EN IJmuiden
Postbus 465, 1970 AL IJmuiden



813

[REDACTED]

Van: [REDACTED]
Verzonden: dinsdag 28 november 2017 16:30
Aan: [REDACTED]
Onderwerp: RE: Gedoogbeschikking woonboten

Hoi [REDACTED]

Voor jouw info: openbaarmaking is aangepast naar 12/12

Met vriendelijke groet,

[REDACTED]

adviseur bestuurlijke dienstverlening
Concernstaf
Gemeente Velsen
Dudokplein 1, 1971 EN IJmuiden
Postbus 465, 1970 AL IJmuiden



814

[Redacted]

Van: [Redacted]
Verzonden: woensdag 29 november 2017 09:03
Aan: [Redacted]
CC: Baukje Kramer, [Redacted]
Onderwerp: FW: reacties op hoorbrief RWS verzenddatum intrekking

Hoi,
Actualisatie van het onderstaande. De heer [Redacted] heeft inmiddels telefonisch en per mail gereageerd (eerdere email adres in het overzicht klopte niet); hij wil 6 weken reactie termijn om met zijn advocaat te overleggen. Daar heb ik nog niet formeel op gereageerd maar dat ik op voorhand te lang. De heer [Redacted] heeft een eigen advocaat aan het werk gezet. Alleen de heer [Redacted] heeft dus niet op de hoorbrief een reactie gegeven. Niemand heeft aangegeven dat zij vanmiddag gehoord willen worden dus ik ga er van uit dat er niemand komt; het gaat dan ook alleen over felten en omstandigheden en die zijn bekend.

Al met al zijn er 4 advocaten nu aan het werk om lange verhalen te maken. Deze komen uiterlijk 4 of 5 december op mijn bureau Ik hoop dat het me lukt om een reactie binnen een week te formuleren. Als jullie (lever januari) als verzenddatum (na de kerst) hebben dan zou ik dat eigenlijk wel fijn vinden.

Groeten,

[Redacted]

[Redacted]
Rijkswaterstaat West-Nederland Noord
Afdeling Werkenpakket
Toekanweg 7, Haarlem
Postbus 2232, 3500 GE Utrecht
Tel. [Redacted]
email: [Redacted]

P15

[REDACTED]

Van: [REDACTED]
Verzonden: woensdag 29 november 2017 09:14
Aan: [REDACTED] Baukje Kramer
Onderwerp: RE: Verslag bijeenkomst

Hoi,
Tsja. gewoon meebewegen. Mijn voorstel; wij houden vast aan ons verslag maar kunnen het uitgetypte verhaal als
bijlage hieraan toevoegen.
Groet,
[REDACTED]

[REDACTED]
Rijkswaterstaat West-Nederland Noord
Afdeling Werkenpakket
Toekanweg 7, Haarlem
Postbus 2232, 3500 GE Utrecht
Tel. [REDACTED]
[REDACTED]

816

[REDACTED]

Van: [REDACTED]
Verzonden: woensdag 29 november 2017 16:10
Aan: [REDACTED]
CC: [REDACTED]
Onderwerp: Juiste bijlage 2 bij verslag informatieavond 27 september
Bijlagen: Bijlage 2.pdf

Geachte dames en heren,

De heer [REDACTED] wees mij erop dat bijlage 2 bij het verslag van de informatieavond niet compleet was. Mijn excuses daarvoor. Bijgaand de volledige bijlage.

Met vriendelijke groet,

[REDACTED]
beleidsadviseur - Ruimtelijke Ontwikkeling

T [REDACTED]
M [REDACTED]
Houtplein 33 2012 DE Haarlem

www.noord-holland.nl
[REDACTED]

 Provincie
Noord-Holland

Aan dit bericht en eventuele bijlagen kunnen geen rechten worden ontleend.
Het Provinciaal Bestuur van Noord-Holland.

818

[REDACTED]

Van: [REDACTED]
Verzonden: woensdag 29 november 2017 17:45
Aan: [REDACTED]
CC: Baukje Kramer; [REDACTED]
Onderwerp: RE: reacties op hoorbrief RWS verzenddatum Intrekking

Hallo [REDACTED]

Overleg even met [REDACTED] of december qua gedoogbeschikkingen haalbaar is. Dat zal ook afhangen van de lijst, die Velsen aan OD moet leveren met de bebouwing op land. Ik weet niet of OD die al heeft ontvangen.

Met groeten,

[REDACTED]

beleidsadviseur - Ruimtelijke Ontwikkeling

T [REDACTED]
M [REDACTED]
Houtplein 33 2012 DE Haarlem

www.noord-holland.nl
[REDACTED]

 Provincie
Noord-Holland

Aan dit bericht en eventuele bijlagen kunnen geen rechten worden ontleend.
Het Provinciaal Bestuur van Noord-Holland.

Dig

[Redacted]

Van: [Redacted]
Verzonden: donderdag 30 november 2017 14:43
Aan: [Redacted]
CC: Baukje Kramer, [Redacted]
Onderwerp: RE: reacties op hoorbrief RWS verzenddatum intrekking

Beste mensen,

[Redacted]

Vriendelijke groet,

[Redacted]
Partner

AKROCONSULT

Benoordenhoutseweg 43 // 2598 BC Den Haag //
Postbus 97682 // 2509 GB Den Haag //

[Redacted]

www.akroconsult.nl

820

Van: [Redacted]
Verzonden: donderdag 30 november 2017 14:22
Aan: [Redacted]
CC: Baukje Kramer [Redacted]
Onderwerp: RE: reacties op hoorbrief RWS verzenddatum intrekking

Ha allen,

Kunnen we niet beter sowieso milken op na de feestdagen? 2^e week januari bijvoorbeeld... Dat lijkt mij wel zo sympathiek richting de bewoners.

[Redacted]

821

[REDACTED]

Van: Floor Bal
Verzonden: donderdag 30 november 2017 08:51
Aan: [REDACTED]
CC: [REDACTED] Baukje Kramer, [REDACTED]
Onderwerp: RE: Antw. RE: Gedoogbeschikking woonboten

[REDACTED]

Lijkt mij zinvol een memo met de bevindingen van RWS op te stellen voor het college. Met daarin het gevolg dat wij (provincie en gemeente) na procesafhandeling van RWS in januari 2018 brieven verzenden. @ [REDACTED] moeten wij nog aanvullend een besluit nemen?

Met vriendelijke groet,

Floor Bal

Wethouder
Burgemeester en wethouders
Gemeente Velsen
Dudokplein 1, 1871 EN IJmuiden
Postbus 486, 1870 AL IJmuiden

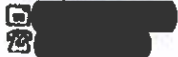

Van: Floor Bal
Verzonden: woensdag 29 november 2017 13:49
Aan: [REDACTED]
CC: [REDACTED] Baukje Kramer
Onderwerp: Antw. RE: Gedoogbeschikking woonboten

822

Beste [REDACTED]

Wij zijn afhankelijk van RWS. Dus graag even afstemmen met [REDACTED] of hier een collegebesluit aan ten grondslag moet liggen. We komen echter wel met publicaties aan de gemeenteraad in een lastig pakket.

Grtz Floor

Van: [REDACTED]
Verzonden op: woensdag 29 november 2017 13:24
Aan: Floor Bal
CC: [REDACTED]
Onderwerp: RE: Gedoogbeschikking woonboten

823

Dag Floor,

Ik sprak [REDACTED] van Rijkswaterstaat net over de verzenddatum van de RWS beschikkingen naar aanleiding van de eerdere e-mailwisseling. [REDACTED] gaf aan dat de reacties van de woonbootbewoners op de voorgenomen intrekingsbesluiten toch vrij uitgebreid zijn. Ook hebben enkele advocaten een vrij uitgebreide zienswijze ingediend. Hij heeft daarom de voorkeur om de intrekingsbesluiten begin januari te verzenden, zodat hij zorgvuldiger te werk kan gaan. Hoe denk jij hierover, Floor? Onze brieven gaan dan ook begin januari uit.

Met vriendelijke groet,



Handhavingsjurist
Publiekszaken
Toezicht en Handhaving
Gemeente Velsen
Dudokplein 1, 1971 EN IJmuiden
Postbus 466, 1970 AL IJmuiden



824

[REDACTED]

Van: [REDACTED]
Verzonden: donderdag 30 november 2017 22:45
Aan: Floor Bal; [REDACTED]
CC: Baukje Kramer, Sanne Duin
Onderwerp: RE: Antw. RE: Gedoogbeschikking woonboten

Hoi allen,
Allereerst excuses voor de late reactie. Het was wat hectisch vandaag.
Een formeel aanvullend besluit lijkt me niet nodig. Wel goed om het (weer) even te melden in B&W, Floor.
Richting raad kunnen we bij het verzenden van de besluitenlijst o.s. dinsdag ook weer een passage opnemen dat openbaarmaking nogmaals vertraagd is door zienswijze procedure bij RWS. Veiligheidshalve uitgaan van 16 januari?

Met vriendelijke groet,

[REDACTED]

adviseur bestuurlijke dienstverlening
Concarnetal
Gemeente Volsen
Dudokplein 1, 1971 EN IJmuiden
Postbus 485, 1970 AL IJmuiden



825

Van: [redacted]
Verzonden: maandag 4 december 2017 15:48
Aan: [redacted]
Onderwerp: Re: De hoofdreden

Beste Alle, toch maar weer een kleine reactie....

Het volgende: In het bestemmingsplan is wonen op het gehele Noordzeekanaal (tussen noord- en zuidoever) uitgesloten vanwege een zogenaamde plaatsgebonden risicocontour (PR) van 10^4 /jaar. Dit volgt uit het Rijksbesluit "Basisset Water" om het Noordzeekanaal aan te wijzen als rode vaarweg. Als op gronden of op het water een PR contour ligt mogen daar geen woonfuncties worden opgenomen.

Dat zal gerust, maar er wordt en werd wel gewoon al vanaf de jaren 60 (zover ik terug kan kijken, waarschijnlijk nog eerder), en is ook altijd toegestaan door de Gemeente Velsen, ook toen het ligplaatsbeleid door RWS/CNB gemaakt werd in 2001 is de Gemeente in de gelegenheid gesteld om bezwaar te maken, heeft dat echter nooit gedaan. Om maar te zwijgen over de samenwerking met het CNB doormiddel van div. Gemeente wetten.

Dat er in 2013 een bestemmingsplan definitief is geworden "Zeezicht (Herzien 2015)", 50 jaar na het vorige bestemmingsplan Plan in Hoofdzaak, ontnemt niemand zijn overgangsrecht, hoe hard de Gemeente ook roept van wel, dat zijn ook feiten, misschien niet leuk maar wel duidelijk.

De berekeningen kunnen ook allemaal wel kloppen, veel te veel pm10 overschrijdingen, risicocontour (PR) van 10^4 /jaar, Plasbrandgebieden 40 meter vanaf de waterlijn, noem het maar op, maar feitelijk als we dan toch over feiten praten, werd er al gewoon zelfs voordat Plan in hoofdzaak bestond en er word nog steeds gewoon.

De eerste bewoners in de Woonboten hebben in hun tijd rechten "het recht om te wonen" opgebouwd en doorgegeven aan de volgende generatie.

Het zou dus de Gemeente moeten zijn die de Milieu vergunning aanpast of niet had moeten verlenen.

Ik begrijp best het grote belang, maar begrijp niet wat er opeens dan zoveel veranderd is sterker nog, ik had de illusie dat het geluid en de vervuiling zelfs verbeterd is althans dit word steeds geroepen met het onderzoek bij de plaatsing van de Windmolens...

Of speelt er dan weer een ander belang en zijn de cijfers opeens weer anders.....

Floor bal zegt over de industrie en de molens "een erg groot belang voor Velsen", en om dit belang ben ik me bewust dat de overheid ons misschien wel zou kunnen weggrijpen, maar weet ook dat dit niet zonder compensatie of een andere ligplaats lukt, ook al bereken ze zich helemaal suf.

Het toch proberen van RWS/VELSEN/PS. zonder welke vorm van Compensatie dan ook, is ronduit schandelijk.

Dat zijn ook feiten, misschien niet leuk maar wel duidelijk.

Maar laat ik wel dit zeggen; Schiphol luistert ook niet naar zijn geluidsoverschrijding door meetapparatuur maar berekent de geluidsoverschrijding en de vervuilingsgraad, en dan is opeens de geluidsoverschrijding en de vervuiling een stuk minder of bestaat helemaal niet meer....

Goed ik dwaal af..

Resumé

Berekeningen worden uitgelegd door iedereen, zoals het iedereen maar net uitkomt, en wanneer iedereen het uitkomt.

Factelijk zegt de Gemeente Velsen, we hebben de Woonfunctie niet opgenomen in het Bestemmingsplan Zeezicht voor de Woonboten omdat:

externe veiligheid en geluid en niet zozeer vanwege de luchtkwaliteit.

En in de volgende zin: Maar er is wel sprake van een overschrijding of dreigende overschrijding van de luchtkwaliteit, afhankelijk van de exacte locatie.

Wel of niet? Wat is het nu? Mijn boot wel die van mijn burens niet?

Exacte locatie, vreemd, want in de Strandhuisjes mochten in het zelfde Bestemmingsplan opeens niet meer 6 maanden, maar nog maar 3 maanden permanent bewoond worden, omdat anders de blootstelling aan de luchtvervuiling te groot was (3 KM verderop).

En verder zoals gezegd word er al vanaf de jaren 60 gewoond in het Binnenspuikanaal, en al die tijd was er Jus schijnbaar niks aan de hand met de externe veiligheid en het geluid geweest, nu wil de Gemeente windmolens plaatsen vanaf zo'n 2009 en schiet opeens iedereen wakker, en probeert rechten om te bulgen door een bestemmingsplan aan te nemen en pure intimidatie.

Verworven rechten vervallen niet, ik ben niet te intimideren, en de Woonboten kunnen misschien wel weg maar dan met een goede rechtvaardige compensatie, of een vervangende ligplaats, de mensen hebben hier dure hypotheek, en investeringen gedaan, net zoals mensen op de wal met een eigen huis.

Ik meen u zo voorlopig voldoende op de hoogte te hebben gebracht van enkele feiten wat voor u de situatie misschien niet leuker, maar hopelijk wel iets duidelijker maakt....

Ongelofelijk, wat een uitspraak weer, niet gehinderd door enige kennis van de echte feiten over de boten en hun ligplaatsen, en toch maar doorrammen.

(overigens met de beste bedoelingen hoor)....maar dan niet.....

Zoals gezegd over berekeningen geldt dat ook net zoals over feiten, iedereen noemt alleen de feiten op die men het beste uitkomt.

Ik ontken alle berekeningen niet, ik ben daar niet in thuis zullen we maar zeggen, maar ben wel bekend met een stuk meer feiten over onze ligplaatsen dan men lief is....

Word vervolgd.

Van: [REDACTED]

Verzonden: maandag 4 december 2017 12:17

Aan: [REDACTED]

CC: [REDACTED]

Onderwerp: RE: De hoofdreden

826

Beste allen,

Voordat er conclusies worden getrokken op basis van verhalen (overigens met de beste bedoelingen) is het goed om een paar feiten op een rijtje te zetten. Primair is er geen woonfunctie in het Noordzeekanaal bestemd in bestemmingsplan Zeezicht (vastgesteld 20 juni 2013) omdat dat niet kan vanwege externe veiligheid en geluid en niet zozeer vanwege de luchtkwaliteit. Maar er is wel sprake van een overschrijding of dreigende overschrijding van de luchtkwaliteit, afhankelijk van de exacte locatie.

Externe veiligheid

In het bestemmingsplan is wonen op het gehele Noordzeekanaal (tussen noord- en zuidoever) uitgesloten vanwege een zogenaamde plaatsgebonden risicocontour (PR) van 10^6 /jaar. Dit volgt uit het Rijksbesluit "Basisset Water" om het Noordzeekanaal aan te wijzen als rode vaarweg. Als op gronden of op het water een PR contour ligt mogen daar geen woonfuncties worden opgenomen. Hier bestaat ook geen afwijkingsmogelijkheid voor. Daarnaast zijn alle oevers tot 40 meter vanaf de waterlijn aangewezen als risicogebied voor plasbranden. Dat betekent dat je bij voorkeur geen woonfunctie mag toestaan in plasbrandgebieden, echter uitsluitend bij een hele goede motivering.

Geluid

Rondom het industriegebied IJmond (waar Tata in ligt) loopt een geluidscontour (zie onderstaande afbeelding uit het bestemmingsplan).

De paarse lijn is de begrenzing van het industriegebied waar grote lawaaimakers mogen zitten. De binnenste rode lijn is de lijn met de maximaal toegestane geluidsbelasting (zogenaamde MTG's) voor woonfuncties. Binnen deze lijn mogen geen woonfuncties worden toegestaan maar uitsluitend daarbuiten. De buitenste rode lijn is de 50dB contour. Op deze lijn mogen alle bedrijven in het paarse gebied bij elkaar opgeteld niet meer dan 50 dB geluid maken. Tussen de binnenste en de buitenste rode contour mogen alleen woningen worden gebouwd met een geluidsontheffing (zo'n beetje heel IJmuiden en Velsen Noord dus). Het Noordzeekanaal binnen de binnenste rode contour zijn dus geen woonfuncties vanwege geluid mogelijk.



Luchtkwaliteit

In de Wet luchtkwaliteit is opgenomen op welke plaatsen de normen wel en niet van toepassing zijn, namelijk met het toepasbaarheidsbeginsel en het blootstellingcriterium. Kortweg betekent dit dat de fijn stof norm geldt waar sprake is van significante blootstelling van de bevolking. Of iemand wordt blootgesteld aan fijn stof volgt uit een

overschrijding van de etmaalgemiddelde norm. Deze etmaalgemiddelde norm is weer afgeleid van de Jaargemiddelde norm die niet alleen wordt gemeten, maar ook wordt berekend. Deze gegevens worden gehaald uit de GCN-kaarten (Generieke concentratie Nederland). Het simpelweg dagen tellen per jaar van overschrijdingen uit de monitoringstool is niet uitsluitend de bron die we mogen gebruiken bij het opstellen van bestemmingsplannen. En dan nog moeten deze jaargemiddelde overschrijdingen worden teruggerekend naar etmaalgemiddelde waarden. Voor het Noordzeekanaal geldt dat er dus sprake was van overschrijdingen en dreigende overschrijdingen van fijn stof.

Resumé

De primaire reden dat op het Noordzeekanaal geen woonfunctie is opgenomen is dat het simpelweg niet mag vanwege externe veiligheid en geluid. Daarnaast is er geen sprake van "goede ruimtelijke ordening" als een woonfunctie wordt toegestaan in plasbrandgebieden op de oever en gebieden met een (dreigende) overschrijding vanwege fijn stof. Het begrip "goede ruimtelijke ordening" komt uit de wet en betekent kortweg dat je geen functies mag toestaan die nu of in de toekomst voorzienbaar overlast veroorzaken of overlast ervaren.

Tot slot wil ik graag nog even aangeven dat de woningen op het sluisland zogenaamde bedrijfswoningen zijn. De vergunningen hiervoor zijn afgegeven voor personeel ten behoeve van de bediening van de elektrische (sluis) installaties. Deze woningen maken onderdeel uit van de bedrijfsvoering van het sluiscomplex en hebben dan ook een bedrijfsbestemming en geen woonbestemming.

Ik meen u zo voorlopig voldoende op de hoogte te hebben gebracht van enkele felten wat voor u de situatie misschien niet leuker, maar hopelijk wel iets duidelijker maakt.

Met vriendelijke groet,

[REDACTED]

senior beleidsmedewerker ruimtelijke ontwikkeling
Economische zaken, Wonen en Ruimtelijk beleid
Gemeente Veelen
Dudokplein 1, 1971 EN IJmuiden
Postbus 485, 1970 AL IJmuiden

[REDACTED]

Van: [REDACTED]
Verzonden: zaterdag 2 december 2017 15:26
Aan: [REDACTED]
CC: [REDACTED]
Onderwerp: De hoofdreden

827

Beste allen,

Het heeft mij een hele tijd door het hoofd gespoekt: "Wat is nu de reden dat in het Bestemmingsplan Zeezicht er in het sluiscomplex niet gewoon mag worden" dat de woonboten niet bestemd zijn, de RWS huizen op het sluisland een uitsterfregeling hebben gekregen en in de strandhuisjes maar 3 maanden overnacht mag worden. (Juni – Juli – augustus)

Was het de komst van de windmolens soms?

Ik heb mij tenslotte maar tot [REDACTED] gericht. De brave man vertelde mij vanuit het ziekenhuis, in afwachting van een dotter behandeling, het "naadje van de kous".
Het zal zo'n beetje 2010 zijn geweest toen er gekeken werd naar de luchtkwaliteit. Men zat toen in Wijk aan Zee tegen het plafond van het max. aantal overschrijdingen van het daggemiddelde PM 10. Helaas beschik ik pas vanaf 2013 over het juiste aantal overschrijdingsdagen en dat waren er voor zowel IJmuiden als Wijk aan Zee 15. De jaren daarna gaf een dalende lijn te zien.

Men heeft toen besloten dat wonen aan de randen van Tata Steel ongewenst was. Volgens [REDACTED] is dit via de OD Umond aan de woonboten kenbaar gemaakt. (Als ik lieg dan is dat in commissie)

Maar hoe zit het dan nu anno 2017 met die overschrijdingen van dat daggemiddelde.
Voor 2016 ziet dat er als volgt uit:

Umulden: 1e kwartaal – 1, 2e kwartaal - 1, 3e kwartaal – 1, 4e Kwartaal – 1: Jaar totaal 4
Wijk a/Zee: 1e kwartaal – 1, 2e kwartaal - 1, 3e kwartaal – 1, 4e Kwartaal – 1: Jaar totaal 4
Reyndersweg: 1e kwartaal – 5, 2e kwartaal - 8, 3e kwartaal – 6, 4e Kwartaal – 6: Jaar totaal 25
Bosweg: 1e kwartaal – 2, 2e kwartaal - 0, 3e kwartaal – 3, 4e Kwartaal – 6: Jaar totaal 10

In bovenstaande is nog geen rekening gehouden met de mogelijkheid tot zeezoutaf trek. Voor de wettelijke grenswaarde mocht tot 2011 een aftrek van 6 dagen (grenswaarde 41 dagen) en mag vanaf 2012 - 4 dagen (de grenswaarde wordt daarmee 39 dagen) worden toegepast indien een overschrijding van de grenswaarde wordt geconstateerd.

Om dan n.a.v. deze overschrijdingen mensen uit huis en haard te jagen vind ik wel heel erg ver gaan. Ik zet dus grote vraagtekens bij de motivatie van het schrappen van een woonfunctie in dit gebied in het Bestemmingsplan Zeezicht. Zeker nu er door allerlei instanties van de daken wordt geroepen dat er voldaan wordt aan de norm voor de luchtkwaliteit.

Conclusie: Mijn argwaan is alleen maar toegenomen. Maar, al is de leugen nog zo snel – de waarheid achterhaald haar wel.
Hopelijk voor 2023.

Fijn weekend.

Met vriendelijke groet,
[REDACTED]

De proclaimer van e-mail van de gemeente Velsen vindt u op:
The e-mail proclaimer can be found here:

<http://www.velsen.nl/Proclaimer>

828

[REDACTED]

Van: [REDACTED]
Verzonden: donderdag 7 december 2017 15:56
Aan: [REDACTED]
CC: [REDACTED]
Onderwerp: teksten woonboten in besluitvorming en antwoordnota vergunning windpark Spuisluis

Dag [REDACTED] en [REDACTED]

Hierbij ter info de teksten t.a.v. de woonboten die in de Nota van beantwoording, de voordracht vvgb en de motivering vvgb komen te staan voor de vergunning windpark Spuisluis. Mocht jullie nog wat opvallen laat dit dan uiterlijk maandag a.s. even weten, dan kunnen we eventueel nog een aanpassing doen.

- A. Beantwoording zienswijze Habitat Advocaten
- B. Formulering in de voordracht vvgb
- C. Formulering in de motivering vvgb

Ad A)

11. Habitat Advocaten namens [REDACTED] en [REDACTED]

Samenvatting van de zienswijze

In de zienswijze van Indiëners worden de volgende punten naar voren gebracht:

- a. Indiëners stellen dat in het ontwerpbesluit ten onrechte is uitgegaan van de illegaliteit van de woonschepen van Indiëners in de Rijksbinnenhaven en aan de Noordersluisweg en de Kanaalstraat. Daarbij wordt namelijk in het ontwerpbesluit ten onrechte de vigerende bestemmingsplannen 'Zeezicht' en 'Bedrijventerrein Velsen-Noord' als grondslag voor deze illegale activiteit gebruikt. Op grond van het 'Uitbreidingsplan in Hoofdzak Noord' uit 1963 was er geen uitdrukkelijk verbod om woonschepen af te meren langs de Noordersluisweg of in de 3^e Rijksbinnenhaven. Omdat deze woonschepen niet illegaal aanwezig waren en het scheepvaartverkeer niet hinderde is op grond van de Scheepvaartverkeerswet een ontheffing verleend om op deze locatie te liggen. Hoewel in de vigerende bestemmingsplannen de woonschepen niet positief zijn bestemd, vallen zij onder het in deze plannen opgenomen overgangsrecht en is sprake van legaal gebruik. Hiermee had bij de toets aan artikel 32 lid 4 PRV rekening gehouden moeten worden.
- b. In ieder geval moet rekening met de woonboten worden gehouden op grond van een goede ruimtelijke ordening. Ook indien de woonschepen geen legale status zouden hebben. Indiëner stelt dat onomstreden is dat sprake zal zijn van een aanzienlijke extra geluidbelasting waardoor het woon- en leefklimaat bij de schepen van Indiëners ernstig wordt aangetast. Voor geluid is sprake van een verschuiving naar slecht tot zeer slecht. Voor slagschaduw wordt de hindernorm uit het activiteitenbesluit ruimschoots overschreden. Door de cumulatie van geluid en andere hinder zal geen sprake meer zijn van een aanvaardbaar woon- en leefklimaat, hetgeen in strijd is met een goede ruimtelijke ordening.
- c. Door de overheersende windrichting hebben Indiëners met name voor het woonschip in de 3^e Rijksbinnenhaven zorgen over overlast door grof stof dat door het effect van de windturbines op luchtstromingen ter plaatse ernstiger zal worden. Aanvankelijk werd met het voorgeschreven model een verslechtering van ca. 10% toename voorzien. In de rapportage bij het ontwerp is met toepassing van een ander rekenmodel geconcludeerd dat er geen toename zou optreden. Indiëners stellen dat niet op kenbare wijze is gemotiveerd waarom dit laatste model 'beter' zou zijn. Bovendien is niet onderbouwd waarom een toename van de belasting door grof stof vanuit het oogpunt van aanvaardbaar woon- en leefklimaat toelaatbaar zou zijn.
- d. Aan de afstandsnorm van 600 meter uit de PRV moet een ruimere betekenis worden toegekend dan enkel de afstand tot een gevoelige bestemming, aldus Indiëner. Doelstelling van deze afstandsnorm is te zorgen voor een goede ruimtelijke ordening vanuit het oogpunt van hinder en gevaar. Zeker voor woonschepen is het

woonklimaat in dit kader van belang omdat het bijzonder moeilijk is door middel van maatregelen, zoals geluidwerende voorzieningen, een slecht woonklimaat te ondervangen.

- e. Indiener stelt dat initiatiefnemer in de ruimtelijke onderbouwing bij de aanvraag ook onderkent dat geen sprake is van een goede ruimtelijke ordening gelet op de aanwezigheid van de woonschepen, maar dat dit wordt opgelost door het vertrek van deze woonschepen. Omdat de daar genoemde datum van december 2016 is verstreken zonder enig concreet zicht op de verplaatsing van de woonschepen, menen indianers dat niet zonder meer van het vertrek van de woonschepen mag worden uitgegaan. De mededeling van initiatiefnemer dat zij als goede buur op zal treden is onvoldoende onderbouwing waarom sprake zou zijn van een goede ruimtelijke ordening.
- f. Ten aanzien van de afstand tussen windturbines en gevoelige bestemming merken indianers op dat uit de toelichting op de PRV blijkt dat het daarbij gaat om (beperkt) kwetsbare objecten en aannemelijk is dat daarbij niet moet worden uitgegaan van 'bestemd' maar toegestaan op grond van het bestemmingsplan. Een woonschip is aan te merken als een (beperkt) kwetsbaar object en toegestaan op grond van het bestemmingsplan. Daarmee geldt de eis van 600 meter als harde afstand tussen de windturbines en de woonschepen.
- g. Tot slot merken indianers op dat uit bijlage 5c van het ontwerpbesluit blijkt dat de contour van PR 10-6 van de turbine op locatie 2 blijkt de afbeelding op pagina 14 raketings langs één van de woonschepen ligt. Een precieze en kenbare berekening is nodig om te beoordelen of sprake is van een overschrijding van deze contour.

Beantwoording van de zienswijze

[Redacted content]

[Redacted text block]

C) Tekst in de motivering
Woonboten

[Redacted text block]

[Redacted text block]

[Redacted]

[Redacted]

[Redacted]

Met vriendelijke groet,

[Redacted]

PNH Advocaten

Houtplein 33
2012 DE Haarlem
M (06) 31690604
T [Redacted]
F [Redacted]

www.noord-holland.nl



De informatie verzonden met dit e-mailbericht is uitsluitend bestemd voor de geadresseerde(n) en kan persoonlijke of vertrouwelijke informatie bevatten, beschermd door een beroepsgeheim. Gebruik van deze informatie door anderen dan de geadresseerde(n) en gebruik door hen die niet gerechtigd zijn van deze informatie kennis te nemen, is verboden. Indien u niet de geadresseerde bent of niet gerechtigd bent tot kennisneming, is openbaarmaking, vermenigvuldiging, verspreiding en / of verstrekking van deze informatie aan derden niet toegestaan en wordt u verzocht dit bericht terug te sturen en het origineel te vernietigen.
Provincie Noord-Holland, Dreef 3, 2012 HR, Haarlem ingeschreven bij de KvK te Haarlem onder nr. 34362354.

Aan dit bericht en eventuele bijlagen kunnen geen rechten worden ontleend.
Het Provinciaal Bestuur van Noord-Holland.

829

[REDACTED]

Van:

Verzonden:

[REDACTED]
vrijdag 8 december 2017 09:33

Aan:

[REDACTED] Baukje Kramer

Onderwerp:

RE: Verslag bijeenkomst

Beste mensen,

Kunnen Velsen en de provincie akkoord gaan met het voorstel van [REDACTED] dan kunnen we het uitvoeren?

Groet,

[REDACTED]

830

[REDACTED]

Van: [REDACTED]
Verzonden: vrijdag 8 december 2017 09:47
Aan: [REDACTED]
CC: [REDACTED] Baukje Kramer
Onderwerp: Re: Verslag bijeenkomst

Ja, prima.

Sorry dat ik niet eerder had gereageerd, dacht dat het al zo besloten was.

Gr [REDACTED]

Verstuurd vanaf mijn iPhone

831

[Redacted]

Van: Baukje Kramer
Verzonden: woensdag 27 december 2017 15:52
Aan: [Redacted]
CC: Baukje Kramer
Onderwerp: FW: Brief gedogen woonboten Hoek MJ2

Hoi [Redacted]
[Redacted]
[Redacted]
[Redacted]

Zodra je er ben wil je me dan een mail sturen, probeer ik even een afspraakje met je te maken

Met vriendelijke groet,

Baukje Kramer

afdelingmanager
Economische zaken, Wonen en Ruimtelijk beleid
Gemeente Velsen
Dudokplein 1, 1971 EN IJmuiden
Postbus 466, 1970 AL IJmuiden

 [Redacted]
 [Redacted]



832

Van: [Redacted]
Verzonden: dinsdag 19 december 2017 14:37
Aan: [Redacted]
CC: [Redacted] Baukje Kramer
Onderwerp: Brief gedogen woonboten Hoek MJ2

**Brief gedogen
woonboten Hoe...**

Hoi [Redacted] hoi [Redacted]

Voor jullie t.k.n., dit is de brief die wij -zoals afgesproken met elkaar- in januari gaan versturen naar de bewoners van de woonboten!

Ik wens jullie fijne dagen en dank jullie voor jullie collegialiteit het afgelopen jaar!

Tot volgend jaar!

834

[REDACTED]

Van: [REDACTED]
Verzonden: woensdag 3 januari 2018 11:08
Aan: [REDACTED] Baukje Kramer; [REDACTED]
CC: [REDACTED]
Onderwerp: Graag reactie op brief aan bewoners woonboten met bijlage verslag informatieavond
Bijlagen: Aanvullende brief met bijlage verslag.docx

Beste mensen,

Bijgaand een concept brief voor de bewoners met de bijlage bij het verslag.
Graag uiterlijk a.s. maandag reactie. Daarna ga ik het sturen.

Bedankt en met vriendelijke groet,

[REDACTED]

[REDACTED]
beleidsadviseur – Ruimtelijke Ontwikkeling T [REDACTED] M [REDACTED] Houtplein 33 2012 DE Haarlem

www.noord-holland.nl
[REDACTED]

Aan dit bericht en eventuele bijlagen kunnen geen rechten worden ontleend.

pt Provinciaal Bestuur van Noord-Holland.

835

-----Oorspronkelijk bericht-----

Van: [REDACTED]
Verzonden: woensdag 3 januari 2018 10:50
Aan: [REDACTED]
CC: [REDACTED] BKramer@Velsen.nl
Onderwerp: RE: Verslag

Hallo [REDACTED]

Ik ga dat regelen, komt waarschijnlijk volgende week rond.
Behalve per mail zal ik het ook per post laten sturen.

Met groeten,
[REDACTED]

[REDACTED]
beleidsadviseur – Ruimtelijke Ontwikkeling T (023) [REDACTED] M (06) [REDACTED] Houtplein 33 2012 DE Haarlem

www.noord-holland.nl
[REDACTED]

-----Oorspronkelijk bericht-----

Van: [REDACTED]

Verzonden: dinsdag 19 december 2017 17:38

Aan: [REDACTED]

Onderwerp: Verslag

836

Hoi [REDACTED]

Velsen is er ook mee akkoord dat het verslag van de bewoners wordt toegevoegd aan het verslag van Akro over de Informatieavond. Zou jij dat willen sturen naar de bewoners?

Goeie feestdagen vast!

Vriendelijke groet,

[REDACTED]
Partner Akro Consult

Wij zijn op zoek naar een gedreven, breed georiënteerde vastgoedeconoom ter versterking van ons team! Meer informatie: <<https://akroconsult.nl/akro-consult-zoekt-vastgoedeconoom/>>.

*****DISCLAIMER*****

Deze email is vertrouwelijk en alleen bestemd voor de geadresseerde. Mocht u dit bericht per abuis hebben ontvangen, dan verzoeken wij u dit direct te melden en het bericht en eventuele bijlagen te verwijderen.

*****DISCLAIMER*****

830

[Redacted]

Van: [Redacted]
Verzonden: woensdag 3 januari 2018 13:27
Aan: [Redacted]
CC: Baukje Kramer
Onderwerp: Re: Gedoogverklaring Velsen

Dag [Redacted]

Of de brief zo uitvoerig moet laat ik aan jouw juridische kennis over, het is verder wel een heldere brief.

[Redacted]

Tot binnenkort!

Met vriendelijke groet,

[Redacted]
Partner

[Redacted]

Benoordenhoutseweg 43 // 2698 BC Den Haag //
Postbus 97862 // 2609 GB Den Haag //

[Redacted]

www.akroconsult.nl

Van: [Redacted]
Verzonden: woensdag 3 januari 2018 11:13:09
Aan: [Redacted]
CC: Baukje Kramer; [Redacted]
Onderwerp: Gedoogverklaring Velsen

830

Hallo allen,

Allereerst de beste wensen voor 2018. Bijgevoegd treffen jullie de gedoogverklaring aan die wij aan de woonbootbewoners willen sturen. Als jullie opmerkingen hebben dan hoor ik die graag.

Met vriendelijke groet,

[Redacted]

Handhavingjurist
Publiekzakeri
Toezicht en Handhaving
Gemeente Velsen
Dudokplein 1, 1971 EN Umuiden
Postbus 485, 1970 AL Umuiden



De proclaimer van e-mail van de gemeente Velsen vindt u op:
The e-mail proclaimer can be found here:

<http://www.velsen.nl/Proclaimer>

Wij zijn op zoek naar een gedreven, breed georiënteerde vastgoedeconoom ter versterking van ons team! [Meer informatie.](#)

*****DISCLAIMER*****

Deze e-mail is vertrouwelijk en alleen bestemd voor de geadresseerde. Mocht u dit bericht per abuis hebben ontvangen, dan verzoeken wij u dit direct te melden en het bericht en eventuele bijlagen te verwijderen.

*****DISCLAIMER*****

841

Annelies Alblas-Frissen

Van: Baukje Kramer
Verzonden: woensdag 3 januari 2018 15:52
Aan: [REDACTED]
Onderwerp: Verzoek Floor Bal

Beste [REDACTED]
Ik was even bij Floor vanmorgen. Hij vroeg of wij hem willen informeren over de stavaza (wanneer stuurt RWS de brief en wij?).
Hij wil dit in het college melden.

Ik heb hem verteld dat de inhoud van de brief iets is aangepast. Hij vroeg het volgende te checken:

[REDACTED]
[REDACTED]
[REDACTED]
[REDACTED]

Met vriendelijke groet,

Baukje Kramer

afdelingsmanager
Economische zaken, Wonen en Ruimtelijk beleid
Gemeente Velsen
Dudokplein 1, 1971 EN IJmuiden
Postbus 485, 1970 AL IJmuiden

☐ [REDACTED]
☎ [REDACTED]



842

Van: Floor Bal
Verzonden: maandag 8 januari 2018 12:36
Aan: [redacted]
CC: Baukje Kramer; [redacted]
Onderwerp: RE: Brief RWS

Beste [redacted]
Graag vinger aan de pols op welke datum de brieven door RWS worden verzonden. Dit mede omdat wij dan aansluitend ook de brieven kunnen verzenden. Wel dient rekening te worden gehouden met de berichtgeving zoals we dit in het college hebben afgesproken, "bekendmaking (openbaarheid) van het collegebesluit".
Volledigheidshalve neem ik [redacted] mee in de cc opdat we op het juiste moment ook het collegebesluit openbaar kunnen maken!
Met vriendelijke groet,

Floor Bal

Wethouder
Burgemeester en wethouders
Gemeente Velsen
Duitseplein 1, 1971 EN IJmuiden
Postbus 465, 1970 AL IJmuiden



843

Van: [redacted]
Verzonden: maandag 8 januari 2018 9:00
Aan: Floor Bal
CC: Baukje Kramer
Onderwerp: Brief RWS

Beste Floor,

We hebben met Rijkswaterstaat afgesproken dat in de tweede week de brief uitgaat, dus ik verwacht deze week een signaal van [redacted] dat het zover is. Wij hebben de brieven die we aan de woonbootbewoners gaan sturen in ieder geval klaar liggen voor verzending. Deze brieven zijn nog een keer met de werkgroep gedeeld en in essentie is de brief ongewijzigd. De brieven houden in dat de woonboten, zijnde bouwwerken, moeten worden verwijderd. Gevolg hiervan is dat de bewoning uiteraard ook verdwijnt. Andere boten, zoals binnenvaartschepen, zijn geen bouwwerken en kunnen, als het bestemmingsplan dat toestaat, de kade gebruiken voor laden en lossen.

Met vriendelijke groet,



Handhavingjurist
Publiekzaken

Toezicht en Handhaving
Gemeente Velsen
Dudekplein 1, 1971 EN IJmuiden
Postbus 486, 1970 AL IJmuiden



<< OLE-object: Picture (Device Independent Bitmap) >>

044

[REDACTED]

Van: [REDACTED]
Verzonden: woensdag 10 januari 2018 09:47
Aan: [REDACTED]
CC: [REDACTED] Baukje Kramer; [REDACTED]
Onderwerp: RE: Verslag

Beste mensen,

Ik kreeg de vraag van de bewoners wanneer het uitgebreide verslag wordt toegestuurd, [REDACTED] weet jij wanneer dat gebeurt?

Tevens vroegen ze wanneer de verschillende acties worden gepleegd, intrekingsbesluiten, gedoogbeschikkingen, e.d.

[REDACTED] en [REDACTED] weten jullie wanneer dat gebeurt?

Groet,

[REDACTED]
Partner

845

[REDACTED]

Van: [REDACTED]
Verzonden: woensdag 10 januari 2018 09:57
Aan: [REDACTED]
CC: [REDACTED]
Onderwerp: RE: Verslag

Hoi,
Ik heb net de handtekeningen verzameld en vandaag verstuur ik de intrekingsbestellen naar iedereen (mail en met de post).
Groet,
[REDACTED]

[REDACTED]
Rijkswaterstaat West-Nederland Noord
Afdeling Werkenpakket
Toekanweg 7, Haarlem
Postbus 2232, 3500 GE Utrecht
Tel. [REDACTED]
email: [REDACTED]

846

[Redacted]

Van: [Redacted]
Verzonden: woensdag 10 januari 2018 10:28
Aan: [Redacted]
CC: [Redacted] Baukje Kramer; [Redacted]
Onderwerp: RE: Verslag

Hallo [Redacted]

Gisteren aan mijn ondersteuner gevraagd om de brieven te sturen. Dus hoop dat ze ze deze week ontvangen.
(Ik had tot maandag gewacht of iemand nog op de brief wilde reageren.)

Groeten, [Redacted]

[Redacted]

Jeleidsadviseur – Ruimtelijke Ontwikkeling T [Redacted] M [Redacted] Houtplein 33 2012 DE
Haarlem

www.noord-holland.nl

[Redacted]

847

[REDACTED]

Van: [REDACTED]
Verzonden: woensdag 10 januari 2018 15:06
Aan: [REDACTED]
CC: [REDACTED]
Onderwerp: Besluiten intrekken ligplaatsontheffingen BSKW
Bijlagen: Besluit intrekken dhr [REDACTED].pdf; Besluit intrekken dhr [REDACTED].pdf; Besluit intrekken [REDACTED] en mevr [REDACTED].pdf; Besluit intrekken [REDACTED].pdf; Besluit intrekken dhr [REDACTED].pdf; Besluit intrekken [REDACTED].pdf; Besluit intrekken [REDACTED].pdf;

Hoi,
Bijgevoegde besluiten zijn vandaag per email en post verstuurd.
Van de eerder verstuurde hoorbrieven heb ik er twee retour gekregen van het postbedrijf (geen brievenbus of zo); dat zijn de brieven voor de heer [REDACTED] en de heer [REDACTED]. Beiden hebben wel door een advocaat een lenswijze ingestuurd. Van de heer [REDACTED] heb ik geen email adres maar ik heb zijn advocaat een mail gestuurd met een besluit. De ingebrachte reacties van de drie advocaten (namens 6 van de 8 aangeschrevenen) stuur ik nog na. Voor de heer [REDACTED] is geen ligplaatsontheffing of watervergunning van toepassing. Bij hem moet alleen de huurovk worden opgezegd door het Rijksvastgoedbedrijf. Hij moet wel een gedoogbeschikking van de gemeente krijgen.
Ik hoor wel als er vragen zijn.
Groeten,
[REDACTED]

[REDACTED]
Rijkswaterstaat West-Nederland Noord
Afdeling Werkenpakket
Toekanweg 7, Haarlem
Postbus 2232, 3500 GE Utrecht
Tel. [REDACTED]
email: [REDACTED]

849

[Redacted]

Van: [Redacted]
Verzonden: woensdag 10 januari 2016 15:20
Aan: [Redacted]
CC: [Redacted] Baukje Kramer
Onderwerp: Zienswijze naar aanleiding van hoorbrieven
Bijlagen: Zienswijze de heer [Redacted].pdf; Reactie advocaat van dhr [Redacted].pdf; [Redacted] Rutteman namens [Redacted].pdf; Zienswijze via advocaat.pdf; Brief advocaat Rutteman reactie op hoorbrief.pdf

Hoi,
 In aansluiting op mijn eerdere mail. Zie bijlagen met reacties advocaten. Met de reactie naar aanleiding van de hoorbrief van [Redacted] volgt een apart traject. Dit moet ik samen doen met het Rijksvastgoedbedrijf. Wel is een gedoogbeschikking van de gemeente van toepassing.
 Groeten,
 [Redacted]
 P.s. [Redacted] alleen van [Redacted] heeft niet gereageerd op de hoorbrief. Heb jij contact met hem gehad?

[Redacted]
 Rijkswaterstaat West-Nederland Noord
 Afdeling Werkenpakket
 Toekanweg 7, Haarlem
 Postbus 2232, 3500 GE Utrecht
 Tel. [Redacted]
 email: [Redacted]



"AANTEKENEN"

Ons kenmerk : 2017039371-01
Behandeld door : XXXXXXXXXX
Geadresseerde : Rijkswaterstaat West-Nederland Noord
Postbus 2232
3500 GE Utrecht

Track en trace barcodenummer	Postcode geadresseerde
	Postbus 2232, 3500 GE

Je kunt de status van dit aangetekende poststuk volgen op:
www.postpakketten.nl/klantenservice/tracktrace
of via de link Track en Trace op Insite

Als de handtekening van de ontvanger beschikbaar is krijg je in het detail scherm van de zending een oranje balk met de tekst "Handtekening Tonen". Wanneer je op die balk klikt zie je de handtekening van de ontvanger. De gegevens van dit aangetekende poststuk blijven een jaar na verzending zichtbaar.



AANGETEKEND

Rijkswaterstaat West-Nederland Noord
Postbus 2232
3500 GE Utrecht

Ons kenmerk [REDACTED]
Uw kenmerk [REDACTED]
Behandeld door [REDACTED]

Doorkiesnummer [REDACTED]
Faxnummer [REDACTED]
E-mail [REDACTED]

Onderwerp: Zienswijze voornemen intrekken ligplaatsvergunning en watervergunningen

Leusden, 30 november 2017

Geachte heer, mevrouw,

Namens cliënt, de heer [REDACTED], wonende aan de Noordersluisweg 16 C, 1075 AM te IJmuiden, breng ik hierbij een zienswijze naar voren tegen uw voornemen d.d. 6 november 2017 om de bestaande ontheffingen van het ligplaatsverbod op grond van het Binnenvaartpolitiereglement en watervergunning op grond van de Wet beheer rijkswaterstaatswerken in te trekken.

Feitelijke situatie

De woonark van cliënt genaamd "We zien wel" bevindt zich aan de Noordersluisweg, ter hoogte van de Spuisluis en biedt een prachtig uitzicht op het Binnenspuikanaal en de haven van IJmuiden. Cliënt heeft de woonark achttien jaar geleden gekocht vanwege de unieke ligging en woont sindsdien met veel plezier op de betreffende locatie. Cliënt is voornemens zijn oude dag door te brengen op zijn woonboot op de betreffende locatie en is dan ook zeer bezorgd en geschrokken van uw voornemen de aan hem verleende vergunningen in te trekken. Cliënt heeft bij besluit van 9 december 2004 een ontheffing ontvangen op het ligplaatsverbod Binnenvaartpolitiereglement met kenmerk NZK 2004/2970. Cliënt heeft op 30 augustus 2005 een vergunning ontvangen voor het maken en behouden van werken op/in de zuidelijke oever van het Binnenspuikanaal te IJmuiden met kenmerk NZK 2005/1829. Het betreft het oprichten van een elektriciteitskast, twee schuren, een gastank en een steiger. Per 20 oktober 2009 is de bovengenoemde vergunning gewijzigd inhoudende een aanvullende toestemming voor het plaatsen en behouden van twee afmeerpalen langs de zuidelijke oever van het Binnenspuikanaal te IJmuiden. Cliënt kan zich niet verenigen met uw voornemen de bovengenoemde vergunningen in te trekken en voert daartoe de navolgende gronden aan.





Blad : 2
Ons kenmerk : 2017039371-01

Juridisch kader

Aanleiding voor het voornemen van Rijkswaterstaat tot het intrekken van de bestaande ontheffingen van het ligplaatsverbod en de verleende watervergunningen is de aanschrijving van het college van B&W van de gemeente Velsen d.d. 20 februari 2017 (hierna: het college). In de betreffende brief sommeert het college Rijkswaterstaat handhavend op te treden tegen de vermeende strijdigheid welke zou bestaan op grond van het bepaalde in artikel 2.3a, eerste lid, Wet algemene bepalingen omgevingsrecht (hierna: Wabo). De strijdigheid zou voortvloeien uit de op 16 april 2014 gedane uitspraak door de Afdeling Bestuursrechtspraak van de Raad van State (hierna: de Afdeling) in een zaak over een gemeentelijke verbouwingsvergunning welke was verleend voor de verbouwing van een bestaande woonboot (ABRVS 16 april 2014 ECLI:NL:RVS:2014.1331). De Afdeling overweegt in deze zaak dat "bij de beantwoording van de vraag of de woonboot als bouwwerk moet worden aangemerkt niet bepalend is hoe die verbondenheid fysiek is vormgegeven, maar is doorslaggevend dat de woonboot is bedoeld om ter plaatse als woning te functioneren". Deze uitspraak heeft tot gevolg dat woonboten en andere drijvende objecten die hoofdzakelijk worden gebruikt voor verblijf zoals watervilla's en drijvende hotels als een bouwwerk in de zin van de Woningwet en de Wabo aangemerkt moeten worden.

Het college concludeert in haar schrijven dat voor de woonboten op de locatie Noordersluisweg, ter hoogte van de Spuisluis, negen woonboten aanwezig zijn voor welke geen omgevingsvergunning in de zin van de Wabo is verleend door de gemeente. Derhalve dient Rijkswaterstaat te worden aangemerkt als overtreder op grond van artikel 2.3a, eerste lid, Wabo, aldus het college. Naar aanleiding van het schrijven van het college is Rijkswaterstaat voornemens om de bestaande ontheffingen van het ligplaatsverbod op grond van het Binnenvaartpolitiereglement en watervergunningen op grond van de Wet beheer rijkswaterstaatswerken in te trekken en de verwijdering van de woonboot van cliënt mogelijk te maken.

Zienswijze

Wettelijke grondslag

Vooropgesteld dient te worden dat het cliënt onduidelijk is wat de wettelijke grondslag is voor de intrekking van de bestaande ontheffing van het ligplaatsverbod op grond van het Binnenvaartpolitiereglement en watervergunning op grond van de Wet beheer rijkswaterstaatswerken in te trekken.

In overweging 17 van de ontheffing van het ligplaatsverbod met als kenmerk NZK 2004/2971 wordt bepaald dat de verleende ontheffing kan worden ingetrokken wanneer er sprake is van een uitbreiding van het sluiscomplex welke noopt tot verplaatsing van de woonboot. Er is in de brief d.d. 6 november 2017 gesteld



Blad : 3
Ons kenmerk : 2017039371-01

noch gebleken dat er sprake is van een uitbreiding van het sluzencomplex. Ook blijkt nergens uit dat de woonboot van cliënt enige hinder zou opleveren voor het vaarverkeer welke gebruik maakt van het Binnenspuikanaal. Er zijn in de vergunning geen aanvullende voorwaarden verbonden die de intrekking van de ontheffing rechtvaardigen noch is er enige termijn verbonden aan de ontheffing op grond waarvan die thans zou kunnen worden ingetrokken.

Aan de vergunning d.d. 30 augustus 2005 met kenmerk NZK 2005/1829 zijn geen aanvullende voorwaarden verbonden betreffende de intrekking van de vergunning. In artikel 3, eerste lid van de Wet beheer rijkswaterstaatwerken wordt bepaald dat: *"weigering, wijziging of intrekking van een vergunning, alsmede toepassing van de artikelen 2, tweede lid, en 6 kan slechts geschieden ter bescherming van waterstaatswerken en ter verzekering van het doelmatig en veilig gebruik van die werken, met inbegrip van het belang van verruiming of wijziging anderszins van die werken"*. Er is door Rijkswaterstaat gesteld noch gebleken dat de intrekking berust op enige grondslag die ziet op het beschermen van een waterstaatswerk dan wel ter verzekering van het doelmatig en veilig gebruik van die werken, met inbegrip van het belang van verruiming of wijziging anderszins van die werken.

Uit de brief d.d. 6 november 2017 kan niet anders dan geconcludeerd worden dat de enige grondslag voor de intrekking de brief van de gemeente Velsen d.d. 20 februari 2017 is. Daarop lijkt Rijkswaterstaat direct besloten te hebben dan maar de bestaande vergunningen van de bewoners van de negen woonboten aan de Noordersluisweg in te trekken. Gelet op het bovenstaande en uw brief d.d. 6 november 2017 concludeert cliënt dat er thans geen rechtmatige grondslag bestaat om de verleende vergunningen in te trekken.

Concreet zicht op legalisatie

Voorts wijst cliënt Rijkswaterstaat op het feit dat een bestuursorgaan dient af te zien van handhaving wanneer er sprake is van een concreet zicht op legalisatie. In dat verband dient nogmaals benadrukt te worden dat cliënt beschikt over de vereiste ligplaatsvergunning en watervergunning welke noodzakelijk zijn voor het innemen van een ligplaats (ankeren en meren) met zijn woonark alsmede voor het maken en behouden van werken op/in de zuidelijke oever van het Binnenspuikanaal te IJmuiden.

De uitspraak van de Afdeling d.d. 16 april 2014 waarop u zich beroept draagt in zich mee dat een groot gedeelte van de bestaande woonboten niet voldoen aan de geldende regelgeving daar voor deze woonboten geen omgevingsvergunning op grond van de Wabo is afgegeven. Een groot deel van de bestaande woonboten zou daarnaast ook niet meer in aanmerking komen voor een omgevingsvergunning aangezien deze niet aan de eisen uit het Bouwbesluit 2012 kunnen voldoen. De wetgever heeft deze lacune in de wetgeving opgemerkt en concreet aangegeven dat een dergelijke ontwikkeling onwenselijk is. In dat ver-



Blad : 4
Ons kenmerk : 2017039371-01

band is de "Wet van 25 januari 2017 tot wijziging van de Woningwet en de Wet algemene bepalingen omgevingsrecht in verband met de verduidelijking van voorschriften voor woonboten" vastgesteld (hierna: Wet verduidelijking voorschriften woonboten). De Wet verduidelijking voorschriften woonboten is inmiddels aangenomen door zowel de Tweede Kamer als de Eerste Kamer en zal naar alle waarschijnlijkheid binnen afzienbare tijd in werking treden. Met deze wet heeft de wetgever nadrukkelijk beoogd de rechten van eigenaren van bestaande woonboten te borgen en te verankeren. De kern van de wet betreft het overgangsrecht welke in artikel 8.2a Wet verduidelijking voorschriften woonboten is vastgelegd. Blijkens de toelichting bij de wet wordt voor alle bestaande gevallen ter legalisering voorzien in overgangsrecht, zodat de bestaande woonboten kunnen blijven liggen zonder dat daarvoor nieuwe omgevingsvergunningen hoeven te worden aangevraagd.

In artikel 8.2a van de Wet verduidelijking voorschriften woonboten wordt ten aanzien van het bouwen en/of gebruiken van een woonboot of een ander drijvend object als volgt bepaald:

- 1. Indien voor het bouwen of gebruiken van een woonboot of een ander drijvend object dat hoofdzakelijk wordt gebruikt voor verblijf voor of op het tijdstip van inwerkingtreding van de Wet verduidelijking voorschriften woonboten krachtens een provinciale of een gemeentelijke verordening een vergunning of ontheffing is verleend, wordt die vergunning of ontheffing gelijkgesteld met een omgevingsvergunning als bedoeld in artikel 2.1, eerste lid, onderdeel a, c of d.*
- 2. Een woonboot of een ander drijvend object dat hoofdzakelijk wordt gebruikt voor verblijf ten aanzien waarvan tot het tijdstip van inwerkingtreding van de Wet verduidelijking voorschriften woonboten krachtens een provinciale of een gemeentelijke verordening geen vergunning of ontheffing werd vereist voor het bouwen of gebruiken ervan, wordt met ingang van het tijdstip van inwerkingtreding van de Wet verduidelijking voorschriften woonboten gelijkgesteld met een bouwwerk waarvoor een omgevingsvergunning als bedoeld in de artikelen 2.1, eerste lid, onderdelen a, c of d is verleend.*
- 3. Voorwaarden waaronder een vergunning of ontheffing als bedoeld in het eerste of tweede lid is verleend, worden gelijkgesteld met aan de omgevingsvergunning verbonden voorschriften.*

Gelet op de bovenstaande wetgeving is het voornemen van Rijkswaterstaat des te bevreemdender. Immers, de aan cliënt verleende vergunningen dienen in het licht van de aanstaande wetgeving te worden beschouwd als zijnde een omgevingsvergunning 2.1, eerste lid, onderdeel a, c of d. Daarmee bestaat er thans een concreet zicht op legalisatie waardoor er dient te worden afgezien van het voorgenomen handhavend optreden van zowel Rijkswaterstaat als het college van B&W van de gemeente Velsen.



Blad : 5
Ons kenmerk : 2017039371-01

Handhavend optreden onevenredig in verhouding tot de daarmee te dienen doelen

Voorts is cliënt van mening dat het intrekken van de bestaande ontheffingen van het ligplaatsverbod op grond van het Binnenvaartpolitiereglement en vergunning op grond van de Wet beheer rijkswaterstaatwerken onevenredig is in verhouding tot de daarmee te dienen doelen. Op grond van het bepaalde in artikel 3:4 Awb mogen de voor één of meer belanghebbenden nadelige gevolgen van een besluit niet onevenredig zijn in verhouding tot de met het besluit te dienen doelen. Het voorgenomen besluit van Rijkswaterstaat grijpt zeer diep in in het persoonlijke leven van cliënt. Cliënt dacht achttien jaar geleden een mooie woning en locatie te hebben gevonden om zijn oude dag te kunnen slijten. Cliënt is reeds achttien jaren bezig zijn hypotheek af te lossen en heeft nog twaalf jaren te gaan alvorens hij met pensioen zal gaan. De verplaatsing van de woonboot zou een ernstige aantasting van het woongenot van cliënt inhouden. Daarnaast zal de verplaatsing van de woonboot hoge kosten voor cliënt meebrengen. De woonboot is verankerd met de kade middels een steiger en is verbonden met een op de kade gelegen elektriciteitskast, twee schuren, een gas-tank en twee aanmeerpalen. Het loskoppelen en verplaatsen zal een zeer complexe en kostbare operatie zijn. Daarnaast is het aannemelijk dat de verplaatsing een drukkend effect zal hebben op de waarde van de woonboot. De kans dat cliënt wederom een dergelijke locatie kan vinden om zijn woonboot te meren is bijzonder klein.

Uit voornemen van Rijkswaterstaat noch uit de brief van het college d d 20 februari 2017 blijkt dat er sprake is van enige dringende noodzaak die de verplaatsing van de negen woonboten aan de Noordersluisweg te IJmuiden rechtvaardigt. Rijkswaterstaat geeft als enige reden voor de intrekking van de betreffende vergunningen dat er geen omgevingsvergunning is verleend voor het gebruiken van gronden in strijd met het bestemmingsplan. Nergens uit het voornemen blijkt dat er sprake is van een dringende noodzaak op grond waarvan de woonboot van cliënt niet op de locatie kan blijven liggen waar hij al ten minste achttien jaar is gelegen. Er is gesteld noch gebleken dat er sprake is van een uitbreiding van het sluzencomplex. Ook blijkt nergens uit dat de woonboot van cliënt enige hinder zou opleveren voor het vaarverkeer welke gebruik maakt van het Binnenspuikanaal. Dit klemt des te meer daar er volledig voorbij wordt gegaan aan het feit dat aan cliënt twee vergunningen zijn verleend op grond waarvan hij een gerechtvaardigd vertrouwen had en mocht hebben dat zijn woonboot op de betreffende locatie mocht liggen. Cliënt concludeert daarmee tevens dat het voorgenomen besluit onvoldoende gemotiveerd is een daarmee in strijd met het bepaalde in artikel 3:46 Awb. Daarnaast wordt cliënt onevenredig in zijn belangen getroffen door een intrekking van de aan hem verleende vergunningen waarmee het voornemen in strijd is met het bepaalde in artikel 3:4 Awb.

Conclusie

Gelet op vorenstaande zienswijzen verzoek ik u namens cliënt af te zien van uw voornemen tot intrekking van de ontheffingen met kenmerk NZK 2004/2970 en NZK 2005/1829.



Bied : 6
Ons kenmerk : 2017039371-01

Met vriendelijke groet,
Aan de hand van de

[Redacted signature block]

Jurist bestuursrecht



Vooruit verzonden per e-mail [REDACTED]



Rijkswaterstaat West Nederland Noord
Afdeling Werkenpakket
[REDACTED]
Postbus 2232, 3500 GE Utrecht

Advocaat [REDACTED]
E-mail [REDACTED]
Ons kenmerk [REDACTED]
Uw kenmerk [REDACTED]
Betreft : [REDACTED] Rijkswaterstaat - zienswijze intrekking ontheffing

Amsterdam, 14 december 2017

Geachte heer [REDACTED]

Namens cliënt, de heer [REDACTED], doe ik u hierbij zijn zienswijze toekomen tegen het voornemen om de aan hem verleende ontheffing van het verbod voor het ligplaatsnemen met een woonschip in het Binnenspuikanaal op een locatie ten westen van de pijlers van de voormalige Ba leybrug te IJmuiden (hierna te noemen: "de ontheffing"), alsmede de aan hem verleende vergunningen voor het maken en behouden van werken en een waterput op/in de zuidelijke oever van het Binnenspuikanaal te IJmuiden (hierna te noemen: "de vergunningen"), in te trekken

Rijkswaterstaat is voornemens om de verleende ontheffing en vergunningen in te trekken naar aanleiding van het verzoek van de gemeente Velsen om een eind te maken aan de overtredingen van het bestemmingsplan "Zeezicht" (hierna: "het bestemmingsplan") vastgesteld op 20 juni 2013. In het bestemmingsplan zijn de gronden waar de woonboot van cliënt is gelegen bestemd als 'water'. De als 'water' aangewezen gronden zijn bestemd voor o.a. water, waterberging waterweg en vaarweg met de daarbij behorende bouwwerken. Een woonboot is conform de jurisprudentie van de Raad van State aan te merken als een bouwwerk. Voor de woonboot van cliënt is geen omgevingsvergunning verleend. De gemeente Velsen meent bovendien dat zij ook niet alsnog een omgevingsvergunning kan verlenen. De woonboot is gerealiseerd buiten het bouwvlak en volgens de gemeente Velsen derhalve in strijd met het bestemmingsplan. Bovendien zou er geen

mogelijkheid zijn om een omgevingsvergunning te verlenen in afwijking met het bestemmingsplan nu niet aan de eisen van de Wet algemene bepalingen omgevingsrecht is voldaan. Concreet zicht op legalisatie is er dan ook niet, aldus de gemeente Velsen. Cliënt is echter nooit door de gemeente Velsen gewezen op enige strijdigheid met het bestemmingsplan of het ontbreken van de vereiste omgevingsvergunning, sterker nog de gemeente Velsen staat al jaren de woonboten in het Binnenspuikanaal toe.

Rijkswaterstaat is vaarwegbeheerder van het Noordzeekanaalgebied en heeft als vaarwegbeheerder het nevengebruik van de vaarweg Binnenspuikanaal toegestaan. Dit nevengebruik is door de gemeente Velsen jarenlang toegestaan ondanks dat al jaren sprake is van strijdig gebruik met het huidige bestemmingsplan. De ligplaats van cliënt was immers ook al in strijd met het (vorige) bestemmingsplan dat van kracht was voor de vaststelling van het bestemmingsplan 'Zeezicht'. Bovendien is de gemeente Velsen bekend met het Ligplaatsbeleid Noordzeekanaalgebied van Rijkswaterstaat dat in 2003 is vastgesteld en de verleende ontheffingen en vergunning conform dit beleid. Zij had de woonboten dan ook positief moeten bestemmen in het nieuwe bestemmingsplan.

In de ontheffing van cliënt en het Ligplaatsbeleid Noordzeekanaalgebied van Rijkswaterstaat is opgenomen dat de ontheffing kan worden ingetrokken indien het sluisencomplex aan de noordkant van de bestaande Noordersluis zal worden uitgebreid. De gronden waar de woonboot van cliënt is gelegen, zouden dan voor de uitbreiding noodzakelijk zijn. De nieuwe grote schutsluis wordt echter niet ten noorden, maar ten zuiden van de bestaande Noordersluis gerealiseerd. Bovendien is men al in 2016 gestart met de bouw en realisatie van de nieuwe sluis en is cliënt pas op 28 juli 2017 geïnformeerd over het voornemen om de ontheffing en vergunningen in te trekken. Daarnaast ligt aan de intrekking van de ontheffing en vergunningen een andere reden, ten grondslag dan de uitbreiding van het sluisencomplex te IJmuiden. Het bevreemdt cliënt dan ook dat de gemeente Velsen na bijna 15 jaar van acceptatie van het Ligplaatsbeleid Noordzeekanaalgebied van Rijkswaterstaat en de verleende ontheffingen en vergunningen ineens handhavend gaat optreden wegens strijdig gebruik met het nieuwe bestemmingsplan.

Cliënt krijgt tot 1 maart 2023 de tijd om zijn woonboot en vergunde werken te verwijderen. Cliënt wordt echter geen alternatief of enige vorm van compensatie geboden. Het ligt op de weg van Rijkswaterstaat als vaarwegbeheerder van het Noordzeekanaalgebied en verlener van de ontheffing en vergunningen cliënt een passende oplossing te bieden om zijn woonboot te mogen

verhuizen naar een andere ligplaats binnen de gemeente Velsen in het Noordzeekanaalgebied,
dan wel dat cliënt op andere wijze wordt gecompenseerd

Cliënt verzoekt u dan ook hem eerst een passend alternatief, dan wel een andere vorm van
compensatie, te bieden alvorens u overgaat tot het intrekken van de ontheffing en vergunningen.

Hoogachtend,

A large black rectangular redaction box covers the signature area of the letter.

852



Rijkswaterstaat
West-Nederland Noord
[REDACTED]
Hoofd vergunningverlening
Postbus 2232
3500 GE Utrecht

Retour naar correspondentieadres Keizersgracht 62, 1015 CS Amsterdam

Datum: 18 december 2017
Onderwerp: Voornemen intrekken ontheffing Noordersluisweg
Ons kenmerk: [REDACTED]
Uw kenmerk: [REDACTED]
E-mail: [REDACTED]
Tel.nr: [REDACTED]

AANTEKENEN EN PER MAIL

Geachte mevrouw [REDACTED]

In een brief van 6 november 2017, verzonden op 20 november 2017, stelde u mijn cliënt, de heer [REDACTED] Noordersluisweg 16D, 1975 AM te IJmuiden, op de hoogte van uw voornemen de aan hen verleende ontheffingen op grond van het Binnenvaartpolitiereglement en vergunningen op grond van de Waterwet in te trekken. Bij mailbericht van 1 december 2017 is hij in de gelegenheid gesteld tot en met 18 december 2017 om een zienswijze in te dienen. Hierbij maak ik namens hem van deze gelegenheid gebruik.

U stelt genoodzaakt te zijn de ontheffingen in te trekken omdat u zou zijn aangeschreven door de gemeente Velsen, die u zou hebben verplicht een einde te maken aan gebruik van het Binnenspuikanaal dat volgens de gemeente Velsen in strijd zou zijn met het bestemmingsplan "Zeezicht".

Inmiddels beschik ik over een brief van 20 februari 2017 van de gemeente Velsen aan uw dienst, waarin de gemeente Velsen mededeelt dat de aanwezigheid van het woonschip van (onder meer) de heer [REDACTED] in strijd zou zijn met het bestemmingsplan en dat uw dienst daarom handhavend zou moeten optreden. De gemeente spreekt u aan als overheidsdienst en tevens als uitvoerende dienst van de Staat, die eigenaar is van de grond waar de vermeende overtreding plaatsvindt.

Voor zover de brief van de gemeente Velsen aan uw dienst is gericht als overheid en zij daarom handhavend zou moeten optreden tegen de aanwezigheid van woonschepen aan de

HABITAT advocaten en juristen | vestiging AMSTERDAM | Keizersgracht 62 1015 CS AMSTERDAM | KVK 60384700 | BTW NL853887068B01
T 088-24 00 700 | F 088-24 00 701 | www.habitatadvocatenkantoor.nl

Op al onze diensten zijn Algemene Voorwaarden van toepassing, met een beperking van de aansprakelijkheid

Noordersluisweg meent de heer [REDACTED] dat van belang is dat het Binnenvaartpolitiereglement, gebaseerd op de Scheepvaartverkeerswet, in het bijzonder beoogt om verkeersproblematiek op het water te regelen. Uit de aanhef van het Binnenvaartpolitiereglement blijkt dat dit tot doel heeft aanvaringen of aandrijvingen te voorkomen in de binnenwateren die voor scheepvaart open staan. Dit maakt het in de ogen van mijn cliënten vreemd dat afwegingen op grond van het bestemmingsplan op zich een voldoende reden kunnen zijn om de reeds geruime tijd geleden verleende ontheffingen in te trekken. Van een belang van de scheepvaart is geen sprake en dat een dergelijk belang aanwezig zou zijn stelt u ook niet. Voor zover sprake zou zijn van overtreding van bepalingen in het bestemmingsplan "Zeezicht" is de gemeente Velsen het bevoegd gezag en ligt het dus op de weg van de gemeente om handhavend op treden en niet op die van Rijkswaterstaat.

Verder is van belang dat door uw dienst ten aanzien van het innemen van ligplaats door woonschepen aan de Noordersluisweg uitdrukkelijk beleid is neergelegd in de nota 'Ligplaatsbeleid Noordzeekanaalgebied' uit december 2003. Deze nota is gepresenteerd als kader voor het nemen van beslissingen over ligplaatsontheffingen in het Noordzeekanaalgebied aan onder meer woonschepen. Aan de woonschepen die zijn afgemeerd in het Binnenspuikanaal aan de Noordersluisweg zijn in de nota in het bijzonder de pagina's 23 tot en met 25 gewijd. Het beleid ten aanzien van het schip van de heer [REDACTED] komt er kort gezegd op neer dat de ontheffing in beginsel voor onbepaalde tijd wordt verleend en ook overdraagbaar zijn aan nieuwe eigenaren. De enige reden die in de beleidsnota wordt genoemd om tot intrekking van een ligplaatsontheffing over te gaan is de noodzaak van vertrek van het schip vanwege het aanleggen van een nieuwe sluis. Indien vertrek om die reden noodzakelijk is zal bovendien aanleiding bestaan om een schadevergoeding aan te bieden. Andere redenen om de ligplaatsvergunning in te trekken worden in de nota niet gegeven.

Met betrekking tot de rol van de gemeente Velsen valt in dezen op te merken dat uit pagina 12 van de nota 'Ligplaatsbeleid Noordzeekanaalgebied' blijkt dat bij het tot stand komen van het beleid rekening is gehouden met de toen ter plaatse geldende bestemmingsplannen en overige relevante gemeentelijke regelingen en dat die geen aanleiding gaven af te zien van het verlenen van ligplaatsontheffingen. Voorts blijkt uit hetgeen onder 'procedure' op pagina 9 is vermeld dat de gemeente Velsen in een vroeg stadium is betrokken bij het tot stand komen van dit beleid en vervolgens in de gelegenheid gesteld op het voorgenomen beleid te reageren. Ten overvloed blijkt dit ook uit een brief van uw dienst aan de woonbooteigenaren van 25 juni 2001 (kenmerk RSR 2001/4464). Het ligt daarom in de rede dat de gemeente Velsen zich bij het gebruiken van haar bevoegdheden aan dit beleid houdt. Nu zij al tenminste sinds 2003 op de hoogte is van het beleid van Rijkswaterstaat ten aanzien van ligplaatsontheffingen voor woonschepen in het Binnenspuikanaal en zich kennelijk aan dit beleid heeft geconformeerd (alleen intrekken ontheffingen als dit nodig is voor de bouw van nieuwe sluisen), wekt het bevreemding dat de gemeente Velsen in 2017 zonder duidelijke aanleiding Rijkswaterstaat alsnog als overtreder van een bepaling in een bestemmingsplan is gaan aanschrijven, aangezien Rijkswaterstaat niets anders doet dan hetgeen waar Velsen in 2003 mee heeft ingestemd.

Naar de mening van de heer [REDACTED] is voor het door u aangekondigde intrekken van de ligplaatsontheffingen gezien het bovenstaande geen grondslag te vinden in de regeling waar die ontheffingen op gebaseerd zijn en is dit verder in strijd met uitdrukkelijk door uw dienst ten aanzien van zijn ontheffing vastgesteld beleid.

Uit uw brief van 20 november 2017 blijkt ook dat de gemeente Velsen u kennelijk heeft meegedeeld niet voor 1 maart 2023 daadwerkelijk handhavend te gaan optreden. Voor zover al een grondslag zou bestaan voor intrekking van de ligplaatsontheffingen ontstaat die pas op termijn en kan daarom nu geen reden zijn tot intrekking van de ontheffingen over te gaan.

Voor zover uw dienst wordt aangeschreven als (handelend voor) de eigenaar van de gronden waarop de woonschepen zich bevinden meent mijn cliënt dat de aanschrijving waarvan hij kennis heeft genomen wel een oordeel van de gemeente Velsen inhoudt over de juridische situatie, maar dat daarin geen sanctie wordt opgelegd. De brief scheidt daarom geen noodzaak om op te treden tegen de aanwezigheid van woonschepen aan de Noordersluisweg. Zoals hierboven al is opgemerkt gaat het daarnaast om handhaving die pas per 1 maart 2023 zal gaan plaatsvinden, zodat ook daarom geen reden bestaat om nu reeds maatregelen te nemen.

Tenslotte is het standpunt dat de gemeente Velsen inneemt in haar brief van 20 februari 2017 aanvechtbaar. De centrale stelling van Velsen is dat de woonschepen aan de Noordersluisweg moeten worden beschouwd als bouwwerken waarvoor een omgevingsvergunning moet worden aangevraagd. De gemeente Velsen miskent met het innemen van dat standpunt dat woonschepen in het verleden waren uitgezonderd van de werking van de Woningwet doordat zij een eigen regime kenden in de Wet op de woonwagens en de woonschepen. Het schip van mijn cliënt heeft ter plaatse ligplaats ingenomen toen deze wet nog van toepassing was, zodat hij ook niet over een bouwvergunning diende te beschikken. Hoewel de Afdeling Bestuursrechtspraak van de Raad van State in 2014 heeft uitgesproken dat woonschepen bouwwerken zijn en dat daarom een omgevingsvergunning bouwen nodig is, geldt dit voor de Wet algemene bepalingen omgevingsrecht. Uit andere jurisprudentie van de Afdeling valt af te leiden dat indien bouwwerken tot stand zijn gekomen in een periode dat zij zonder bouwvergunning konden worden gerealiseerd het beginsel van de rechtszekerheid met zich meebrengt dat niet alsnog op grond van de Wet algemene bepalingen handhavend kan worden opgetreden. Anders dan de gemeente Velsen menen mijn cliënten daarom dat de gemeente Velsen niet zonder meer handhavend kan optreden op grond van het gegeven dat de Raad van State woonschepen aanmerkt als bouwwerken. Met betrekking tot het bestemmingsplan "Zeezicht" menen zij daarom dat zij op grond van de overgangsbepalingen in dat plan legaal aanwezig zijn, aangezien hun aanwezigheid niet in strijd was met het voorheen ter plaatse geldende Uitbreidingsplan in hoofdzaak.

Met betrekking tot handhavend optreden op de grond dat een woonschip een bouwwerk zou zijn geldt voorts dat het tot de uitspraak van de Raad van State van 6 april 2014 slechts in uitzonderlijke gevallen omgevingsvergunningen werden verleend voor woonschepen. Het gaat hier dus om een verbod dat massaal wordt overtreden, hetgeen ertoe geleid heeft dat zowel gemeenten als het Rijk in de jaren na de uitspraak hebben gewerkt aan een aanvaardbare regeling voor de ontstane problematiek. Hiertoe treedt op 1 januari 2018 ook specifiek wetgeving in werking. Zonder meer handhaven van de verplichting over een omgevingsvergunning te beschikken is door vele overheden onwenselijk en onredelijk geacht. Het is dus de vraag in hoeverre handhaving op basis van deze verplichting mogelijk is zonder dat rekening gehouden is met het feit dat zowel de eigenaars van woonschepen als de betrokken overheden door het bestaan van deze verplichting zijn overvallen en tijd nodig is om te beoordelen hoe hiermee om te gaan. Daar komt ten aanzien van de gemeente Velsen bij dat zij in het verleden reeds berust

heeft in de aanpak die is neergelegd in het 'Ligplaatsbeleid Noordzeekanaalgebied', zodat het in de rede ligt indien zij bij het overgaan tot handhavend optreden in overeenstemming handelt met dit beleid. Mijn cliënt ziet gezien het voorgaande geen reden waarom het gegeven dat hun schepen sinds 2014 als bouwwerken worden aangemerkt in 2017 plotseling tot een ander beleid zou dwingen dan het beleid voorheen gevoerd werd.

Al met al is gezien al het bovenstaande naar de mening van de heer [REDACTED] de brief van 20 februari 2017 van de gemeente Velsen aan uw dienst onvoldoende reden om tot intrekking over te gaan van de ligplaatsonthefing en watervergunning die u aan hem hebt verleend. Ik verzoek u dan ook namens hem om van uw voornemen af te zien.

Met vriendelijke groet,

[REDACTED]

853

Rijkswaterstaat
West-Nederland Noord
[REDACTED]
Hoofd vergunningverlening
Postbus 2232
3500 GE Utrecht

Retour naar correspondentieadres Keizersgracht 62, 1015 CS Amsterdam

Datum: 1 december 2017
Onderwerp: Windpark Spuisluis
Ons kenmerk: [REDACTED]

Uw kenmerk: [REDACTED]
E-mail: [REDACTED]
Tel.nr: [REDACTED]

AANTEKENEN EN PER MAIL

Geachte mevrouw [REDACTED]

In een brief van 6 november 2017, verzonden per e-mail op 20 november 2017, stelde u mijn cliënten, [REDACTED] op de hoogte van uw voornemen de aan hen verleende ontheffingen op grond van het Binnenvaartpolitiereglement en vergunningen op grond van de Waterwet in te trekken.

U stelt genoodzaakt te zijn de ontheffingen in te trekken omdat u zou zijn aangeschreven door de gemeente Velsen, die u zou hebben verplicht een einde te maken aan gebruik van het Binnenspuikanaal dat volgens de gemeente Velsen in strijd zou zijn met het bestemmingsplan "Zeezicht".

Inmiddels beschik ik over een brief van 20 februari 2017 van de gemeente Velsen aan uw dienst, waarin de gemeente Velsen mededeelt dat de aanwezigheid van woonschepen van mijn cliënten in strijd zou zijn met het bestemmingsplan en dat uw dienst daarom handhavend zou moeten optreden. De gemeente spreekt u aan als overheidsdienst en tevens als uitvoerende dienst van de Staat, die eigenaar is van de grond waar de vermeende overtreding plaatsvindt.

Voor zover de brief aan uw dienst is gericht als overheid en zij daarom handhavend zou moeten optreden tegen de aanwezigheid van woonschepen aan de Noordersluisweg menen mijn cliënten dat van belang is dat het Binnenvaartpolitiereglement, gebaseerd op de Scheepvaartverkeerswet, in het bijzonder beoogt om verkeersproblematiek op het water te regelen. Uit de aanhef van het

Binnenvaartpolitiereglement blijkt dat dit tot doel heeft aanvaringen of aandrijvingen te voorkomen in de binnenwateren die voor scheepvaart open staan. Dit maakt het in de ogen van mijn cliënten vreemd dat afwegingen op grond van het bestemmingsplan op zich een voldoende reden kunnen zijn om de reeds geruime tijd geleden verleende ontheffingen in te trekken. Van een belang van de scheepvaart is geen sprake en dat een dergelijk belang aanwezig zou zijn stelt u ook niet. Voor zover sprake zou zijn van overtreding van bepalingen in het bestemmingsplan "Zeezicht" is de gemeente Velsen het bevoegd gezag en ligt het dus op de weg van de gemeente om handhavend op treden en niet op die van Rijkswaterstaat.

Verder is van belang dat door uw dienst ten aanzien van het innemen van ligplaats door woonschepen aan de Noordersluisweg uitdrukkelijk beleid is neergelegd in de nota 'Ligplaatsbeleid Noordzeekanaalgebied' uit december 2003. Deze nota is gepresenteerd als kader voor het nemen van beslissingen over ligplaatsontheffingen in het Noordzeekanaalgebied aan onder meer woonschepen. Aan de woonschepen die zijn afgemeerd in het Binnenspuikanaal aan de Noordersluisweg zijn in de nota in het bijzonder de pagina's 23 tot en met 25 gewijd. Het beleid ten aanzien van de schepen van mijn cliënten komt er kort gezegd op neer dat de ontheffingen worden verleend en ook overdraagbaar zijn aan nieuwe eigenaren. De enige reden die in de beleidsnota wordt genoemd om tot intrekking van een ligplaatsontheffing over te gaan is de noodzaak van vertrek vanwege het aanleggen van een nieuwe sluis. Indien vertrek om die reden noodzakelijk is zal bovendien aanleiding bestaan om een schadevergoeding aan te bieden. Andere redenen om de ligplaatsvergunningen in te trekken worden in de nota niet gegeven.

Met betrekking tot de rol van de gemeente Velsen valt in dezen op te merken dat uit pagina 12 van de nota 'Ligplaatsbeleid Noordzeekanaalgebied' blijkt dat bij het tot stand komen van het beleid rekening is gehouden met de toen ter plaatse geldende bestemmingsplannen en overige relevante gemeentelijke regelingen en dat die geen aanleiding gaven af te zien van het verlenen van ligplaatsontheffingen. Voorts blijkt uit hetgeen onder 'procedure' op pagina 9 is vermeld dat de gemeente Velsen in een vroeg stadium is betrokken bij het tot stand komen van dit beleid en vervolgens in de gelegenheid gesteld op het voorgenomen beleid te reageren. Het ligt daarom in de rede dat de gemeente Velsen zich bij het gebruiken van haar bevoegdheden aan dit beleid houdt. Nu zij al tenminste sinds 2003 op de hoogte is van het beleid van Rijkswaterstaat ten aanzien van ligplaatsontheffingen voor woonschepen in het Binnenspuikanaal en zich kennelijk aan dit beleid heeft geconformeerd (alleen intrekken ontheffingen als dit nodig is voor de bouw van nieuwe sluisen), wekt het bevreemding dat de gemeente Velsen in 2017 zonder duidelijke aanleiding Rijkswaterstaat alsnog als overtreder van een bepaling in een bestemmingsplan is gaan aanschrijven, aangezien Rijkswaterstaat niets anders doet dan hetgeen waar Velsen in 2003 mee heeft ingestemd.

Naar de mening van mijn cliënten is voor het door u aangekondigde intrekken van de ligplaatsontheffingen gezien het bovenstaande geen grondslag te vinden in de regeling waar die ontheffingen op gebaseerd zijn en is dit verder in strijd met uitdrukkelijk door uw dienst ten aanzien van deze ontheffingen vastgesteld beleid.

Uit uw brief van 20 november 2017 blijkt ook dat de gemeente Velsen u kennelijk heeft meegedeeld niet voor 1 maart 2023 daadwerkelijk handhavend te gaan optreden. Voor zover al een grondslag zou bestaan voor intrekking van de ligplaatsontheffingen ontstaat die pas op termijn en kan daarom nu geen reden zijn tot intrekking van de ontheffingen over te gaan.

Voor zover uw dienst wordt aangeschreven als (handelend voor) de eigenaar van de gronden waarop de woonschepen zich bevinden menen mijn cliënten dat de aanschrijving waarvan zij kennis hebben genomen wel een oordeel van de gemeente Velsen inhoudt over de juridische situatie, maar dat daarin geen sanctie wordt opgelegd. De brief scheidt daarom geen noodzaak om op te treden tegen de aanwezigheid van woonschepen aan de Noordersluisweg. Zoals hierboven al is opgemerkt gaat het daarnaast om handhaving die pas per 1 maart 2013 zal gaan plaatsvinden, zodat ook daarom geen reden bestaat om nu reeds maatregelen te nemen.

Tenslotte is het standpunt dat de gemeente Velsen inneemt in haar brief van 20 februari 2017 aanvechtbaar. De centrale stelling van Velsen is dat de woonschepen aan de Noordersluisweg moeten worden beschouwd als bouwwerken waarvoor een omgevingsvergunning moet worden aangevraagd. De gemeente Velsen miskent met het innemen van dat standpunt dat woonschepen in het verleden waren uitgezonderd van de werking van de Woningwet doordat zij een eigen regime kenden in de Wet op de woonwagens en de woonschepen. De schepen van mijn cliënten hebben ter plaatse ligplaats ingenomen toen deze wet nog van toepassing was, zodat zij ook niet over een bouwvergunning dienden te beschikken. Hoewel de Afdeling Bestuursrechtspraak van de Raad van State in 2014 heeft uitgesproken dat woonschepen bouwwerken zijn en dat daarom een omgevingsvergunning bouwen nodig is geldt dit voor de Wet algemene bepalingen omgevingsrecht. Uit andere jurisprudentie van de Afdeling valt af te leiden dat indien bouwwerken tot stand zijn gekomen in een periode dat zij zonder bouwvergunning konden worden gerealiseerd het beginsel van de rechtszekerheid met zich meebrengt dat niet alsnog op grond van de Wet algemene bepalingen handhavend kan worden opgetreden. Anders dan de gemeente Velsen menen mijn cliënten daarom dat de gemeente Velsen niet zonder meer handhavend kan optreden op grond van het gegeven dat de Raad van State woonschepen aanmerkt als bouwwerken. Met betrekking tot het bestemmingsplan "Zeezicht" menen zij daarom dat zij op grond van de overgangsbepalingen in dat plan legaal aanwezig zijn, aangezien hun aanwezigheid niet in strijd was met het voorheen ter plaatse geldende Uitbreidingsplan in hoofdzaak.

Met betrekking tot handhavend optreden op de grond dat een woonschip een bouwwerk zou zijn geldt voorts dat het tot de uitspraak van de Raad van State van 6 april 2014 slechts in uitzonderlijke gevallen omgevingsvergunningen werden verleend voor woonschepen. Het gaat hier dus om een verbod dat massaal wordt overtreden, hetgeen ertoe geleid heeft dat zowel gemeenten als het Rijk in de jaren na de uitspraak hebben gewerkt aan een aanvaardbare regeling voor de ontstane problematiek. Zonder meer handhaven van de verplichting over een omgevingsvergunning te beschikken is door vele overheden onwenselijk en onredelijk geacht. Het is dus de vraag in hoeverre handhaving op basis van deze verplichting mogelijk is zonder dat rekening gehouden is met het feit dat zowel de eigenaars van woonschepen als de betrokken overheden door het bestaan van deze verplichting zijn overvallen en tijd nodig is om te beoordelen hoe hiermee om te gaan. Daar komt ten aanzien van de gemeente Velsen bij dat zij in het verleden reeds berust heeft in de aanpak die is neergelegd in het 'Ligplaatsbeleid Noordzeekanaalgebied', zodat het in de rede ligt indien zij bij het overgaan tot handhavend optreden in overeenstemming handelt met dit beleid. Mijn cliënten zien gezien het voorgaande geen reden waarom het gegeven dat hun schepen sinds 2014 als bouwwerken worden aangemerkt in 2017 plotseling tot een ander beleid zou dwingen dan voorheen gevoerd werd.



Al met al is gezien al het bovenstaande naar de mening van mijn cliënten de brief van 20 februari 2017 van de gemeente Velsen aan uw dienst onvoldoende reden om tot intrekking over te gaan van de ligplaatsonthefingen en watervergunningen die u aan mijn cliënten hebt verleend. Ik verzoek u dan ook namens hen om van uw voornemen af te zien.

Met vriendelijke groet,

[Redacted signature block]

LI-2017-12-28-015

854



Rijkswaterstaat
West-Nederland Noord
[REDACTED]
Hoofd vergunningverlening
Postbus 2232
3500 GE Utrecht

Retour naar correspondentieadres: Keizersgracht 62, 1015 CS Amsterdam

Datum: 22 december 2017
Onderwerp: Windpark Spuisluis
Ons kenmerk: [REDACTED]
Uw kenmerk: [REDACTED]
E-mail: [REDACTED]
Tel.nr: [REDACTED]

AANTEKENEN EN PER MAIL AAN: [REDACTED]

Geachte mevrouw [REDACTED]

In een brief van 6 november 2017, verzonden per e-mail op 20 november 2017, stelde u mijn cliënten, [REDACTED] op de hoogte van uw voornemen in contact te treden met het Rijksvastgoedbedrijf ten einde over te gaan tot het beëindigen van de huurovereenkomst voor hun ligplaats in de 3^e Rijksbinnenhaven. U stelt daartoe genoodzaakt te zijn, omdat u zou zijn aangeschreven door de gemeente Velsen, die u zou hebben verplicht een einde te maken aan gebruik van de 3^e Rijksbinnenhaven dat volgens de gemeente Velsen in strijd zou zijn met het bestemmingsplan "Bedrijventerrein Velsen-Noord". Uit uw brief begrijp ik overigens dat de gemeente Velsen niet voornemens is voor 1 maart 2013 op te treden en dat u niet op korte termijn in contact zult treden met het Rijksvastgoedbedrijf.

Inmiddels beschik ik over een brief van 20 februari 2017 van de gemeente Velsen aan uw dienst, waarin de gemeente Velsen mededeelt dat de aanwezigheid van het woonschip van (onder meer) mijn cliënten in strijd zou zijn met het bestemmingsplan en dat uw dienst daarom handhavend zou moeten optreden. De gemeente spreekt u aan als overheidsdienst en tevens als uitvoerende dienst van de Staat, die eigenaar is van de grond waar de vermeende overtreding plaatsvindt. Omdat in de 3^e Rijksbinnenhaven geen sprake is van een ligplaatsverbod op grond van het Binnenvaartpolitiereglement deelt u mee ten aanzien van het schip van mijn cliënten geen bestuursrechtelijk besluit nemen, maar valt ten aanzien van hen slechts civielrechtelijk optreden tegemoet te zien.

Bij zulk optreden is naar de mening van mijn cliënten wel van belang dat het Rijksvastgoedbedrijf, optredend namens de Staat als eigenaar, ook bij civielrechtelijk handelen rekening dient te houden met de beginselen van behoorlijk bestuur. Ten aanzien van de ligplaats van mijn cliënten geldt dat aan hen in het verleden door uw dienst een ligplaatsvergunning is verleend omdat het toen niet mogelijk was voor hen huisvesting in Velsen vinden, terwijl de [REDACTED] voor de dienst wel in Velsen woonachtig diende te zijn.

Daarnaast is indertijd een huurcontract afgesloten voor het gebruik van de ligplaats in de 3^e Rijksbinnenhaven. Gezien het doel van de vergunning en het feit dat Rijkswaterstaat en de Staat toestemming hebben gegeven voor het gebruik van de ligplaats voor het neerleggen van een woonschip hebben mijn cliënten het vertrouwen gehad dat dit niet stuitte op bezwaren zijdens andere overheden. In 2003 is in de beleidsnota "Ligplaatsbeleid Noordzeekanaalgebied" nog eens uitdrukkelijk aandacht besteed aan onder meer de ligplaats in de 3^e Rijksbinnenhaven. Bij het totstandkomen van die nota is de gemeente Velsen intensief betrokken. Mijn cliënten hebben er daarom op mogen rekenen dat het gebruik van hun ligplaats niet slechts door Rijkswaterstaat en de Staat werd toegestaan, maar dat hierover ook overeenstemming bestond met de gemeente Velsen. Dit omdat de bemoeienis van Rijkswaterstaat verder strekte dan het louter verlenen van een ontheffing of toestemming voor het neerleggen van een schip, maar ook uitdrukkelijk tot doel had de [REDACTED] een (legale) woonplaats in Velsen te verschaffen. In de nota wordt vermeld dat in de 3^e Rijksbinnenhaven door de eigenaar werd bepaald of schepen ligplaats kunnen innemen en dat daarvoor op dat ogenblik verder geen vergunningen nodig waren.

Nu het schip van de [REDACTED] op aanwijzing van uw dienst ligplaats heeft ingenomen in de 3^e Rijksbinnenhaven en dit ook uitdrukkelijk bedoeld was als ligplaats voor een woonschip kan naar hun mening niet zonder meer worden overgegaan tot het opzeggen van het huurcontract omdat het schip in strijd met het bestemmingsplan "Bedrijventerrein Velsen Noord" aanwezig zou zijn. Blijkens uw brief wil de gemeente Velsen de aanwezigheid van het schip nog tot 2023 toestaan, zodat in ieder geval geen concrete aanleiding bestaat om nu of op korte termijn tot beëindiging van het huurcontract over te gaan.

Blijkens de brief van 20 februari 2017 waarmee de gemeente Velsen u heeft aangeschreven is de overtreding volgens de gemeente Velsen in het bijzonder gelegen in het feit dat een woonschip inmiddels dient te worden beschouwd als een bouwwerk waarvoor een omgevingsvergunning moet worden aangevraagd. De gemeente Velsen miskent met het innemen van dat standpunt dat woonschepen in het verleden waren uitgezonderd van de werking van de Woningwet doordat zij een eigen regime kenden in de Wet op de woonwagens en de woonschepen. Het schip van mijn cliënten heeft ter plaatsse ligplaats ingenomen toen deze wet nog van toepassing was, zodat zij daarvoor ook niet over een bouwvergunning dienden te beschikken.

Hoewel de Afdeling Bestuursrechtspraak van de Raad van State in 2014 heeft uitgesproken dat woonschepen bouwwerken zijn en dat daarom een omgevingsvergunning bouwen nodig is geldt dit voor de Wet algemene bepalingen omgevingsrecht. Uit andere jurisprudentie van de Afdeling valt af te leiden dat indien bouwwerken tot stand zijn gekomen in een periode dat zij zonder bouwvergunning konden worden gerealiseerd het beginsel van de rechtszekerheid met zich meebrengt dat niet alsnog op grond van de Wet algemene bepalingen omgevingsrecht handhavend kan worden opgetreden. Anders dan de gemeente Velsen menen mijn cliënten

daarom dat de gemeente Velsen, voor zover zij al handhavend kan optreden, dit niet zonder meer kan doen op grond van het gegeven dat de Raad van State woonschepen inmiddels aanmerkt als bouwwerken. Wat betreft het bestemmingsplan 'Bedrijventerrein Velsen-Noord' menen zij voorts dat zij op grond van de overgangsbepalingen in dat plan legaal aanwezig zijn, aangezien hun aanwezigheid niet in strijd was met het voorheen ter plaatse geldende Uitbreidingsplan in hoofdzaak.

Met betrekking tot handhavend optreden op de grond dat een woonschip een bouwwerk zou zijn geldt ook dat tot de uitspraak van de Raad van State van 6 april 2014 slechts in uitzonderlijke gevallen omgevingsvergunningen werden verleend voor woonschepen, te meer daar de Raad van State tot kort voor de uitspraak op het standpunt stond dat de meeste woonschepen nu juist geen bouwwerken waren. Het gaat hier dus om een verbod dat massaal wordt overtreden, hetgeen ertoe geleid heeft dat zowel gemeenten als het Rijk in de jaren na de uitspraak hebben gewerkt aan een aanvaardbare regeling voor de ontstane problematiek. Zonder meer handhaven van de verplichting over een omgevingsvergunning te beschikken is door vele overheden onwenselijk en onredelijk geacht. Het is dus de vraag in hoeverre handhaving op basis van deze verplichting mogelijk is zonder dat rekening gehouden is met het feit dat zowel de eigenaars van woonschepen als de betrokken overheden door het bestaan van deze verplichting zijn overvallen en tijd nodig is om te beoordelen hoe hiermee om te gaan. Nu de gemeente Velsen de aanwezigheid van het woonschip van mijn cliënten gedurende lange tijd heeft toegestaan, met de aanwezigheid van het schip ook bekend was en daarnaast betrokken was bij het opstellen van ligplaatsbeleid voor het Noordzeekanaalgebied door Rijkswaterstaat in de nota "Ligplaatsenbeleid Noordzeekanaalgebied".

Ten aanzien van de 3^e Rijksbinnenhaven is in de nota "Ligplaatsenbeleid Noordzeekanaalgebied" vermeld dat het innemen van ligplaats een aangelegenheid is waarover de particuliere eigenaar van de haven beslist. In casu is dit door Rijkswaterstaat gebeurd door de ligplaats aan mijn cliënten aan te wijzen en daarvoor een vergunning te verlenen. Voorts is in deze nota slechts het bestaan van een externe noodzaak genoemd als voldoende reden om ligplaatsen in het Noordzeekanaalgebied op te heffen. In het geval van de schepen die gelegen zijn aan de Noordersluisweg wordt alleen de aanleg van een nieuwe sluis als zo'n reden genoemd. Ten aanzien van de 3^e Rijksbinnenhaven wordt in het geheel geen reden genoemd.

Nu de gemeente Velsen in het verleden reeds berust heeft in de aanpak die is neergelegd in het 'Ligplaatsbeleid Noordzeekanaalgebied', ligt het in de rede dat zij bij het overgaan tot handhavend optreden in overeenstemming handelt met dit beleid. Mijn cliënten zien gezien het voorgaande geen reden waarom het gegeven dat hun schepen sinds 2014 als bouwwerken worden aangemerkt in 2017 plotseling tot een ander beleid zou dwingen dan voorheen gevoerd werd.

Al met al is gezien al het bovenstaande naar de mening van mijn cliënten de brief van 20 februari 2017 van de gemeente Velsen aan uw dienst onvoldoende reden om tot beëindiging van het huurcontract voor hun ligplaats in de 3^e Rijksbinnenhaven over te gaan. Ik verzoek u dan ook namens hen om van verdere stappen in die richting af te zien.

Met vriendelijke groet,



855

[REDACTED]

Van: [REDACTED]
Verzonden: woensdag 10 januari 2018 17:11
Aan: [REDACTED]
CC: Baukje Kramer; [REDACTED]
Onderwerp: Antw: RE: Brief RWS

Beste [REDACTED]
Dan met B&W besluitenlijst van 16 januari openbaar?
Grtz Floor

Van: [REDACTED]
Verzonden op: woensdag 10 januari 2018 16:58
Aan: Floor Bal
CC: Baukje Kramer; [REDACTED]
Onderwerp: RE: Brief RWS

856

Beste Floor,

Vandaag zijn de brieven van Rijkswaterstaat verzonden en morgen worden onze gedoogbrieven verzonden.

Met vriendelijke groet,

[REDACTED]

Handhavingsjunit
Publiekszaken
Toezicht en Handhaving
Gemeente Velsen
Dudokplein 1, 1971 EN IJmuiden
Postbus 465, 1970 AA IJmuiden

[REDACTED]



857

Annelies Alblas-Frissen

Van: [REDACTED]
Verzonden: woensdag 10 januari 2018 17:12
Aan: Floor Bal
CC: [REDACTED]
Onderwerp: RE: Antw. RE: Brief RWS

We zitten in de startblokken ☺. Ik heb [REDACTED] al gevraagd dit a.s. dinsdag mee te nemen op de besluitenlijst.

Met vriendelijke groet,

[REDACTED]

adviseur bestuurlijke dienstverlening
Concernestaf
Gemeente Velsen
Dudokplein 1, 1971 EN IJmuiden
Postbus 485, 1970 AL IJmuiden

[REDACTED]

858

[Redacted]

Van: [Redacted]
Verzonden: donderdag [Redacted]
Aan: [Redacted]
CC: Baukje Kramer; [Redacted]
Onderwerp: RE: Gedoogverklaring Velsen
Bijlagen: Brief gedogen woonboten Hoek M12 prov.doc

Hallo [Redacted]

We vinden het een goede brief.
Alleen onder het laatste kopje heb ik iets aangepast, zelfde formulering gebruikt als in de eerste brief aan de bewoners.
Zie bijgaand.

[Redacted]

Met vriendelijke groet,
[Redacted]

[Redacted]

beleidsadviseur Ruimtelijke Ontwikkeling

[Redacted]

Houtplein 33 2012 DE Haarlem

www.noord-holland.nl

[Redacted]



860

[Redacted]

Van: [Redacted]
Verzonden: maandag 15 januari 2018 16:49
Aan: [Redacted]
CC: Baukje Kramer; [Redacted]
Onderwerp: RE: Gedoogverklaring Velsen
Bijlagen: 201801 Gedoogbeschikking PNH bebouwing op de wal nr. 16G concept.docx; 201801 Gedoogbeschikking PNH bebouwing op de wal nr. 18 concept.docx

Dag [Redacted]

Hierbij twee concept gedoogbesluiten van de ODNZKG. De besluiten voor de andere adressen zullen wat inhoud betreft gelijk zijn.
Als je nog opmerkingen hebt hoor ik het graag.

Groeten,
[Redacted]

863

[Redacted]

Van: [Redacted]
Verzonden: donderdag 18 januari 2016 11:36
Aan: [Redacted]
CC: Baukje Kramer; [Redacted]
 [Redacted]
Onderwerp: RE: Gedoogverklaring Velsen
Bijlagen: 201801 Gedoogbeschikking PNH bebouwing op de wal nr. 166 concept EvM en HvM.docx

Hallo [Redacted]

Bijgaand de reactie van onze kant op een van de concept gedoogbesluiten. Ik ga ervan uit dat de andere gelijklopend is. Voor vragen hierover kun je [Redacted] benaderen

Verder vond ik de bijgevoegde foto's nogal vaag. Is er betere kwaliteit bij te voegen?

Met vriendelijke groet,
[Redacted]

[Redacted]

beleidsadviseur - Ruimtelijke Ontwikkeling

[Redacted]
[Redacted]
Houtplein 33 2012 DE Haarlem

www.noord-holland.nl
[Redacted]



865

[Redacted]

Van: [Redacted]
Verzonden: donderdag [Redacted]
Aan: [Redacted]
CC: Baukje Kramer, [Redacted]
Onderwerp: Ligplaatsen zuiderbinnentoeleidingskanaal
Bijlagen: Woonboten Zuiderbinnenkanaal; Woonboten Zuiderbinnenkanaal

Hoi,
Inmiddels heb ik meer informatie over de situatie over de ligplaatsen die in de bijgevoegde mails van Baukje zijn genoemd. Ik wil even afstemmen omdat het juridisch gecompliceerd is. Wanneer heb je tijd om de situatie te bespreken? Ik kan aanstaande maandag, dinsdagochtend en vrijdag. Ik kom wel naar Velsen toe.
Ik hoor het wel.

Groet,
[Redacted]

[Redacted]
Rijkswaterstaat West-Nederland Noord
Afdeling Werkenpakket
Toekanweg 7, Haarlem
Postbus 2232, 3500 GE Utrecht
[Redacted]

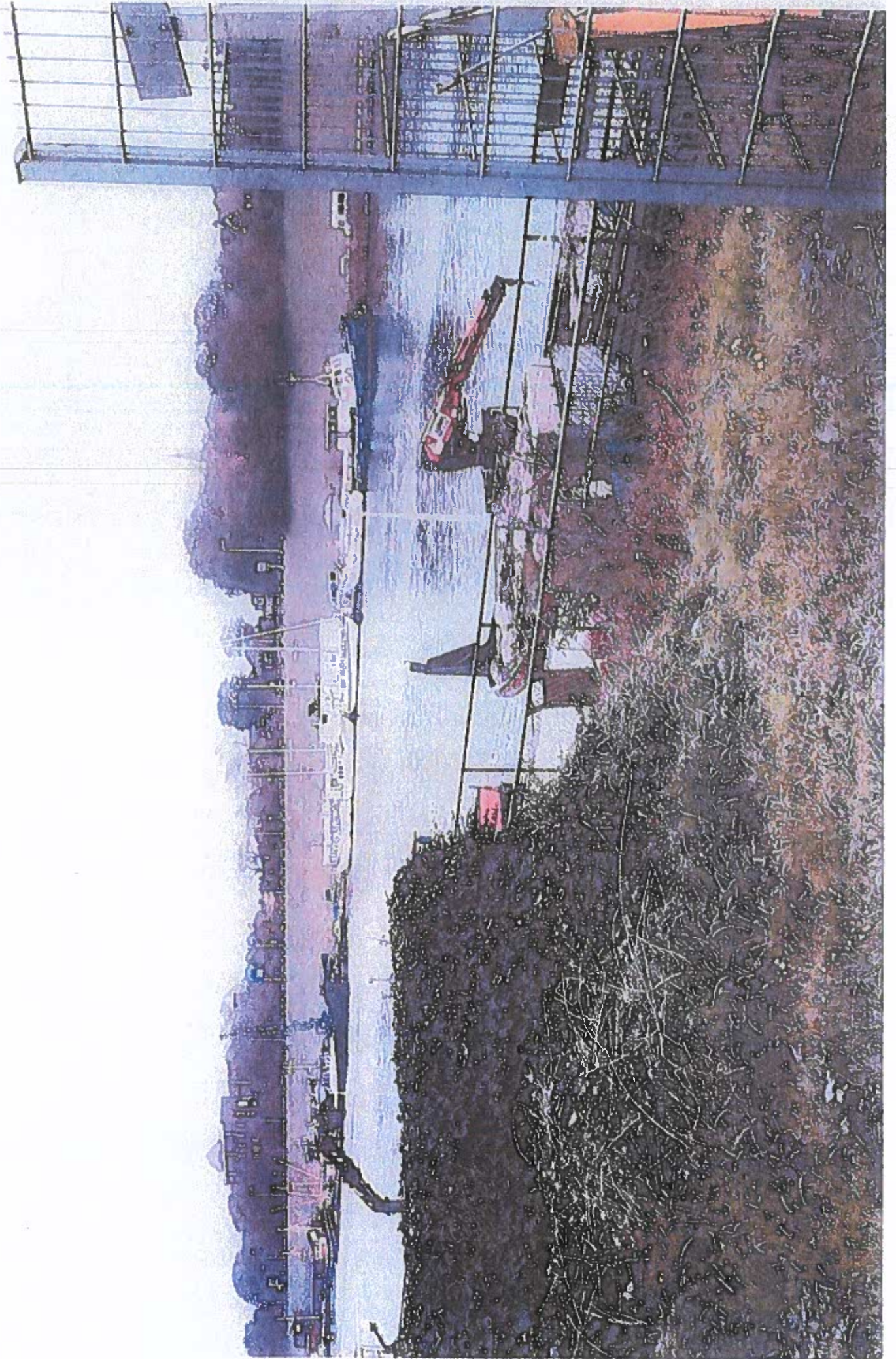



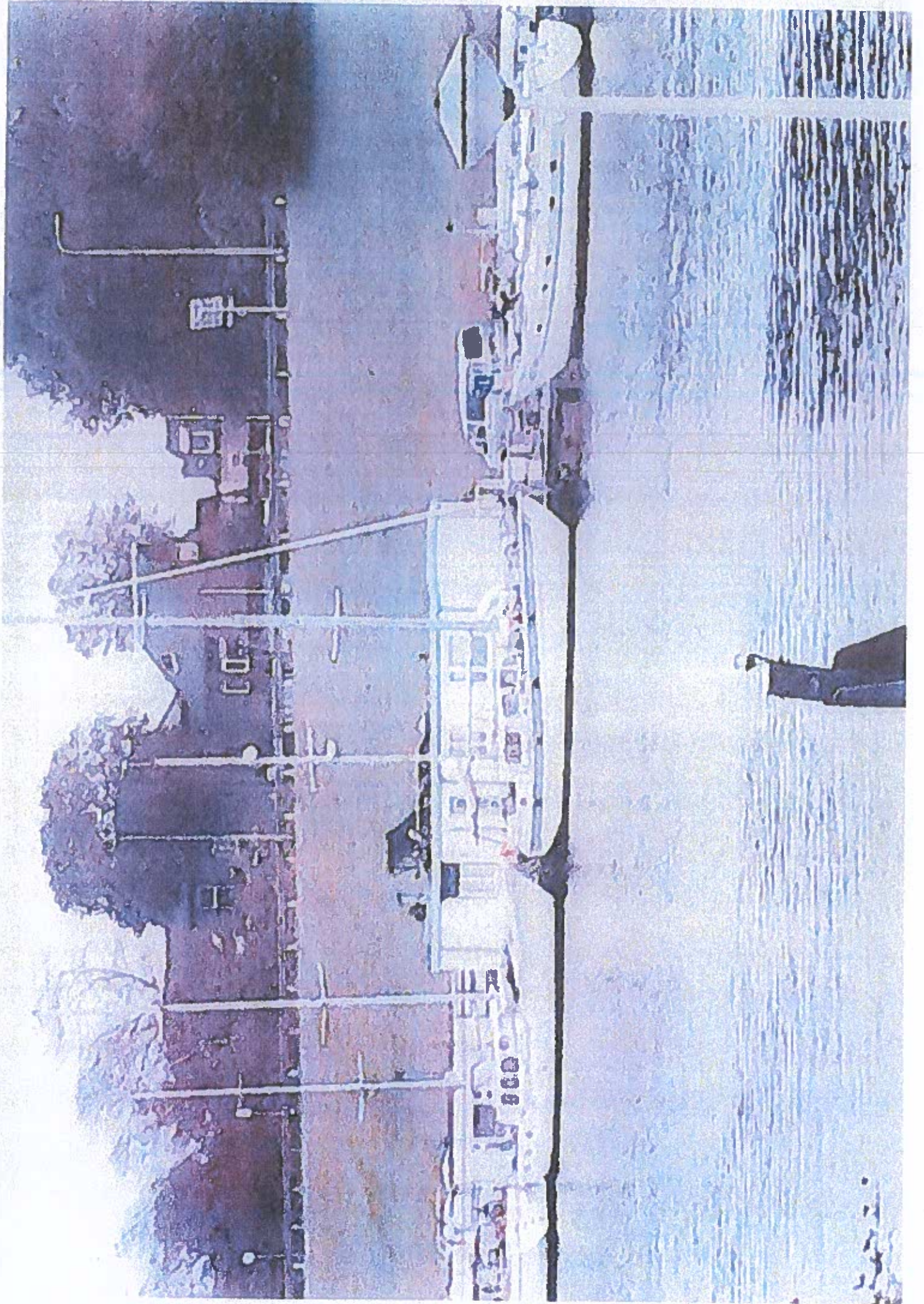

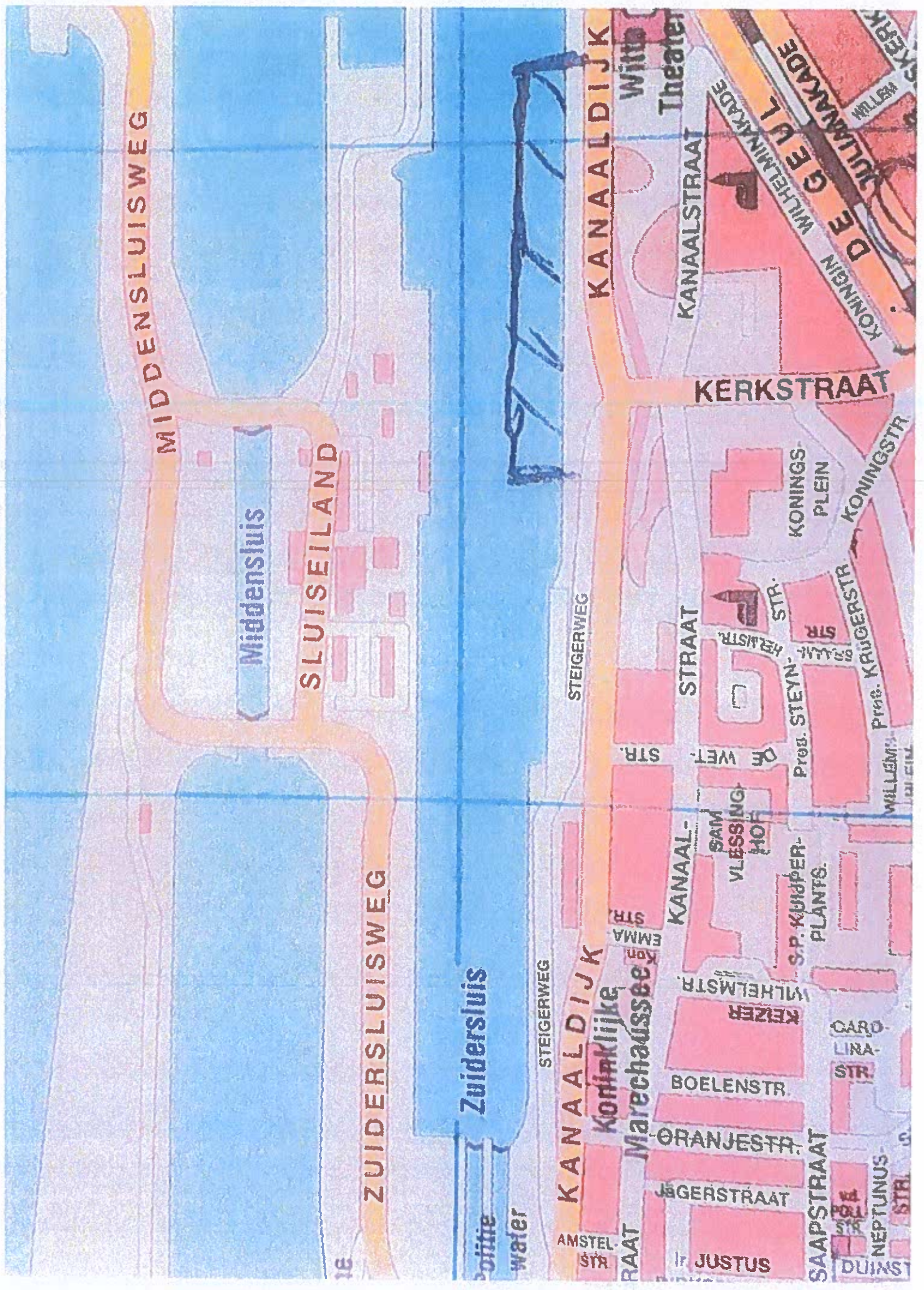

MIDDENSLUISWEG

Middensluis

SLUISEILAND

ZUIDERSLUISWEG

Zuidersluis

KANAALDIJK

Witte Theater

KANAALSTRAAT

KERKSTRAAT

KONINGS PLEIN

KONINGSTR

STEIGERWEG

STRAAT

STR.

DE WET. STR.

HELMSTR.

STR.

STR.

STR.

EMMA STR.

KANAAL-VLESSINGHOF

S.P. KUIJPER-PLANTS.

WILHELMSTR.

KEIZER

CARDINA-STR.

BOLENSTR.

KANAALDIJK Koninklijke Marechaussee

STR.

ORANJESTR.

JAGERSTRAAT

IR JUSTUS

SAAPSTRAAT

NEPTUNUS-STR.

DUINSTR.

opitie water

AMSTEL STR.

RAAT

STR.

STR.

STR.

WILHELMSTR.

WILHELMSTR.

WILHELMSTR.

WILHELMSTR.

WILHELMSTR.

WILHELMSTR.

WILHELMSTR.

WILHELMSTR.

WILHELMSTR.

WILHELMSTR.

WILHELMSTR.

WILHELMSTR.

WILHELMSTR.

WILHELMSTR.

WILHELMSTR.

WILHELMSTR.

WILHELMSTR.

WILHELMSTR.

WILHELMSTR.

WILHELMSTR.

WILHELMSTR.

WILHELMSTR.

WILHELMSTR.

WILHELMSTR.

WILHELMSTR.

WILHELMSTR.

WILHELMSTR.

WILHELMSTR.

WILHELMSTR.

WILHELMSTR.

WILHELMSTR.

WILHELMSTR.

WILHELMSTR.

WILHELMSTR.

WILHELMSTR.

WILHELMSTR.

WILHELMSTR.

WILHELMSTR.

WILHELMSTR.

WILHELMSTR.

WILHELMSTR.

WILHELMSTR.

WILHELMSTR.

WILHELMSTR.

WILHELMSTR.

WILHELMSTR.

WILHELMSTR.

WILHELMSTR.

WILHELMSTR.

WILHELMSTR.

WILHELMSTR.

WILHELMSTR.

WILHELMSTR.

WILHELMSTR.

WILHELMSTR.

WILHELMSTR.

WILHELMSTR.

WILHELMSTR.

WILHELMSTR.

WILHELMSTR.

WILHELMSTR.

WILHELMSTR.

WILHELMSTR.

WILHELMSTR.

WILHELMSTR.

WILHELMSTR.

WILHELMSTR.

WILHELMSTR.

WILHELMSTR.

WILHELMSTR.

WILHELMSTR.

WILHELMSTR.

WILHELMSTR.

WILHELMSTR.

WILHELMSTR.

WILHELMSTR.

WILHELMSTR.

WILHELMSTR.

WILHELMSTR.

WILHELMSTR.

WILHELMSTR.

WILHELMSTR.

WILHELMSTR.

WILHELMSTR.

WILHELMSTR.

WILHELMSTR.

WILHELMSTR.

WILHELMSTR.

WILHELMSTR.

WILHELMSTR.

WILHELMSTR.

WILHELMSTR.

WILHELMSTR.

WILHELMSTR.

WILHELMSTR.

WILHELMSTR.

WILHELMSTR.

WILHELMSTR.

WILHELMSTR.

WILHELMSTR.

WILHELMSTR.

WILHELMSTR.

WILHELMSTR.

WILHELMSTR.

WILHELMSTR.

WILHELMSTR.

WILHELMSTR.

WILHELMSTR.

WILHELMSTR.

WILHELMSTR.

WILHELMSTR.

WILHELMSTR.

WILHELMSTR.

WILHELMSTR.

WILHELMSTR.

WILHELMSTR.

WILHELMSTR.

WILHELMSTR.

WILHELMSTR.

WILHELMSTR.

WILHELMSTR.

WILHELMSTR.

WILHELMSTR.

WILHELMSTR.

WILHELMSTR.

WILHELMSTR.

WILHELMSTR.

WILHELMSTR.

WILHELMSTR.

WILHELMSTR.

WILHELMSTR.

WILHELMSTR.

WILHELMSTR.

WILHELMSTR.

WILHELMSTR.

WILHELMSTR.

WILHELMSTR.

WILHELMSTR.

WILHELMSTR.

WILHELMSTR.

WILHELMSTR.

WILHELMSTR.

WILHELMSTR.

WILHELMSTR.

WILHELMSTR.

WILHELMSTR.

WILHELMSTR.

WILHELMSTR.

WILHELMSTR.

WILHELMSTR.

WILHELMSTR.

WILHELMSTR.

WILHELMSTR.

WILHELMSTR.

WILHELMSTR.

WILHELMSTR.

WILHELMSTR.

WILHELMSTR.

WILHELMSTR.

WILHELMSTR.

WILHELMSTR.

WILHELMSTR.

WILHELMSTR.

WILHELMSTR.

WILHELMSTR.

WILHELMSTR.

WILHELMSTR.

WILHELMSTR.

WILHELMSTR.

WILHELMSTR.

WILHELMSTR.

WILHELMSTR.

WILHELMSTR.

WILHELMSTR.

WILHELMSTR.

WILHELMSTR.

WILHELMSTR.

WILHELMSTR.

WILHELMSTR.

WILHELMSTR.

WILHELMSTR.

WILHELMSTR.

WILHELMSTR.

WILHELMSTR.

WILHELMSTR.

WILHELMSTR.

WILHELMSTR.

WILHELMSTR.

WILHELMSTR.

WILHELMSTR.

WILHELMSTR.

WILHELMSTR.

WILHELMSTR.

WILHELMSTR.

WILHELMSTR.

WILHELMSTR.

WILHELMSTR.

WILHELMSTR.

WILHELMSTR.

WILHELMSTR.

WILHELMSTR.

WILHELMSTR.

WILHELMSTR.

WILHELMSTR.

WILHELMSTR.

WILHELMSTR.

WILHELMSTR.

WILHELMSTR.

WILHELMSTR.

WILHELMSTR.

WILHELMSTR.

WILHELMSTR.

WILHELMSTR.

WILHELMSTR.

WILHELMSTR.

WILHELMSTR.

WILHELMSTR.

WILHELMSTR.

WILHELMSTR.

WILHELMSTR.

WILHELMSTR.

WILHELMSTR.

WILHELMSTR.

WILHELMSTR.

WILHELMSTR.

WILHELMSTR.

WILHELMSTR.

WILHELMSTR.

WILHELMSTR.

WILHELMSTR.

WILHELMSTR.

WILHELMSTR.

WILHELMSTR.

WILHELMSTR.

WILHELMSTR.

WILHELMSTR.

WILHELMSTR.

WILHELMSTR.

WILHELMSTR.

WILHELMSTR.

WILHELMSTR.

WILHELMSTR.

WILHELMSTR.

WILHELMSTR.

WILHELMSTR.

WILHELMSTR.

WILHELMSTR.

WILHELMSTR.

WILHELMSTR.

WILHELMSTR.

WILHELMSTR.

WILHELMSTR.

WILHELMSTR.

WILHELMSTR.

WILHELMSTR.

WILHELMSTR.

WILHELMSTR.

WILHELMSTR.

WILHELMSTR.

WILHELMSTR.

WILHELMSTR.

WILHELMSTR.

WILHELMSTR.

WILHELMSTR.

WILHELMSTR.

WILHELMSTR.

WILHELMSTR.

WILHELMSTR.

WILHELMSTR.

WILHELMSTR.

WILHELMSTR.

WILHELMSTR.

WILHELMSTR.

WILHELMSTR.

WILHELMSTR.

WILHELMSTR.

WILHELMSTR.

WILHELMSTR.

867

[Redacted]

Van: [Redacted]
Verzonden: vrijdag 26 januari 2018 12:56
Aan: [Redacted]; Baukje Kramer, [Redacted]
CC: [Redacted]
Onderwerp: Insteek BO komende woensdag met Eneco

Hoi Baukje, [Redacted]

I.v.m. de afwezigheid van [Redacted] heb ik de voorbereiding van de BO's even op me genomen.

[Redacted]

[Redacted]

- [Redacted]
- [Redacted]
- [Redacted]
- [Redacted]
- [Redacted]

Sluit dit ook aan bij jullie beeld bij woensdag?

Verder zag ik dat er half februari weer een BO is ingepland maar dan zonder Eneco. Heeft dat zin zo kort na dit overleg? Ik hoor ook graag wat jullie ideeën hierbij zijn. Ik zal maandagmiddag ook even met de gedeputeerde bespreken wat zijn beeld is.

Met vriendelijke groet,

[Redacted]

Provincie Noord-Holland
Directie Beeld/ Sector Bestuur en Strategie

[Redacted]

Secretaris: Hülya Öztürk-Cayir, 023-514 4621
Postadres: Postbus 3007, 2001 DA Haarlem



Aan dit bericht en eventuele bijlagen kunnen geen rechten worden ontleend.
Het Provinciaal Bestuur van Noord-Holland.

Van: [REDACTED]

868

Verzonden: woensdag 24 januari 2018 15:09

Aan: [REDACTED]

CC: Baukje Kramer [REDACTED]

[REDACTED]

Onderwerp: RE: verzoek

Hoi,

Ik snap dat [REDACTED] het probeert maar er is geen sprake van een vrije ligplaats. Er staat een woonark te koop maar dat is wat anders. RWS kan niet vrij over de ligplaats beschikken. Ook geldt dat er geen juridisch verplichting is voor RWS (of de collega overheden) om voor compensatie te zorgen. [REDACTED]

[REDACTED]

Ps. De prijzen voor een ligplaats variëren in Nederland. Een ligplaats in Oost Groningen kost 3000 euro. In Haarlem 400.000 euro.

[REDACTED]
Rijkswaterstaat West-Nederland Noord
Afdeling Werkenpakket
Toekanweg 7, Haarlem
Postbus 2232, 3500 GE Utrecht

Van: [REDACTED]

869

Verzonden: maandag 22 januari 2018 10:11

Aan: [REDACTED] Baukje Kramer; [REDACTED]

CC: [REDACTED]

Onderwerp: verzoek

Beste mensen,

Zie bijgaand verzoek van een van de woonbootbewoners. Wellicht een vraag naar de bekende weg, maar ik hoor graag jullie reactie. Ik heb de heer [REDACTED] ook uitgedaagd hier zelf actie op te ondernemen, [REDACTED]

Met vriendelijke groet,

[REDACTED]
Partner

AKROCONSULT

Benoordenhoutseweg 43 // 2596 BC Den Haag //
Postbus 97662 // 2509 GB Den Haag //

[REDACTED]
www.akroconsult.nl

Van: [REDACTED]
Verzonden: zaterdag 20 januari 2018 12:34
Aan: [REDACTED]
Onderwerp: Maatwerkoplossing

070

Goeden dag [REDACTED]

Enige tijd geleden, reeds voor ons gezamenlijk overleg met gemeente, provincie en rijkswaterstaat, heb ik contact met je gehad mbt een mogelijk beschikbare ligplaats op zijkanaal B in Spaarndam. Hoewel er gesteld werd in het overleg dat er geen ligplaatsen beschikbaar zijn weten we natuurlijk dat deze stelling niet klopt.

Omdat ik verder niets van je vernomen hebt verzoek ik bij deze op bovenstaande te reageren.

Gisteren is bekend geworden dat er een een ligplaatsje met een arkje op zijkanaal B te koop wordt aangeboden via [REDACTED] voor het luttel bedrag van [REDACTED]

Wellicht een interessante optie voor alle partijen om tot maatwerk te komen.

Hoewel het flink interen is wat betreft oppervlakte, financiën en vrijheid zou dit een reële mogelijkheid zijn om, vroegtijdig, van 1 ligplaats in het spuikanaal verlost te zijn.

Hoor graag op korte termijn een reactie,

[REDACTED]
[REDACTED]

Ontmoet ons op de Dag van de Vastgoedfinanciering, 22 maart 2018 Novotel Amsterdam.

****DISCLAIMER****

Deze email is vertrouwelijk en alleen bestemd voor de geadresseerde. Mocht u dit bericht per abuis hebben ontvangen, dan verzoeken wij u dit direct te melden en het bericht en eventuele bijlagen te verwijderen.

****DISCLAIMER****

071

[REDACTED]

Van: [REDACTED]
Verzonden: maandag 29 januari 2018 13:45
Aan: [REDACTED]
Onderwerp: gedoogverklaringen woonbootbewoners Noordersluisweg

Dag [REDACTED]

Wij hebben hier vanavond commissievergadering over de wgb voor windpark Spuisluis en in dat kader vroeg ik me af of de gedoogverklaringen aan de woonbootbewoners al verzonden. Zo ja, zou je me dan een kopie kunnen mailen? Bij voorbaat dank!

Met vriendelijke groet,

[REDACTED]

Houtplein 33
2012 DE Haarlem

www.noord-holland.nl



De informatie verzonden met dit e-mailbericht is uitsluitend bestemd voor de geadresseerde(n) en kan persoonlijke of vertrouwelijke informatie bevatten, beschermd door een beroepsgeheim. Gebruik van deze informatie door anderen dan de geadresseerde(n) en gebruik door hen die niet gerechtigd zijn van deze informatie kennis te nemen, is verboden. Indien u niet de geadresseerde bent of niet gerechtigd bent tot kennisneming, is openbaarmaking, vermenigvuldiging, verspreiding en / of verstrekking van deze informatie aan derden niet toegestaan en wordt u verzocht dit bericht terug te sturen en het origineel te vernietigen. Provincie Noord-Holland, Dreef 3, 2012 HR, Haarlem ingeschreven bij de KvK te Haarlem onder nr. 34362354.

Aan dit bericht en eventuele bijlagen kunnen geen rechten worden ontleend.
Het Provinciaal Bestuur van Noord-Holland.

072

[Redacted]

Van: [Redacted]
Verzonden: maandag 29 januari 2018 09:27
Aan: [Redacted]
CC: Baukje Kramer; [Redacted]
Onderwerp: RE: Insteek BO komende woensdag met Eneco
Bijlagen: Concept verslag bestuurlijk overleg 171020.docx

Hoi [Redacted]
[Redacted]
[Redacted]
[Redacted]
[Redacted]
[Redacted]

Ps. Het concept verslag laatste BO heb ik b jgevoegd.

[Redacted]
Rijkswaterstaat West-Nederland Noord
Afdeling Werkenpakket
Toekenweg 7, Haarlem
Postbus 2232, 3500 GE Utrecht
[Redacted]

874

[Redacted]

Van: Baukje Kramer
Verzonden: dinsdag 30 januari 2018 08:12
Aan: [Redacted]
CC: [Redacted]
Onderwerp: Antw: RE: Insteek BO komende woensdag met Eneco

Beste [Redacted]

[Redacted]
[Redacted]
[Redacted]

vriendelijke groet,
Baukje Kramer

875

[Redacted]

Onderwerp: FW: BO Eneco en woonboten Velsen
Locatie: Provinciehuis Haarlem, Dreef 3, Paviljoen Welgelegen, ciekamer 2
Begin: wo 31-1-2018 11:00
Einde: wo 31-1-2018 12:00
Tijd weergegeven als: Voorlopig
Terugkeerpatroon: (geen)
Organisator: Hoek MBA, dhr. J.C. (Jack) van der

---Oorspronkelijke afspraak---

van: Hoek MBA, dhr. J.C. (Jack) van der
Verzonden: vrijdag 22 december 2017 09:17
Aan: Hoek MBA, dhr. J.C. (Jack) van der

[Redacted] 'Beekman, Nanou (WNN)'; [Redacted]

van
Onderwerp: BO Eneco en woonboten Velsen
Tijd: woensdag 31 januari 2018 11:00-12:00 (UTC+01:00) Amsterdam, Berlijn, Bern, Rome, Stockholm, Wenen.
Locatie: Provinciehuis Haarlem, Dreef 3, Paviljoen Welgelegen, ciekamer 2

Beste allen,

Hierbij ontvangt u de bevestiging voor de afspraak BO Eneco en woonboten Velsen op woensdag 31 januari van 11 tot 12 uur, locatie Provinciehuis Haarlem.
Alle genodigden zijn in de gelegenheid óf hebben hun agenda hiervoor aangepast, om bij dit overleg aanwezig te zijn.

hartelijk dank voor de medewerking.

Met vriendelijke groet,

[Redacted]

Bestuurssecretaresse J. Chr. van der Hoek, MBA
Gedeputeerde Duurzaamheid, Bestuur en Cultuur

[Redacted]
Dreef 3 2012 HR Haarlem
www.noord-holland.nl

[Redacted]



ATT46959 1.jpg

U kunt bij de provincie gratis parkeren in de parkeergarage Dreef.

Gebruik parkeerkaart: Bij aankomst bij de slagboom op -1 op knop drukken, parkeerkaart uittrekken en doorrijden naar -2; hier bij slagboom de parkeerkaart opnieuw invoeren en weer uittrekken. Parkeerkaart meenemen en aanbieden bij receptie Paviljoen Welgelegen om af te laten stempelen. Bij vertrek de parkeerkaart aanbieden bij uitrijslagboom op -1, U kunt de waarschuwing "terug naar de kassa" negeren, en uitrijden.

P76

[REDACTED]

Van: [REDACTED]
Verzonden: donderdag 1 februari 2018 10:32
Aan: Baukje Kramer; [REDACTED]
CC: [REDACTED]
Onderwerp: RE: Antw: RE: Insteek BO komende woensdag met Eneco
Bijlagen: Conclusies en afspraken overleg woonboten Velsen 31.docx

Hoi allemaal,

Bijgevoegd een conceptoverzicht van de conclusies en afspraken van ons overleg van gisteren. Ik hoor graag of jullie nog aanvullingen hebben.

Hartelijke groet,

[REDACTED]

Provincie Noord-Holland
Directie Beleid/ Sector Bestuur en Strategie

[REDACTED]

Secretariaat Hulya Ozurk-Cayir, 023-614 4621
Postadres: Postbus 5007, 2001 DA Haarlem



Aan dit bericht en eventuele bijlagen kunnen geen rechten worden ontleend.
Het Provinciaal Bestuur van Noord-Holland.

878

Van: Baukje Kramer
Verzonden: woensdag 14 februari 2018 10:07
Aan: [redacted]
Onderwerp: FW: I afspraak van vandaag, BO Woonboten vervalt

Hoi [redacted]
Ter info onderstaande mail.
Met vriendelijke groet,

Baukje Kramer

Van: Secretariaat van der Hoek [mailto:secr.vanderhoek@noord-holland.nl]
Verzonden: woensdag 14 februari 2018 8:23
Aan: 'Beekman, Nanou (WNN)'; V [redacted]
CC: Floor Bal; Baukje Kramer; [redacted]
Onderwerp: I afspraak van vandaag, BO Woonboten vervalt

879

Allen,

Het Bestuurlijk Overleg woonboten gaat vandaag niet door.

Gedeputeerde Van der Hoek heeft met de wethouder van Velsen, de heer Bal, afgesproken dat er een ambtelijk voorbereid Bestuurlijk vooroverleg, inclusief RWS, wordt gepland direct voor het volgende brede overleg [redacted]

Binnenkort zullen de afspraken gepland gaan worden.

Met vriendelijke groet,

[redacted]
Bestuurssecretaresse van J. Chr. van der Hoek, MBA
Gedeputeerde Duurzaamheid, Bestuur en Cultuur

[redacted]
Dreef 3 2012 HR Haarlem
www.noord-holland.nl



U kunt bij de provincie gratis parkeren in de parkeergarage Dreef.
Gebruik parkeerkaart: Bij aankomst bij de slagboom op -1 op knop drukken, parkeerkaart olnemen en doorrijden naar -2; hier bij slagboom de parkeerkaart opnieuw invoeren en weer olnemen. Parkeerkaart meenemen en aanbieden bij receptie Paviljoen Welgelegen om af te laten stempelen. Bij vertrek de parkeerkaart aanbieden bij uitrijslagboom op -1, U kunt de waarschuwing "terug naar de kassa" negeren, en uitrijden.

880

[Redacted]

Van: Baukje Kramer
Verzonden: woensdag 14 februari 2018 12:39
Aan: [Redacted]
CC: [Redacted]
Onderwerp: RE: vooroverleg vervolgtraject woonboten

Beste [Redacted]
Ik zou deze mail ook naar de omgevingsmanager sturen en hem de vraag voorleggen [Redacted]
[Redacted]
Zou je ook [Redacted] (communicatie) van de gemeente Velsen willen uitnodigen.

Met vriendelijke groet,

Baukje Kramer

afdelingsmanager
Economische zaken Wonen en Ruimtelijk beleid
Gemeente Velsen
Dudokplein 1, 1971 EN IJmuiden
Postbus 485, 1970 AL IJmuiden

[Redacted]

Van: [Redacted] 881
Verzonden: woensdag 14 februari 2018 11:38
Aan: [Redacted] Baukje Kramer
CC: [Redacted]
Onderwerp: vooroverleg vervolgtraject woonboten

lol Baukje en [Redacted]

Het lijkt mij goed dat wij een gesprek hebben met de omgevingsmanager over de uitkomsten van zijn gesprekken. Op basis daarvan kunnen we wellicht ook gaan kijken wat voor ander mogelijke vormen ondersteuning we wellicht in het vervolgtraject kunnen aanbieden en wat dat nog aan procesgeld en inzet vraagt.

[Redacted]

Ik stel voor om daarom [Redacted] (communicatie) en [Redacted] (bestuursadviseur) ook te laten aanschuiven. Zijn er nog collega's van jullie die ik hier voor kan vragen? [Redacted]

@ [Redacted] kun jij aangeven of het handig is om ook samen de ingediende zienswijzen op jullie intrekingsbesluit te bespreken? Dan nodlg ik [Redacted] ook uit.

Tot slot, bijgevoegd nogmaals de concept afspraken van het overleg met Eneco. Daar hadden jullie nog niet op gereageerd.

[REDACTED]

Provincie Noord-Holland
Directie Beleid/ Sector Bestuur en Strategie

[REDACTED]

Secretariaat: Hülya Ozturk-Cayir, 023-514 4821
Postadres: Postbus 3007, 2001 DA Haarlem



Aan dit bericht en eventuele bijlagen kunnen geen rechten worden ontleend.
Het Provinciaal Bestuur van Noord-Holland.

882

[REDACTED]

Van: [REDACTED]
Verzonden: donderdag 15 februari 2018 09:07
Aan: [REDACTED]
CC: Baukje Kramer; [REDACTED]
Onderwerp: RE: vooroverleg vervoltraject woonboten
Bijlagen: Krantenartikel.docx

Hoi,

[REDACTED]

De afsprakenlijst BO is akkoord.

Groet,

[REDACTED]

Ps. Ik neem aan dat jullie de persberichten hebben gezien over de discussie bij de provinciale staten. Eentje heb ik bijgevoegd.

[REDACTED]

Rijkswaterstaat West-Nederland Noord
Afdeling Werkenpakket
Toekanweg 7, Haarlem
Postbus 2232, 3500 GE Utrecht

[REDACTED]

JK

[Redacted]

Van: [Redacted]
Verzonden: donderdag 15 februari 2018 09:18
Aan: [Redacted]
CC: Baukje Kramer; [Redacted]
Onderwerp: RE: vooroverleg vervolgtraject woonboten

[Redacted]

[Redacted]

Ik laat een afspraak plannen.

[Redacted]

Provincie Noord-Holland
Directie Beleef Sector Basiss en Strategie

[Redacted]

Secretariaat Hulya Ozurk-Cayir, 023-614 4621
Postadres: Postbus 3007, 2001 DA Haarlem



Provincie
Noord-Holland



Provincie Noord-Holland

285

POSTBUS 3007 2001 DA HAARLEM

Omgevingsdienst Noordzeekanaalgebied

Waarnemend teammanager Bouwtoezicht
Postbus 209
1500 EE Zaandam

Gedeputeerde Staten

Uw contactpersoon

BEL/RO

Telefoonnummer

112

Betreft: Verzoek opstellen gedoogbesluiten bebouwing
Noordersluisweg Velsen

Verzenddatum

21 NOV 2017

Geachte heer

Kenmerk

1018343/1018345

Uw kenmerk

Hierbij verzoeken wij u om ten aanzien van bebouwing op de wal bij een aantal woonboten langs de Noordersluisweg, gelegen binnen het Provinciaal Inpassingsplan Zeetoegang IJmond (PIP), over te gaan tot het opstellen van gedoogbesluiten. Uit de bij deze brief gevoegde bijlagen 2 en 3 blijkt om welke bebouwing het exact gaat. Bijlage 4 wordt door de gemeente Velsen opgesteld en kunt u bij de gemeente opvragen.

Het gedogen vindt plaats in het kader van afspraken die wij hebben gemaakt met de gemeente Velsen en Rijkswaterstaat om vóór 1 maart 2023 te komen tot het verwijderen van de woonboten en de bijbehorende bebouwing op land (zie Bijlage 1). Rijkswaterstaat zal de ligplaatsonthefingen voor de woonboten intrekken en de betreffende huurovereenkomsten opzeggen. De gemeente Velsen en de provincie zullen de woonboten respectievelijk de bebouwing op de wal gedogen tot uiterlijk 1 maart 2023. Hiertoe dienen gedoogbeschikkingen te worden opgesteld en verstuurd. Afsproken is om bovengenoemde besluiten gelijktijdig te verzenden.

Wij begrijpen dat het streven van Rijkswaterstaat is om 4 of 5 december van dit jaar haar besluiten naar de woonbootbewoners te sturen. Wij verzoeken u om het verzenden van de gedoogbeschikkingen af te stemmen met Rijkswaterstaat en de gemeente Velsen. Voor de

Postbus 3007
2001 DA Haarlem
Telefoon (023) 514 3143
Fax (023) 514 3030

Houtplein 33
2012 DE Haarlem
www.noord-holland.nl

gemeente is [REDACTED]
[REDACTED] voor Rijkswaterstaat is dat [REDACTED]
[REDACTED]

Hoogachtend,

Gedeputeerde Staten van Noord-Holland
namens dezen,

Sectormanager Ruimtelijke Ontwikkeling
[REDACTED]

Deze brief is digitaal vastgesteld en daarom niet ondertekend

4 bijlage(n)

1. Afspraken bestuurlijk overleg over beëindiging woonboten Binnenspuikanaal
2. Kaart met bebouwing Noordersluisweg en begrenzing PIP
3. Beschrijving bebouwing geheel gelegen binnen PIP
4. Lijst met bebouwing gedeeltelijk gelegen binnen PIP, niet bijgevoegd, wordt door de gemeente Velsen gestuurd

Kopie aan:

Gemeente Velsen t.a.v. de heer [REDACTED]
Rijkswaterstaat t.a.v. de heer [REDACTED]

Aan
ODNZKG
Kopie aan

Uw contactpersoon

BEL/RO

Telefoonnummer

Betreft: Inventarisatie bebouwing aan Noordersluisweg binnen
PIP Zeetoeegang IJmond

Memo

15 november 2017

1/1

Wij hebben geïnventariseerd welke bebouwing op land voor het grootste deel binnen het PIP valt. Daartoe is bijgaande kaart opgesteld.

Het gaat volgens de kaart om 3 bouwsels (2 containers en een portocabin-achtig bouwsel) en 12 elektriciteitskastjes. De 3 bouwsels staan er al vele jaren en moeten daarom als bouwwerk worden beschouwd. De container nr. 14 op de kaart staat op een plek waar geen woonboot meer is. Daar kan dus geen gedoogbeschikking voor worden afgegeven. Dan blijven over de container en de portocabin bij respectievelijk huisnr's 16f en 18. De elektriciteitskastjes zijn eigendom van de netwerkbeheerder. Hiervoor kunnen daarom geen gedoogbeschikkingen te worden afgegeven aan de woonbootbewoners.

Onze conclusie is dat de provincie gedoogbeschikkingen zou moeten afgeven voor 2 volledige bouwwerken: bij huisnummer 16f en 18. De andere bouwwerken liggen voor minder dan 20% binnen het PIP, voor het overige deel liggen ze binnen het bestemmingsplan Zeezicht. De gemeente Velsen inventariseert deze ten behoeve van het afgeven van de gedoogbeschikkingen.

GEMEENTE VELSEN

AFDELING PUBLIEKZAKEN
CLUSTER TOEZICHT & HANDHAVINGGEMEENTE VELSEN
DUDOKPLEIN 1
1971 EN IJMUIDEN
TEL. : 0255-567200
FAX : 0255-567760
INTERNET: WWW.VELSEN.NL
Correspondentieadres
POSTBUS 465
1970 AL IJMUIDEN

Uw kenmerk	Ons kenmerk [REDACTED]	Voor informatie T 14 0255	Bijlagen	Datum 11 januari 2018
Onderwerp:	Gedoogverklaring woonboot en bijbehorende bebouwing			

Geachte heer [REDACTED]

Inleiding

U bent eigenaar van de woonboot en de bijbehorende bouwwerken op het adres Noordersluisweg 16D. Bij brief van 28 juli 2017 bent u door de gemeente Velsen, de provincie Noord-Holland en Rijkswaterstaat geïnformeerd over beëindiging van aanwezigheid van woonboten in het Binnenspuikanaal West per 1 maart 2023.

Op 27 september 2017 is door deze overheden een informatieavond gehouden waarvoor u als bewoner aan de Noordersluisweg en de Derde Rijksbinnenhaven bent uitgenodigd. Tijdens de informatieavond heeft wethouder Bal van de gemeente Velsen namens de overheden een toelichting gegeven op de brief van 28 juli 2017.

Tijdens de informatieavond is uitgelegd dat Rijkswaterstaat procedures zou starten om de bestaande ontheffingen van het ligplaatsverbod op grond van het Binnenvaartpolitiereglement en watervergunningen op grond van de Waterwet in te trekken. De gemeente Velsen en de provincie Noord-Holland zouden dan een gedoogverklaring afgeven waarin zij toezeggen dat zij niet handhavend zullen optreden tegen de overtredingen van het bestemmingsplan en het provinciaal inpassingsplan tot 1 maart 2023.

Met deze brief bevestigen wij zoals toegezegd dat wij tot 1 maart 2023 niet handhavend zullen optreden tegen de overtredingen van het bestemmingsplan. Kort samengevat stellen wij dat u de Wet algemene bepalingen omgevingsrecht overtreedt en dat wij daarom in beginsel handhavend moeten optreden. Wij kunnen voor de overtreding niet alsnog omgevingsvergunning verlenen. In de af te wegen belangen zien wij in de afspraken die gemaakt zijn tussen Rijkswaterstaat, provincie Noord-Holland en Gemeente Velsen echter een belang op grond waarvan wij tot 1 maart 2023 van handhavend optreden kunnen afzien.

Overtreding

De Wet algemene bepalingen omgevingsrecht (hierna: 'Wabo') bepaalt dat het verboden is zonder een door ons verleende omgevingsvergunning een project uit te voeren indien dat geheel of gedeeltelijk bestaat uit bouwen (artikel 2.1, eerste lid, aanhef en onder a, Wabo). Tevens bepaalt de Wabo dat het verboden is een bouwwerk of deel daarvan dat is gebouwd zonder omgevingsvergunning in stand te laten (artikel 2.3a, eerste lid, Wabo).

In het jaar 2014 heeft de Afdeling Bestuursrechtspraak van de Raad van State uitgesproken dat woonboten bouwwerken zijn. Nu de woonboot en de bijbehorende bebouwing bouwwerken zijn, overtreedt u de hiervoor genoemde artikelen uit de Wabo.

Beginselflicht tot handhavend optreden

Gelet op het algemeen belang dat gediend is met handhaving, zal in geval van overtreding van een wettelijk voorschrift het bestuursorgaan dat bevoegd is om met een last onder bestuursdwang of dwangsom op te treden, in de regel van deze bevoegdheid gebruik moeten maken. Slechts onder bijzondere omstandigheden mag van het bestuursorgaan worden gevergd, dit niet te doen. Dit kan zich voordoen indien concreet zicht op legalisatie bestaat. Voorts kan handhavend optreden zodanig onevenredig zijn in verhouding tot de daarmee te dienen belangen dat van optreden in die concrete situatie behoort te worden afgezien.

Legalisatie illegale bouwwerken

Wij hebben onderzocht of wij voor de woonboot en de bijbehorende bouwwerken alsnog een omgevingsvergunning kunnen verlenen.

De woonboot en de bijbehorende bouwwerken vallen binnen het bestemmingsplan 'Zeezicht'. Binnen het bestemmingsplan 'Zeezicht' hebben de gronden de bestemming 'Water'. De aanwezige bouwwerken zijn in strijd met de bestemming 'Water', omdat de gronden bestemd zijn voor water, waterberging, waterweg en vaarweg.

Ten aanzien van gebouwen (woonboot) bepaalt het bestemmingsplan 'Zeezicht' dat gebouwen uitsluitend binnen het bouwvlak mogen worden opgericht (artikel 14.2.1). Omdat uw woonboot en de bijbehorende gebouwen buiten het bouwvlak zijn opgericht zijn zij in strijd met het bestemmingsplan 'Zeezicht'.

Wegens de strijd met het bestemmingsplan kunnen wij slechts omgevingsvergunning verlenen indien de activiteit niet in strijd is met een goede ruimtelijke ordening.

Voor concreet zicht op legalisatie middels een omgevingsvergunning, is het noodzakelijk dat een (ontwerp)omgevingsvergunning tot legalisering van de strijdige situatie is opgesteld. Dit is niet het geval. Wij stellen ons daarom op het standpunt dat geen concreet zicht op legalisering bestaat van de bouwwerken.

Belangenafweging

Wij hebben onderzocht of handhavend optreden onevenredig is met de daarmee te dienen belangen. Handhavend optreden schaadt uw belang, omdat u door het beëindigen van de overtredingen de bouwwerken niet meer kunt gebruiken op de wijze waarop u dat op dit moment doet. Concreet houdt dit in dat u de bouwwerken dient te verwijderen en verwijderd te houden.

Handhavend optreden is in het belang van naleving van de regels die opgesteld zijn in het kader van een goede ruimtelijke ordening. Een ander belang dat gediend is met handhavend optreden is het voorkomen van precedentwerking in soortgelijke gevallen.

Gezien de eerdergenoemde afspraken tussen Rijkswaterstaat, provincie Noord-Holland en Gemeente Velsen, waarin is afgesproken dat de aanwezigheid van woonboten in het Binnenspuikanaal per 1 maart 2023 dient te worden beëindigd, zullen wij op dit moment echter niet overgaan tot handhavend optreden tegen de overtredingen.

Gedoogverklaring

Gezien het voorgaande verklaren wij hierbij om niet handhavend op te treden tegen de woonboot en de bijbehorende bouwwerken op het adres Noorderluisweg 16D te IJmuiden en de geconstateerde overtredingen te gedogen tot 1 maart 2023.

Wij wijzen u erop dat derden de mogelijkheid hebben om bij ons een aanvraag om handhavend optreden in te dienen tegen de overtredingen.

Tegen een besluit op een dergelijke aanvraag staan rechtsmiddelen open, waarbij indirect alsnog een juridische toets van deze gedoogverklaring kan plaatsvinden.

Nader traject

Gedurende de gedoogtermijn willen de gemeente Velsen, de provincie Noord-Holland en Rijkswaterstaat u de mogelijkheid blijven bieden om tot een maatwerkoplossing te komen die voor beide partijen aanvaardbaar is. De omgevingsmanager [REDACTED] heeft u hiervoor reeds benaderd.

Mocht u naar aanleiding van deze brief vragen hebben dan nodigen wij u uit contact op te nemen met de heer [REDACTED] van de gemeente Velsen of met de heer [REDACTED]

Hoogachtend,
Burgemeester en wethouders van Velsen
Namens dezen,
Afdelingsmanager Publiekszaken,

[REDACTED]

GEMEENTE VELSEN

887

Gedeputeerde Staten van de provincie Noord-Holland

Postbus 3007
2001 DA HAARLEM

ECONOMISCHE ZAKEN,
WOEN EN RUIMTELUK
BELEID

Gemeente Velsen
Dudokplein 1
1971 EN IJMUIDEN
T 14 0255
F 0255 567 760
www.velsen.nl
E Info@velsen.nl
Correspondentieadres
Postbus 465
1970 AL IJmuiden



Uw kenmerk

Zaaknummer

Voor informatie

Bijlagen

Datum

T 14 0255

26 april 2017

Onderwerp: Zienswijze op ontwerp-besluit aanvraag omgevingsvergunning Windpark Spuisluis

Geachte college van Gedeputeerde Staten,

U heeft voor inspraak vrijgegeven het Ontwerpbesluit tot verlening van een omgevingsvergunning voor het oprichten en in werking hebben van het windturbinepark "Windpark Spuisluis" gelegen aan de Noordersluisweg en aan de Velserkom in de gemeente Velsen.

Hierna treft u onze zienswijze aan.

Gemeente Velsen wil hierbij benadrukken dat zij positief staat tegenover de realisatie van dit windpark. Het windpark is wat betreft de locatie en opzet passend binnen haar beleid, zoals verwoord in het Beleidsplan Windturbines en het coalitieakkoord. De coördinaten van de afzonderlijke turbines zijn akkoord bevonden.

De gemeente maakt zich echter zorgen over het feit dat advisering door onze welstandscommissie in het ontwerpbesluit ter zijde is geschoven (zie pagina 12 tot 14 van het ontwerpbesluit).

De gemeente streeft een goede inpassing van de turbines in de omgeving na en een goede uitwerking van bijkomende voorzieningen zoals ontsluitingen en andere verhardingen, een inkoopstation en hekwerken. De aanleg van het windpark met al deze voorzieningen en de inpassing daarvan in de omgeving hoort een integraal plan te zijn dat aansluit bij de landschappelijke en natuurlijke kwaliteiten van het gebied.

Zaaknummer: 11049-2017

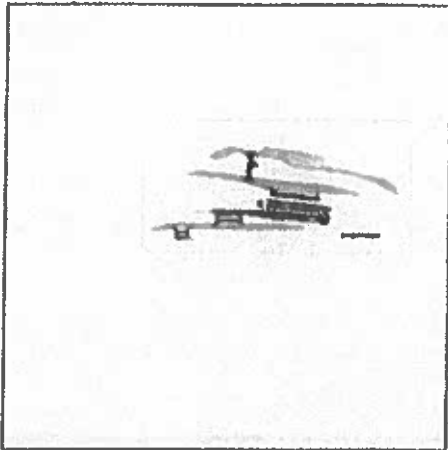

Provinciale Staten (PS) heeft op 22 september 2014 bij het PIP Zeetoeegang IJmond een beeldkwaliteitsplan voor het gebied vastgesteld. Op de afbeelding (uit dit beeldkwaliteitsplan) is in groen het gebied aangegeven dat "in samenhang en eenheid" dient te worden ontworpen. Hiervoor zijn expliciet beeldkwaliteitseisen voor bijvoorbeeld afrastering, markering en straatmeubilair genoemd.

De kaders van dit beeldkwaliteitsplan zijn voor het gehele sluiscomplex uitgewerkt in een zogenoemd

'Esthetisch programma van eisen' (EPvE) dat ingaat op de ruimtelijke en natuurlijke kwaliteiten van dit gebied en hoe deze te behouden en te versterken in de ontwikkeling. Aangezien dit EPvE de uitwerking is van het door PS vastgestelde Beeldkwaliteitsplan zien wij dit EPvE ook als uitgangspunt voor de ontwikkeling van het Windpark Spuisluis op het stuizencomplex. De welstandscommissie heeft het plan aan dit EPvE getoetst.

Om zeker te zijn van een goede inpassing én aansluiting van het windpark op de omgeving, vragen wij u daarom om als voorwaarde in het besluit aanvraag omgevingsvergunning Windpark Spuisluis op te nemen dat er door initiatiefnemer een integraal, gedetailleerd inpassingsplan opgesteld wordt dat voldoet aan het Esthetisch Programma van Eisen (EPvE) Nieuwe Zeesluis IJmuiden. Daarnaast vragen wij u als voorwaarde op te nemen dat dit inpassingsplan ter advisering wordt voorgelegd aan de gemeente en ter toetsing aan haar welstandscommissie. De eisen waaraan dit plan moet voldoen zijn omschreven in de bijlage bij deze brief, getiteld "Eisen voor de landschappelijke inpassing van Windpark Spuisluis".

Mondeling bestaat met initiatiefnemers overeenstemming over de verbeterpunten.

Tot een eventuele toelichting zijn wij graag bereid. Voor vragen adviseren wij u contact op te nemen met de gemeente Velsen, [REDACTED]

Hoogachtend,
Burgemeester en wethouders van Velsen

De secretaris,

K.M. Radstake

De burgemeester,

F.C. Dales

**Bijlage behorend bij de zienswijze op ontwerp-beschikking aanvraag
omgevingsvergunning Windpark Spuisluis:**

Eisen voor de landschappelijke inpassing van Windpark Spuisluis

- Het plan voldoet aan het Esthetisch Programma van Eisen (EPvE) Nieuwe Zeesluis IJmuiden; dit houdt concreet in dat er een helder onderscheid is tussen 'machines' en 'landschap'. Het landschap zorgt voor samenhang in het gebied. Het bestaat uit open landschap met bloemrijk grasland. De infrastructuur is in profiel en materialisering identiek zodat ook hiermee continuïteit verkregen wordt.
- Met betrekking tot de hekwerken wordt aangegeven dat deze in overeenstemming zijn met de toe te passen hekwerken van de Nieuwe Zeesluis. Dit dient ook in de uitvraag voor de realisering als eis te worden opgenomen.
- Verharde oppervlakten worden geminimaliseerd. Waar mogelijk worden oude, overbodig geworden verhardingen verwijderd. De materialisering van verhardingen wordt verduidelijkt.
- De kraanopstelplaats wordt (grotendeels) uitgevoerd als een funderingslaag met voldoende draagkracht voor de kraan, die wordt afgedekt met een laag teelaarde en ingezaaid met bloemrijk gras.
- De aansluiting van de windturbines en verhardingen op hun omgeving wordt inzichtelijk gemaakt met onder andere dwarsprofielen, zodat duidelijk wordt hoe wordt omgegaan met hoogteverschillen.
- Het inkoopstation wordt architectonisch verder uitgewerkt. De welstandscommissie eist hierbij een hogere architectonische kwaliteit. Het EPvE geldt ook hier als kader.

888

WL

GEMEENTE VELSEN

Collegevoorstel

Onderwerp: Gedogen woonboten Noordersluisweg en Derde Rijksbinnenhaven

Datum collegevergadering	21 november 2017	Communicatie	Openbaar 2 weken later i.v.m. afstemming met Rijkswaterstaat en provincie
Portefeuillehouder(s)	F. Bal	Ambtenaar	[REDACTED]
Registratienummer	B17.0431	Telefoonnr.	[REDACTED]
Bijlagen	3	E-mailadres	[REDACTED]



Samenvatting

Aan de Noordersluisweg in IJmuiden en de Derde Rijksbinnenhaven in Velsen-Noord zijn enkele woonboten en bijbehorende bouwwerken aanwezig. Rijkswaterstaat, Gemeente Velsen en Provincie Noord-Holland zijn van mening dat de woonboten op die locatie niet passen bij de industrie- en havenactiviteiten in dit gebied, omdat een aanvaardbaar woon- en leefklimaat ontbreekt. Rijkswaterstaat, Gemeente Velsen en Provincie Noord-Holland willen daarom dat de woonboten en de bijbehorende bouwwerken op termijn worden verwijderd. Rijkswaterstaat start in november 2017 met het intrekken van de ligplaatsonthefingen en heeft ingeschat dat de woonboten via die procedure uiterlijk op 1 maart 2023 verwijderd zijn. Gedurende de periode waarin Rijkswaterstaat de genoemde procedure voert zullen Gemeente Velsen en Provincie Noord-Holland niet handhavend optreden tegen de woonboten en bijbehorende bouwwerken.

Voorgesteld besluit

Het college besluit:

tot 1 maart 2023 niet handhavend tegen de woonboten en de bijbehorende bouwwerken aan de Noordersluisweg en de Derde Rijksbinnenhaven op te treden voor zover die vallen binnen de gemeentelijke bestemmingsplannen.

GEMEENTE VELSEN

Inleiding

Aan de Noordersluisweg in IJmuiden en de Derde Rijksbinnenhaven in Velsen-Noord zijn enkele woonboten en bijbehorende bouwwerken aanwezig. Rijkswaterstaat, Gemeente Velsen en Provincie Noord-Holland (hierna: 'partijen') zijn van mening dat woonboten op die locatie niet passen bij de industrie- en havenactiviteiten in dit gebied, omdat een aanvaardbaar woon- en leefklimaat ontbreekt. Provincie Noord-Holland is bezig met de aanleg van een windmolenpark in de buurt van de woonboten. De activiteiten van de haven en Tata Steel betekenen ook een inbreuk op het woon- en leefklimaat. De woonboten zijn om die reden ook niet opgenomen in de betreffende bestemmingsplannen. De bijbehorende bouwwerken op de wal vallen deels binnen het gemeentelijke bestemmingsplan en deels binnen het provinciaal inpassingsplan en zijn ook niet in deze plannen opgenomen. Partijen willen daarom dat de bewoning van het betreffende gebied gestaakt wordt en dat de woonboten en de bijbehorende bouwwerken worden verwijderd.



Voor de woonboten en de bijbehorende bouwwerken zijn geen omgevingsvergunningen verleend, terwijl deze op basis van de Wabo wel vereist zijn. De omgevingsvergunningen kunnen ook niet afnog worden verleend wegens de strijd met de betreffende bestemmingplannen en het PIP. Uit onderzoek is gebleken dat op basis van de strijd met de Wet algemene bepalingen omgevingsrecht (hierna: 'Wabo') Gemeente Velsen handhavend kan optreden tegen de woonboten en bijbehorende bouwwerken die binnen de bestemmingplannen vallen. Provincie Noord-Holland kan optreden tegen de bijbehorende bouwwerken die binnen het provinciaal inpassingsplan vallen. Tevens biedt de strijdigheid met de Wabo Rijkswaterstaat een grond om de door haar verstrekte ligplaatsontheffingen in te trekken.

Rijkswaterstaat heeft in het verleden ligplaatsontheffingen verleend. Gemeente Velsen heeft in onderling overleg met Rijkswaterstaat op 9 februari 2017 een brief gestuurd waarin de gemeente Rijkswaterstaat erop wijst dat de woonboten in strijd met de Wabo aanwezig zijn. De gemeente verzoekt Rijkswaterstaat in die brief om stappen te nemen om de overtredingen te beëindigen. Dit biedt voor Rijkswaterstaat een basis om de ligplaatsontheffingen tijdelijk te maken tot 1 maart 2023.

Partijen hebben het afgelopen jaar diverse overleggen gevoerd om te onderzoeken op welke wijze zij gezamenlijk tot een aanpak kunnen komen om het gemeenschappelijke doel te bereiken. Enerzijds is gekozen om in gesprek te gaan met de woonbootbewoners. Dit is gebeurd door het aanstellen van een omgevingsmanager die contacten onderhoudt met de woonbootbewoners. Anderzijds is ervoor gekozen om het formele traject om de woonboten te verwijderen tegelijkertijd op te starten.

In de collegevergadering van 11 april 2017 heeft de portefeuillehouder het college de keuze voorgelegd om direct handhavend tegen de woonboten en de bijbehorende bebouwing op te treden of om de woonboten te gedogen. Het college heeft ervoor gekozen om de woonboten te gedogen. Dit heeft ertoe geleid dat tijdens het bestuurlijk overleg van 15 juni 2017 de volgende afspraken zijn gemaakt:

1. Rijkswaterstaat start de procedure tot het intrekken van de ligplaatsontheffingen van de woonboten en de watervergunningen in november 2017 met een redelijke termijn voor het beëindigen van de activiteiten op 1 maart 2023.
2. Het college maakt persoonsgebonden gedoogbeschikkingen aansluitend op de procedure van Rijkswaterstaat waarin de gedoogtermijn overeenkomt met de termijn van Rijkswaterstaat (1 maart 2023).
3. De provincie maakt ook een persoonsgebonden gedoogbeschikking aansluitend op procedure van Rijkswaterstaat voor de zaken die op de wal staan waarin de gedoogtermijn overeenkomt met de termijn van Rijkswaterstaat (1 maart 2023).

Deze afspraken zijn aan de bewoners kenbaar gemaakt per brief van 28 juli 2017. Naar aanleiding van die brief heeft op 27 september 2017 een bewonersavond plaatsgevonden waarin alle betrokken partijen de woonbootbewoners te woord hebben gestaan.

GEMEENTE VELSEN

De procedure voor het intrekken van de ligplaatsvergunningen door Rijkswaterstaat gaat als volgt. Rijkswaterstaat stuurt de bewoners op 20 november 2017 een brief waarin hen kenbaar wordt gemaakt dat Rijkswaterstaat voornemens is om tot intrekking over te gaan. In dat kader heeft Rijkswaterstaat de woonbootbewoners uitgenodigd om te worden gehoord. Nadat het horen heeft plaatsgevonden stelt Rijkswaterstaat de definitieve besluiten op. Het is de bedoeling dat deze besluiten in week 48 worden verzonden. De persoonsgebonden gedoogbeschikkingen van Gemeente Velsen en Provincie Noord-Holland worden gelijktijdig met de besluiten van Rijkswaterstaat verzonden. De persoonsgebonden gedoogbeschikkingen kunnen in mandaat worden verstuurd, nadat het college dit collegevoorstel heeft bekrachtigd.



Beoogd doel en effect van het besluit

Het doel van dit besluit is dat het college besluit om tot 1 maart 2023 niet tegen de woonboten op te treden wegens overtreding van de Wabo. Gedurende die periode zal Rijkswaterstaat optreden tegen de woonboten. Op die manier zullen de woonboten en bijbehorende bebouwing op 1 maart 2023 verwijderd zijn.

Argumenten

1. In de collegevergadering van 11 april 2017 heeft het college zijn voorkeur kenbaar gemaakt om de woonboten te gedogen. Met dit besluit wordt aan die keuze tegemoet gekomen.
2. Rijkswaterstaat zal per november 2017 de ligplaatsonthefvingen tijdelijk maken en zorgen dat de woonboten op 1 maart 2023 verwijderd zijn. Indien de woonboten zijn verwijderd naar aanleiding van het handhavend optreden van Rijkswaterstaat bestaat geen aanleiding meer tot handhavend optreden op grond van de Wabo. De persoonsgebonden tijdelijke gedoogbeschikking sluit daarom goed aan bij de procedure die Rijkswaterstaat per november 2017 zal starten.
3. De persoonsgebonden gedoogbeschikkingen houden in dat de woonboten mogen blijven liggen tot 1 maart 2023. Hiervoor verstrekt het college de woonbootbewoners de persoonsgebonden gedoogbeschikking. Het persoonsgebonden karakter van de beschikkingen houdt in dat de beschikkingen niet kunnen worden overgedragen aan derden.
4. Tijdens de gedoogtermijn blijft het mogelijk dat partijen afspraken te maken om op een minnelijke wijze tot het verwijderen van de woonboten over te gaan.
5. Door te gedogen hoeft het college geen kosten te maken voor handhavend optreden. Aan handhavend optreden zijn hoge kosten verbonden. Hierbij valt te denken aan kosten voor juridische procedures en mogelijke schadeclaims.
6. Gedogen biedt de mogelijkheid dat partijen afspraken maken om alsnog op een minnelijke wijze tot het verwijderen van de woonboten over te gaan.
7. De bouwwerken op bij de woonboten op de wal vallen gedeeltelijk binnen het provinciaal inpassingsplan 'Zeetoeegang IJmond'. Voor zover bouwwerken binnen het provinciaal inpassingsplan vallen zijn GS van Provincie Noord-Holland zelf bevoegd gezag tot handhavend op te treden tegen die bouwwerken. GS zal tegelijkertijd ook gedoogbeschikkingen nemen in de lijn van uw besluit.

Alternatieven

Het alternatief voor de gedoogstrategie is direct handhavend optreden door het college. Dit alternatief is echter in strijd met de eerdere voorkeur van het college en tevens in strijd met de daarop gebaseerde afspraken met Provincie Noord-Holland en Rijkswaterstaat.

Risico's

Het voorgenomen besluit heeft geen rechtsgevoigen voor de bewoners: tegen dit besluit kan daarom geen bezwaar worden gemaakt. Er wordt immers vooralsnog niet handhavend opgetreden. Aan de andere kant kunnen derde belanghebbenden, zoals Tata Steel of Eneco, een verzoek om

GEMEENTE VELSEN

handhaving indienen, omdat zij het niet eens zijn met het niet handhavend optreden. Het is echter aannemelijk dat een dergelijk verzoek kan worden afgewezen, omdat het gedogen tijdelijk is.

Kader

- Wet algemene bepalingen omgevingsrecht
- Provinciaal Inpassingsplan 'Zeetogang IJmond'
- Het bestemmingsplan 'Zeezicht'
- Het bestemmingsplan 'Bedrijventerrein Velsen-Noord'

Inspraak, participatie etc.

Niet van toepassing.

Financiële en personele consequenties

Het verstrekken van gedoogbeschikkingen heeft geen financiële en personele consequenties.

Communicatie

Openbaar week later

Uitvoering van besluit

Rijkswaterstaat heeft de bewoners op 6 november 2017 een brief waarin hen kenbaar wordt gemaakt dat Rijkswaterstaat voornemens is om tot intrekking over te gaan. In dat kader heeft Rijkswaterstaat de woonbootbewoners uitgenodigd om te worden gehoord. Nadat het horen heeft plaatsgevonden stelt Rijkswaterstaat de definitieve besluiten op. Het is de bedoeling dat deze besluiten op 24 november 2017 worden verzonden. De persoonsgebonden gedoogbeschikkingen van Gemeente Velsen en Provincie Noord-Holland worden gelijktijdig met de besluiten van Rijkswaterstaat verzonden. De persoonsgebonden gedoogbeschikkingen kunnen in mandaat worden verstuurd.

Bijlagen -- onderdeel uitmakend van het besluit

Bijlagen – bijgevoegd als achtergrondinformatie

Bijlage 1: Verslag bestuurlijk overleg

Bijlage 2: Extern advies handhaving woonboten Spuisluis

Bijlage 3: Voorbeeld gedoogbeschikking

Burgemeester en wethouders van Velsen

De secretaris,



K.M. Radstake

De burgemeester,

F.C. Dales



Collegevoorstel

Onderwerp: **Indienen zienswijzen op ontwerp-besluit aanvraag omgevingsvergunning Windparken Spuisluis en Ferrum**



Datum collegevergadering	25-4-2017	Communicatie	Openbaar week later
Portefeuillehouder(s)	R Vennik	Ambtenaar	██████████
Registratienummer	B17.0149	Telefoonnr.	██████████
Bijlagen	2	E-mailadres	██████████

Samenvatting

In het kader van de herstructureringsopgave Wind op Land van de provincie Noord-Holland zijn twee aanvragen voor windturbineparken ingediend op grondgebied van de gemeente Velsen. Het betreft een aanvraag voor het 'Windpark Spuisluis' langs de Noordersluisweg en Velserkom en één voor het 'Windpark Ferrum' op het bedrijventerrein van Tata Steel. De provincie is ten aanzien van de vergunningaanvragen het bevoegd gezag.

Momenteel ligt het ontwerp-besluit op de vergunningaanvragen ter visie. Velsen staat positief tegenover de realisatie van deze windparken, die wat betreft de locatie en opzet passend zijn binnen het Beleidsplan Windturbines en het coalitieakkoord. De coördinaten van de afzonderlijke turbines zijn akkoord bevonden. In de ontwerp-besluiten op beide aanvragen is echter de advisering door onze welstandscommissie met betrekking tot de inpassing door de provincie ter zijde geschoven. De gemeente streeft naar een goede inpassing van de turbines met bijkomende voorzieningen in de omgeving. Om dit te borgen dient Velsen zienswijzen op de ontwerp-besluiten in.

Voorgesteld besluit

Het college besluit:

1. de zienswijze op het ontwerp-besluit aanvraag omgevingsvergunning Windpark Spuisluis vast te stellen;
2. de zienswijze op het ontwerp-besluit aanvraag omgevingsvergunning Windpark Ferrum vast te stellen;
3. Deze zienswijzen in het kader van de inspraak in te dienen bij het college van Gedeputeerde Staten van Noord-Holland.

GEMEENTE VELSEN

Inleiding

Door de grootschaligheid van windturbines is er veel aandacht voor de invloed van windparken op de wijde omgeving. De aandacht voor de aansluiting op het maaiveld en inpassing van bijkomende voorzieningen als ontsluitingen en andere verhardingen, een inkoopstation, hekwerken en aanrijbeveiliging heeft in de directe omgeving echter ook een grote impact. Met de zienswijzen wordt aandacht gevraagd voor een goede detaillering en inpassing in de omgeving. Daarom wordt verzocht om ten aanzien van de landschappelijke inpassing in de voorwaarden van het besluit een aantal eisen op te nemen.

Beoogd doel en effect van het besluit

Te zorgen voor een goede inpassing van de 9 turbines in de omgeving, passend binnen onderstaande beleidskaders (zie 'Kader') en binnen het advies van de welstandscommissie. Te zorgen voor eenheid binnen de lijnopstelling van 3 bestaande turbines aan de westzijde van de Reyndersweg samen met de 3 toekomstige turbines aan de oostzijde van de Reyndersweg.

Argumenten

In het kader van de ontwikkeling van de Nieuwe Zeesluis in IJmuiden is een zogenoemd Esthetisch Programma van Eisen (EPvE) opgesteld voor het gehele sluzencomplex. Dit houdt concreet in dat er een helder onderscheid is tussen 'machines' en 'landschap'. Het landschap en de infrastructuur zorgen voor samenhang in het gebied en voorzien in een aantrekkelijk beeld en ecologische waarden. Aangezien dit EPvE de uitwerking is van het door PS vastgestelde Beeldkwaliteitsplan zien wij dit EPvE ook als uitgangspunt voor de ontwikkeling van het Windpark Spuisluis op het sluzencomplex. De welstandscommissie heeft het plan aan dit EPvE getoetst.

Om zeker te zijn van een goede inpassing en aansluiting van het windpark op de omgeving, vragen wij de provincie om als voorwaarde in het besluit aanvraag omgevingsvergunning Windpark Spuisluis op te nemen dat

- er door initiatiefnemer een integraal, gedetailleerd inpassingsplan opgesteld wordt dat voldoet aan het EPvE Nieuwe Zeesluis IJmuiden. De eisen waaraan dit plan moet voldoen zijn concreet omschreven in de bijlage van de brief.
- dit inpassingsplan ter advisering wordt voorgelegd aan de gemeente en ter toetsing aan haar welstandscommissie.

Het windpark Ferrum komt te liggen langs de Reyndersweg. Deze weg is als ontsluiting van het Noordstrand en de daar aanwezige paviljoens en watersportvoorzieningen een belangrijke recreatieve en toeristische route. Er is daarom veel aandacht geschonken aan de inpassing van de weg en parkeerbehoefte in de omgeving, zodanig dat de weggebruiker de ervaring heeft zich in een duin- en strandomgeving te bevinden, ondanks de aanwezigheid van het grootschalige industrieterrein van Tata Steel. In het Landschapsbeleidsplan Velsen is de duinstrook langs de Reyndersweg aangemerkt als strook met hoge natuurwaarden waar een goed beheer, gericht op bevordering van deze waarden, vereist is.

De 3 toekomstige turbines van Windpark Ferrum zullen met de 3 bestaande turbines langs de Reyndersweg één lijnopstelling vormen. Zowel in het provinciale beleid als in het gemeentelijk Beleidsplan Windturbines is aangegeven dat turbines binnen een lijnopstelling van hetzelfde type, dezelfde verschijningsvorm of afmetingen en dezelfde kleur dienen te zijn.

Ten aanzien van Windpark Ferrum vragen wij de provincie om als voorwaarde in het besluit aanvraag omgevingsvergunning Windpark Ferrum op te nemen dat

- het type windturbine Enercon E92 wordt uitgesloten als mogelijk te kiezen windturbine voor dit park, omdat deze qua beeld sterk afwijkt van de bestaande 3 turbines;
- er door initiatiefnemer een integraal, gedetailleerd inpassingsplan wordt opgesteld dat ter advisering wordt voorgelegd aan de gemeente en ter toetsing aan haar



GEMEENTE VELSEN

welstandscommissie. De eisen waaraan dit inpassingsplan moet voldoen zijn omschreven in de bijlage bij de brief.

Alternatieven

Geen zienswijze indienen. Dit heeft tot consequentie dat de gemeente geen mogelijkheid meer heeft om invloed uit te oefenen op de verdere uitwerking van de plannen op het gebied van landschappelijke inpassing en van detaillering van bijkomende bouwwerken en verhardingen. Langs de Reyndersweg bestaat dan ook de mogelijkheid dat een turbine wordt gekozen die qua beeld sterk afwijkt van de 3 al aanwezige turbines.

Risico's

Geen. De wensen met betrekking tot de inpassing zijn reeds met de initiatiefnemers en de provincie doorgesproken

Kader

- Beleidsplan Windturbines Velsen (2005)
- Esthetisch Programma van Eisen Nieuwe Zeesluis IJmuiden (2015)
- Landschapsbeleidsplan Velsen (2009)

Inspraak, participatie etc.

Niet van toepassing

Financiële en personele consequenties

Geen.

Communicatie

Er is overleg geweest met de initiatiefnemers, de provincie en de ODNZKG. Deze partijen zijn er van op de hoogte dat Velsen bijgevoegde zienswijzen in zal dienen. Mondeling bestaat met de initiatiefnemers overeenstemming over de eisen van de gemeente ten aanzien van een goede landschappelijke inpassing.

Uitvoering van besluit

De brieven zullen na besluitvorming worden verstuurd; de inspraaktermijn verloopt op 4 mei.

Bijlagen – onderdeel uitmakend van het besluit

- Zienswijze op ontwerp-besluit aanvraag omgevingsvergunning Windpark Spuisluis
- Zienswijze op ontwerp-besluit aanvraag omgevingsvergunning Windpark Ferrum

Bijlagen – bijgevoegd als achtergrondinformatie

Geen.

Burgemeester en wethouders van Velsen

De secretaris,

De burgemeester,



K.M. Radstake

F.C. Dales

